

QNAP Turbo NAS

Manual del usuario

(Versión: 4.0)

Este manual es aplicable a los modelos Turbo NAS que aparecen a continuación: TS-110, TS-112, TS-112P, TS-119, TS-119P+, TS-119P II, TS-120, TS-121, TS-210, TS-212, TS-212-E, TS-212P, TS-219, TS-219P, TS-219P+, TS-219P II, TS-220, TS-221, TS-239 Pro, TS-239 Pro II, TS-239 Pro II+, TS-259 Pro, TS-259 Pro+, TS-410, TS-410U, TS-412, TS-412U, TS-419P, TS-419P+, TS-419P II, TS-419U, TS-419U+, TS-419U II, TS-420, TS-420U, TS-421, TS-421U, TS-439 Pro, TS-439 Pro II, TS-439 Pro II+, TS-439U-RP/SP, TS-459 Pro, TS-459 Pro II, TS-459 Pro+, TS-459U-RP/SP, TS-459U-RP+/SP+, TS-509 Pro, TS-559 Pro, TS-559 Pro+, TS-559 Pro II, TS-639 Pro, TS-659 Pro, TS-659 Pro+, TS-659 Pro II, TS-809 Pro, TS-809U-RP, TS-859 Pro, TS-859U-RP+, TS-859 Pro+, TS-859U-RP, SS-439 Pro, SS-839 Pro, HS-210.

© 2013 QNAP Systems, Inc. All Rights Reserved.

Contenido

1. Avisos.....	5
1.1 Aviso legal y renuncia	6
1.2 Aviso Administrativo	8
1.3 Símbolos que aparecen en este documento	12
1.4 Avisos de Seguridad	13
2. Primeros pasos	14
2.1 Instalación de Hardware	15
2.1.1 Lista de Recomendaciones para el Disco Duro	16
2.1.2 Comprobar el Estado del Sistema	17
2.2 Instalación de Software	21
2.2.1 Instalación en línea	22
2.2.2 Instalación por nube	35
2.2.3 Instalación por CD	44
2.3 Obtención de utilidades	45
2.4 Conexión a las carpetas compartidas NAS	48
2.4.1 Windows	49
2.4.2 Mac y Linux	54
2.5 Conexión a un buscador web NAS	61
2.6 Migración desde un antiguo NAS	63
3. Conceptos básicos y escritorio de QTS.....	67
3.1 Introducción a QTS	68
3.2 Uso del escritorio de QTS	72
4. Configuración de sistema.....	90
4.1 Configuraciones Generales	91
4.2 Director de almacenamiento	99
4.2.1 Administración de Volumen	100
4.2.2 Herramienta de Administración RAID	105
4.2.3 Disco Duro SMART	129
4.2.4 Sistema de Archivos Cifrados	131
4.2.5 iSCSI	143
4.2.5.1 Administración de Portal	144
4.2.5.2 Administración Objetivo	153
4.2.5.3 ACL avanzado	181
4.2.5.4 Copia de seguridad del LUN	184
4.2.6 Disco Virtual	211
4.3 Configuraciones de Red	216
4.4 Seguridad	241

4.5 Configuración del Hardware	244
4.6 Alimentación	250
4.7 Notificación	255
4.8 Actualización del Firmware	258
4.9 Copia de seguridad / recuperación	263
4.10 Dispositivo Externo	265
4.10.1 Almacenamiento Externo	266
4.10.2 Impresora USB	278
4.10.2.1 Windows 7	283
4.10.2.2 Windows XP	288
4.10.2.3 Mac OS 10.6	290
4.10.2.4 Mac OS 10.5	293
4.10.2.5 Mac OS 10.4	298
4.10.2.6 Linux (Ubuntu 10.10)	302
4.10.3 UPS	307
4.11 Estado del sistema	315
4.12 Registros de Sistema	323
5. Configuración privilegiada	329
5.1 Usuarios	330
5.2 Grupos de Usuarios	347
5.3 Carpeta de Recursos Compartidos	349
5.4 Quota	387
5.5 Seguridad de dominio	389
5.5.1 Integrar el NAS en Active Directory de Windows Server 2003/2008/2012	391
5.5.2 Conectar el NAS a un directorio LDAP	403
6. Servicio de Red	410
6.1 Min/Mac/NFS	411
6.2 FTP	421
6.3 Telnet/SSH	424
6.4 Configuración SNMP	425
6.5 Service Discovery	427
6.6 Papelera de reciclaje de la red	429
6.7 Qsync	431
7. Aplicaciones	454
7.1 Station Manager (Director de estación)	455
7.2 Servidor iTunes	463
7.3 Servidor de Medios DLNA	466
7.4 Media Library (Biblioteca multimedia)	468
7.5 Servidor Web	475
7.5.1 Host Virtual	496

7.6 Servidor LDAP	500
7.7 Servicio VPN	504
7.8 Servidor MySQL	521
7.9 Servidor Syslog	523
7.10 Antivirus	530
7.11 Servidor RADIUS	542
7.12 Servidor TFTP	546
8. Aplicaciones QNAP.....	548
8.1 Backup Station (Estación de copia de seguridad)	549
8.1.1 Servidor de copias de seguridad	550
8.1.2 Replicación Remota	559
8.1.3 Copia de seguridad en nube	585
8.1.4 Copias de seguridad externas	592
8.2 Servicio myQNAPcloud	612
8.3 File Station (Estación de archivos)	635
8.4 Photo Station (Estación de fotos)	663
8.5 Music Station (Estación de música)	679
8.6 Estación Multimedia	687
8.7 Download Station (Estación de descargas)	717
8.8 HD Station	736
8.9 Surveillance Station	759
8.10 App Center (Centro de aplicaciones)	769
9. Usar el Panel LCD.....	777
10. GNU GENERAL PUBLIC LICENSE.....	783

1. Avisos

[Aviso legal y renuncia](#) ⁶

[Aviso Administrativo](#) ⁸

[Símbolos que aparecen en este documento](#) ¹²

[Avisos de Seguridad](#) ¹³

1.1 Aviso legal y renuncia

¡Gracias por elegir los productos QNAP! Este manual de usuario proporciona instrucciones detalladas para el uso del Turbo NAS. (almacenamiento de red adjunto) ¡Por favor, léalo cuidadosamente y disfrute de las potentes funciones del NAS!

- 'Turbo NAS' será denominado 'NAS' en lo sucesivo.
- Este manual proporciona la descripción de todas las funciones del Turbo NAS. Es posible que el producto que compró no sea compatible con ciertas funciones específicas a ciertos modelos.

Avisos legales

Todas las funciones, funcionalidades y otras especificaciones de producto son sujetas a cambios sin previo aviso u obligación. Este manual está sujeto a cambios sin previo aviso. QNAP y el logotipo de QNAP son marcas comerciales de QNAP Systems, Inc. Todos los demás nombres de marcas y productos a los que se hace referencia en este manual son marcas comerciales de sus respectivos propietarios. Los símbolos ® o ™ no se han empleado en la redacción de este texto.

Avisos

La información que se ofrece en este documento está relacionada con los productos QNAP®. Ninguna licencia, expresa o implícita, por impedimento o de otro modo, a los derechos de propiedad intelectual otorgados por este documento. Salvo lo dispuesto en los términos y condiciones de QNAP sobre la venta de dichos productos, QNAP no asume responsabilidad alguna, y QNAP se exime de cualquier garantía expresa o implícita, en relación con la venta y/o uso de los productos QNAP, incluida la responsabilidad o las garantías relacionadas con la adecuación para un propósito determinado, comercialización, o la infracción de cualquier patente, derecho de autor u otro derecho de propiedad intelectual.

Los productos QNAP no están destinados para su uso en aplicaciones médicas, de servicios de emergencia, mantenimiento de las funciones vitales, control crítico o sistemas de seguridad, o en aplicaciones para instalaciones nucleares.

Bajo ningún evento, la responsabilidad de QNAP Systems, Inc. (QNAP), debe exceder el precio pagado por el producto debido a daños directos, indirectos, especiales, fortuitos o

consecuentes, que se generen por el uso del producto, su software acompañante o su documentación. QNAP no ofrece garantía o representación, expresa, implícita o regulatoria con respecto a sus productos o contenidos o uso de esta documentación y todo el software adjunto y específicamente hace exención de responsabilidad por su calidad, desempeño, comerciabilidad o idoneidad para cualquier propósito particular. QNAP se reserva el derecho de revisar o actualizar sus productos, software o documentación sin tener obligación de notificar a ningún individuo o entidad.

Recuerde siempre hacer una copia de seguridad de su sistema para evitar cualquier pérdida potencial de datos. QNAP no se hace responsable de cualquier tipo de pérdida de datos o de su recuperación.

Si devuelve algún componente del embalaje del NAS para su reembolso o mantenimiento, asegúrese de que están bien embalados para su envío. Cualquier tipo de daño debido a un embalaje inadecuado no será compensado.

QNAP, logotipo QNAP, QTS, myQNAPcloud and VioStor son marcas o marcas registradas de los sistemas QNAP, Inc. o sus filiales. Otros nombres y marcas pueden reclamarse como propiedad de otros.

1.2 Aviso Administrativo



Aviso FCC

El NAS de QNAP satisface las diferentes clases de cumplimiento de FCC. Consulte el anexo para obtener más información. Una vez determinada la clase del dispositivo, consulte la declaración correspondiente que aparece a continuación..

=====
Aviso de clase A de FCC

Este dispositivo cumple con la Parte 15 de la normativa FCC. Su funcionamiento está sujeto a las dos condiciones que se indican a continuación:

1. Este dispositivo no puede causar interferencias perjudiciales.
2. Este dispositivo debe aceptar cualquier interferencia que reciba, incluidas las interferencias provocadas por un funcionamiento no deseado.

Nota: Este equipo ha sido probado y se ha determinado que cumple con los límites establecidos para un dispositivo digital de Clase B, en conformidad con el Apartado 15 de la normativa FCC. Dichos límites han sido diseñados para proporcionar una protección razonable frente a interferencias perjudiciales en una instalación residencial. Este equipo genera, utiliza y puede irradiar energía de radiofrecuencia y, si no se instala y se utiliza siguiendo las instrucciones, puede causar interferencias perjudiciales para las comunicaciones por radio. El funcionamiento de este equipo en una zona residencial puede provocar interferencias perjudiciales, en cuyo caso se exigirá al usuario que solucione los problemas de las interferencias por sus propios medios.

Modificaciones: Cualquier modificación que se lleve a cabo en este dispositivo que no esté aprobada por QNAP Systems, Inc. puede anular la autorización otorgada al usuario por FCC para el uso de este equipo.

Aviso de clase B de FCC

Este dispositivo cumple con la Parte 15 de la normativa FCC. El funcionamiento está sujeto a las dos condiciones siguientes:

1. Este dispositivo no puede causar interferencias perjudiciales.

2. Este dispositivo debe aceptar cualquier interferencia que reciba, incluidas las interferencias provocadas por un funcionamiento no deseado.

Nota: Este equipo ha sido probado y se ha determinado que satisface los límites establecidos para un dispositivo digital de Clase B, de conformidad con el Apartado 15 de la normativa FCC. Dichos límites han sido diseñados para proporcionar una protección razonable frente a interferencias perjudiciales en una instalación residencial. Este equipo genera, utiliza y puede irradiar energía de radiofrecuencia y, si no se instala y se utiliza de acuerdo con las instrucciones, puede causar interferencias perjudiciales para las comunicaciones por radio. No es posible, no obstante, garantizar que no se produzcan interferencias en una instalación particular. Si este equipo causa interferencias perjudiciales para la recepción de ondas de radio o televisión, lo cual puede determinarse apagando y encendiendo el equipo, se recomienda al usuario intentar corregir dichas interferencias poniendo en práctica una o más de las siguientes medidas:

- Cambiar la orientación o la ubicación de la antena receptora.
- Aumentar la separación entre el equipo y el receptor.
- Conectar el equipo a una toma de suministro eléctrico perteneciente a un circuito diferente de aquel al que está conectado el receptor.
- Solicitar ayuda a un distribuidor o un técnico especializado en radio o televisión.

Modificaciones: Cualquier modificación que se lleve a cabo en este dispositivo que no esté aprobada por QNAP Systems, Inc. puede anular la autorización otorgada al usuario por FCC para el uso de este equipo.





AVISO DE LA CE

Los modelos Turbo NAS de QNAP satisfacen las diversas clases de cumplimiento de la CE. Consulte la tabla que se muestra a continuación para obtener más información.

Modelos de NAS	FCC	CE
TS-EC1679U-RP	Class A	Class A
TS-EC1279U-RP	Class A	Class A
TS-EC879U-RP	Class A	Class A
TS-1679U-RP	Class A	Class A
TS-1279U-RP	Class A	Class A
TS-879U-RP	Class A	Class A
TS-1270U-RP	Class A	Class A
TS-879U-RP	Class A	Class A
TS-1269U-RP	Class A	Class A
TS-869U-RP	Class A	Class A
TS-469U-RP/SP	Class A	Class A
TS-419U II	Class A	Class A
TS-412U	Class A	Class A
TS-420U	Class A	Class A
TS-421U	Class A	Class A
TS-1079 Pro	Class A	Class A
TS-879 Pro	Class A	Class A
TS-869 Pro	Class B	Class B
TS-669 Pro	Class B	Class B
TS-569 Pro	Class B	Class B
TS-469 Pro	Class B	Class B

TS-269 Pro	Class B	Class B
TS-869L	Class B	Class B
TS-669L	Class B	Class B
TS-569L	Class B	Class B
TS-469L	Class B	Class B
TS-269L	Class B	Class B
TS-419P II	Class B	Class B
TS-219P II	Class B	Class B
TS-119P II	Class B	Class B
TS-412	Class B	Class B
TS-212	Class B	Class B
TS-112	Class B	Class B
TS-120	Class B	Class B
TS-220	Class B	Class B
TS-420	Class B	Class B
TS-121	Class B	Class B
TS-221	Class B	Class B
TS-421	Class B	Class B

1.3 Símbolos que aparecen en este documento

 <p>Advertencia</p>	Este icono indica que las instrucciones a las que acompaña deben respetarse rigurosamente. De no hacerlo así, podrían producirse lesiones al cuerpo humano o muertes.
 <p>Precaución</p>	Este icono indica que la acción a la que acompaña podría provocar la eliminación de los datos almacenados en el disco, o que las instrucciones a las que acompaña deben respetarse a fin de no causar daños a los datos, el disco o el producto.
 <p>Importante</p>	Este icono indica que la información a la que acompaña es importante o está relacionada con normas de carácter legal.

1.4 Avisos de Seguridad

1. El NAS puede operarse normalmente en una temperatura de entre 0°-40°C y una humedad relativa de entre 0%-95%. Por favor, asegúrese de que el ambiente esté bien ventilado.
2. El cable de alimentación y los dispositivos conectados al NAS deben proporcionar un voltaje correcto (100W, 90-264V).
3. No coloque el NAS bajo luz solar directa o cerca de productos químicos. Asegúrese de que la temperatura y humedad ambientes están dentro del rango óptimo.
4. Desenchufe el cable de alimentación y todos los cables conectados antes de limpiarlo. Limpie el NAS con una toalla seca. No utilice aerosoles o productos químicos para limpiar el NAS.
5. No coloque ningún objeto encima del NAS durante el funcionamiento normal para evitar sobrecalentamiento..
6. Use los tornillos de cabeza plana incluidos en el embalaje para asegurar el disco duro en el NAS al instalar el disco duro para un funcionamiento adecuado.
7. No coloque el NAS cerca de ningún líquido.
8. No coloque el NAS sobre una superficie desigual para evitar que caiga y se dañe.
9. Asegúrese de que el voltaje en su área es correcto al usar el NAS. Si no está seguro, por favor, póngase en contacto con el distribuidor o la compañía local de suministro energético.
10. No coloque ningún objeto sobre el cable de alimentación.
11. No intente reparar su NAS en ningún momento. Un desmontaje incorrecto del producto puede exponerle a una descarga eléctrica u otros riesgos. Para cualquier pregunta, por favor, póngase en contacto con el distribuidor.
12. Los modelos de NAS de chasis solamente deben instalarse en el salón del servidor y recibir mantenimiento del gerente autorizado para servidores o del administrador de TI. El salón de servidores está asegurado y la clave de acceso la tiene solamente personal certificado.



Advertencia:

- La sustitución incorrecta de la batería podría constituir un peligro de explosión. Sustituya la batería únicamente por otra similar o de tipo equivalente recomendada por el fabricante. Elimine las baterías usadas de acuerdo con las instrucciones proporcionadas por el fabricante.
- NO toque el ventilador de la parte interna del sistema para evitar lesiones graves.

2. Primeros pasos

Se aconseja a los nuevos usuarios de NAS que sigan los pasos que se indican a continuación uno por uno para completar su instalación NAS. Para los usuarios que ya poseen un NAS de QNAP y desean mover los datos a un nuevo NAS de QNAP, consulte [Migración desde un antiguo NAS](#)^[63] para obtener más información.

Para nuevos usuarios NAS:

[Instalación de Hardware](#)^[15]

[Instalación de Software](#)^[21]

[Obtención de utilidades](#)^[45]

[Conexión a carpetas compartidas](#)^[48]

[Conexión al NAS a través del buscador Web](#)^[61]

Para usuarios NAS existentes:

[Migración desde un antiguo NAS](#)^[63]

2.1 Instalación de Hardware

Después de desempaquetar el NAS, siga las instrucciones que aparecen a continuación para instalar el hardware en primer lugar:

1. Instalación de los discos duros. Además compruebe que los discos duros (HDDs) que utiliza son compatibles con NAS. Vaya a la sección Lista de compatibilidad de unidad de disco duro^[16] para obtener más información.

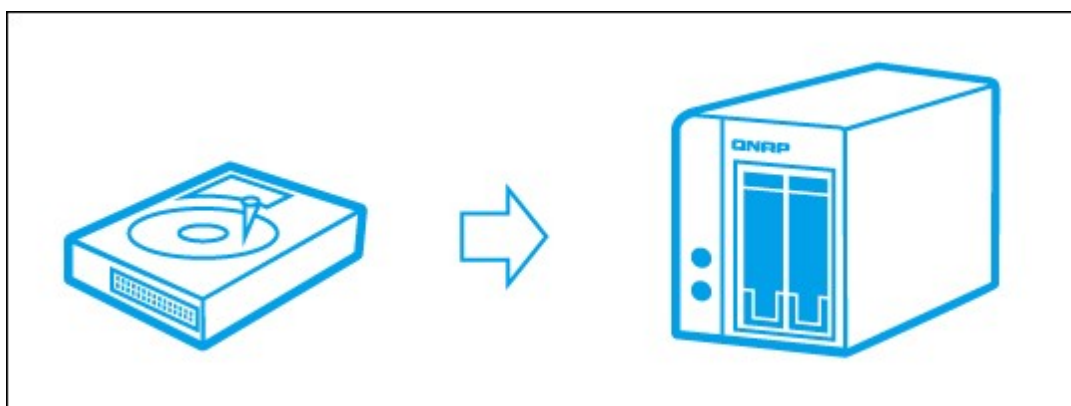

2. Conecte el NAS de QNAP a la misma red que el PC y enciéndalo. Durante el proceso de instalación, preste atención a los LEDs y zumbadores de alarma para comprobar que el NAS funciona correctamente. Vaya a la sección Comprobar el estado del sistema^[17].

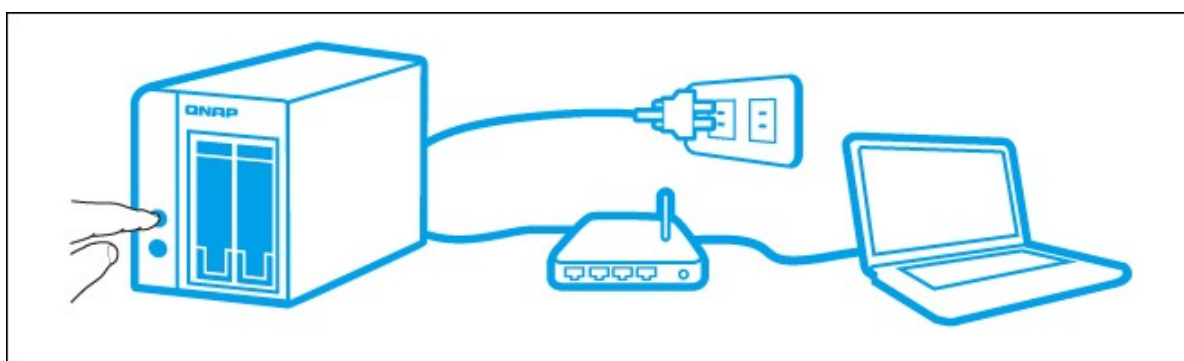

Nota: Los pasos anteriores también aparecen en la Guía de instalación rápida (GIR) que se puede encontrar en el paquete del producto o página web de QNAP (<http://start.qnap.com>).

2.1.1 Lista de Recomendaciones para el Disco Duro

Lista de Recomendaciones para el Disco Duro

Este producto funciona con unidades de disco duro SATA de 2,5' / 3,5' y/o unidades de estado sólido (SSD) de las principales marcas de discos duros. Si desea consultar la lista de unidades de discos duros compatibles, visite la página web (<http://www.qnap.com/compatibility>).



Importante: QNAP no se responsabiliza en ningún momento ni por ninguna razón por daño/avería del producto o por la pérdida/recuperación de datos debidos al mal uso o instalación inadecuada de los discos duros.



Precaución: Tenga en cuenta que si va a instalar un disco duro (nuevo o usado) que no se ha instalado previamente en el NAS, el disco duro será formateado y particionado automáticamente y por lo tanto todos los datos se eliminarán.

2.1.2 Comprobar el Estado del Sistema

Indicadores LED y descripción general del estado del sistema.

Indicador LED	Color	Estado del indicador LED	Descripción
Estado del sistema	Rojo/ Verde	Parpadea alternativamente en verde y rojo cada 0,5 segundos	<ol style="list-style-type: none"> 1) Se está formateando el disco duro del NAS. 2) Se está inicializando el NAS. 3) Se está actualizando el firmware del sistema. 4) Se está llevando a cabo una reconstrucción RAID. 5) Se está llevando a cabo una expansión de la capacidad RAID en línea. 6) Se está llevando a cabo una migración de nivel RAID en línea.
		Rojo	<ol style="list-style-type: none"> 1) El disco duro no es válido. 2) El volumen de disco ha alcanzado su máxima capacidad. 3) El volumen de disco está próximo a encontrarse lleno. 4) El ventilador del sistema no funciona (El modelo TS-119 no dispone de ventilador inteligente). 5) Se ha producido un error al acceder a los datos del disco (lectura / escritura). 6) Se ha detectado un sector defectuoso en el disco duro. 7) El NAS está funcionando en modo de sólo lectura degradado (fallo de 2 unidades en una configuración RAID 5 o RAID 6, aún es posible leer los datos del disco). 8) (Error en la prueba automática de hardware).
		Parpadea en rojo cada 0,5	El NAS está funcionando en modo degradado (fallo de una unidad en una configuración RAID

Indicador LED	Color	Estado del indicador LED	Descripción
		segundos	1, RAID 5 o RAID 6).
		Parpadea en verde cada 0,5 segundos	1)El NAS se está iniciando. 2)El NAS no está configurado. 3)El disco duro no está formateado.
		Verde	El NAS está listo.
		Desactivado	Todos los discos duros del NAS se encuentran en suspensión.
LAN	Naranja	Naranja	Se está teniendo acceso a la información del disco desde la red.
		Parpadea en naranja	Se está accediendo al NAS desde la red.
10 GbE*	Verde	Verde	La tarjeta de expansión de red 10GbE está instalada
		Desactivado	La tarjeta de expansión de red 10GbE no está instalada
HDD	Rojo/ Verde	Parpadea en rojo	Se está accediendo a los datos de la unidad de disco duro y se ha producido un error de lectura / escritura durante el proceso
		Rojo	Se ha producido un error de lectura / escritura en la unidad de disco duro
		Parpadea en verde	Se está accediendo a los datos del disco duro.
		Verde	Es posible acceder al disco duro.
USB	Azul	Parpadea en azul cada 0,5 segundos	1)Se ha detectado un dispositivo USB conectado al puerto USB frontal. 2)Se ha quitado del NAS, un dispositivo USB conectado al puerto USB frontal. 3)El dispositivo USB conectado al puerto USB frontal del NAS se está usando. 4)Los datos se están copiando hacia o desde el dispositivo USB/eSATA externo.
		Azul	Se ha detectado un dispositivo en el puerto

Indicador LED	Color	Estado del indicador LED	Descripción
			USB frontal (después de instalar el dispositivo).
		Desactivado	1) No se ha detectado ningún dispositivo USB. 2) El NAS ha terminado de copiar los datos hacia o desde el dispositivo USB conectado al puerto USB frontal.
eSATA**	Naranja	Parpadeando	Se está accediendo al dispositivo eSATA.
		Desactivado	No se ha detectado ningún dispositivo eSATA.

*La expansión de función de red de 10 GbE solamente es compatible con TS-470 Pro, TS-670 Pro, TS-870 Pro, TS-870U-RP, TS-879 Pro, TS-1079 Pro, TS-879U-RP, TS-1270U-RP, TS-1279U-RP, TS-EC879U-RP, and TS-EC1279U-RP.

** Los modelos TS-210, TS-212, TS-219, TS-439U-SP/RP, TS-809 Pro, TS-809U-RP no disponen de puerto eSATA.

Zumbador de alarma

El zumbador de alarma se puede deshabilitar en "Control Panel" (Panel de control) > "System Settings" (Configuración del sistema) > "Hardware" > "Buzzer" (Zumbador)

Sonido	N.º de veces	Descripción
Sonido corto (0,5 segundos)	1	1) El NAS se está iniciando. 2) El NAS se está apagando (apagado software). 3) El usuario ha pulsado el botón de restablecimiento para restablecer el NAS. 4) Se ha actualizado el firmware del sistema.
Sonido corto (0,5 segundos)	3	El usuario ha intentado copiar datos del NAS en un dispositivo de almacenamiento externo a través del puerto USB frontal, pero los datos no se pueden copiar.
Sonido corto (0,5 segundos), sonido largo (1,5 segundos)	3, every 5 min	El ventilador del sistema no funciona (El modelo TS-119 no dispone de ventilador inteligente).
Sonido largo (1,5 segundos)	2	1) El volumen de disco está próximo a encontrarse lleno. 2) El volumen de disco ha alcanzado su máxima capacidad. 3) Los discos duros del NAS se encuentran en modo degradado. 4) El usuario ha iniciado el proceso de reconstrucción de HDD.
	1	1) Se ha forzado el apagado del NAS (apagado hardware). 2) El NAS se ha encendido con éxito y está listo.

2.2 Instalación de Software

Después de instalar el hardware NAS, proceda con la instalación del software. Existen tres planteamientos para la instalación del software:

1. Instalación en línea^[22]
2. Instalación por nube^[35]
3. Instalación por CD^[44]

Las instalaciones en línea y en la nube están disponibles para todos los modelos nuevos del NAS, mientras que la instalación por CD solamente para ciertos modelos (revise el contenido de su paquete para ver si la instalación por CD está disponible). Se les recomienda a todos los usuarios usar la instalación en la nube y en línea si es posible. Para todos los problemas que se encuentren en el proceso de instalación, póngase en contacto con nuestro departamento de servicio técnico (<http://www.qnap.com/support>).

2.2.1 Instalación en línea

Siga los pasos de esta sección para completar la instalación en línea de su NAS.

1. Vaya a <http://start.qnap.com> y haga clic en "Start Now" (Comenzar ahora).

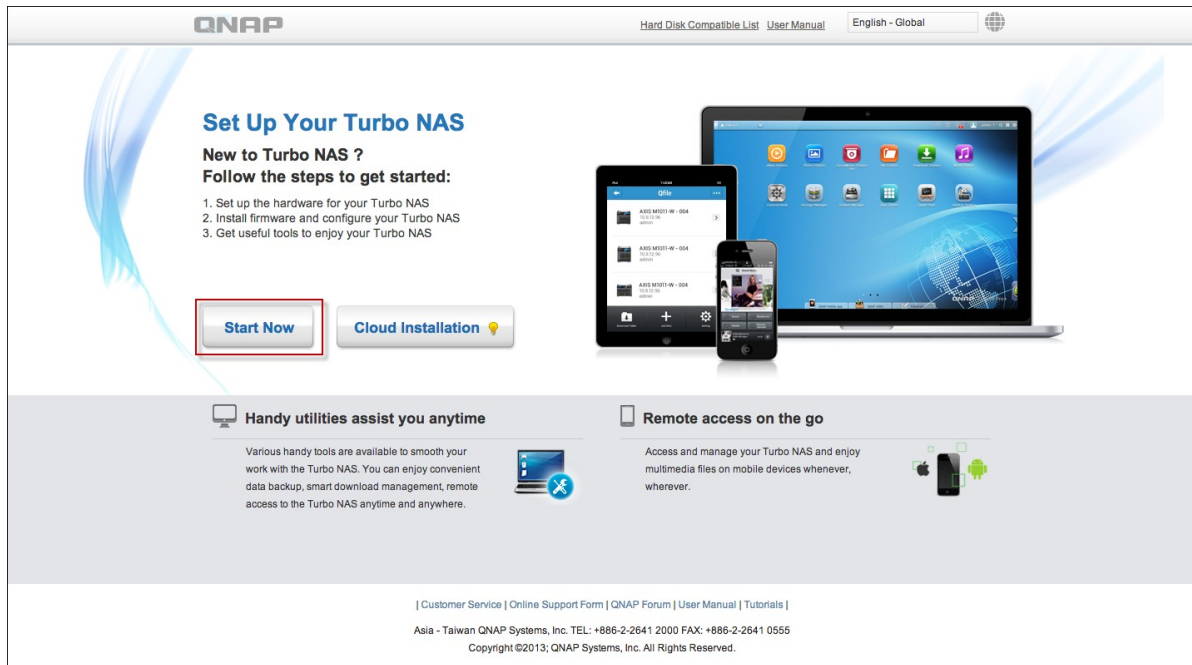

2. Seleccione el número de bahías de disco duro y el modelo de su NAS y haga clic en "Next" (Siguiente).

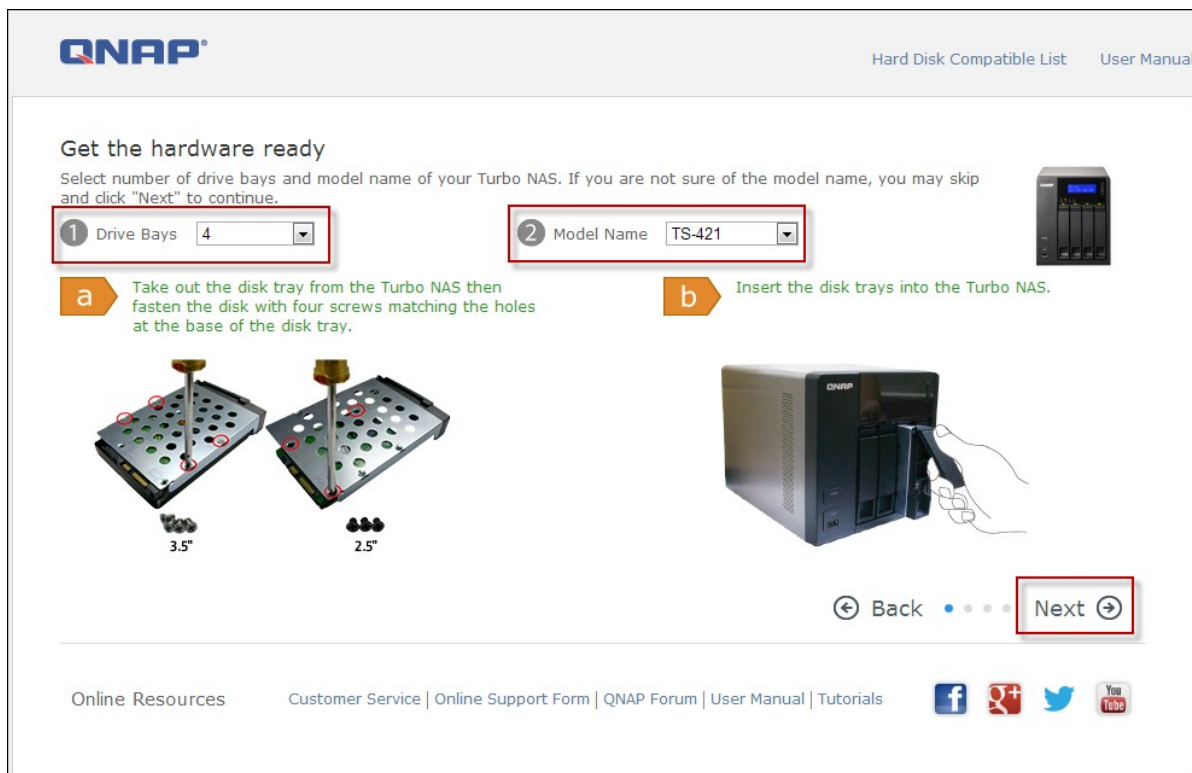

3. Conecte los cables de la red y los cables de alimentación de su NAS, encienda el Turbo NAS y haga clic en "Next" (Siguiente).

The screenshot shows the QNAP Turbo NAS setup wizard interface. At the top left is the QNAP logo, and at the top right are links for "Hard Disk Compatible List" and "User Manual". The main heading is "Get the hardware ready". Below this, there are two steps: "c Connect the network and power cables." and "d Turn on the Turbo NAS." Step "c" includes an illustration of a NAS unit with network and power cables being connected. Step "d" includes an illustration of a hand pressing the power button on the front of the NAS unit. At the bottom right of the main content area, there are "Back" and "Next" navigation buttons, with the "Next" button highlighted with a red box. At the bottom of the screen, there are links for "Online Resources", "Customer Service", "Online Support Form", "QNAP Forum", "User Manual", and "Tutorials", along with social media icons for Facebook, Google+, Twitter, and YouTube.

4. Haga clic en el sistema operativo que está instalado en su ordenador.

The screenshot shows the QNAP Turbo NAS setup wizard interface for selecting an operating system. At the top left is the QNAP logo, and at the top right are links for "Hard Disk Compatible List" and "User Manual". The main heading is "Build your private cloud" with the subtext "Please choose your operating system to start the firmware installation process." Below this, there are three large buttons representing operating systems: "Windows" (with the Windows logo), "Mac" (with the Apple logo), and "Linux" (with the Tux penguin logo). Below the "Linux" button, there is a note: "* Compatible with Ubuntu 11.10, CentOS 6.2". At the bottom right of the main content area, there is a "Back" navigation button. At the bottom of the screen, there are links for "Online Resources", "Customer Service", "Online Support Form", "QNAP Forum", "User Manual", and "Tutorials", along with social media icons for Facebook, Google+, Twitter, and YouTube.

5. Haga clic en "Get Qfinder" (Obtener Qfinder) para descargar la utilidad QNAP Qfinder (Para usuarios Mac, omitir el paso 19³¹).

QNAP [Hard Disk Compatibility List](#) [User Manual](#) English - Global

Build your private cloud on Windows

Follow the steps to set up and enjoy your Turbo NAS on Windows.

- 1 Get Qfinder**
Qfinder is a tool for Windows to locate and configure the Turbo NAS on the LAN. Click "Get Qfinder" to proceed.
[Get Qfinder](#)
- 2 Execute Qfinder**
Execute Qfinder to configure the Turbo NAS. Qfinder will update and install the latest firmware automatically.

Default username and password
Username: admin
Password: admin

- 3 Get Utilities**
QNAP provides numerous useful tools to increase your productivity. After completing system setup, don't forget to get the utilities to explore the various uses of your Turbo NAS.
[Get utilities](#)

If you have encountered any problems during the setup, please fill in the online support form to get more information.

[← Back](#) [Close →](#)

[f](#) [g+](#) [t](#) [You Tube](#)

6. Abrir el instalador QNAP Qfinder desde su ordenador y haga clic en "Next" (Siguiente).



7. Lea el acuerdo de licencia, marque "Acepto los términos del contrato de licencia" y haga clic en "Next" (Siguiente).

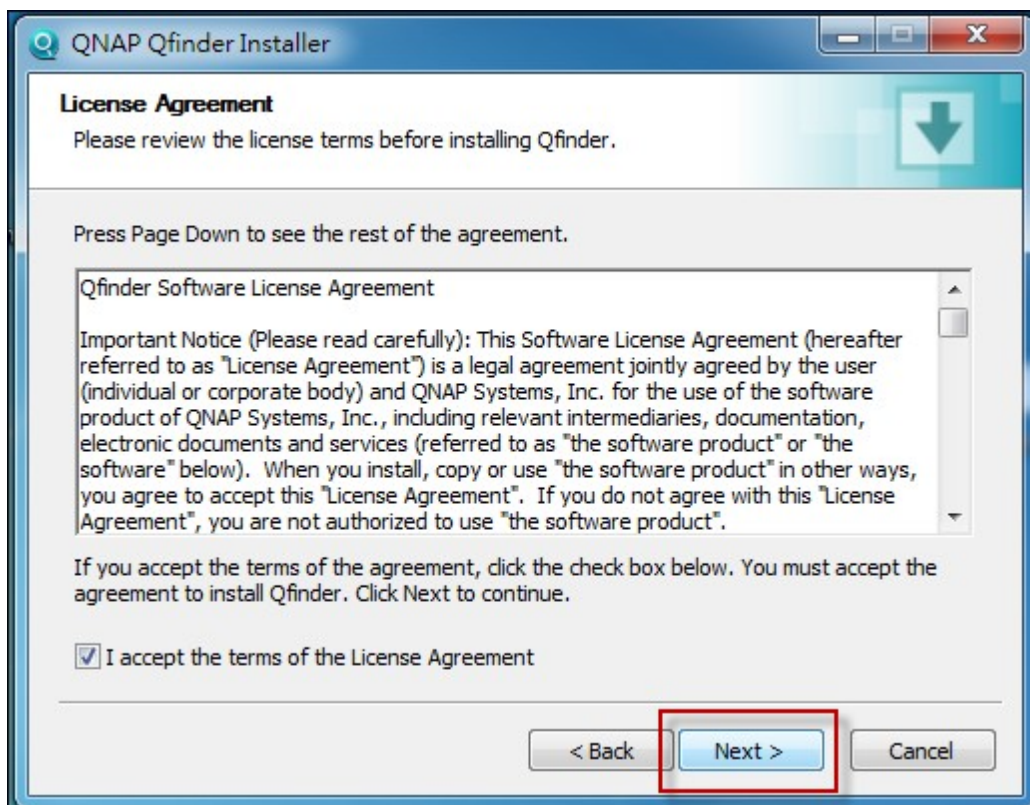

8. Haga clic en "Next" (Siguiente).

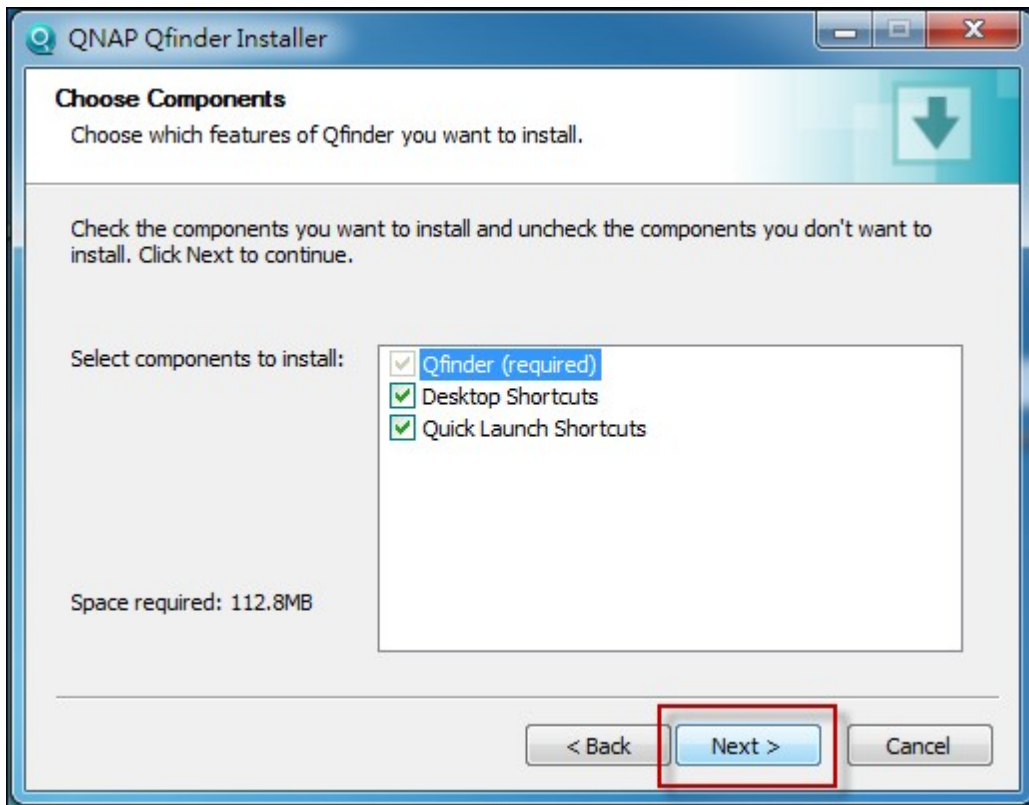

9. Haga clic en "Install" (Instalar).

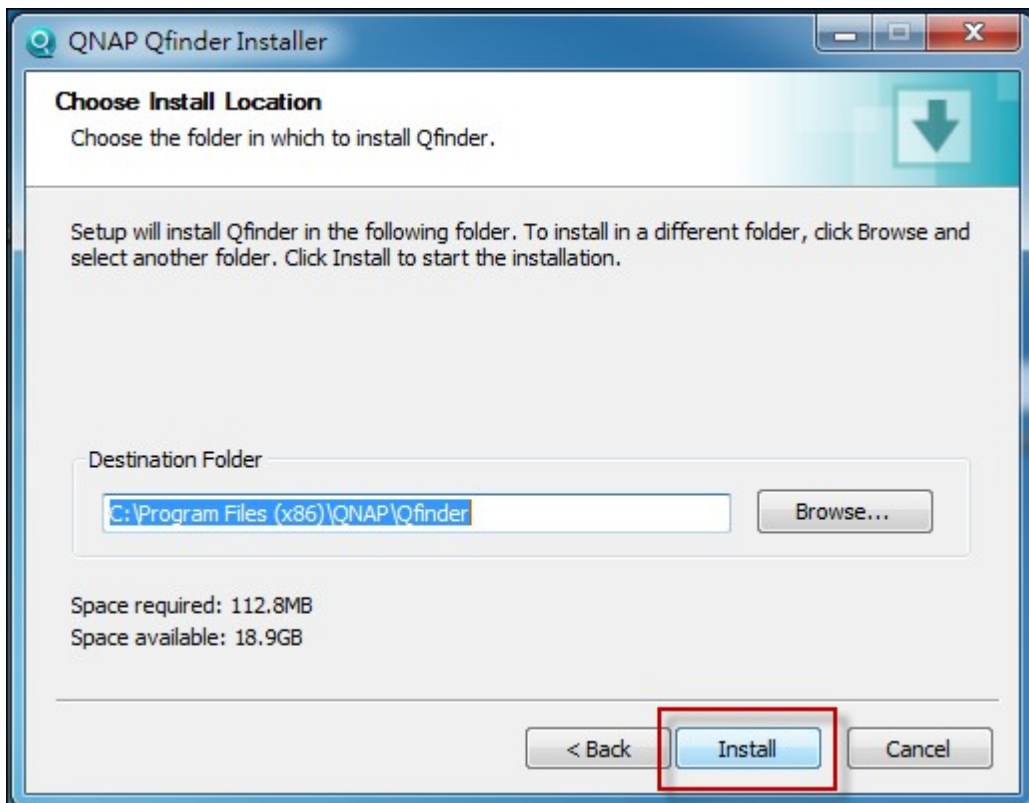

10. Haga clic en "Finish." (Finalizar).

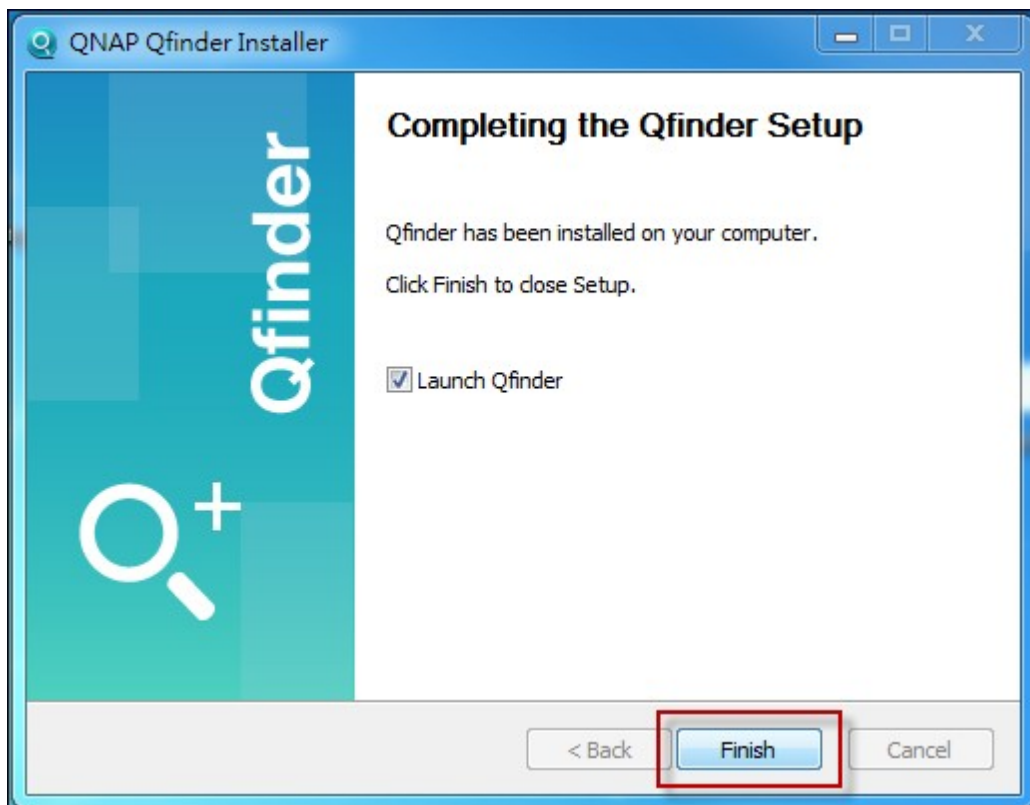

11. Abrir el QNAP Qfinder desde su escritorio.

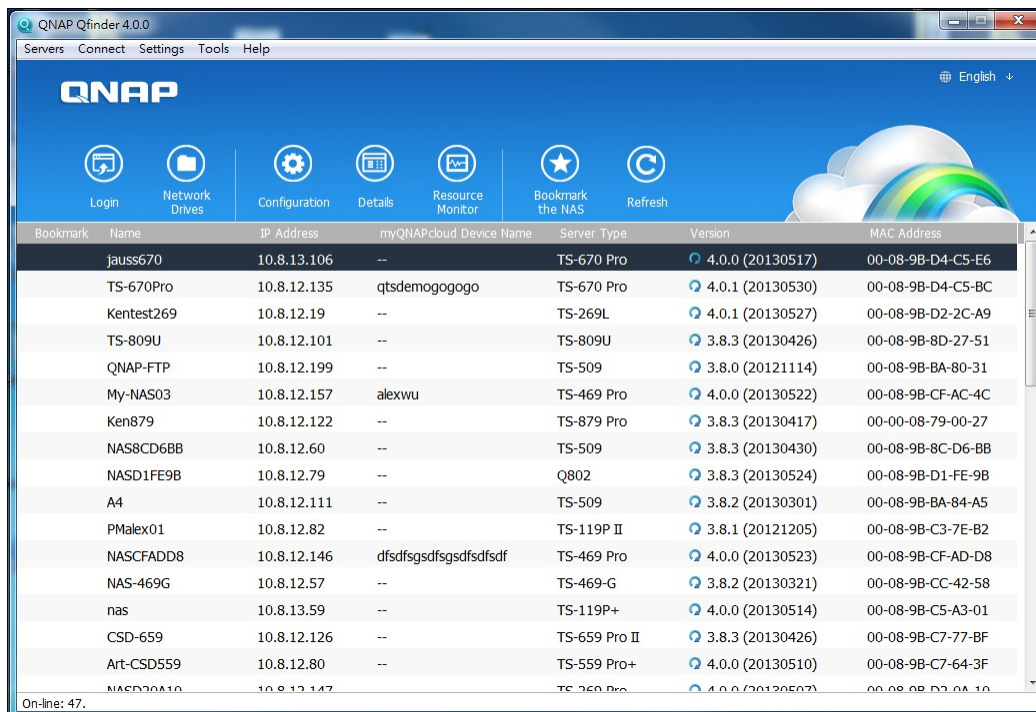

12. El asistente de instalación rápida se abrirá automáticamente. Confirme que la dirección IP que aparece arriba en la ventana de diálogo coincide con el Turbo NAS

que está intentando configurar (compruebe la dirección MAC desde el QNAP Qfinder y su dirección IP correspondiente.) Haga clic en "Yes" (Sí) para configurar el Turbo NAS.

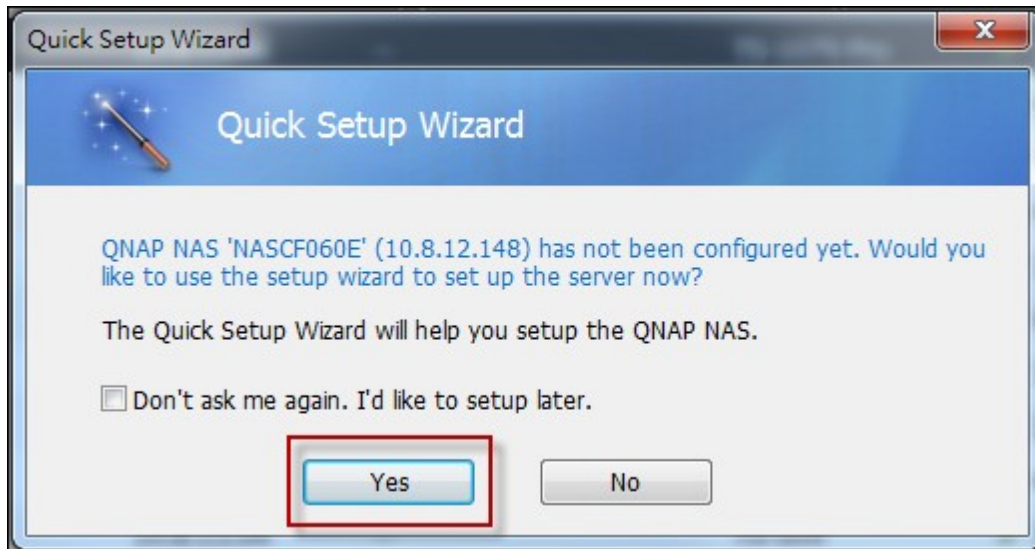

13. Haga clic en "Quick Setup" (Instalación rápida).

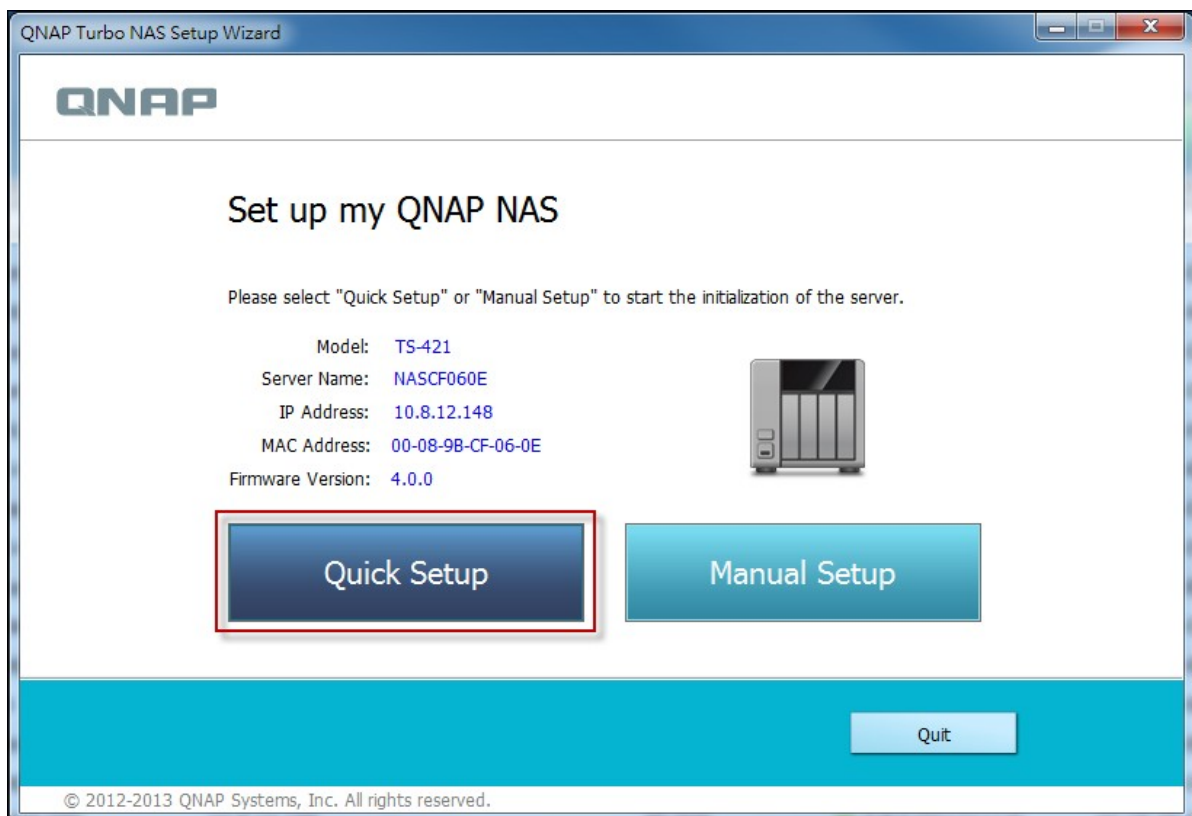

14. Instale un disco duro en su Turbo NAS si aún no lo ha hecho, y haga clic en "Detect Again" (Detectar otra vez).

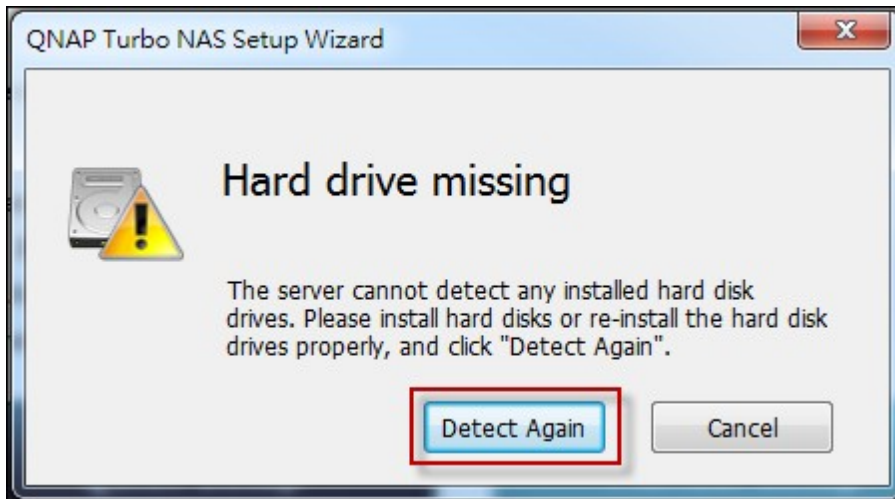

15. Confirme los detalles de configuración y haga clic en "Next." (Siguiente).

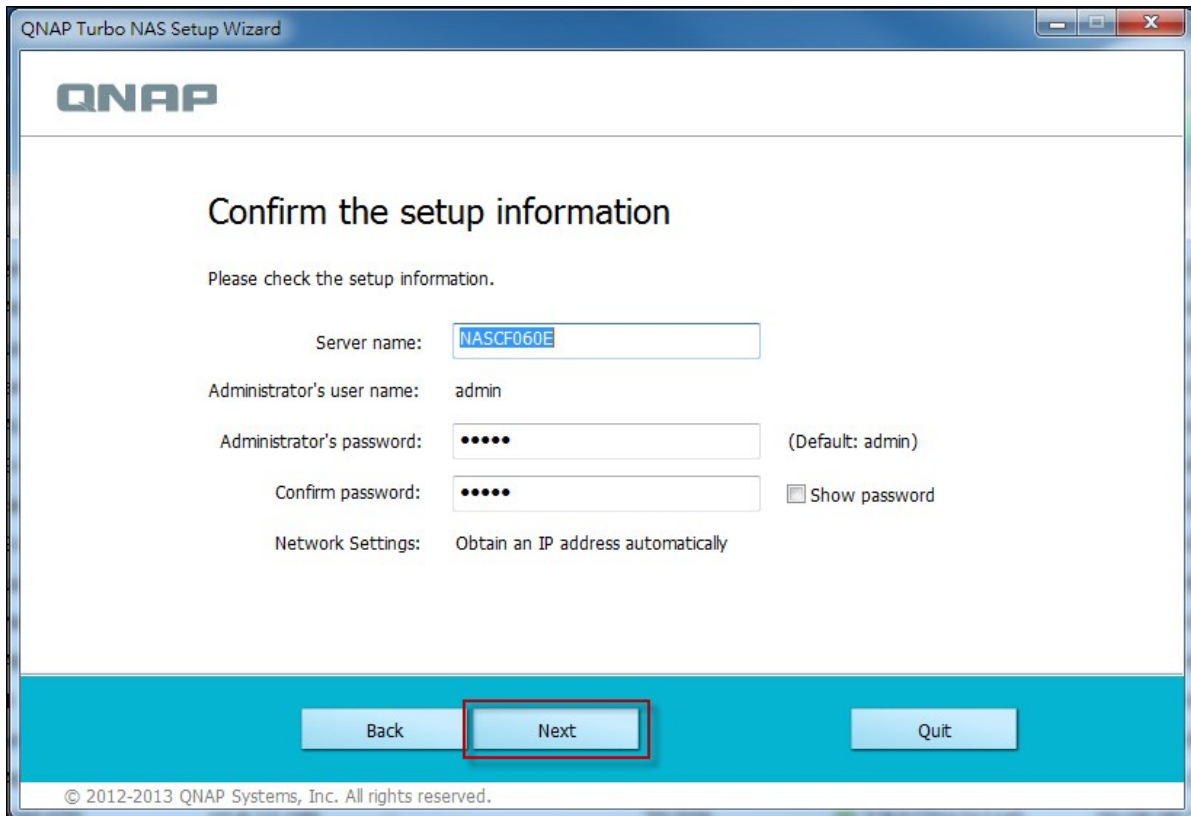

16. El asistente procederá a finalizar el proceso de instalación.

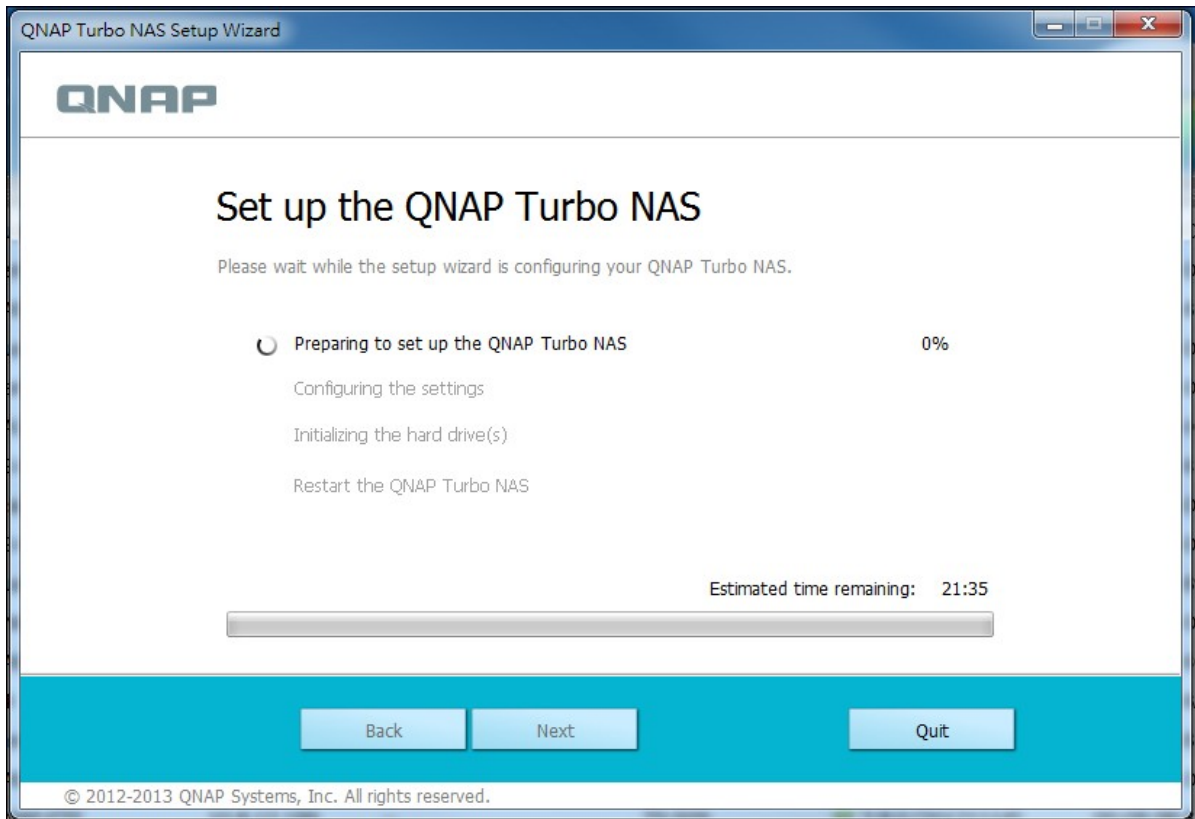

17. Haga clic en "Finish" (Finalizar) para completar el proceso de instalación y abra la página de inicio de sesión de NAS.

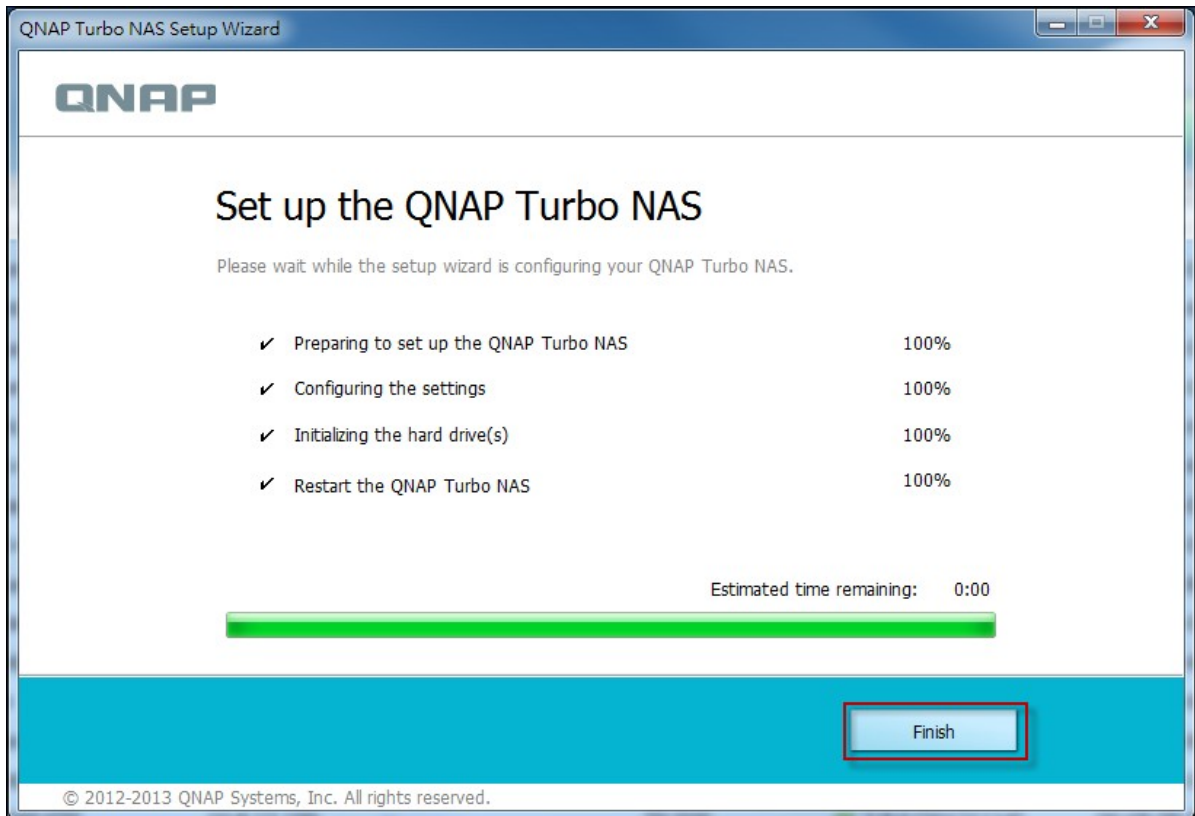

18. Teclear el ID de usuario y la contraseña introducida en la página "Confirmar la información de instalación".



19. Haga clic en "Get Qfinder" (Obtener Qfinder) para descargar la utilidad QNAP Qfinder (Los pasos 19 a 23 son para usuarios Mac.)

Build your private cloud on Mac
Follow the steps to set up and enjoy your Turbo NAS on Mac.

- 1 Get Qfinder**
Qfinder is a tool for Mac to locate and configure the Turbo NAS on the LAN. Click "Get Qfinder" to download.

[Get Qfinder](#)

- 2 Execute Qfinder**
Execute Qfinder to configure the Turbo NAS.

Default username and password

Username: admin
Password: admin



- 3 Get Utilities**
QNAP provides many useful tools to increase your productivity. After completing system setup, don't forget to get utilities to explore the various uses of your Turbo NAS.

[Get utilities](#)

If you have encountered any problems during the setup, please fill in the online support form to get more information.

[Back](#) [Close](#)

20. Instalar el QNAP Qfinder.



21. Ejecutar el QNAP Qfinder y conectar al NAS.

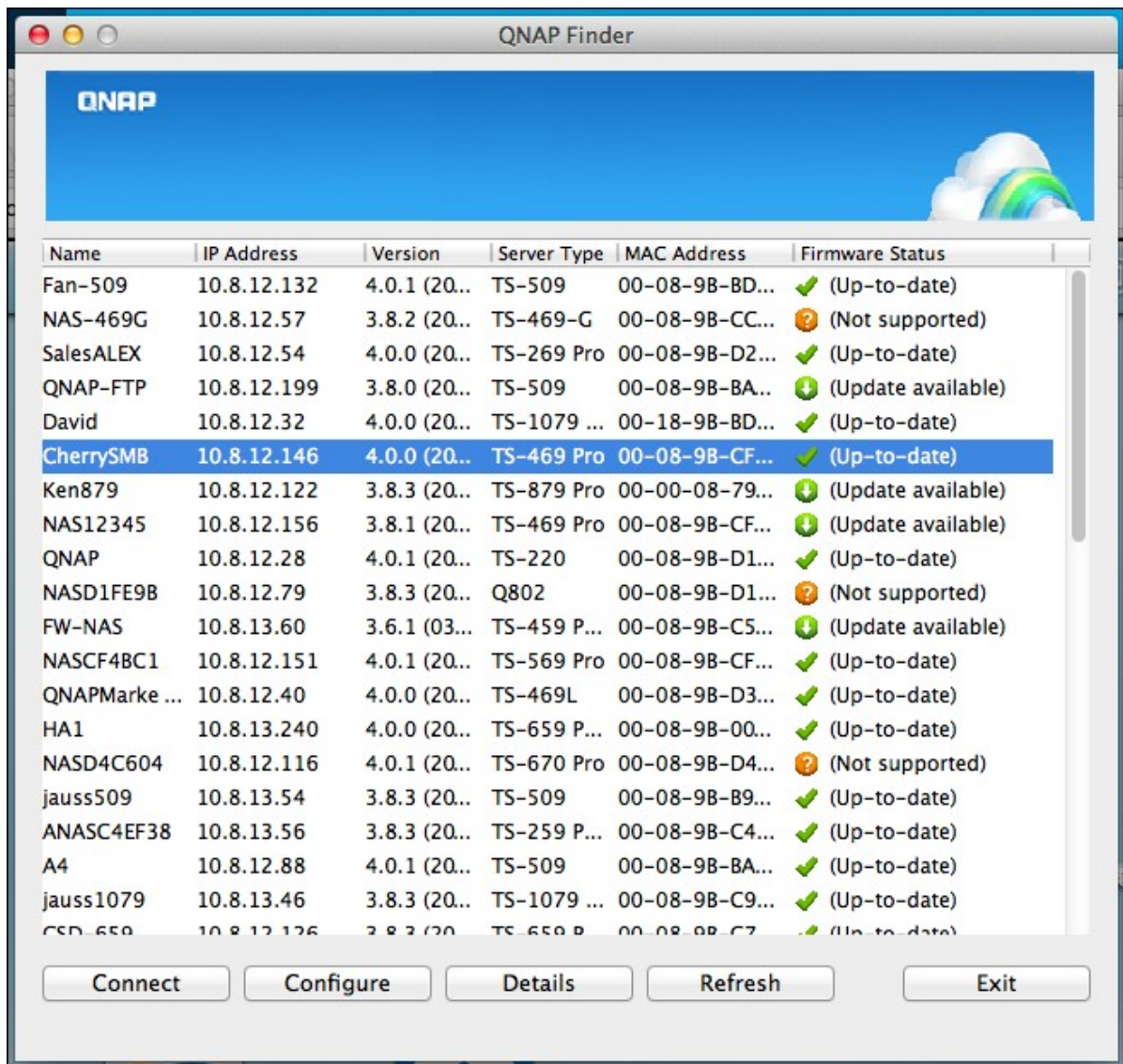

22. Iniciar la instalación web.

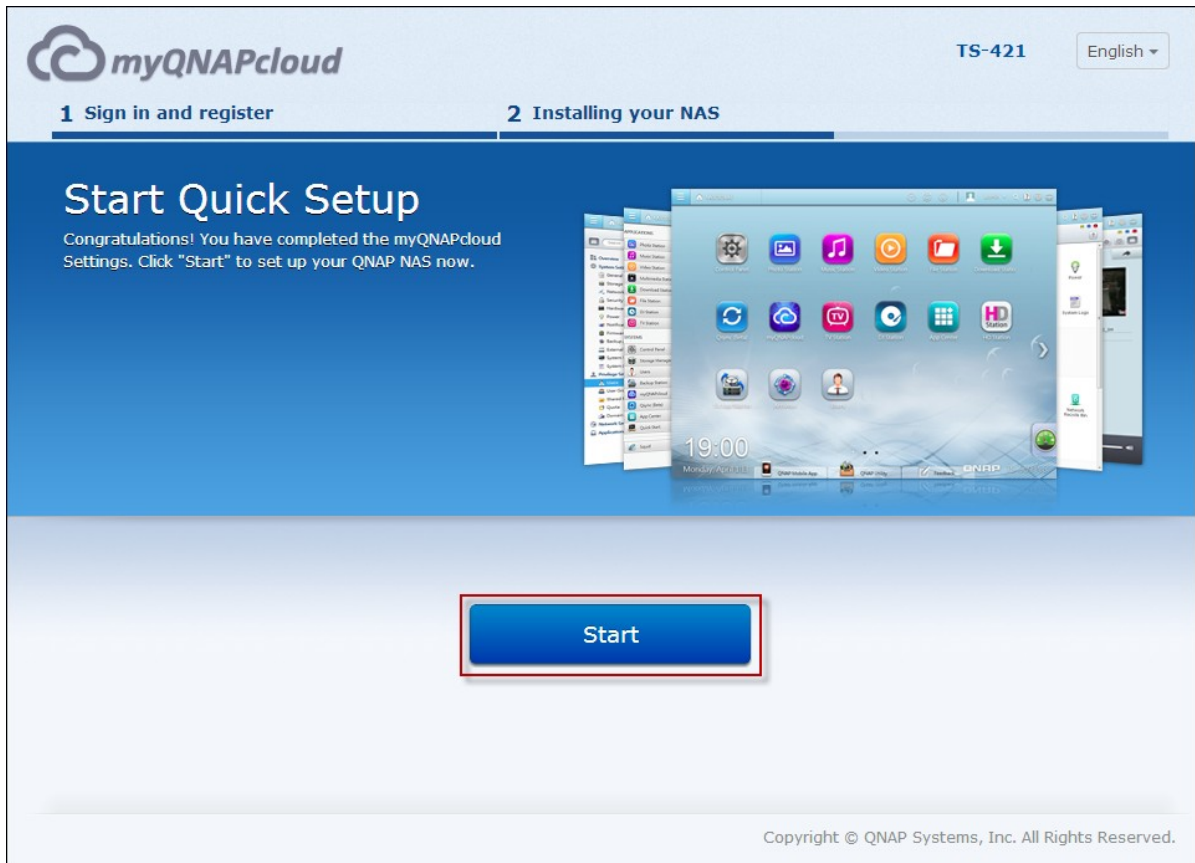

23. Teclear el ID de usuario y la contraseña introducida en la página "Confirmar la información de instalación".



2.2.2 Instalación por nube

Siga los pasos de esta sección para completar la instalación por nube de su NAS.

1. Conecte el NAS a Internet y a su PC, vaya a "start.qnap.com" y haga clic en "Cloud Installation" (Instalación por nube).

QNAP [Hard Disk Compatible List](#) [User Manual](#) English - Global

Set Up Your Turbo NAS

New to Turbo NAS ?
Follow the steps to get started:

1. Set up the hardware for your Turbo NAS
2. Install firmware and configure your Turbo NAS
3. Get useful tools to enjoy your Turbo NAS

[Start Now](#) [Cloud Installation](#)

Handy utilities assist you anytime
Various handy tools are available to smooth your work with the Turbo NAS. You can enjoy convenient data backup, smart download management, remote access to the Turbo NAS anytime and anywhere.

Remote access on the go
Access and manage your Turbo NAS and enjoy multimedia files on mobile devices whenever, wherever.

| [Customer Service](#) | [Online Support Form](#) | [QNAP Forum](#) | [User Manual](#) | [Tutorials](#) |

Asia - Taiwan QNAP Systems, Inc. TEL: +886-2-2641 2000 FAX: +886-2-2641 0555
Copyright ©2013, QNAP Systems, Inc. All Rights Reserved.

2. Alternativamente, puede escanear el código QR con su teléfono móvil para iniciar la instalación por nube.

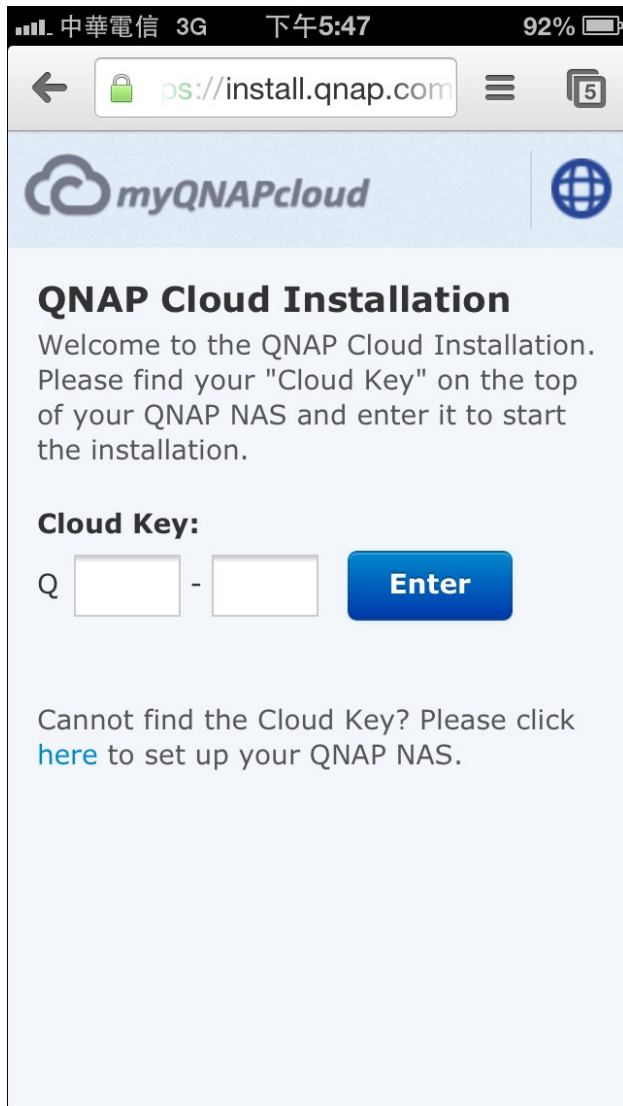

3. Introduzca la clave de nube (la clave de nube se puede encontrar en la etiqueta en la parte superior de su NAS de QNAP) y haga clic en "Intro" (Enter).

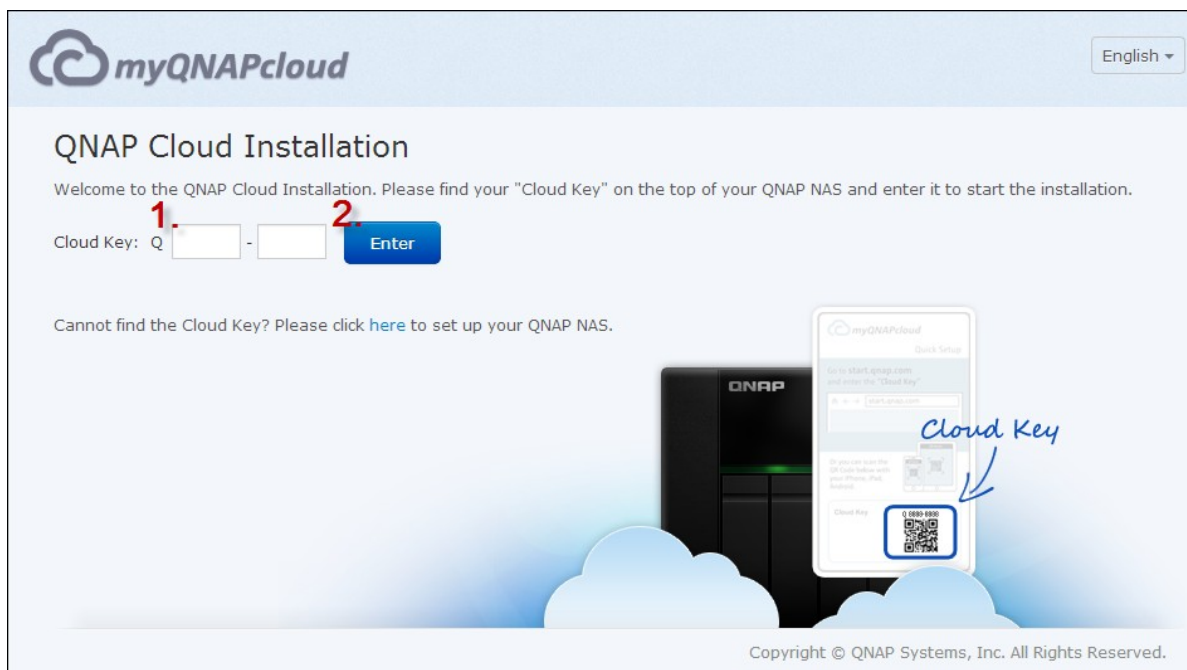

Nota: Si aparece el mensaje "No se ha encontrado el dispositivo" en la pantalla, compruebe que 1) el NAS está encendido, 2) el cable de red está conectado al NAS y las luces indicadoras naranja y verde se iluminan en el puerto(s) LAN están parpadeando, y 3) la clave de nube es correcta.

4. Rellene todos los campos para registrar su cuenta myQNAPcloud o iniciar sesión en la cuenta myQNAPcloud. Marcar "Acepto los términos de uso de myQNAPcloud y la política de privacidad de QNAP" y haga clic en "Next Step" (Siguiente paso).

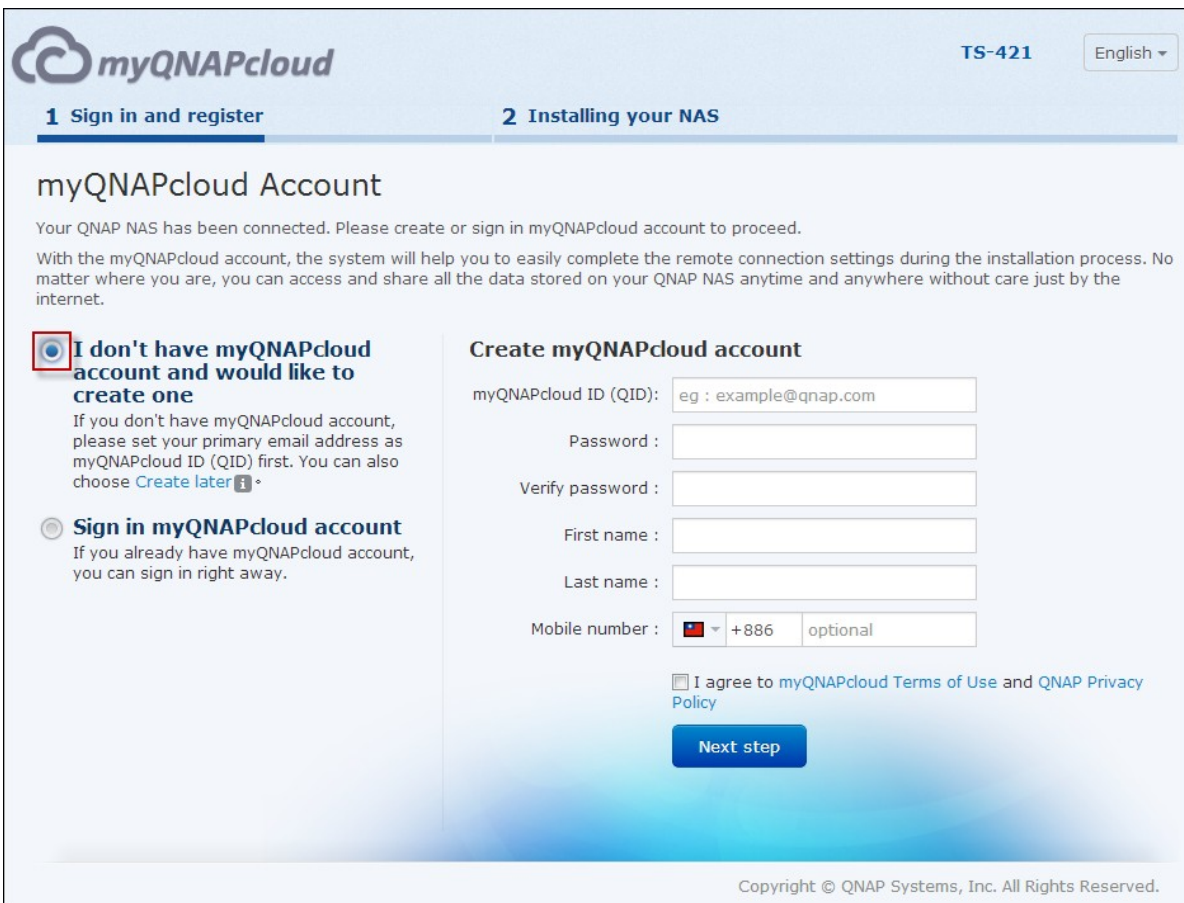

myQNAPcloud

TS-421 English

1 Sign in and register 2 Installing your NAS

myQNAPcloud Account

Your QNAP NAS has been connected. Please create or sign in myQNAPcloud account to proceed.

With the myQNAPcloud account, the system will help you to easily complete the remote connection settings during the installation process. No matter where you are, you can access and share all the data stored on your QNAP NAS anytime and anywhere without care just by the internet.

I don't have myQNAPcloud account and would like to create one

If you don't have myQNAPcloud account, please set your primary email address as myQNAPcloud ID (QID) first. You can also choose [Create later](#).

Sign in myQNAPcloud account

If you already have myQNAPcloud account, you can sign in right away.

Create myQNAPcloud account

myQNAPcloud ID (QID):

Password :

Verify password :

First name :

Last name :

Mobile number : +886

I agree to [myQNAPcloud Terms of Use](#) and [QNAP Privacy Policy](#)

Next step

Copyright © QNAP Systems, Inc. All Rights Reserved.

Nota: Antes de continuar con el paso 4, asegúrese de activar su cuenta myQNAPcloud una vez se confirme su registro de cuenta (se enviará un correo electrónico a la dirección de correo electrónico que se proporciona para crear su cuenta myQNAPcloud, y el enlace de activación de la cuenta se incluirá en ese correo electrónico.) Para obtener información adicional, consulte el capítulo myQNAPcloud Service⁶¹² en este manual.

Si ya tiene una cuenta de myQNAPcloud, seleccione "Entrar en la cuenta myQNAPcloud" e inicie sesión con sus credenciales de cuenta.

5. Escriba el nombre de su Turbo NAS para registrar y haga clic en "Register" (Registrarse).

myQNAPcloud TS-421 English ▾

1 Sign in and register **2 Installing your NAS**

Register myQNAPcloud device name

Please enter a name to register your QNAP NAS. This name will be used to access your NAS remotely. This will allow remote access to your QNAP NAS and help you to connect to your NAS more easily after finishing the installation process.

myQNAPcloud Device Name:

After finishing the installation, you will be able to access your QNAP NAS remotely using the following Internet address.
Q70140962.myqnapcloud.com

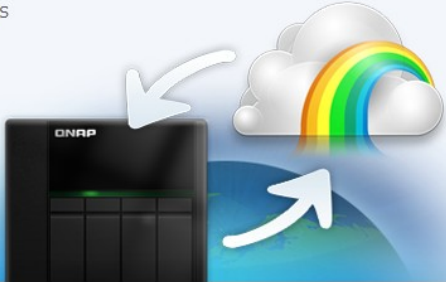

Copyright © QNAP Systems, Inc. All Rights Reserved.

6. Instale un disco duro en su Turbo NAS si aún no lo ha hecho.

myQNAPcloud TS-421 English ▾

1 Sign in and register **2 Installing your NAS**



Hard Drive Missing

Install and format at least one hard drive before using the NAS. A hard drive can be inserted to an empty disk bay without turning off the NAS. For the hard disk compatibility list, please visit http://www.qnap.com/go/compatibility_hdd35.html

Note: All the drive data will be cleared upon hard drive initialization.

Please make sure the hard drive(s) are installed correctly and the hard drive cable(s) are securely connected.

Copyright © QNAP Systems, Inc. All Rights Reserved.

7. Haga clic en "Begin" (Comenzar) para instalar el firmware en su Turbo NAS.

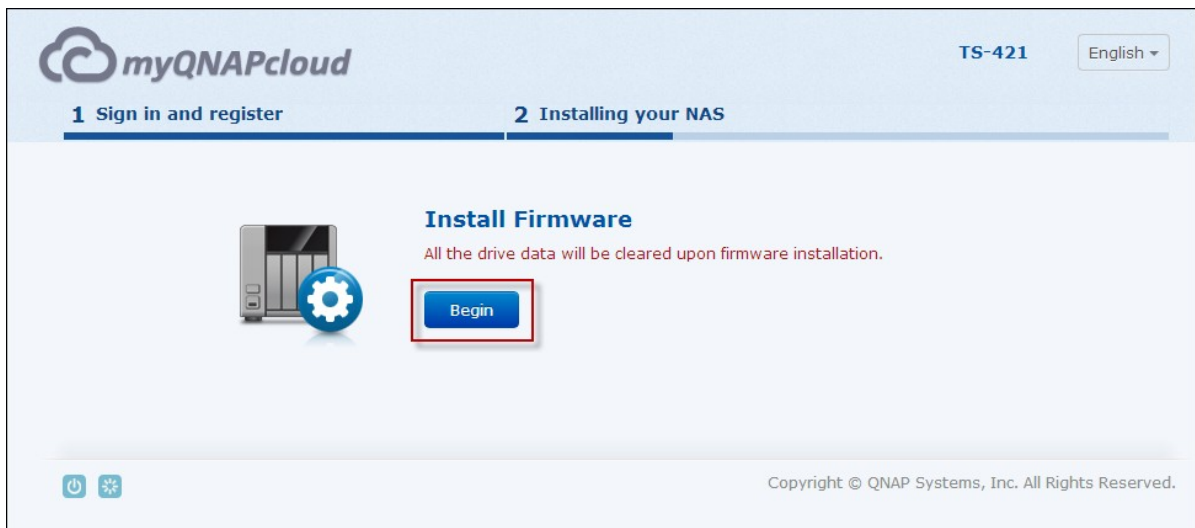

8. Haga clic en "Start" (Inicio) para iniciar la instalación rápida.

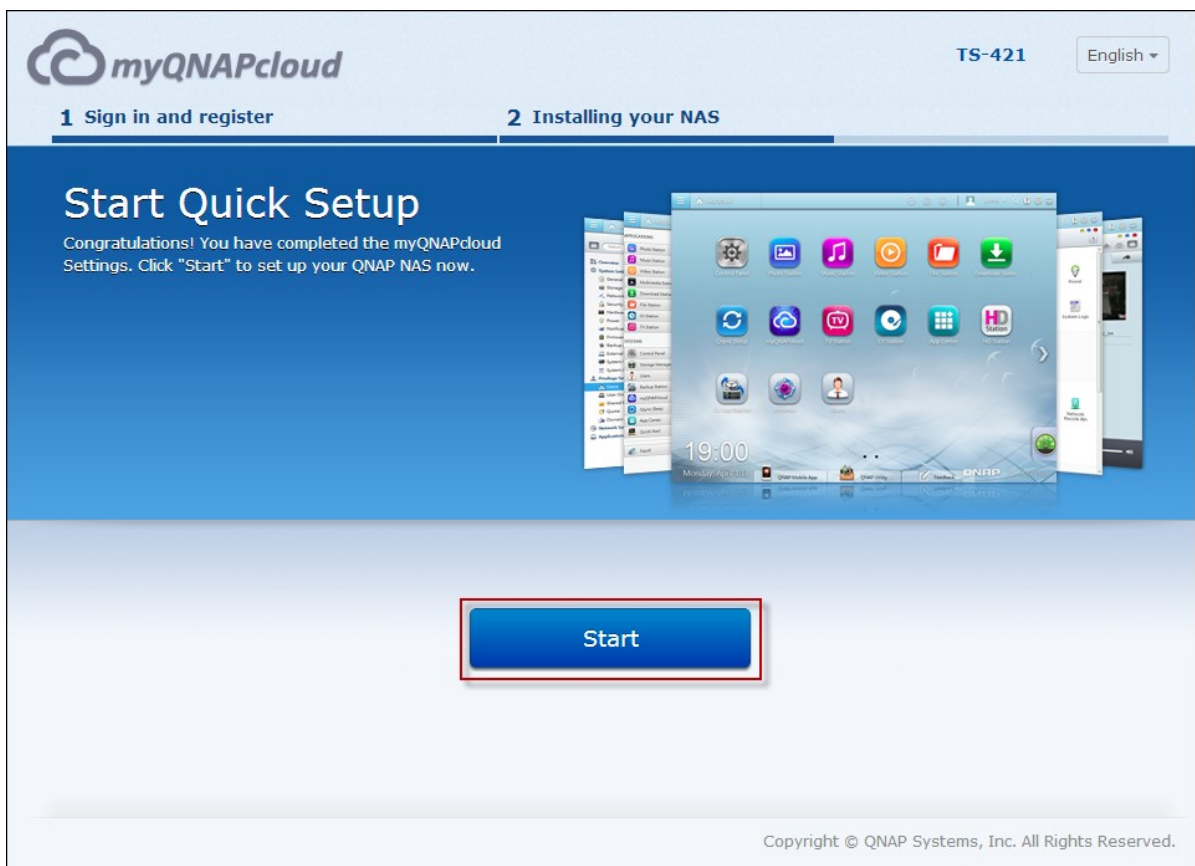

9. Confirme todos los detalles y haga clic en "Proceed" (Proceder).



Quick Setup

Please review the following settings and click "Proceed" to continue. Don't worry! You can modify these settings later in the NAS administration page.

NAS Name: **NASCF059E**

Username: **admin**

Password: ******* (Default password : admin)**

IP Address: **(DHCP)**

Time Zone: **(GMT+08:00) Beijing, Chongqing, Hong Kong, Urumqi**

Date / Time: **2013/05/13 19:49:21**

Disk Configuration: **Single (Total Storage Capacity : 232.89 GB)**

Bad Block Scan: **No**

Tip

You may click on the above texts to change the settings.

Proceed

Cancel

10. Siga las instrucciones que aparecen en pantalla.

myQNAPcloud TS-421 English ▾

1 Sign in and register **2 Installing your NAS**

Build Up a Fun Multimedia Center

Collect videos, music, and photos, and enjoy them in fun ways

It's never been easier to view photos, listen to music, and watch Full HD 1080p movies on your HDTV. The built-in media server streams content to PS3, Xbox 360, any DLNA-certified TV, or other network media players. The Turbo NAS brings to life the ultimate in digital home theater enjoyment.



Applying the settings

This process may take a few minutes depending on the system hardware and hard drive capacity.

⌚ Formatting the hard drives...

20%

Copyright © QNAP Systems, Inc. All Rights Reserved.

11. Haga clic en "Connect and Login QTS" (conectar e iniciar sesión en QTS).

myQNAPcloud English ▾

Installation complete

Your QNAP NAS has been installed. Please click the following link to enter the administration page of the NAS.

Before accessing the administration page, you are recommended to check the verification email in the mailbox you used to register myQNAPcloud account in order to enable the remote access services.

[Connect and login QTS](#)

You can also click the following links to get the QNAP utilities for easy management of the QNAP NAS.

[Get more utilities](#)





Copyright © QNAP Systems, Inc. All Rights Reserved.

12. Introduzca el ID de usuario y la contraseña para iniciar sesión en su Turbo NAS.

Turbo System

Username

Password 

Remember me

Secure login

2.2.3 Instalación por CD

Siga los pasos de esta sección para completar la instalación por CD de su NAS.

1. Instale el QNAP Qfinder desde el producto CD-ROM.



2. Ejecute el QNAP Qfinder. Si el QNAP Qfinder está bloqueado por el firewall, desbloquee la utilidad.
3. Siga los pasos descritos en la sección de instalación en línea^[22] y finalice el proceso de instalación.

Nota:

- Alguno de los nuevos modelos NAS, como por ejemplo TS-x12, TS-x20 y TS-x21, ya no incluyen la instalación por CD.
- El ID de inicio de sesión y contraseña por defecto del NAS son administración.

2.3 Obtención de utilidades

QNAP ha preparado una serie de utilidades prácticas y útiles para mejorar tu experiencia NAS. Una vez configurado el NAS, seleccione entre los dos métodos siguientes para instalar las utilidades.

A. Descargar desde la página web de QNAP

Escriba <http://www.qnap.com/> en su buscador, ir a Features (Características) > For Home (Para casa) ["For Business" (Para negocio) si es usted un usuario de negocio]. Desplácese hacia abajo hasta la parte inferior de la pantalla y haga clic en Utilities (Utilidades). Seleccione descargar e instale las utilidades en su PC

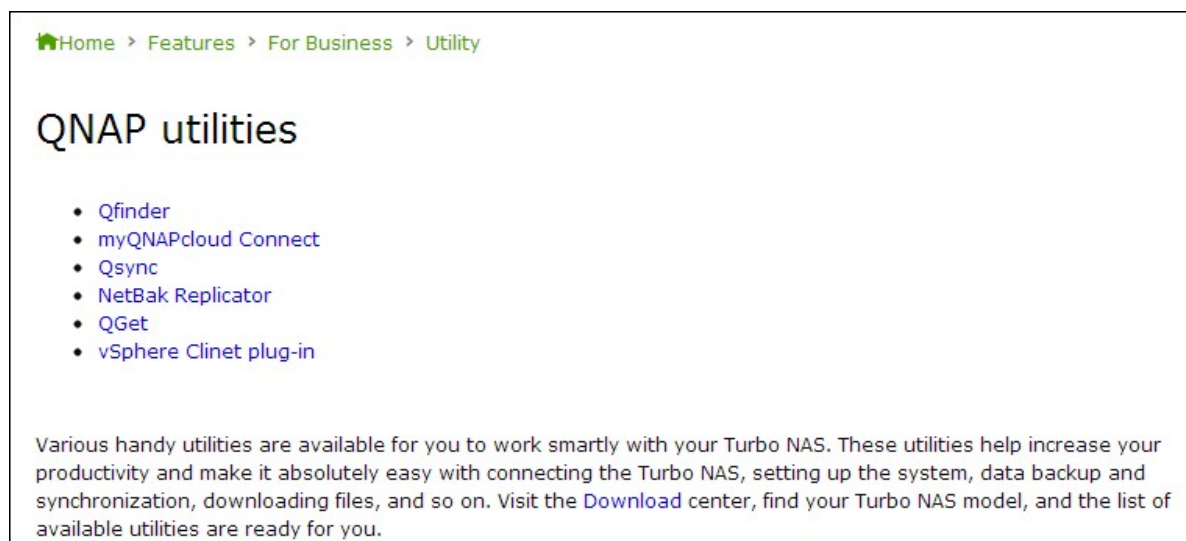

B. Instalar desde el producto CD-ROM

El producto CD-ROM contiene utilidades de software QNAP Qfinder, myQNAPcloud Connect, NetBak Replicator, y QGet.



Busque el CD-ROM y acceda a los siguientes contenidos:

- Guía de instalación rápida: Ver las instrucciones de instalación de hardware del NAS.
- Instale Qfinder: El programa de instalación de Qfinder (para el sistema operativo de Windows).
- Instalar myQNAPcloud Connect: El programa de instalación de myQNAPcloud Connect (para el sistema operativo de Windows).
- Instale NetBak Replicator: El programa de instalación del NetBak Replicator (utilidad de Windows para copias de seguridad de datos desde sistema operativo Windows al NAS de QNAP).
- Instale QGet: El programa de instalación de la utilidad de descarga de QGet (para el sistema operativo de Windows).
- Manual de usuario y notas de aplicación: manuales de usuario de software, y el manual de hardware del Turbo NAS.

2.4 Conexión a las carpetas compartidas NAS

[Conexión a las carpetas compartidas de NAS - Windows^{\[49\]}](#)

[Conectar a las carpetas compartidas de NAS - Mac y Linux^{\[54\]}](#)

2.4.1 Windows

Para el sistema operativo Windows, existen dos métodos para conectar a las carpetas compartidas de NAS:

- A. QNAP Qfinder^[49]
- B. Mis sitios de red o ejecuta^[52]

A. Conectar a las carpetas compartidas de NAS al usar el QNAP Qfinder:

1. Iniciar el QNAP Qfinder. Seleccionar el NAS detectado y a continuación haga clic en "Map Network Drive" (Mapeo de unidad de red).

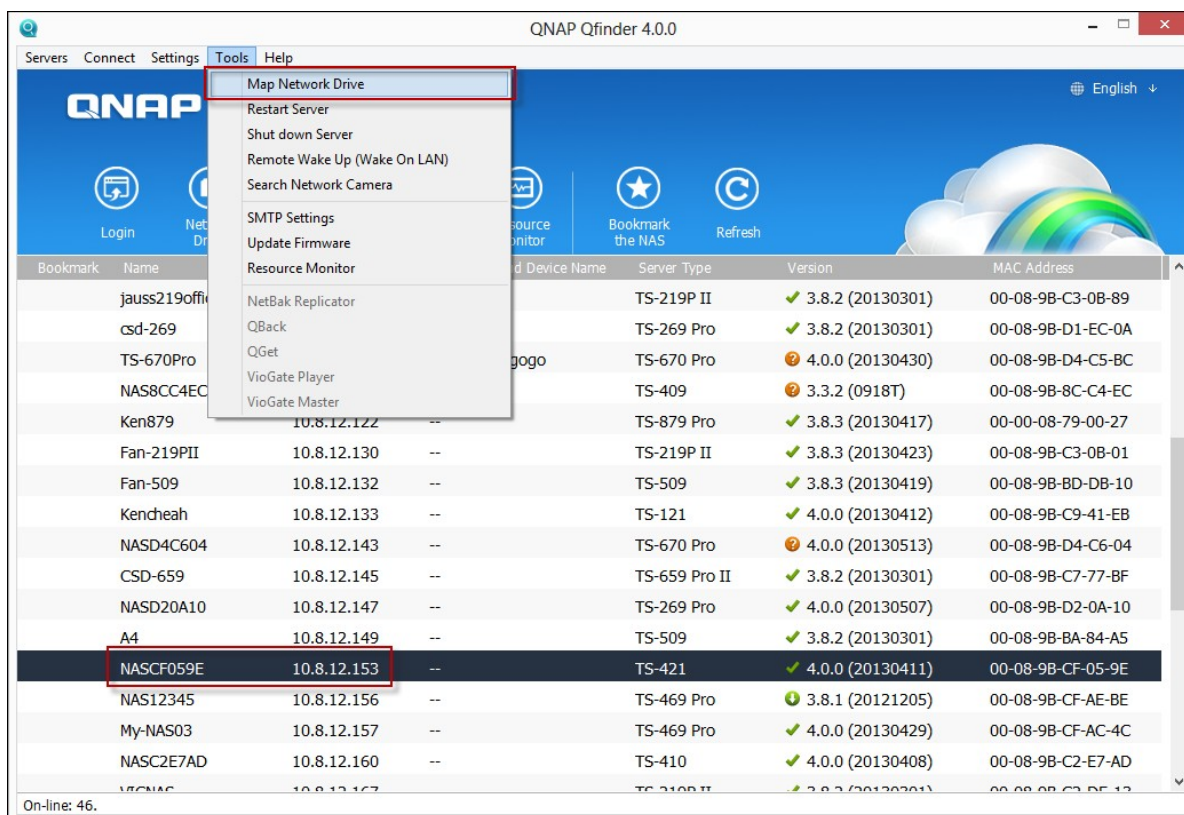

2. Seleccionar una carpeta compartida en el NAS para mapear como unidad de red y

haga clic "Map Network Drive" (Mapeo de unidad de red.).

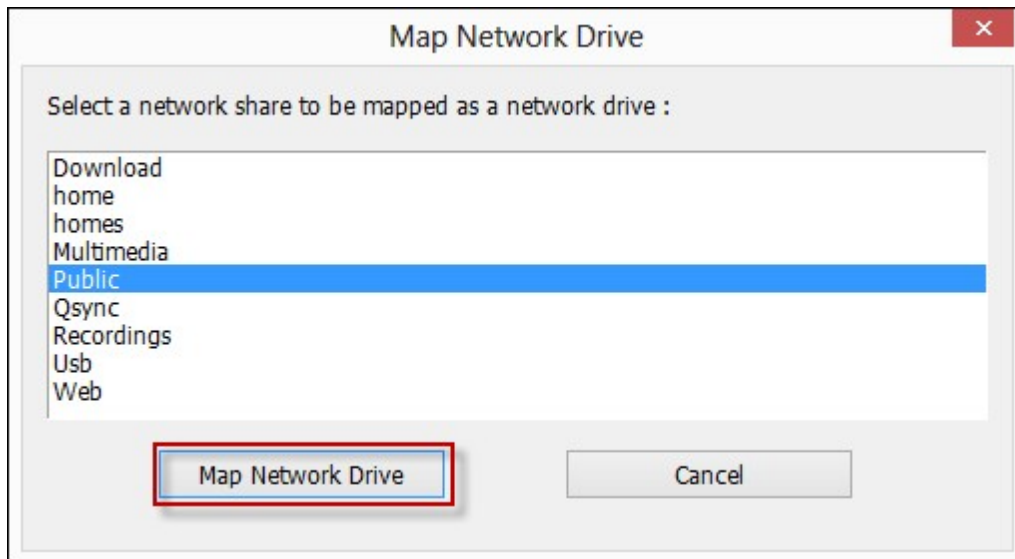

3. Introduzca el nombre de usuario y la contraseña para conectar al NAS y haga clic en "OK" (Aceptar).

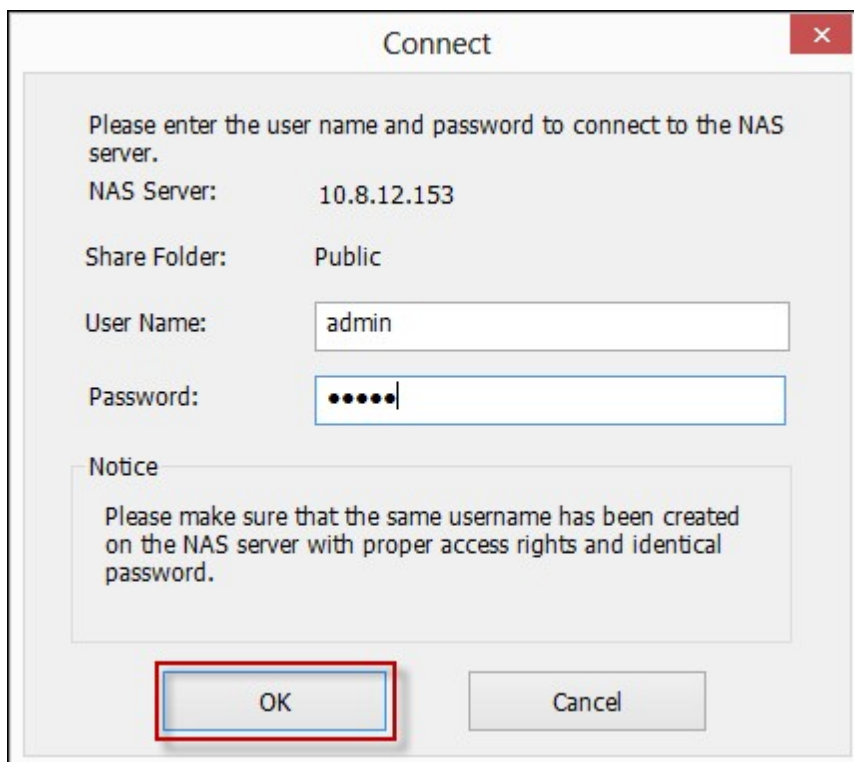

4. Seleccione una unidad en el sistema operativo para mapear el archivo seleccionado en el Paso 2 y haga clic en "Finish" (Finalizar).

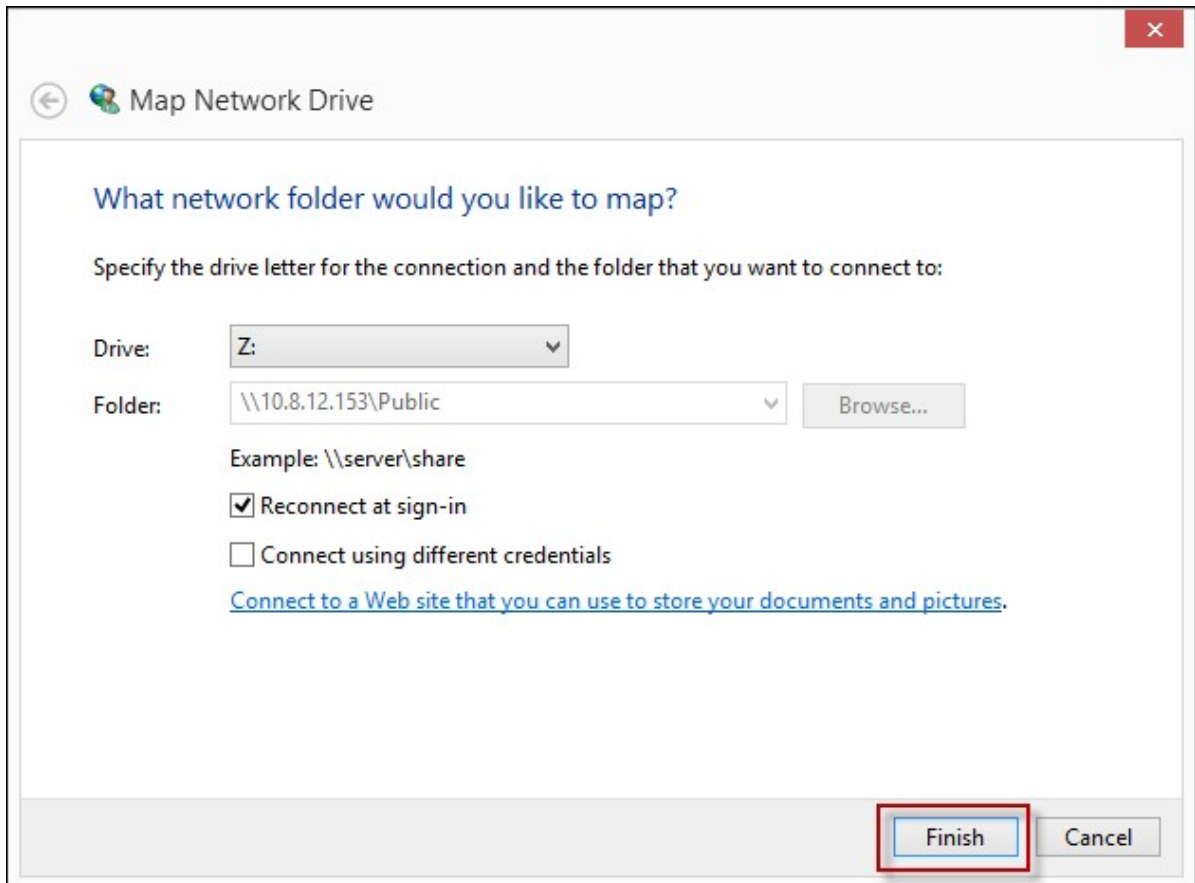

5. El archivo mapeado aparecerá cuando se abra File Explorer.

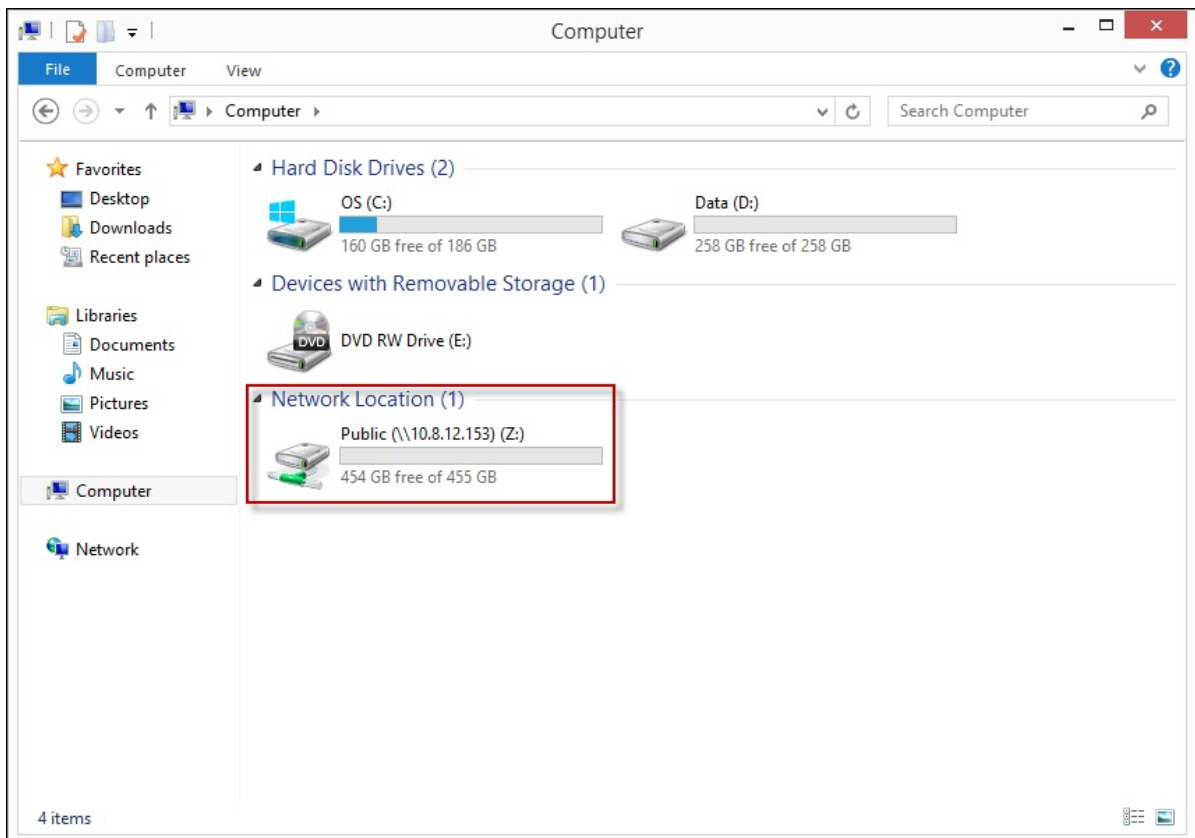

Nota: Como alternativa, puede utilizar el Asistente de conexión y el enchufe de almacenamiento para conectar las carpetas compartidas del NAS. Los pasos: 1) Abra el QNAP Qfinder; 2) Seleccione Conexión y enchufe de almacenamiento, 3) marque "Iniciar sesión con nombre de usuario y contraseña" e introduzca el nombre de usuario y la contraseña, y 4) haga clic en una carpeta compartida NAS, y 5) haga clic en "Map the Network Drive" (Unidad de red de mapa) en la parte superior de la pantalla.

B. Conectar las carpetas compartidas del NAS con Mis sitios de red o Ejecutar:

1a. Abra Mis sitios de red y busque el grupo de trabajo del NAS. Si no se puede encontrar el NAS, navegue por toda la red para buscar el NAS. Haga doble clic en el nombre del NAS para la conexión.

1b. Utilice la función Ejecutar en Windows. Introduzca `\\NAS_name` o `\\NAS_IP`.

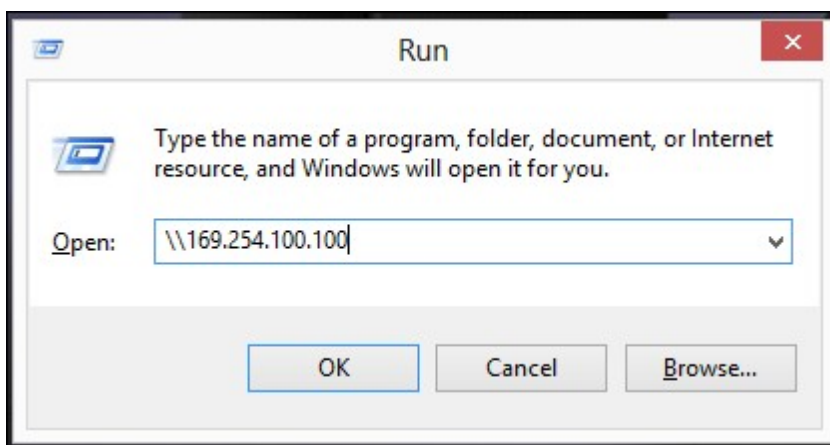
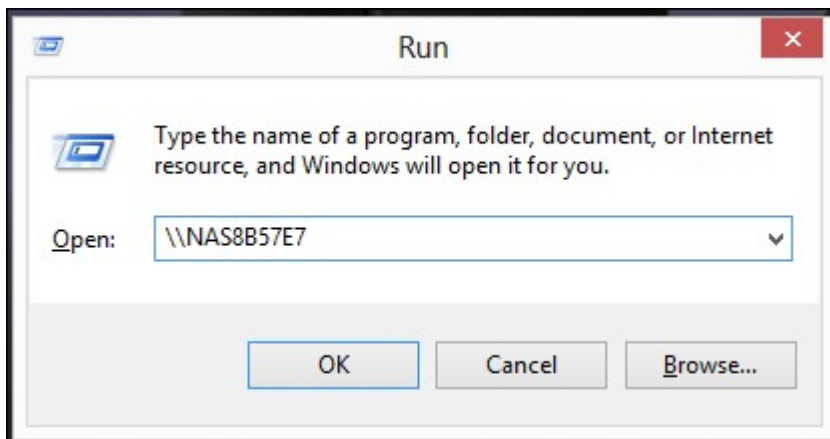

2. Introduzca el nombre y la contraseña de administrador por defecto.

Nombre de usuario por defecto:admin

Contraseña por defecto: admin

3. Puede subir archivos a las carpetas compartidas.

2.4.2 Mac y Linux

Usuarios de Mac

Existen dos métodos para conectar las carpetas compartidas en un NAS:

- A. Por medio de QNAP Qfinder⁵⁴
- B. Conectando al servidor⁵⁷

A. Por medio de QNAP Qfinder

1. Inicie el Qfinder QNAP, seleccione el NAS que desea conectar, y vaya a "Connect" (Conexión) > "Open in File Explorer" (Abrir en el explorador de archivos).

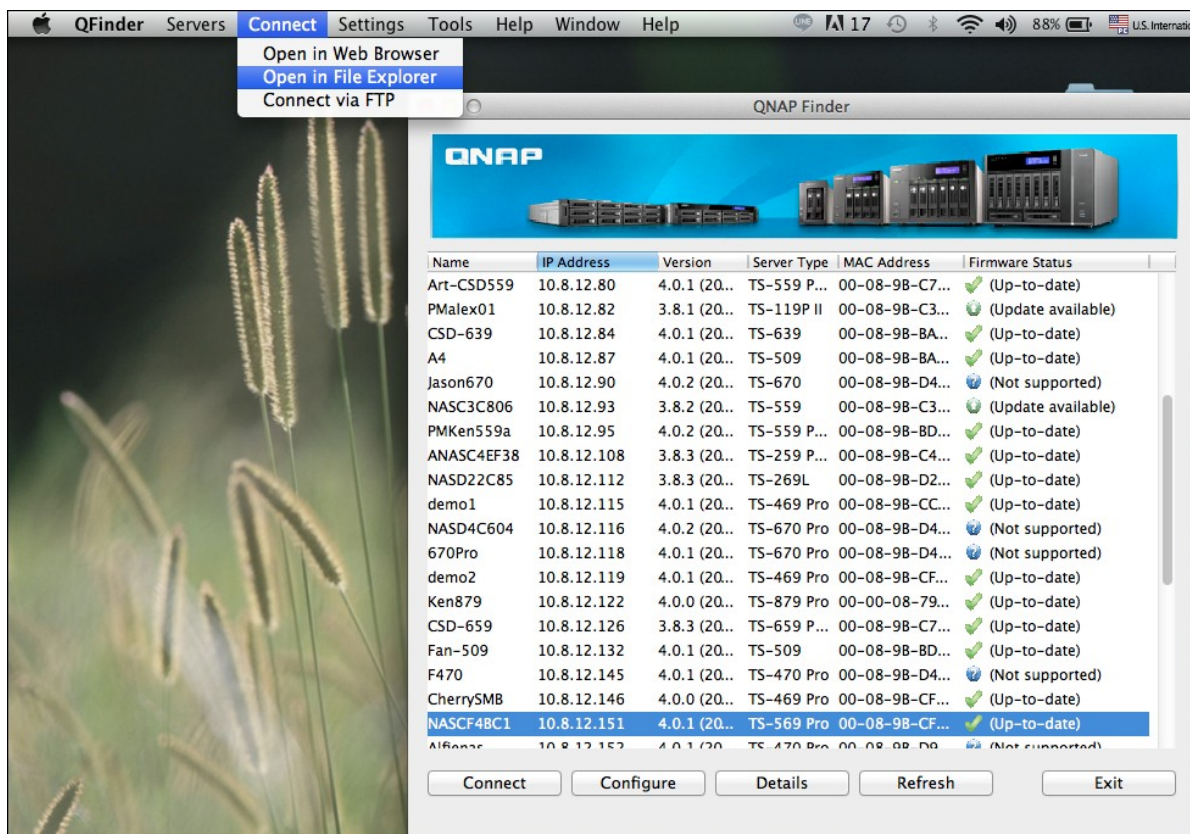

2. Introducir el ID y la contraseña de inicio de sesión.



3. Seleccione la carpeta que desee montar y haga clic en OK (Aceptar).

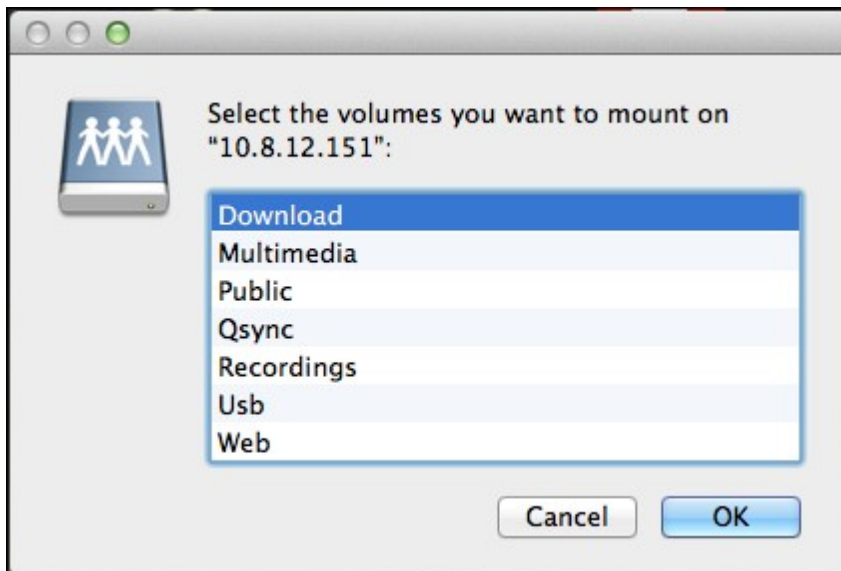

4. La carpeta está montada.

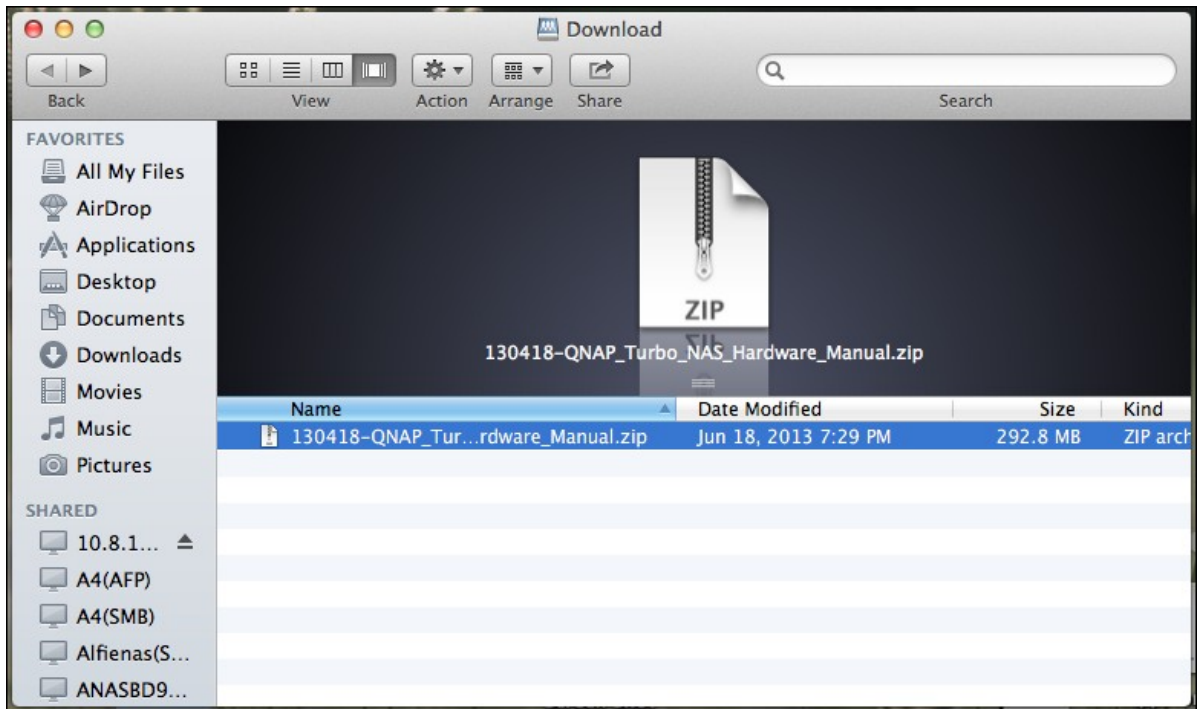

B. Conectar al servidor

1. Seleccionar "Go" (Ir) > "Connect to Server" (Conectar al servidor).

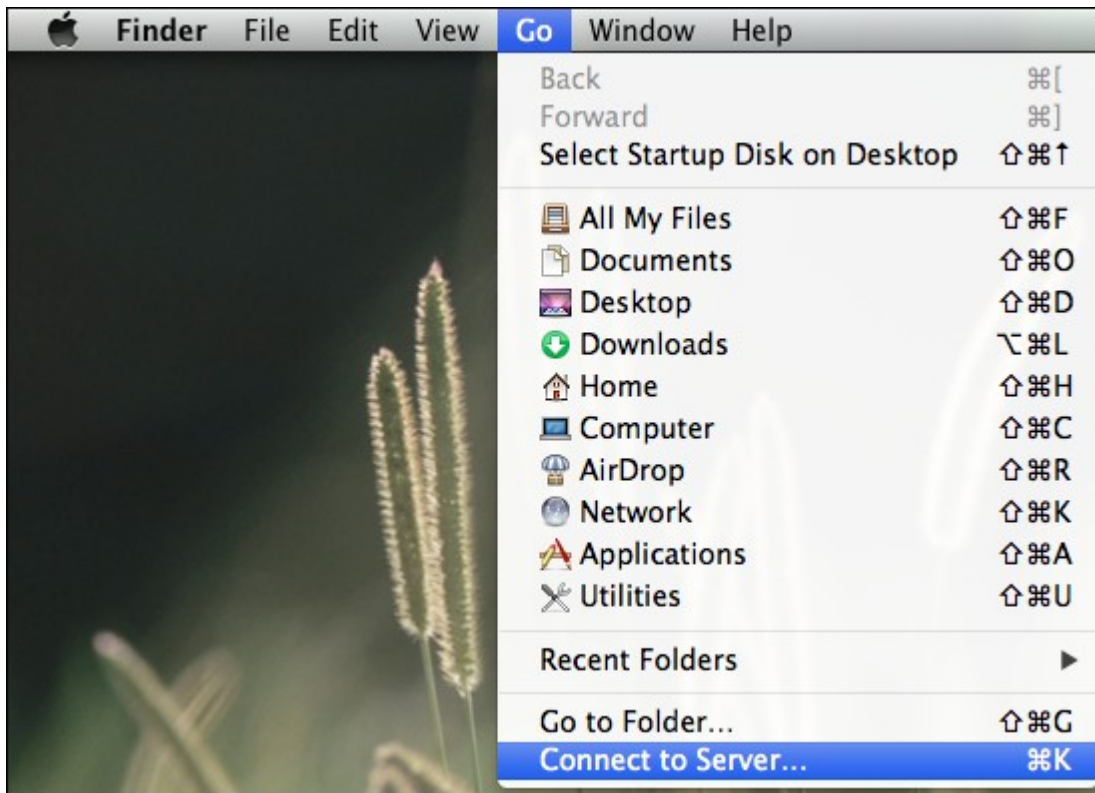

2. Escriba la dirección IP NAS.

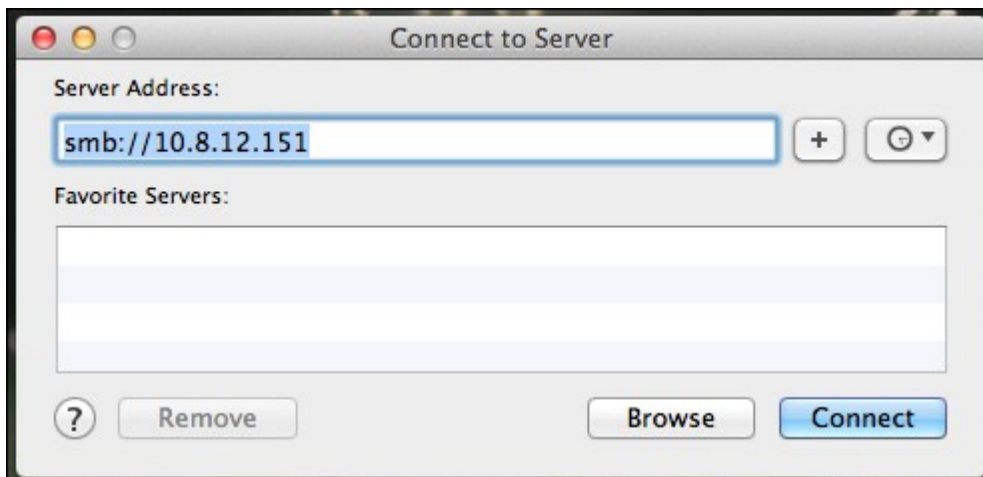

3. Introducir el ID y la contraseña de inicio de sesión.

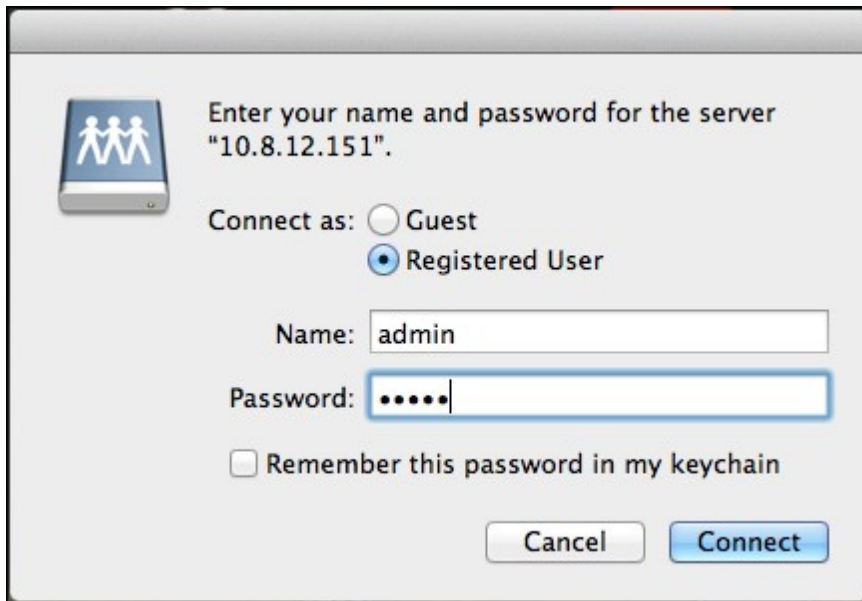

4. Seleccione la carpeta que desee montar y haga clic en Aceptar.

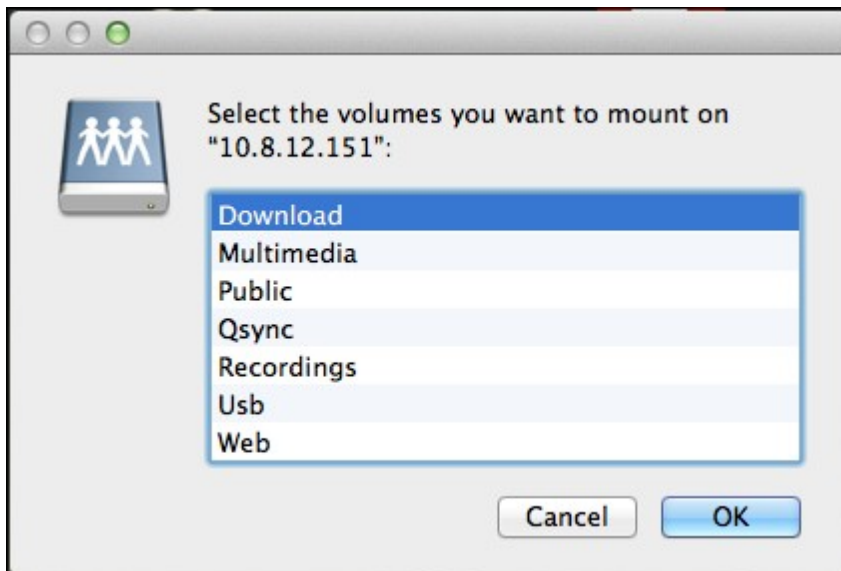

5. La carpeta está montada.

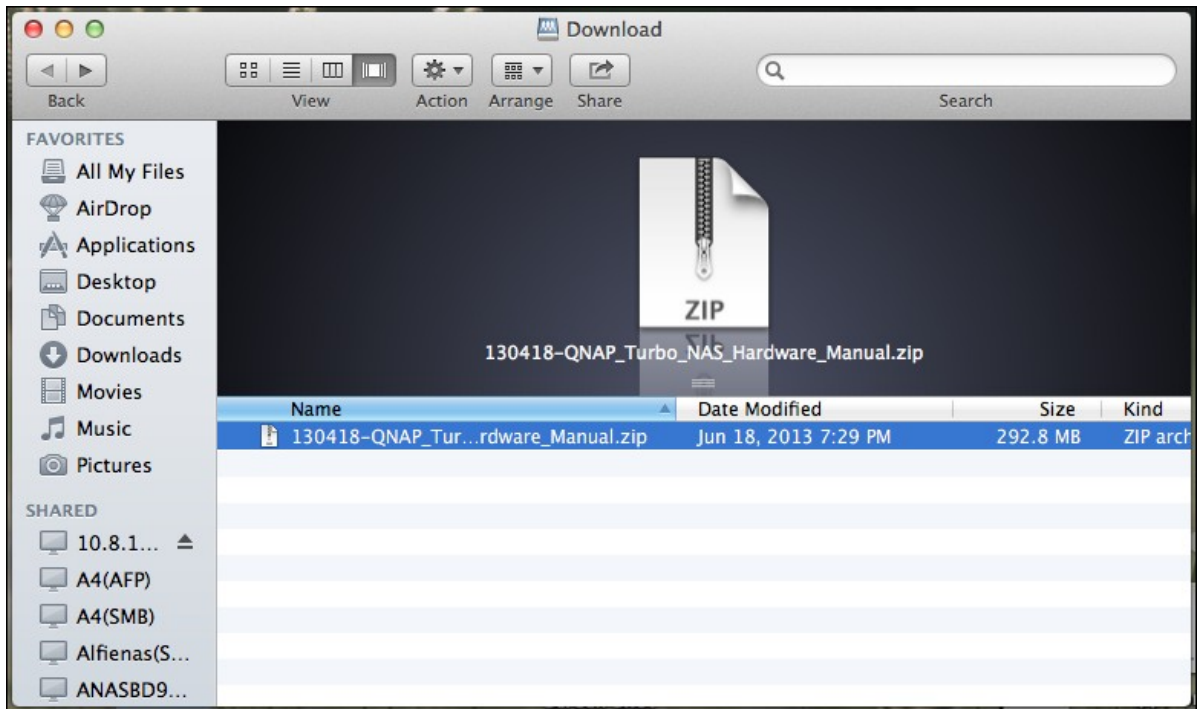

Usuarios de Linux

En Linux, ejecute el siguiente comando:

```
mount -t nfs <NAS IP>:/<Shared Folder Name> <Directory to Mount>
```

Por ejemplo, si la dirección IP de su NAS es 192.168.0.1, para conectar con la carpeta de recursos compartidos de red 'public' ('Público') bajo el directorio /mnt/pub, use el siguiente comando:

```
mount -t nfs 192.168.0.1:/public /mnt/pub
```

Nota: Debe iniciar sesión como usuario 'root' ('de raíz') para iniciar el comando anterior.

Inicie sesión en el NAS con el nombre de usuario que establezca, utilice el directorio montado para acceder a sus archivos de recursos compartidos de red.

2.5 Conexión a un buscador web NAS

Para conectarse al NAS por medio de un navegador web, siga estos pasos:

1. Introduzca://NAS IP:8080 o use Qfinder para encontrar el NAS. Haga doble clic en el nombre del NAS y se abrirá la página de inicio de sesión de NAS.



Nota: La IP del NAS por defecto es 169.254.100.100:8080. Si ha configurado el NAS para usar DHCP, puede utilizar el Qfinder para comprobar la dirección IP del NAS. Asegúrese de que el NAS y el ordenador que ejecuta el Qfinder de QNAP están conectados a la misma subred. Si no puede encontrar la IP del NAS, conecte el NAS directamente a su ordenador y vuelva a ejecutar el Qfinder de QNAP.

2. Introduzca el nombre y la contraseña del administrador. Active la opción "Secure login" (Inicio de sesión segura) (Inicio de sesión de Capa de Conexión Segura) para permitir la conexión segura al NAS. Si un usuario no tiene derechos de administración para iniciar sesión en el NAS, el usuario solamente puede cambiar la contraseña de inicio de sesión..

Nombre de usuario por defecto: admin
Contraseña: admin

Nota: Si su NAS está situado detrás de una puerta de enlace NAT y desea acceder al NAS mediante un inicio de sesión seguro desde el Internet, debe abrir el puerto 443 de

su NAT y reenviar este puerto al IP LAN del NAS.

3. Aparecerá el escritorio NAS.

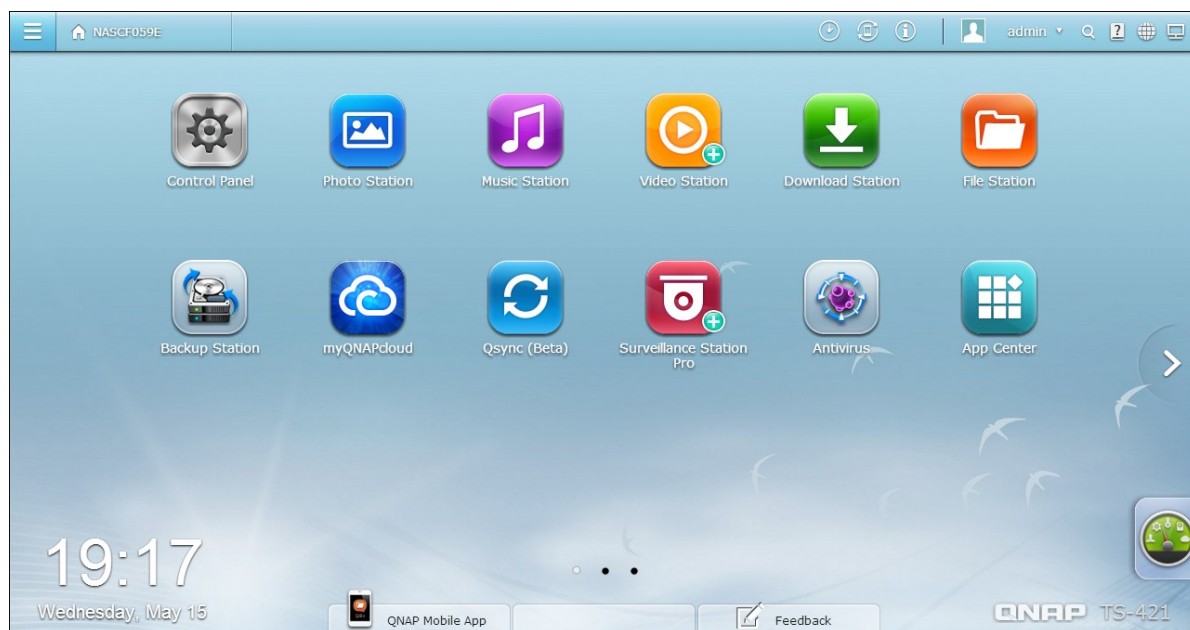

2.6 Migración desde un antiguo NAS

La migración del sistema permite a los usuarios QNAP NAS actualizar el NAS a otro modelo nuevo del QNAP NAS, sin necesidad de transferir los datos ni volver a configurar el sistema. Solamente necesita instalar sus discos duros originales (DD) en el nuevo NAS, siguiendo el orden original de los DD y luego reiniciar el NAS.

Debido a los diferentes diseños de hardware, el NAS comprobará automáticamente si se necesita una actualización del firmware antes de proceder con la migración del sistema. Después de que la migración termina, todas las configuraciones y datos se aplicarán al nuevo NAS. Sin embargo, la configuración del sistema del NAS de origen no se pueden importar al NAS de destino a través de "System Administration" (Administración del sistema) > "Backup/Restore Settings" (Configuración de recuperación/copias de seguridad). Configure el NAS de nuevo si se pierden los ajustes.

La siguiente tabla muestra los modelos del NAS que permiten la migración del sistema.

NAS de origen	NAS de destino	Observaciones
TS-x10, TS-x12, TS-x19, TS-x20, TS-x21, TS-x39, TS-509, TS-809, SS-x39, SS-469, TS-x59, TS-x69, TS-x70, TS-x79	TS-x10, TS-x12, TS-x19, TS-x20, TS-x21, TS-x39, TS-509, TS-809, SS-x39	Necesita actualización del Firmware.
TS-x10, TS-x12, TS-x19, TS-x20, TS-x21, TS-x39, TS-509, TS-809, SS-x39, TS-x59, TS-x69, TS-x70, TS-x79	TS-x59, TS-x69, TS-x70, TS-x79, SS-469 Pro	No se necesita actualización del Firmware.

Nota:

- El destino debe tener suficientes bahías de las unidades para albergar los discos duros del volumen del disco del NAS de origen.
- La serie SS-x39 solamente admite discos duros de 2,5 pulgadas.
- Un NAS con el volumen de disco cifrado no se puede migrar a un NAS que no sea compatible con el cifrado del sistema de archivos. Los siguientes modelos no admiten el cifrado del sistema de archivos: TS-110, TS-119, TS-210, TS-219, TS-219P, TS-410, TS-419P, TS-410U, TS-419U, TS-119P+, TS-219P+, TS-419P+, TS-419U+, TS-112, TS-212, TS-412.
- Las funciones Multimedia Station (Estación Multimedia), Download Station, el iTunes Server (Servidor iTunes) y el Servidor de Medios DLNA se eliminarán después de migrar los modelos que no sean TS-x79 a los modelos TS-x70U/TS-x79. Los recursos compartidos de red Multimedia/Qmultimedia, Download/Qdownload y todos los archivos descargados se mantendrán.
- El nombre myQNAPcloud registrado del NAS de origen, no se moverá al NAS de destino después de la migración del sistema. Para usar el mismo nombre de myQNAPcloud en el NAS de destino, cambie el nombre de myQNAPcloud del NAS de origen antes de la migración del sistema y registre el mismo nombre en el NAS de destino después del proceso. Póngase en contacto con el departamento de servicio técnico QNAP si necesita mantener el nombre myQNAPcloud después de la migración del sistema.

NAS de destino	Volúmenes de discos admitidos para la migración del sistema
NAS de 1 bahía	Volumen de disco de 1 solo disco
NAS de 2 bahías	Volumen de discos de 1 o 2 discos /JBOD/RAID 0, RAID 1 de 2 discos.
NAS de 4 bahías	Volumen de discos de 1 o 4 discos /JBOD/RAID 0, RAID 1 de 2 discos, RAID 5 de 3 a 4 discos, RAID 6 de 4 discos, RAID 10 de 4 discos.
NAS de 5 bahías	Volumen de discos de 1 o 5 discos /JBOD/RAID 0,, RAID 1 de 2 discos, RAID 5 de 3 a 5 discos, RAID 6 de 4 a 5 discos, RAID 10 de 4 discos.
NAS de 6 bahías	Volumen de discos de 1 o 6 discos /JBOD/RAID 0, RAID 1 de 2 discos, RAID 5 de 3 a 6 discos, RAID 6 de 4 a 6 discos, RAID 10 de 4 ó 6 discos.
NAS de 8 bahías	Volumen de discos de 1 o 8 discos /JBOD/RAID 0, RAID 1 de 2 discos, RAID 5 de 3 a 8 discos, RAID 6 de 4 a 8 discos, RAID 10 de 4, 6 u 8 discos.

Siga estos pasos para realizar la migración del sistema.

1. Suspnda la alimentación del NAS y desconecte el DD.
2. Quite los discos duros de todas las bandejas antiguas e instálelos en las bandejas de los discos duros del nuevo NAS.
3. Conecte los DD en el NAS de destino (nuevo modelo). Asegúrese de que los DD se instalen en el orden original.
4. Siga las instrucciones de la Guía de Instalación Rápida (GIR) para conectar el cable de alimentación y los cables de red del nuevo NAS.

5. Encienda el nuevo NAS. Inicie sesión en la interfaz de administración Web como administrador (la información para iniciar sesión predeterminada es: admin, contraseña: admin).
6. Si se le pide que actualice el firmware del nuevo NAS, siga las instrucciones para descargar e instalar el firmware correspondiente.
7. Haga clic en 'Iniciar la migración'. El NAS se reiniciará después de la migración del sistema. Todos los datos y configuraciones se mantendrán.



Precaución: Para evitar daños del servidor o lesiones personales graves, el procedimiento de migración del sistema lo debe llevar a cabo un administrador de servidores autorizado o el administrador de TI.

Algunas configuraciones del sistema se eliminarán después de la migración del sistema, debido a las diferencias en el diseño del sistema. Puede necesitar volver a configurar las siguientes especificaciones en el nuevo NAS.

- Windows AD
- Algunas aplicaciones se tienen que volver a instalar.

3. Conceptos básicos y escritorio de QTS

Introducción a QTS^[68]

Uso del escritorio de QTS^[72]

3.1 Introducción a QTS

Creado sobre una base Linux, el sistema operativo Turbo NAS QTS 4.0 está formado de kernel optimizado para ofrecer servicios de alto rendimiento que satisfacen sus necesidades de almacenamiento de archivos, gestión, copias de seguridad, aplicaciones multimedia, supervisión, y mucho más..

El intuitivo GUI QTS 4.0 de ventanas múltiples y tareas múltiples, hace que su Turbo NAS sea increíblemente fácil de usar, utilizar sus ricas aplicaciones para casa, disfrutar de colecciones multimedia con más diversión, e instalar un amplio conjunto de aplicaciones en el Centro de aplicaciones (App center) bajo demanda para ampliar su experiencia Turbo NAS.

Por otra parte, el QTS 4.0 añade valor a las aplicaciones de negocios con sus abundantes características, incluido el intercambio de archivos, iSCSI y virtualización, copia de seguridad, configuración de privilegios, y así sucesivamente, lo que aumenta la eficacia de los negocios.

Junto con varias utilidades y aplicaciones para móviles inteligentes, QTS 4.0 es la plataforma definitiva para el desarrollo de una nube personal o privada, la sincronización de datos y el intercambio de archivos.



*Haga clic en la figura anterior para comprobar más detalles.

Turbo NAS para el hogar - Entretenimiento doméstico e intercambio de contenidos que enriquecerán su vida

Una gran cantidad de fotos, música, vídeos y documentos están menudos repartidos en varios ordenadores en los hogares modernos. La línea Turbo NAS de QNAP de servidores de almacenamiento de red doméstica cuenta con multitud de aplicaciones útiles que le permiten conectar y gestionar de forma inteligente estos activos y disfrutar de una verdadera vida digital en una red local de garantías. No hay limitaciones para el intercambio de medios en casa, y no hay limitaciones para el intercambio de contenidos con la familia y amigos. Obtenga más información acerca de las interesantes funciones que Turbo NAS de QNAP le puede ofrecer:

- GUI intuitiva con soporte de acceso a múltiples ventanas, múltiples aplicaciones, múltiples tareas, múltiples dispositivos
- Almacenamiento de datos de plataforma cruzada, copia de seguridad y centro de recursos compartidos
- Revolucionario centro de música, fotos y vídeos en su hogar
- Almacenamiento de nube personal
- Gran capacidad disponible para la sincronización de datos de estilo lista desplegable
- Más de 90 aplicaciones instaladas bajo demanda a través del Centro de aplicaciones (App center)
- Eficacia energética y ecológico

Turbo NAS para negocios - Infraestructura de TI de negocios optimizada con facilidad y eficacia

La eficacia de TI, junto con un bajo costo total de propiedad (TCO) es un factor clave para la competitividad de los negocios. El Turbo NAS de QNAP le ofrece un alto rendimiento, aplicaciones críticas de negocio, y es asequible, ayuda a los negocios a alcanzar el perfecto intercambio de archivos, de fácil integración en las redes existentes, los entornos de TI flexibles virtualizados, y muchas otras avanzadas posibilidades para mantener los negocios funcionando a la máxima capacidad. Obtenga más información acerca de las atractivas funciones que Turbo NAS de QNAP ofrece a los negocios:

- Gran almacenamiento de datos, copias de seguridad y centro de intercambio de archivos
- Compatibles con soluciones de escalabilidad horizontal y vertical para una gran demanda de capacidad de almacenamiento
- Gestión de almacenamiento avanzado con dinámicas de aprovisionamiento fino, almacenamiento en caché SSD y funciones de expansión JBOD
- Seguridad y cifrado de datos de confianza
- Almacenamiento IP SAN seguro (iSCSI) como almacenamiento primario y secundario para entorno de virtualización
- Almacenamiento de nube privado
- Gran capacidad disponible para la sincronización de datos de estilo lista desplegable
- Más de 90 aplicaciones instaladas bajo demanda a través del Centro de aplicaciones (App Center)
- Centro de desarrollo para que terceros socios puedan desarrollar aplicaciones en el Turbo NAS

3.2 Uso del escritorio de QTS

Una vez completada la configuración básica de NAS e iniciar sesión a NAS, aparecerá el siguiente escritorio. Cada función principal del escritorio se introduce en las siguientes secciones.



Barra de herramientas

Menú Principal

Haga clic  para que aparezca el menú principal. Incluye tres partes: 1) Aplicaciones de QNAP, 2) configuración y funciones del sistema, y 3) aplicaciones de terceros. Los elementos de la aplicación los desarrolla QNAP para mejorar su experiencia NAS. Los elementos del sistema son funciones claves del sistema para gestionar u optimizar su NAS. Los elementos en la parte de abajo del menú son aplicaciones diseñadas y presentadas por desarrolladores independientes y aprobados por QNAP. Dichas aplicaciones pueden añadir funcionalidades al NAS (para su presentación, consulte su descripción en el App Center (Centro de aplicaciones)). Tenga en cuenta que su navegador de Internet por defecto se abrirá una vez que haga clic en una aplicación de terceros, en lugar de una ventana dentro del escritorio de NAS. Haga clic en el icono del menú para abrir la aplicación seleccionada.

APPLICATIONS

 Photo Station

 Music Station

 Video Station

 Download Station

 File Station

 Surveillance Station Pro

 DJ Station

 Digital TV Station

SYSTEMS

 Control Panel

 Storage Manager

 Users

 Backup Station

 myQNAPcloud

 Qsync (Beta)

 App Center

 Quick Start

 TappIn

 QAirplay

 HappyGet 2

 Fengoffice

 Claroline

Mostrar escritorio



Haga clic en  para minimizar o restaurar todas las ventanas abiertas y que aparezca el escritorio.

Background Task

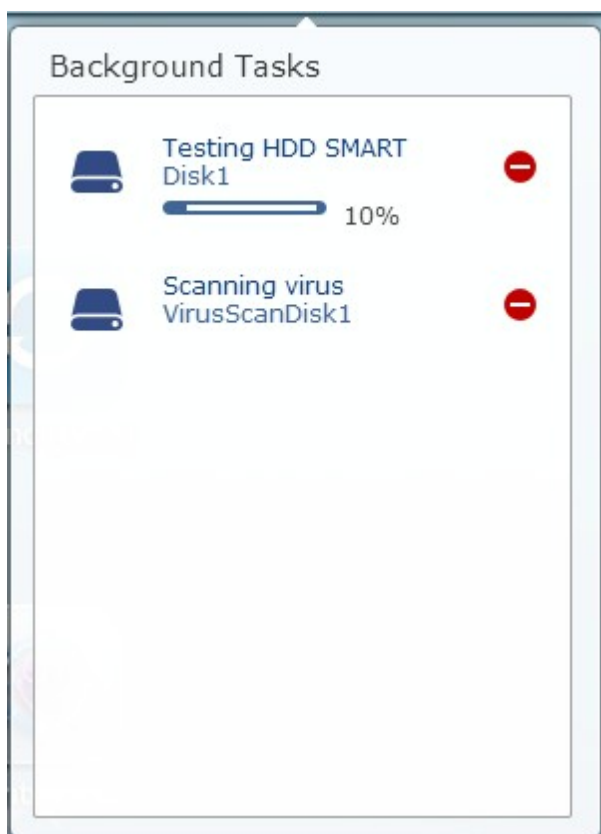
Haga clic en  para revisar y controlar todas las tareas secundarias que se están ejecutando (como por ejemplo el escaneo de HDD SMART, el escaneo del antivirus, la copia de seguridad de los archivos o las conversiones multimedia.)



Dispositivos externos

Haga clic en  para que aparezca una lista de todos los dispositivos externos que están conectados a los puertos USB o SATA del NAS. Haga clic en el dispositivo de la lista para abrir el File Station de ese dispositivo, en la cabecera de la página de "External Device" (Dispositivo externo) y así abrir la configuración y las operaciones correspondientes de la página del dispositivo externo (para obtener información adicional sobre File Station ⁶³⁵, consulte el capítulo File Station) y  para expulsar el dispositivo externo.

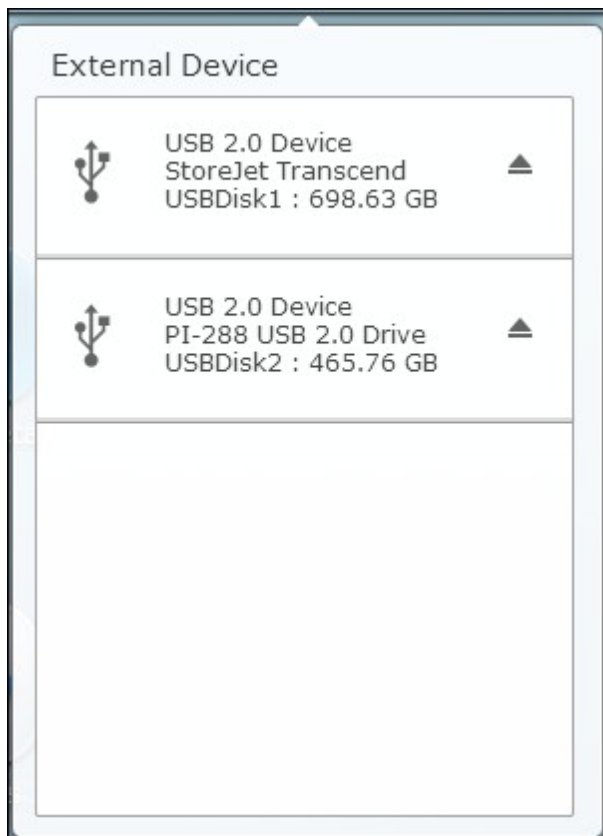

Notificaciones y alertas

Haga clic en  para comprobar los errores del sistema y las notificaciones de alerta recientes. Haga clic en "Clear All" (Borrar todo) para borrar todas las entradas de la lista. Para revisar todas las notificaciones de eventos históricos, haga clic en la cabecera de "Event Notifications" (Notificaciones de eventos) y así abrir el System Logs (Registros del sistema). Para obtener información adicional sobre el System Logs, consulte el capítulo de System Logs [323](#).

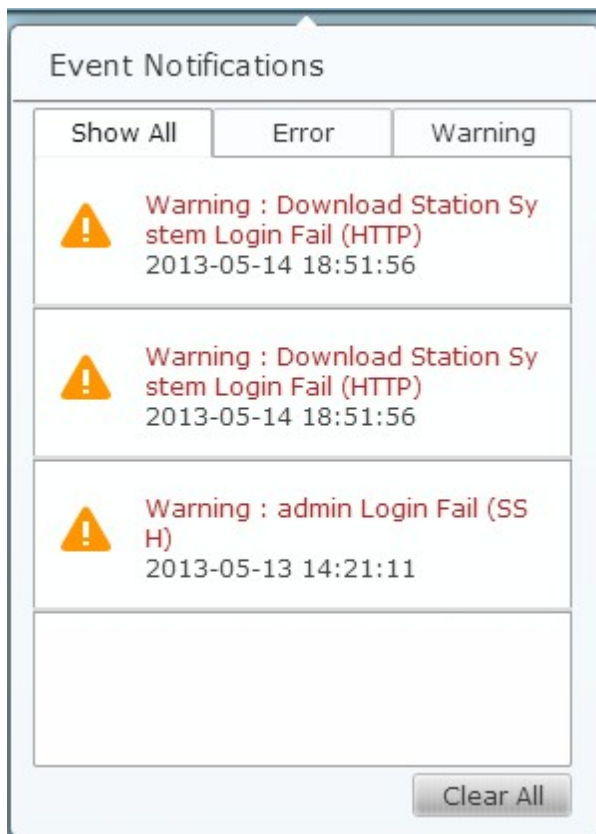

Configuración personal

Admin Control (Control de administración): Haga clic en [admin](#) para personalizar la configuración específica de usuario, cambiar la contraseña de usuario, reiniciar/apagar el NAS o cerrar sesión en su cuenta de usuario.



1) Opciones:

- i. Profile (Perfil): Especifique su dirección de correo electrónico de usuario y cambie la foto de su perfil.

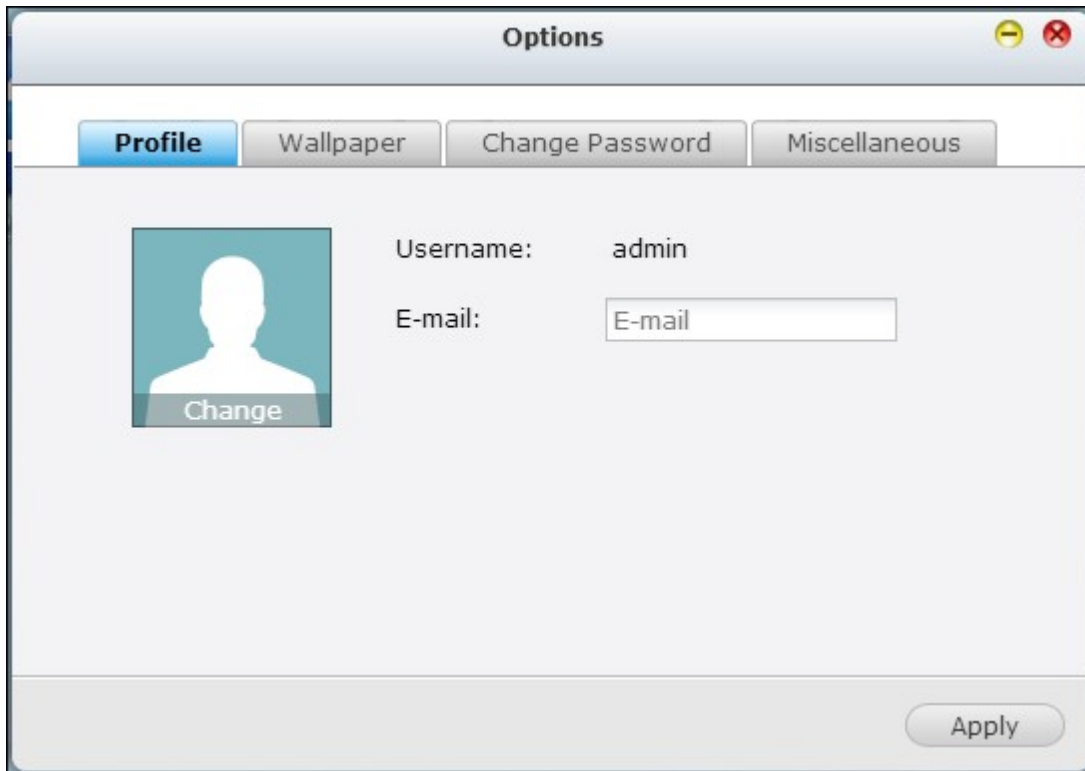

- ii. Wallpaper (Fondo de pantalla): Cambie el fondo de pantalla por defecto o cargue su propio fondo de pantalla. Wallpaper (Fondo de pantalla): Cambie el fondo de pantalla por defecto o cargue su propio fondo de pantalla.

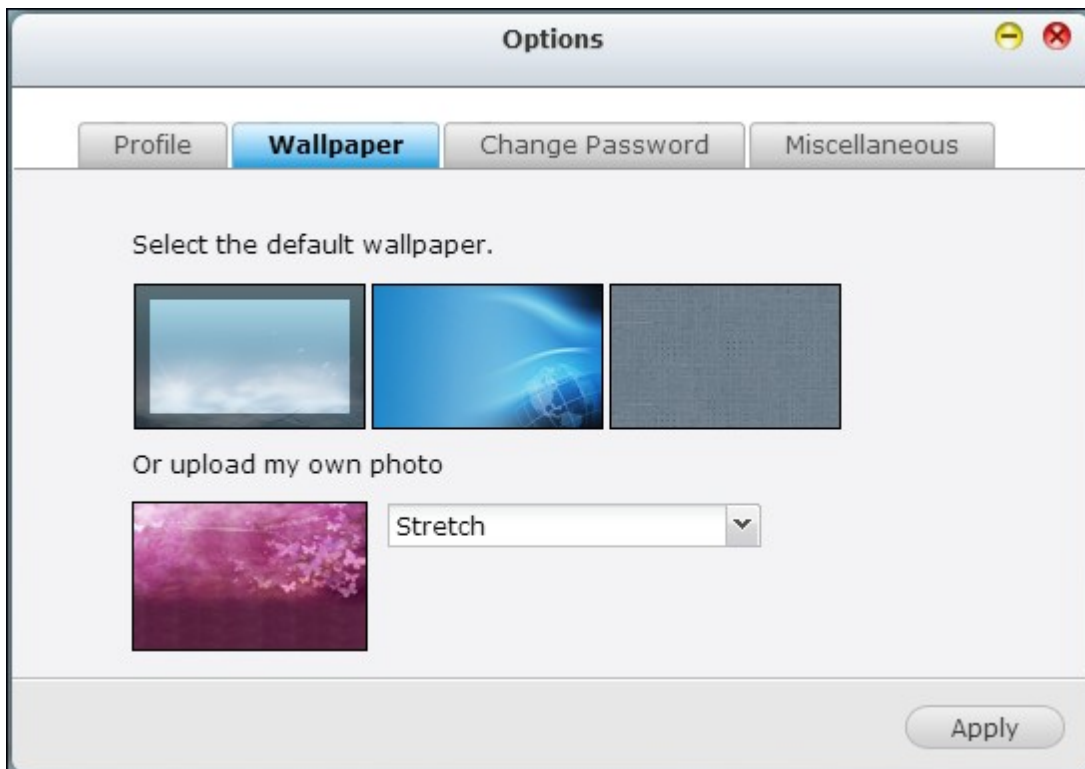

- iii. Change Password (Cambiar la contraseña): cambie su contraseña de inicio de

sesión.





The screenshot shows a window titled "Options" with a standard macOS-style title bar (yellow, red, and green buttons). Below the title bar are four tabs: "Profile", "Wallpaper", "Change Password", and "Miscellaneous". The "Change Password" tab is selected and highlighted in blue. The main content area contains the text "To change your password, please fill out the form below:" followed by three text input fields labeled "Old password:", "New password:", and "Verify new password:". At the bottom right of the window is an "Apply" button.

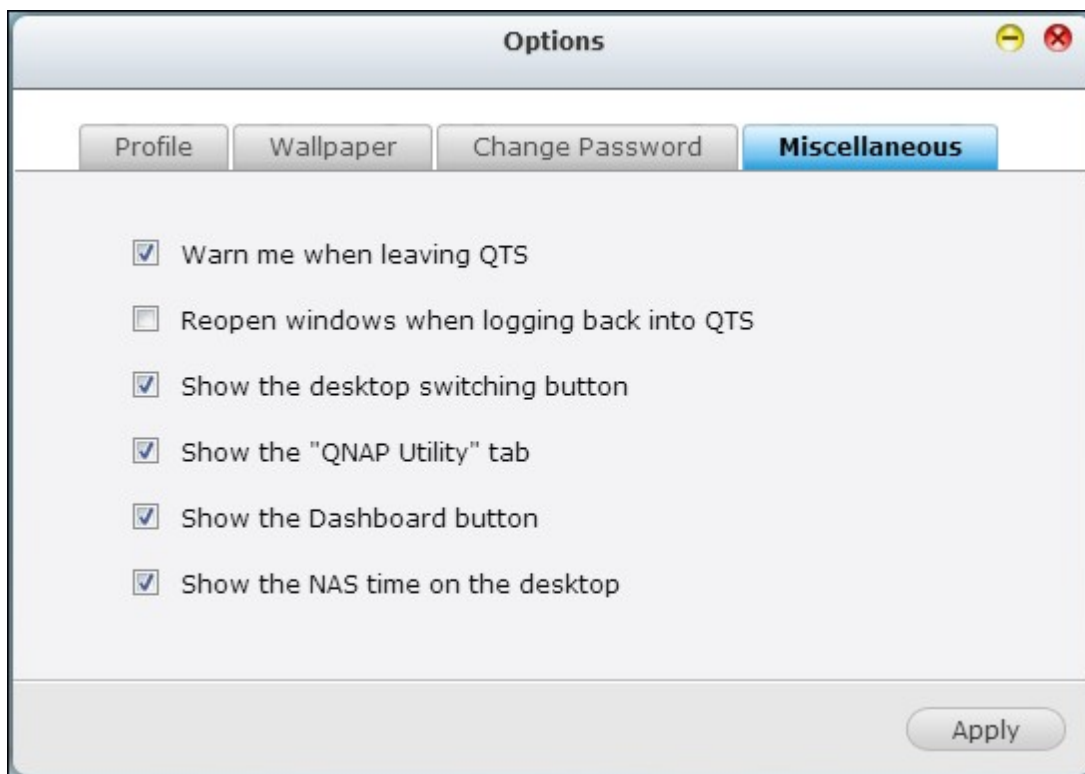

iv. Miscellaneous(Varios):



The screenshot shows the same "Options" window, but with the "Miscellaneous" tab selected and highlighted in blue. The main content area contains a list of six options, each with a checkbox: "Warn me when leaving QTS" (checked), "Reopen windows when logging back into QTS" (unchecked), "Show the desktop switching button" (checked), "Show the 'QNAP Utility' tab" (checked), "Show the Dashboard button" (checked), and "Show the NAS time on the desktop" (checked). An "Apply" button is located at the bottom right.

- Warn me when leaving QTS (Avisarme cuando salga de QTS): Marque esta opción y se les pedirá a los usuarios que confirmen cada vez que salgan del escritorio QTS

(como por ejemplo al hacer clic en el icono de volver () en el buscador o cerrar el buscador (). Se recomienda marcar esta opción.

- Reopen windows when logging back into QTS (Volver a abrir las ventanas cuando inicie de nuevo sesión en QTS): Haga clic en esta opción y todas las configuraciones de escritorio actuales (tales como las ventanas abiertas antes de que cierre sesión) se mantendrán una vez que usted inicie sesión en NAS otra vez.
 - Show the desktop switching button (Que aparezca el botón de cambio de escritorio): Marque esta opción para ocultar el siguiente botón de escritorio () y el último botón de escritorio () y que solamente aparezcan cuando mueva el cursor del ratón cerca de los botones.
 - Show the "QNAP Utility" tab (Que aparezca la pestaña "QNAP Utility"): Marque esta opción para que aparezcan las pestañas QNAP Mobile App, QNAP Utility y Feedback en la parte inferior de escritorio.
 - Show the Dashboard button (Que aparezca el botón Panel): Desmarque esta opción si desea ocultar el botón Panel () en el lado derecho de la parte posterior del escritorio de NAS.
 - Show the NAS time on the desktop (Que aparezca la hora NAS en el escritorio): Desmarque esta opción si prefiere que no aparezca la hora NAS en el lado izquierdo de la parte posterior del escritorio.
 - Change Password (Cambio de contraseña): Haga clic en este botón para cambiar su contraseña de inicio de sesión.
- 2) Restart (Reiniciar): Haga clic en este botón para reiniciar su NAS.
 - 3) Shutdown (Apagar): Haga clic en este botón para apagar su NAS.
 - 4) Logout (Cerrar de sesión): Haga clic en este botón para cerrar sesión.
 - 5) About (Acerca de): Haga clic en este botón para comprobar el modelo NAS, la versión de firmware, las plataformas (vacías) HDDs ya instaladas y disponibles.



Búsqueda

Haga clic en  y escriba una palabra clave específica función en el cuadro de búsqueda para buscar la función deseada y la ayuda en línea correspondiente. Haga clic en el resultado en el cuadro de búsqueda para iniciar la función o abrir la ayuda en línea QTS.



Recursos en línea

Haga clic en  para que aparezca una lista de referencias en línea, incluidas Quick Start Guide, QTS Help, Tutorials , QNAP Wiki y QNAP Forum, y servicios al cliente como por ejemplo Customer Service (servicio en directo) y Feedback (solicitud de función / informe de errores) que se encuentran aquí disponibles.

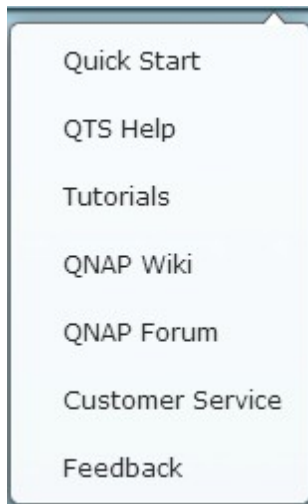



Idioma

Haga clic en  para seleccionar el idioma que prefiera para la UI.



Preferencias de escritorio

Haga clic en  para seleccionar el estilo del icono de la aplicación que aparece y para seleccionar su aplicación favorita al abrir el modo en el escritorio. Los iconos de la

aplicación se pueden cambiar entre miniaturas pequeñas () y miniaturas detalladas (

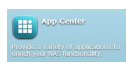

) y las aplicaciones se pueden abrir en el modo pestaña o en el modo ventana.

En el modo pestaña, se abrirá la pestaña para que se ajuste completamente al escritorio de NAS y solamente pueda aparecer una ventana de la aplicación a la vez, mientras que en el modo ventana, se puede cambiar el tamaño y la forma de la ventana de la aplicación al estilo que se prefiera. Tenga en cuenta que si inicia sesión en NAS con un

dispositivo móvil, sólo estará disponible el modo pestaña.

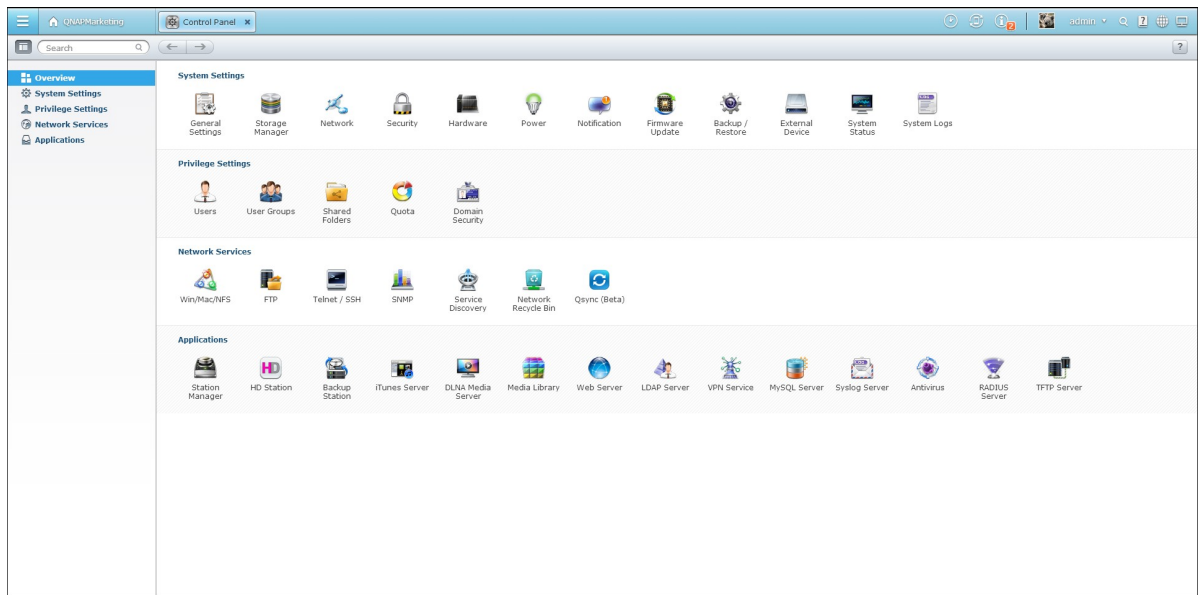

Modo pestaña

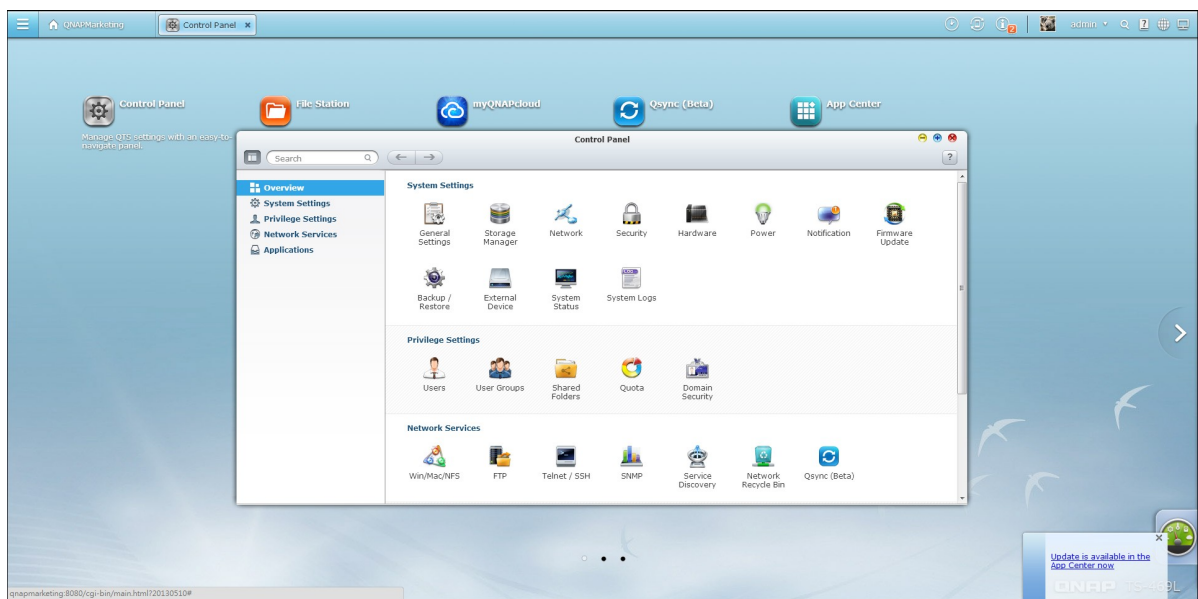



Modo ventana

Área de escritorio

Elimine u organice todas las aplicaciones en el escritorio, o arrastre un icono de la aplicación sobre la parte superior de otro para agruparlos en la misma carpeta ().

Siguiente escritorio y último escritorio

Haga clic en el siguiente botón del escritorio () (lado derecho de escritorio actual) o en el último botón del escritorio () (lado izquierdo del escritorio actual) para cambiar los escritorios. La posición del escritorio está indicada por los tres puntos en la parte inferior del escritorio(.

Panel

Todas las estadísticas importantes de HDD y del sistema se pueden revisar en el panel de QTS.



- System Health (Salud del sistema): en esta sección se indica el estado del sistema NAS. Haga clic en la cabecera para abrir la página de System Status.
- HDD Health (Salud de HDD): aquí aparecerá el estado de los HDDs actualmente instalados en el NAS. X1 significa que sólo hay instalado un HDD actualmente en el NAS. Para varios HDDs instalados en el NAS, el estado indicado es sólo para el HDD en peores condiciones. Haga clic en la cabecera de "HDD Health" (Salud de HDD) para abrir la página HDD SMART en Storage Manager y revisar el estado de cada HDD. Para obtener información adicional sobre Storage Manager, consulte el capítulo de Storage Manager⁹⁹. Haga clic en el icono para cambiar entre el resumen del HDD y el

indicador de estado del HDD. Tenga en cuenta que el color del símbolo de HDD cambiará en función de la salud de HDD.

- Resource Monitor (Monitor de recursos): Aquí aparecen los usos de ancho de banda del CPU y el RAM. Haga clic en la cabecera de "Resource Monitor" (Monitor de recursos) en la página de System Status para obtener más información. Tenga en cuenta que si la función port trunking(enlace de puertos) se activa, la estadística de ancho de banda es el uso combinado de todos los NIC.
- Storage (Almacenaje): Aquí se resumen la carpeta compartida (las cinco carpetas más grandes), y las estadísticas de almacenamiento y volumen. Haga clic en la cabecera de "Storage" (Almacenaje) en la página de System Status para obtener más información.
- Hardware: Aquí se resumen las temperaturas del sistema y el HDD, las velocidades del ventilador y el uso del hardware. Tenga en cuenta que las estadísticas que figuran a continuación pueden variar según el modelo NAS que se haya adquirido. Haga clic en la cabecera de "Hardware" para abrir la página correspondiente en "System Status" y obtener más información.
- Online Users (Usuarios en línea): aquí aparecen todos los usuarios que se encuentran en la actualidad conectados al NAS. Para desconectar o bloquear a un usuario o IP, haga clic en el usuario y seleccione las acciones deseadas. Haga clic en la cabecera de "Online Users" (Usuarios en línea) para abrir la página correspondiente en "System Logs" (Registros del sistema) y obtener más información.
- Scheduled Tasks (Tareas programadas): Aquí aparecen todas las tareas programadas. Haga clic en la lista desplegable de tareas para que aparezcan sólo la categoría seleccionada y la lista desplegable de tiempo para especificar el intervalo de tiempo para las tareas que aparecen en la lista..
- News (Noticias): aquí aparecen todas las noticias NAS relacionadas con QNAP. Haga clic en el enlace de noticias para visitar la página web correspondiente en la página web de QNAP.

Consejo:

- Todos los widgets dentro del panel se pueden arrastrar dentro del panel para el control de detalles específicos.
- El panel se presenta de manera diferente en varias resoluciones de pantalla.
- El color del botón Panel cambiará en función del estado del sistema para un rápido reconocimiento (.

- QNAP Mobile App (Aplicación móvil QNAP): Haga clic en esta pestaña para comprobar

y descargar las últimas aplicaciones móviles disponibles para QNAP.

- QNAP Utility(Utilidad QNAP): Haga clic en esta pestaña para comprobar y descargar las últimas utilidades disponibles para QNAP.
- Feedback(Comentarios): Haga clic en esta pestaña para archivar la solicitud de una función o un informe de errores.
- Ventana de dispositivos: las noticias relacionadas del sistema aparecerán en la ventana al lado derecho de la parte inferior del escritorio. Haga clic en la actualización para comprobar los detalles relevantes.

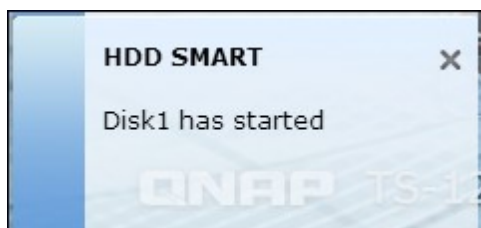

Nota: Si desea utilizar el modelo NAS para casa como un modelo NAS para su negocio, instale primero las aplicaciones de negocio desde el App Center  y arrastre el elemento correspondiente en el menú principal y colóquelo en el escritorio de QTS.

4. Configuración de sistema

[Configuraciones Generales](#) ^[91]

[Director de almacenamiento](#) ^[99]

[Configuraciones de Red](#) ^[216]

[Seguridad](#) ^[241]

[Configuración del Hardware](#) ^[244]

[Alimentación](#) ^[250]

[Notificación](#) ^[255]

[Actualización del Firmware](#) ^[258]

[Copia de seguridad / recuperación](#) ^[263]

[Dispositivo Externo](#) ^[265]

[Estado del sistema](#) ^[315]

[Registros de Sistema](#) ^[323]

4.1 Configuraciones Generales

Administración del Sistema

El nombre del servidor puede incluir hasta 14 caracteres, que pueden ser una combinación de letras (A-Z o a-z), números (0-9) y guiones (-). El servidor no acepta nombres con espacios, puntos (.).

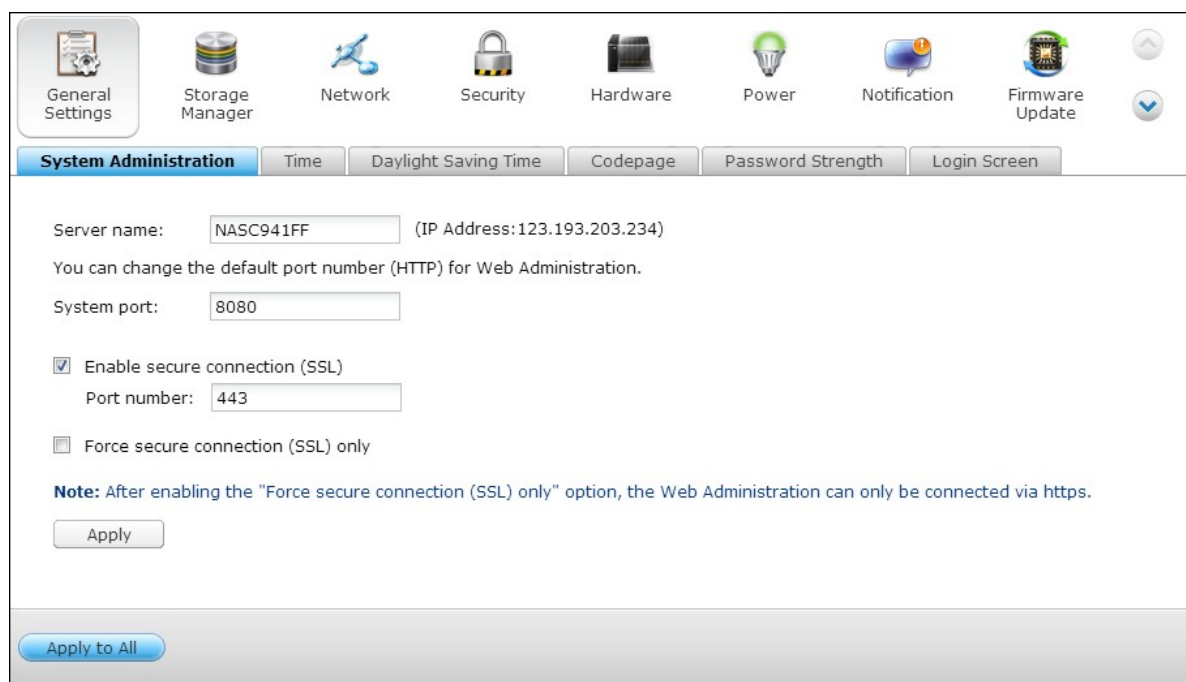

The screenshot shows the 'System Administration' configuration page. At the top, there is a navigation bar with icons for General Settings, Storage Manager, Network, Security, Hardware, Power, Notification, and Firmware Update. Below this, the 'System Administration' tab is selected, with sub-tabs for Time, Daylight Saving Time, Codepage, Password Strength, and Login Screen. The main configuration area includes:

- Server name: (IP Address: 123.193.203.234)
- System port:
- Enable secure connection (SSL)
 - Port number:
- Force secure connection (SSL) only

A note states: "After enabling the 'Force secure connection (SSL) only' option, the Web Administration can only be connected via https." There are 'Apply' and 'Apply to All' buttons at the bottom.

Introduzca un número de puerto para la gestión del sistema. El puerto por defecto es 8080. Los servicios que utilizan este puerto incluyen: System Management (Administración del sistema), File Station (Administrador de archivos), Multimedia Station (Estación multimedia) y Download Station (Estación de descargas). Si no está seguro acerca de esta configuración, utilice el número de puerto por defecto.

Activar Conexión segura (SSL)

Para permitir que los usuarios tengan acceso al NAS a través de https, activar la conexión segura (SSL) e ingresar el número del puerto. Si activa la opción 'Forzar conexión segura (SSL) solamente', los usuarios solamente podrán tener acceso a la página de administración a través de la conexión https.

Deshabilitar y ocultar las funciones de casa/multimedia como Multimedia Station,

Photo Station, Music Station, Surveillance Station, Download Station, iTunes Server, y DLNA Media Server

Las funciones multimedia, incluyen el Multimedia Station, Photo Station, Music Station, Surveillance Station, Download Station, servidor iTunes server, Biblioteca multimedia y servidor multimedia DLNA media server, se pueden ocultar o deshabilitar por defecto en los modelos de oficinas pequeñas: x70U, x79 Pro, x79U. Para habilitar las funciones multimedia de los modelos, desmarque esta opción.

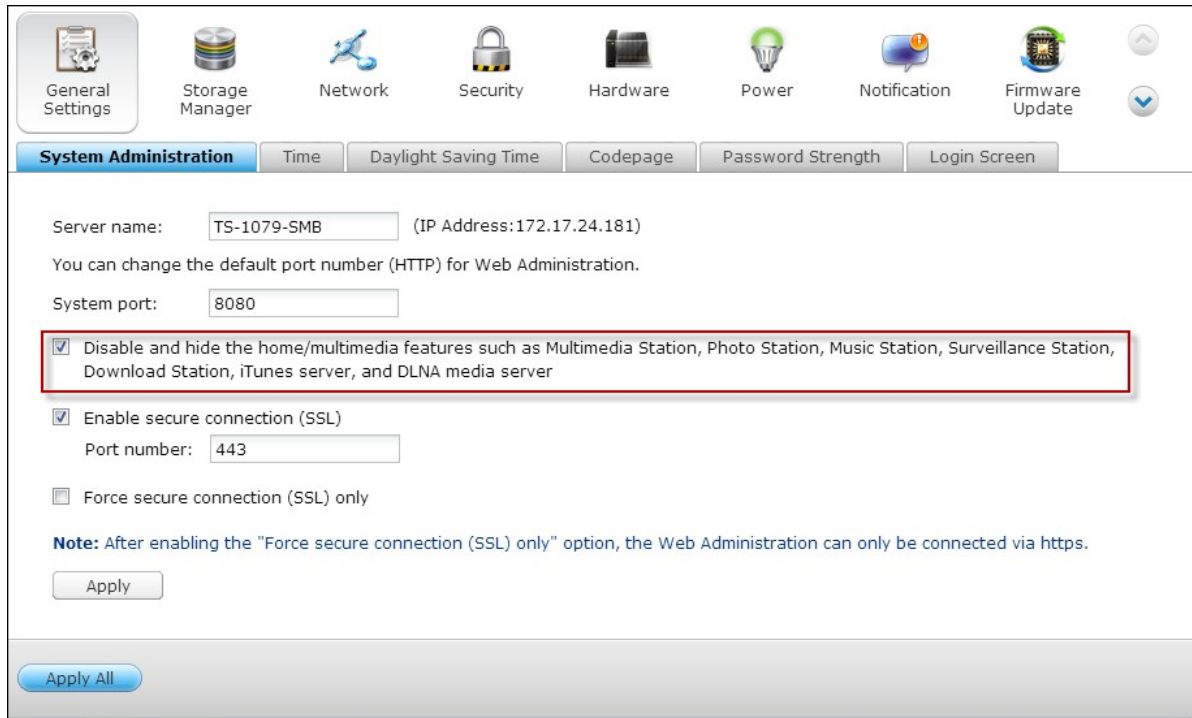

The screenshot shows the 'System Administration' page of a device's web interface. At the top, there is a navigation bar with icons for General Settings, Storage Manager, Network, Security, Hardware, Power, Notification, and Firmware Update. Below this is a sub-menu with 'System Administration' selected, along with 'Time', 'Daylight Saving Time', 'Codepage', 'Password Strength', and 'Login Screen'. The main content area displays server information: 'Server name: TS-1079-SMB (IP Address: 172.17.24.181)'. A note states: 'You can change the default port number (HTTP) for Web Administration.' Below this, 'System port:' is set to '8080'. A red box highlights the checked checkbox: ' Disable and hide the home/multimedia features such as Multimedia Station, Photo Station, Music Station, Surveillance Station, Download Station, iTunes server, and DLNA media server'. Other options include ' Enable secure connection (SSL)' with 'Port number: 443', and ' Force secure connection (SSL) only'. A note at the bottom reads: 'Note: After enabling the "Force secure connection (SSL) only" option, the Web Administration can only be connected via https.' There are 'Apply' and 'Apply All' buttons at the bottom of the page.

Hora

Configure la fecha, la hora y la zona horaria con arreglo a su ubicación actual. Si introduce estos valores incorrectamente, pueden surgir los siguientes problemas:

- Al usar un navegador web para acceder a o guardar un archivo, la hora del archivo al que se ha accedido o que se ha guardado puede estar desincronizada.
- La hora que aparece en el registro de eventos del sistema puede ser incorrecta comparada con la hora real a la que se produjeron las acciones.

Asigne la misma hora de su ordenador como hora del servidor

Para sincronizar la hora de su ordenador con la hora del servidor, haga clic en 'Actualizar ahora' junto a esta opción.

Sincronizar automáticamente con un Servidor de Tiempo de Internet

Puede habilitar o usar el servidor NTP (Network Time Protocol) especificado para actualizar automáticamente la fecha y la hora del sistema. Luego, introduzca el intervalo de tiempo para ajustar la hora. Esta opción sólo se puede usar si el dispositivo NAS está conectado a Internet.

The screenshot shows the 'Time' settings page in a system administration interface. At the top, there is a navigation bar with icons for General Settings, Storage Manager, Network, Security, Hardware, Power, Notification, and Firmware Update. Below this is a sub-menu with 'Time' selected. The main content area displays the current date and time as '2013/05/09 10:14:34 Thursday'. The time zone is set to '(GMT+08:00) Beijing, Chongqing, Hong Kong, Urumqi'. The date and time format is 'yyyy/MM/DD' and '24HR'. Under 'Time setting', the 'Manual setting' option is selected. The date/time is set to '2013/05/09 / 10 : 13 : 44'. The 'Synchronize with an Internet time server automatically' option is unselected. The server is set to 'pool.ntp.org' and the time interval is '1 day(s)'. There is a checkbox 'Set the server time the same as your computer time' and an 'Update' button. At the bottom, there are 'Apply' and 'Apply to All' buttons.

Nota: La primera vez que habilite el servidor NTP, la sincronización de tiempo puede tardar varios minutos antes de que la hora sea ajustada correctamente.

Hora de verano

Si su región adopta la hora de verano (DST), puede activar 'Ajustar el reloj automáticamente para la hora de verano'. Haga clic en "Apply" (Aplicar). Aparecerá la hora de verano (DST) del huso horario que seleccione en la sección "Time" 'Fecha y Hora'. La hora del sistema se ajustará automáticamente de acuerdo a la hora de verano (DST).

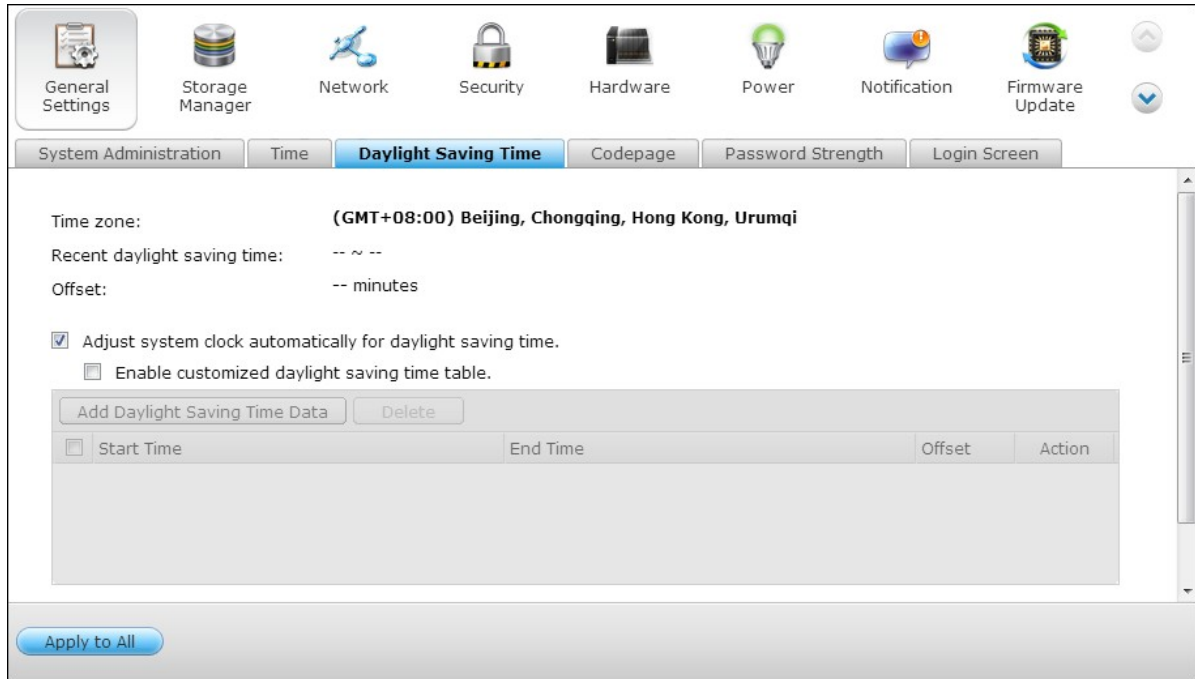

Note que si su región no adopta DST, las opciones de esta página no aparecerán.

Para ingresar la tabla de la hora de verano manualmente, active la opción 'Activar la tabla personalizable de la hora de verano.' Haga clic en 'Agregue datos de hora de verano' e ingrese la programación de la hora de verano. Haga clic en 'Aplicar' para guardar las especificaciones.

The screenshot shows a system administration interface with a top navigation bar containing icons for General Settings, Storage Manager, Network, Security, Hardware, Power, Notification, and Firmware Update. Below this is a sub-menu with tabs for System Administration, Time, Daylight Saving Time (selected), Codepage, Password Strength, and Login Screen.

The main content area is titled "Daylight Saving Time" and includes the following elements:

- Recent daylight saving time: -- ~ --
- Offset: -- minutes
- Adjust system clock automatically for daylight saving time.
- Enable customized daylight saving time table.
- Add Daylight Saving Time Data (button)
- Delete (button)
- Start Time | End Time | Offset | Action (table header)
- Apply (button)
- Apply to All (button)

Red boxes highlight the "Add Daylight Saving Time Data" button, the "Enable customized daylight saving time table" checkbox, and the "Apply" button.

Página de código

Seleccionar el idioma que usa el NAS para mostrar archivos y directorios.

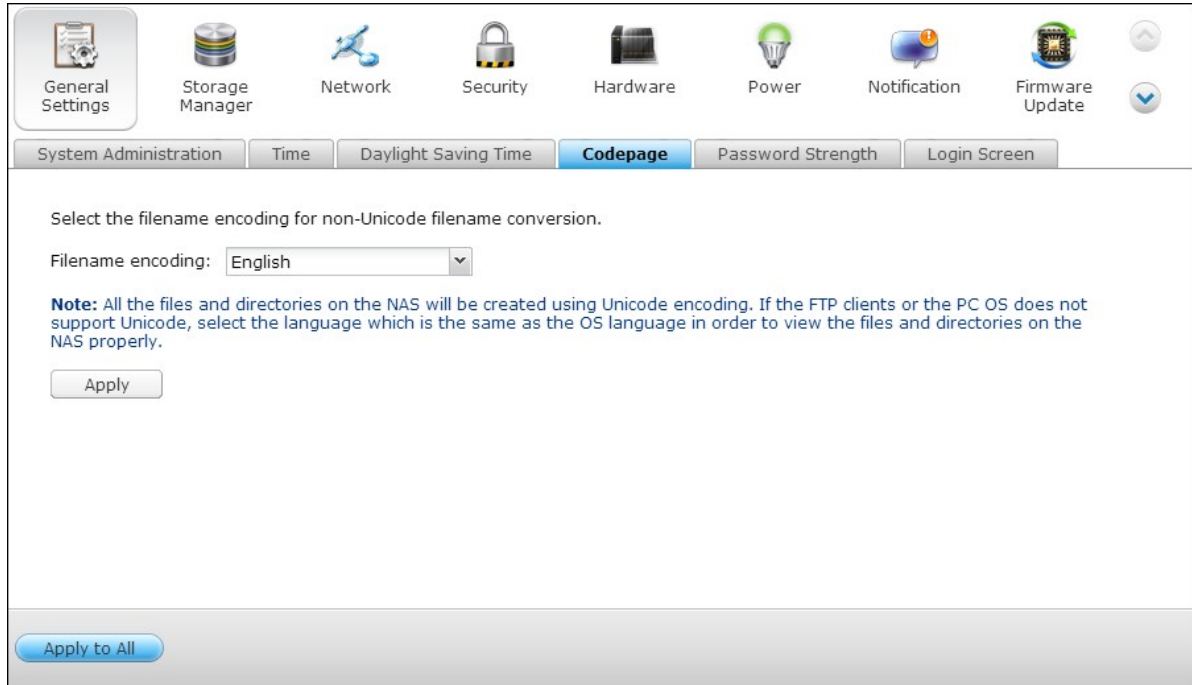

The screenshot shows the NAS web interface. At the top, there is a navigation bar with icons for General Settings, Storage Manager, Network, Security, Hardware, Power, Notification, and Firmware Update. Below this is a secondary navigation bar with tabs for System Administration, Time, Daylight Saving Time, Codepage (which is highlighted), Password Strength, and Login Screen. The main content area contains the following text:

Select the filename encoding for non-Unicode filename conversion.

Filename encoding:

Note: All the files and directories on the NAS will be created using Unicode encoding. If the FTP clients or the PC OS does not support Unicode, select the language which is the same as the OS language in order to view the files and directories on the NAS properly.

At the bottom of the page, there is a button labeled "Apply to All".

Nota: Todos los archivos y directorios en el NAS serán creados usando la codificación Unicode. Si sus clientes FTP o el SO de su PC no soportan Unicode, p. ej. Windows 95/98/ME, seleccione el mismo idioma que el del SO de su PC para ver apropiadamente los archivos y directorios en el servidor.

Grado de dificultad de la contraseña

Puede especificar las reglas para definir la contraseña aquí. Después de aplicar las especificaciones, el sistema verificará automáticamente la contraseña.

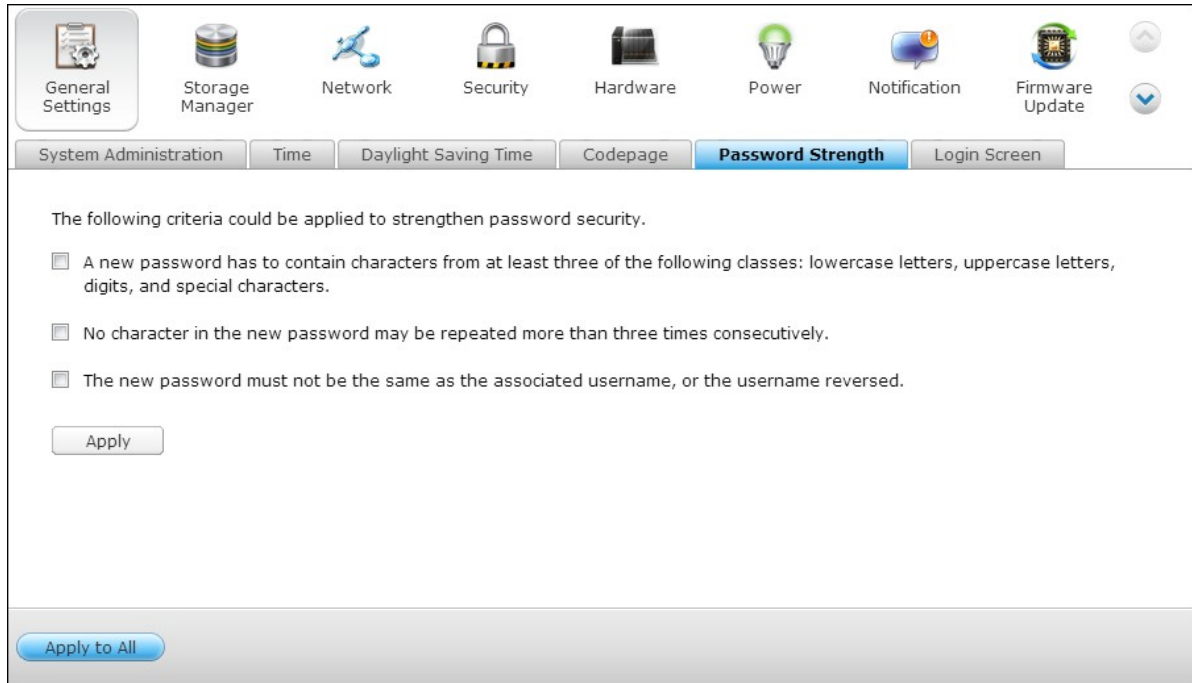

The screenshot shows a system administration window with a top navigation bar containing icons for General Settings, Storage Manager, Network, Security, Hardware, Power, Notification, and Firmware Update. Below this is a sub-menu with buttons for System Administration, Time, Daylight Saving Time, Codepage, Password Strength (which is highlighted), and Login Screen. The main content area displays the following text and options:

The following criteria could be applied to strengthen password security.

- A new password has to contain characters from at least three of the following classes: lowercase letters, uppercase letters, digits, and special characters.
- No character in the new password may be repeated more than three times consecutively.
- The new password must not be the same as the associated username, or the username reversed.

Below the list is an "Apply" button. At the bottom of the window is a blue "Apply to All" button.

Pantalla de inicio de sesión

Establezca el estilo de la pantalla de inicio de sesión. En primer lugar haga clic en la plantilla deseada y a continuación haga clic en "Preview" (Vista previa) para ver previamente la plantilla seleccionada o en "Apply" (Aplicar) para aplicar la pantalla de inicio de sesión seleccionada.

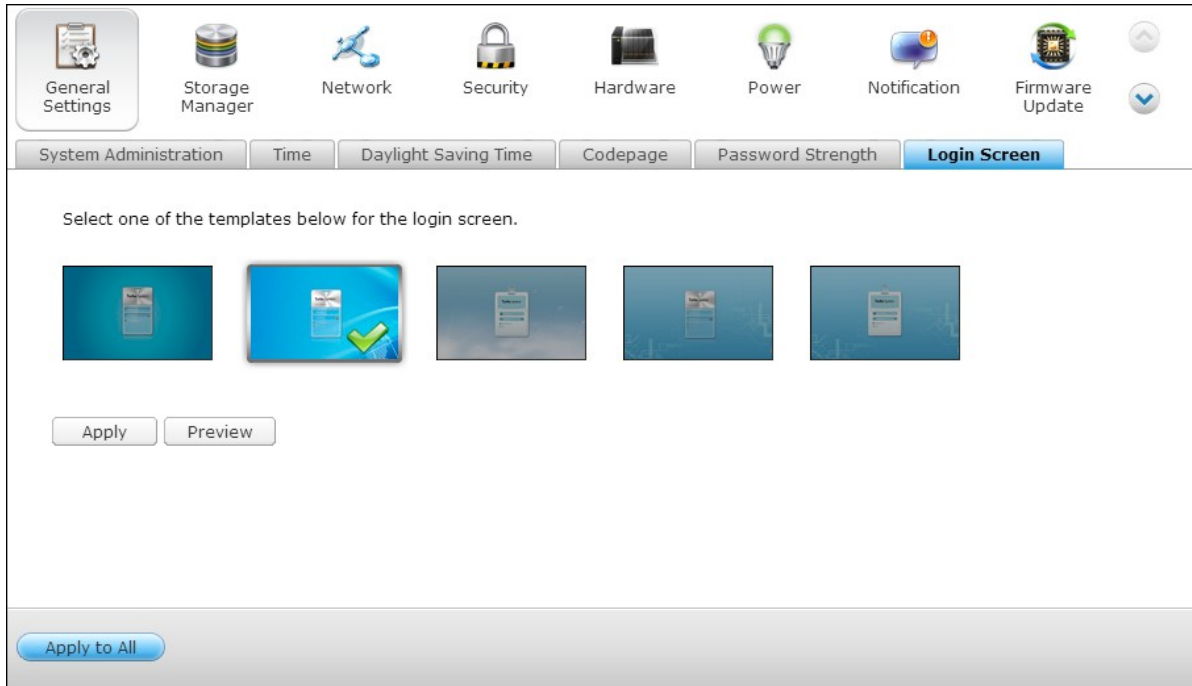

4.2 Director de almacenamiento

Administración de Volumen^[100]

Herramienta de Administración RAID^[105]

Disco Duro SMART^[129]

Sistema de Archivos Cifrados^[137]

iSCSI^[143]

Disco Virtual^[217]

4.2.1 Administración de Volumen

En esta página aparece el modelo, tamaño y estado actual de los discos duros en el NAS. Puede formatear y comprobar el disco, y escanear bloques defectuosos en el disco. Al formatear los discos duros, el NAS creará las siguientes carpetas de recursos compartidos por defecto:

- **Public:** La carpeta compartida de red por defecto para que todo el mundo pueda compartir archivos.
- **Qdownload/Download*:** La carpeta compartida de red para la Download Station.
- **Qmultimedia/Multimedia*:** La carpeta compartida de red para la Multimedia Station.
- **Qusb/Usb*:** La carpeta compartida de red para la función de copia de datos a través de puertos USB .
- **Qweb/Web*:** La carpeta compartida de red para el Servidor Web
- **Qrecordings/Recordings*:** La carpeta compartida de red para Surveillance Station.

*Las carpetas compartidas por defecto de las series TS-x59 y TS-x69 Turbo NAS son Pública, Descargas, Multimedia, Usb, Web, y Grabaciones.

Nota:

- Las carpetas compartidas de red por defecto se crean en el primer volumen del disco y no se puede cambiar el directorio.
- Para volúmenes de disco mayores a 2TB, se recomienda formatearlos con el sistema de archivos EXT4.

The screenshot shows the Storage Manager interface with the following components:

- Navigation Bar:** General Settings, Storage Manager (selected), Network, Security, Hardware, Power, Notification, Firmware Update.
- Sub-Menu:** Volume Management (selected), RAID Management, HDD SMART, iSCSI, Virtual Disk.
- Buttons:** Create, Scan now, Format, Check File System, Remove.
- Current Configuration: Physical Disks:**

Disk	Model	Capacity	Status	SMART Information
Drive 1	WDC WD2500AAKX-22ERM17.0	232.89 GB	Ready	Good
Drive 2	WDC WD2500AAKX-22ERM17.0	232.89 GB	Ready	Good
Drive 3	WDC WD2500AAKX-22ERM17.0	232.89 GB	Ready	Good
Drive 4	WDC WD2500AAKX-22ERM17.0	232.89 GB	Ready	Good
- Note:** Note that if you are going to install a hard drive (new or used) which has never been installed on the NAS before, the hard drive will be formatted and partitioned automatically and all the disk data will be cleared.
- Current Configuration: Logical Volumes:**

Disk / Volume	File System	Total Size	Free Size	Status
Single Disk: Drive 1	--	--	--	Unmounted
Single Disk: Drive 2	EXT4	227.76 GB	226.93 GB	Ready
Single Disk: Drive 3	--	--	--	Unmounted
Single Disk: Drive 4	--	--	--	Unmounted

Configuración de Disco	Aplica a Modelos de NAS
Volumen de disco único	Todos los modelos
RAID 1, JBOD (just a bunch of disks - sólo un grupo de discos)	Modelos de 2 bahías o más
RAID 5, RAID 6, RAID 5+reposición en caliente	Modelos de 4 bahías o más
RAID 6+reposición en caliente	Modelos de 5 bahías o más
RAID 10	Modelos de 4 bahías o más
RAID 10+reposición en caliente	Modelos de 5 bahías o más

Volumen de disco único Cada disco duro se usa como un disco	
---	--

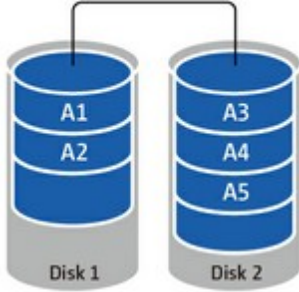
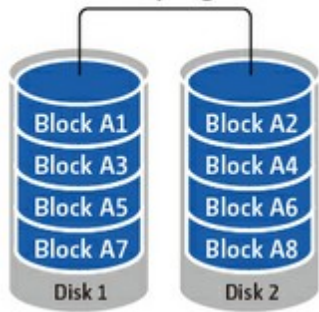
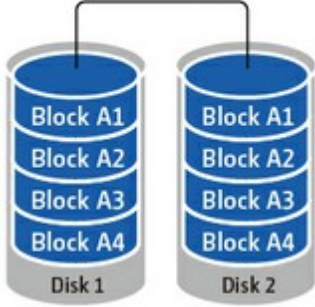
<p>autónomo. Si un disco se daña, todos los datos se perderán.</p>	
<p>JBOD (Solo un conjunto de discos) JBOD es una colección de discos duros que no ofrece ninguna protección RAID. Los datos se graban en los discos físicos en forma secuencial. La capacidad total de almacenamiento es igual a la suma de la capacidad de cada disco miembro.</p>	<p style="text-align: center;">JBOD</p> 
<p>División de volumen de discos RAID 0 RAID 0 (división de discos) combina 2 o más discos duros en un volumen mayor. Los datos se graban en los discos duros sin ninguna información de paridad y sin redundancia. La capacidad total de almacenamiento es igual a la suma de la capacidad de cada disco miembro.</p>	<p style="text-align: center;">RAID 0 striping</p> 
<p>Volumen de discos espejos RAID 1 RAID 1 duplica los datos entre dos discos duros para suministrar copia espejo del disco. Para crear un arreglo RAID 1, se necesitan como mínimo 2 discos duros. La capacidad de almacenamiento del volumen de discos RAID 1 es igual al tamaño del disco duro más pequeño.</p>	<p style="text-align: center;">RAID 1 mirroring</p> 

Volumen de disco RAID 5

Los datos se dividen entre todos los discos de un arreglo RAID 5. La información de paridad se distribuye y almacena en cada disco. Si un disco falla, el arreglo entra en el modo degradado. Después de instalar un nuevo disco para reemplazar al dañado, los datos se pueden recuperar desde cualquiera de los discos miembros los cuales contienen la información de paridad.

Para crear un volumen de disco RAID 5, se necesitan como mínimo 3 discos duros. La capacidad de almacenamiento de un arreglo RAID 5 es igual a $(N-1) * (\text{el tamaño del disco más pequeño})$. N es el total de discos miembros del arreglo.

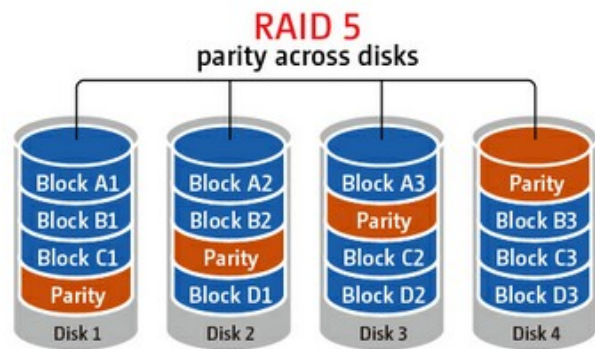

Volumen de disco RAID 6

Los datos se dividen entre todos los discos de un arreglo RAID 6. RAID 6 difiere de RAID 5 en que un segundo grupo de información de paridad se almacena en los discos miembros del arreglo. Acepta fallas en dos discos miembros.

Para crear un volumen de disco RAID 6, se necesitan como mínimo 4 discos duros. La capacidad de almacenamiento de un arreglo RAID 6 es igual a $(N-2) * (\text{el tamaño del disco más pequeño})$. N es el total de discos miembros del arreglo.

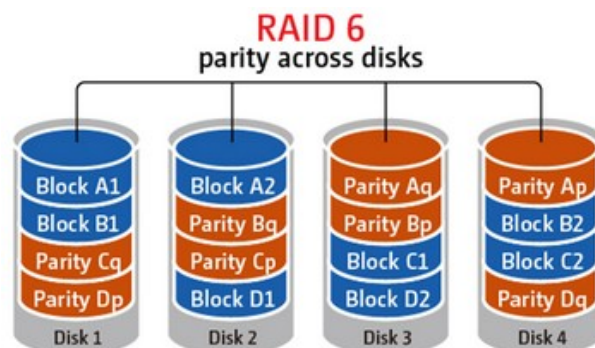

Volumen de disco RAID 10

RAID 10 combina las ventajas de RAID 0 y RAID 1 en un solo sistema.

Suministra seguridad creando reflejo de todos los datos en un conjunto secundario de discos mientras usa seccionamiento en cada conjunto de discos para acelerar las transferencias de datos.

RAID 10 requiere un número par de discos duros (mínimo 4 discos duros). La capacidad de almacenamiento del volumen de discos RAID 10 es igual al (tamaño del disco con menor capacidad en el arreglo) * $N/2$. N es el total de discos duros del volumen. Solamente se permite que fallen 2 discos como máximo de 2 pares diferentes del RAID 10.

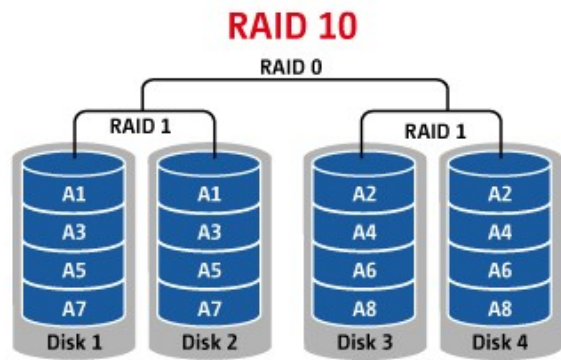

4.2.2 Herramienta de Administración RAID

*Las funciones de expansión de la capacidad RAID en línea, migración de nivel RAID en línea y recuperación RAID no son compatibles con los modelos de dispositivo NAS de una bahía ni el modelo TS-210, TS-212.

En esta página, puede llevar a cabo la expansión de la capacidad RAID en línea (RAID 1, 5, 6, 10) y la migración de niveles RAID en línea (un solo disco, RAID 1, 5, 10), agregar un disco duro a la configuración de RAID 5, 6 ó 10, configurar un disco duro de repuesto (RAID 5, 6, 10) manteniendo los datos, habilitar Bitmap y recuperar una configuración RAID, y establecer un repuesto global en esta página.

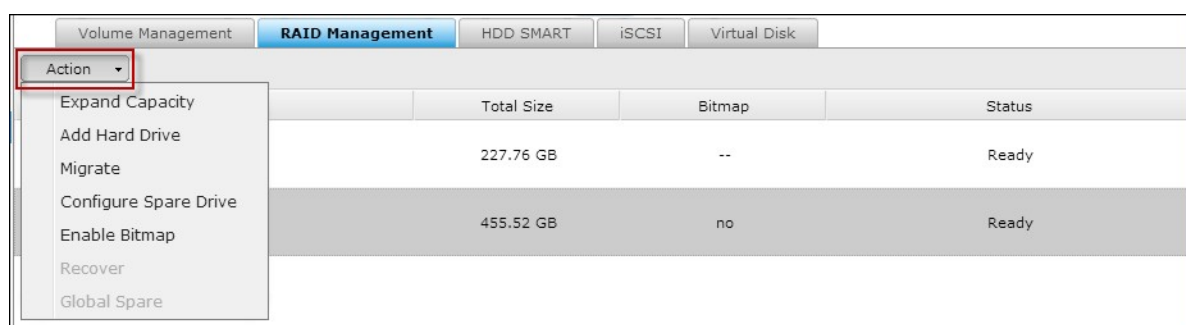

Para expandir la capacidad de almacenamiento de un volumen RAID 10, puede llevar a cabo la expansión de la capacidad RAID en línea y agregar un número par de discos duros al volumen.

Expansión de la capacidad RAID en línea

Escenario

Ha adquirido tres discos duros de 250 GB para llevar a cabo una configuración inicial de TS-509 Pro NAS y ha configurado 5 discos RAID5 con esos tres discos duros. Medio año más tarde, el tamaño de los datos del departamento ha aumentado considerablemente a 1,5 TB. En otras palabras, la capacidad de almacenamiento de su NAS no se puede utilizar. Al mismo tiempo, el precio de los discos duros de 1 TB ha bajado bastante.

Procedimiento de operación

En "Storage Manager" (Administración de almacenamiento) > 'RAID Management' (Administración RAID), seleccione el volumen de disco para la ampliación y haga clic en 'EXPAND CAPACITY' (EXPANDIR CAPACIDAD).

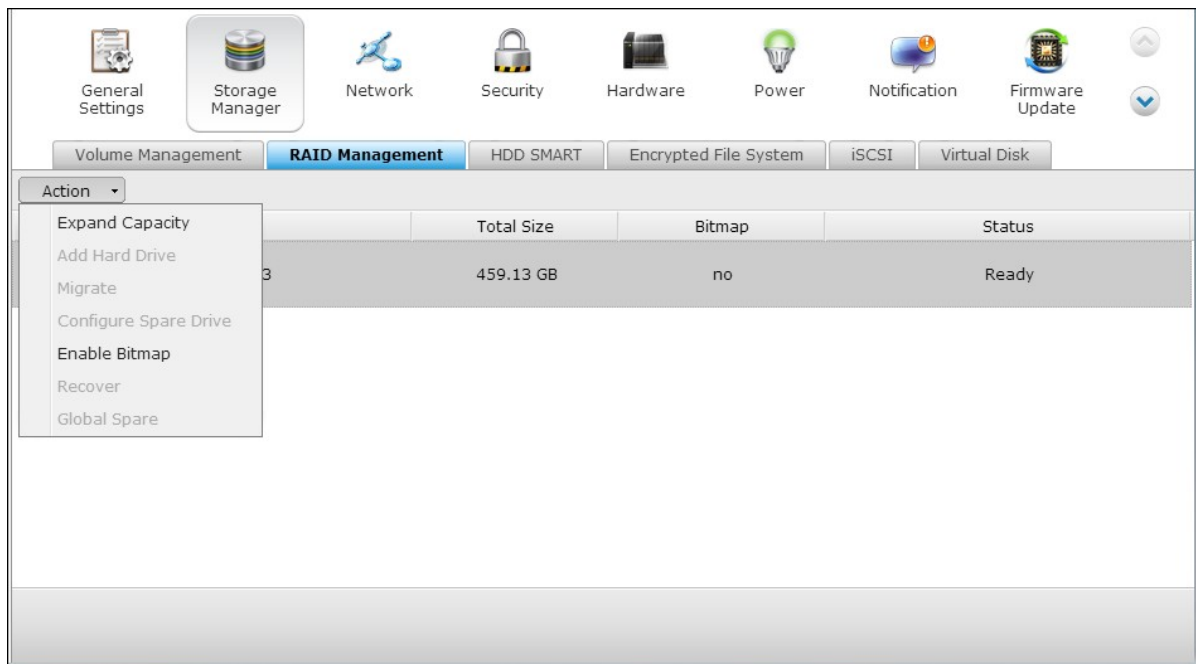

Haga clic en 'Change' (Cambiar) para el primer disco duro que desee reemplazar. Siga las instrucciones para continuar.

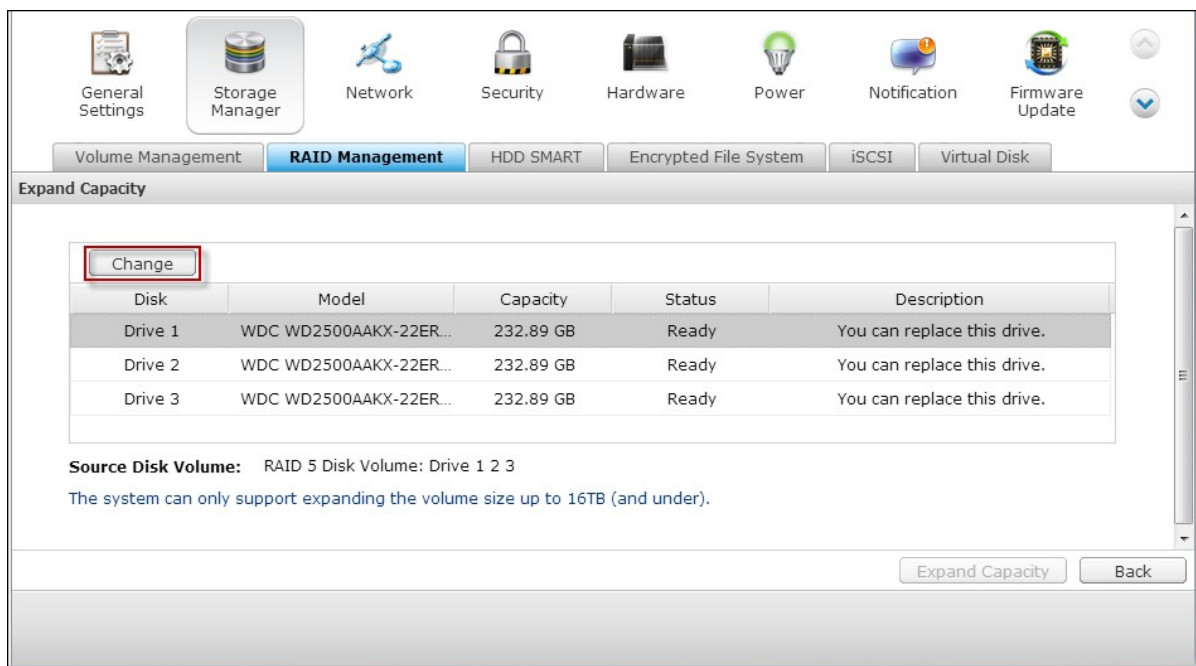

Sugerencia: después de reemplazar el disco duro, el campo Description (Descripción) mostrará el mensaje 'You can replace this drive' (Puede reemplazar esta unidad). Esto significa que puede reemplazar el disco duro por uno más grande o pasar por alto este paso si el disco duro ya se ha reemplazado.



Precaución: cuando la sincronización del disco duro esté en curso, NO apague su NAS o enchufe ni desenchufe los discos duros.

Cuando en el campo Description (Descripción) aparezca el mensaje 'Please remove this drive' (Quite esta unidad), quite el disco duro de su NAS. Espere a que su NAS emita un doble pitido después de quitar el disco duro.

Expand Capacity

Disk	Model	Capacity	Status	Description
Drive 1	WDC WD2500AAKX-22ER...	232.89 GB	Ready	Please remove this drive.
Drive 2	WDC WD2500AAKX-22ER...	232.89 GB	Ready	No operation can be executed on this d...
Drive 3	WDC WD2500AAKX-22ER...	232.89 GB	Ready	No operation can be executed on this d...

Source Disk Volume: RAID 5 Disk Volume: Drive 1 2 3
The system can only support expanding the volume size up to 16TB (and under).

Expand Capacity Back

Cuando en el campo Description (Descripción) aparezca el mensaje 'Please insert the new drive' (Inserte la nueva unidad), enchufe el nuevo disco duro en la ranura de la unidad.

Expand Capacity

Disk	Model	Capacity	Status	Description
Drive 1	--	--	No Disk	Please insert the new drive.
Drive 2	WDC WD2500AAKX-22ER...	232.89 GB	Ready	No operation can be executed on this d...
Drive 3	WDC WD2500AAKX-22ER...	232.89 GB	Ready	No operation can be executed on this d...

Source Disk Volume: RAID 5 Disk Volume: Drive 1 2 3
The system can only support expanding the volume size up to 16TB (and under).

Expand Capacity Back

Después de enchufar el disco duro, espere a que su NAS emita un pitido. El sistema comenzará a reconstruirse.

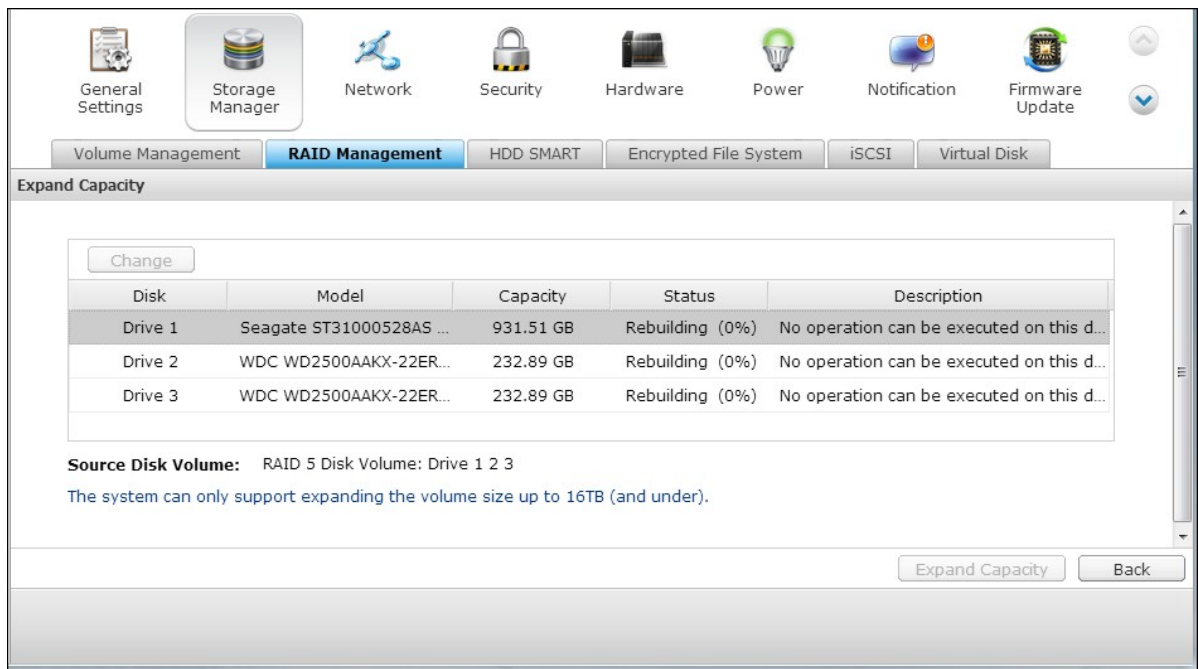

Cuando la reconstrucción finalice, repita los pasos anteriores para reemplazar otro disco duro..

Después de cambiar el disco duro y cuando la reconstrucción se complete, haga clic en "Expand Capacity" (Ampliar capacidad) para ejecutar la ampliación de RAID.

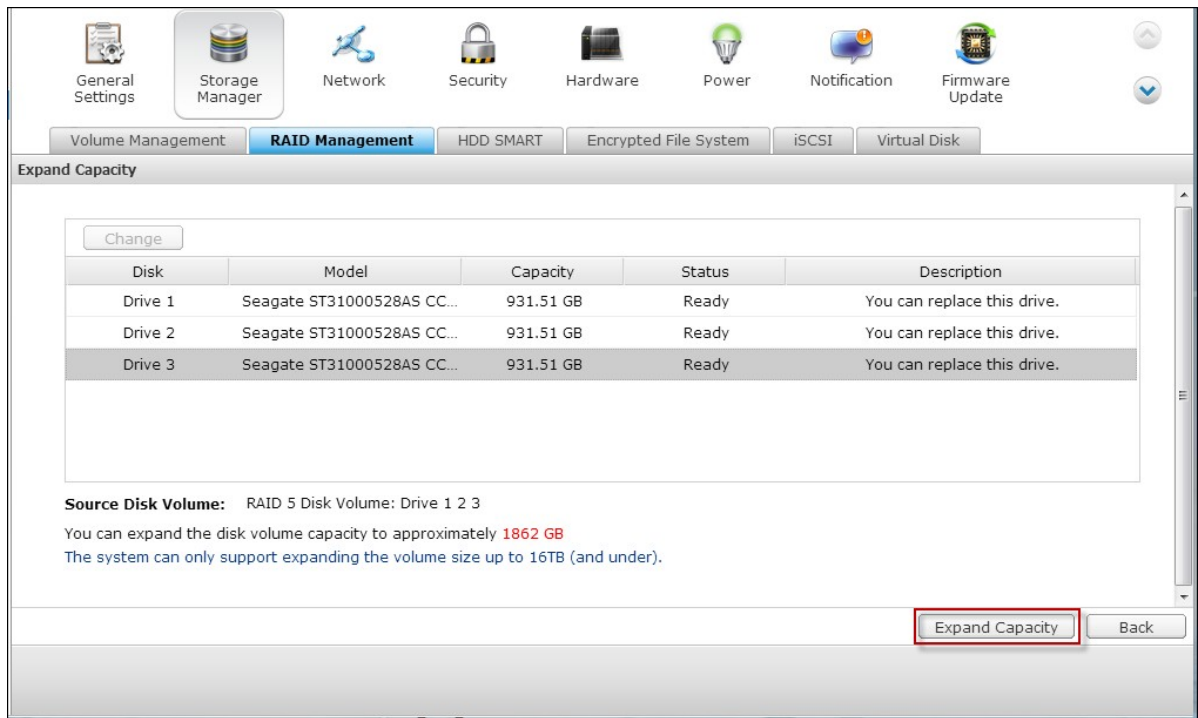

Haga clic en 'OK' (Aceptar) para continuar.

Su NAS emitirá pitidos y comenzará a expandir la capacidad.

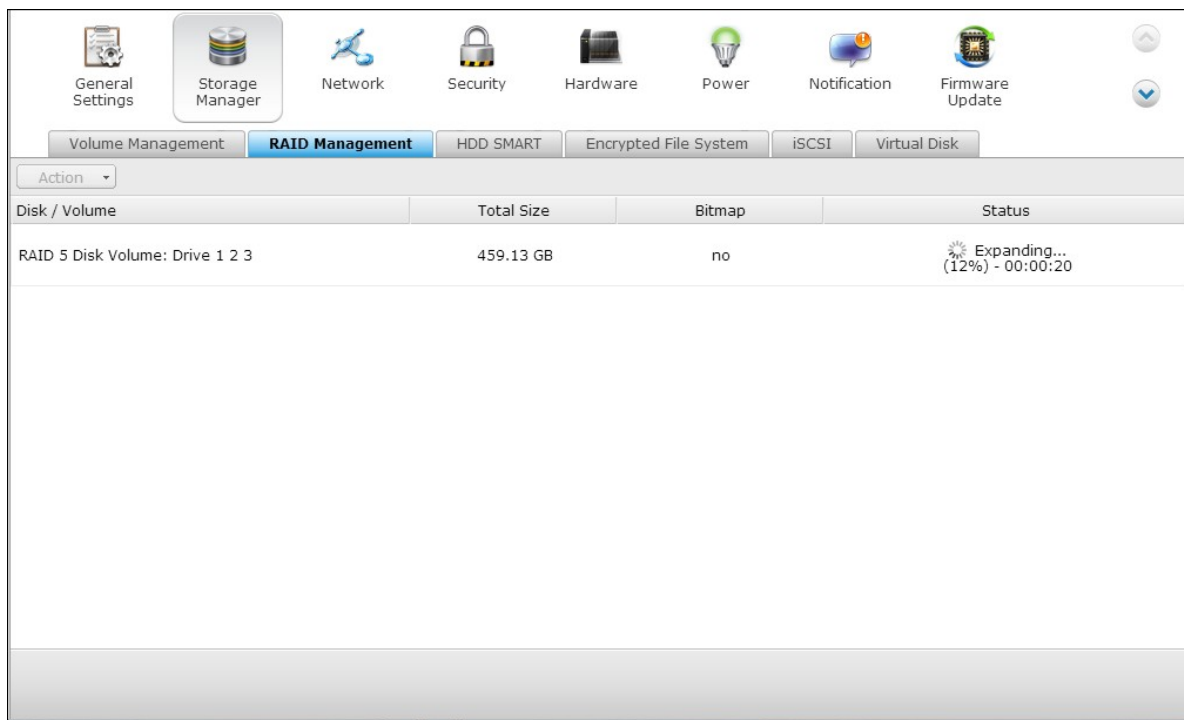

El proceso puede tardar hasta diez horas en finalizar dependiendo del tamaño de las unidades. Tenga paciencia y espere que el proceso finalice. NO apague su NAS.

Una vez finalizada la expansión RAID, se mostrará la nueva capacidad y el estado pasará a ser 'Ready' (Preparada). Puede empezar a utilizar la capacidad más grande. (En el ejemplo usted dispone de un volumen lógico 1,8TB.)

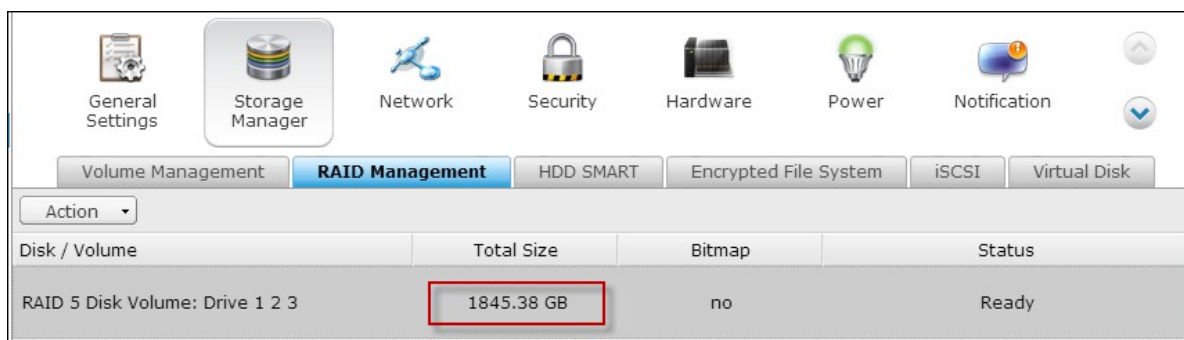

Sugerencia: si en el campo Description (Descripción) sigue apareciendo el mensaje 'You can replace this hard drive'(Puede reemplazar esta unidad) y el estado del volumen de la unidad es 'Ready' (Preparada), significa que el volumenRAID todavía se puede expandir más.

Migración del nivel RAID en línea

Durante la configuración inicial de TS-509 Pro, adquirió un disco duro de 250GB y lo configuró como un solo disco. TS-509 Pro se utiliza como servidor de archivos para compartir datos entre departamentos.

Después de medio año, se guardan cada vez más datos importantes en TS-509 Pro. Existía una preocupación creciente por que el disco duro se dañe y se pierdan datos. Por tanto, se planteó actualizar la configuración del disco a RAID 5.

Mediante la migración del nivel RAID en línea, puede instalar un disco duro para configurar TS-509 Pro y actualizar el nivel RAID en el futuro. El proceso de migración se realiza sin apagar el servidor. Todos los datos se conservarán.

Puede hacer lo siguiente con la migración del nivel RAID en línea:

- Migrar el sistema desde un disco único a RAID 1, RAID 5, RAID 6 ó RAID 10
- Migrar el sistema desde RAID 1 a RAID 5, RAID 6 ó RAID 10
- Migrar el sistema desde RAID 5 con 3 discos duros a RAID 6

Necesita:

- Preparar un disco duro con una capacidad igual o superior a la unidad existente en la configuración RAID.
- Ejecutar la migración de nivel RAID (migrar el sistema desde el modo de un solo disco a RAID 5 con 4 discos duros).

Vaya a "Storage Manager" (Administración de almacenamiento) > 'Volume Management' (Administración de volúmenes). La configuración volúmenes del disco actual que aparece en la página es un solo disco, con una capacidad de 250GB.

General Settings Storage Manager Network Security Hardware Power Notification Firmware Update

Volume Management RAID Management HDD SMART Encrypted File System iSCSI Virtual Disk

Create

Current Configuration: Physical Disks

Scan now

Disk	Model	Capacity	Status	SMART Information
Drive 1	WDC WD2500AAKX-22ERM17.0	232.89 GB	Ready	Good
Drive 2	--	--	No Disk	--
Drive 3	--	--	No Disk	--
Drive 4	--	--	No Disk	--
Drive 5	--	--	No Disk	--

Note that if you are going to install a hard drive (new or used) which has never been installed on the NAS before, the hard drive will be formatted and partitioned automatically and all the disk data will be cleared.

Current Configuration: Logical Volumes

Format Check File System Remove

Disk / Volume	File System	Total Size	Free Size	Status
Single Disk: Drive 1	EXT3	227.76 GB	226.98 GB	Ready

Enchufe los nuevos discos duros de 250GB en las ranuras de unidad 2 y 3 del NAS. El NAS detectará los nuevos discos duros. El estado de los nuevos discos duros es 'Unmounted' (Desmontado).

Current Configuration: Physical Disks

Scan now

Disk	Model	Capacity	Status	SMART Information
Drive 1	WDC WD2500AAKX-22ERM17.0	232.89 GB	Ready	Good
Drive 2	WDC WD2500AAKX-22ERM17.0	232.89 GB	Ready	Good
Drive 3	WDC WD2500AAKX-22ERM17.0	232.89 GB	Ready	Good
Drive 4	--	--	No Disk	--
Drive 5	--	--	No Disk	--

Note that if you are going to install a hard drive (new or used) which has never been installed on the NAS before, the hard drive will be formatted and partitioned automatically and all the disk data will be cleared.

Current Configuration: Logical Volumes

Format Check File System Remove

Disk / Volume	File System	Total Size	Free Size	Status
Single Disk: Drive 1	EXT4	229.57 GB	228.52 GB	Ready
Single Disk: Drive 2	EXT4	229.57 GB	228.88 GB	Ready
Single Disk: Drive 3	--	--	--	Unmounted

Ir a "Storage Manager" (Director de almacenamiento) > "RAID Management" (Administración de RAID), haga clic en "Migrate" (Migrar) desde la "Acción."

The screenshot shows the Storage Manager interface with the following components:

- Navigation icons: General Settings, Storage Manager, Network, Security, Hardware, Power, Notification, Firmware Update.
- Sub-navigation tabs: Volume Management, RAID Management (selected), HDD SMART, Encrypted File System, iSCSI, Virtual Disk.
- An "Action" dropdown menu is open, listing: Expand Capacity, Add Hard Drive, Migrate (highlighted with a red box), Configure Spare Drive, Bitmap, Recover, Set Global Spare.
- A table below the menu shows RAID configuration details:

	Total Size	Bitmap	Status
	227.76 GB	--	Ready
	227.76 GB	--	Ready
	--	--	Unmounted

Seleccione una o varias unidades y el método de migración. Se mostrará la capacidad de las unidades después de lamigración. Haga clic en 'Migrate' (Migrar).

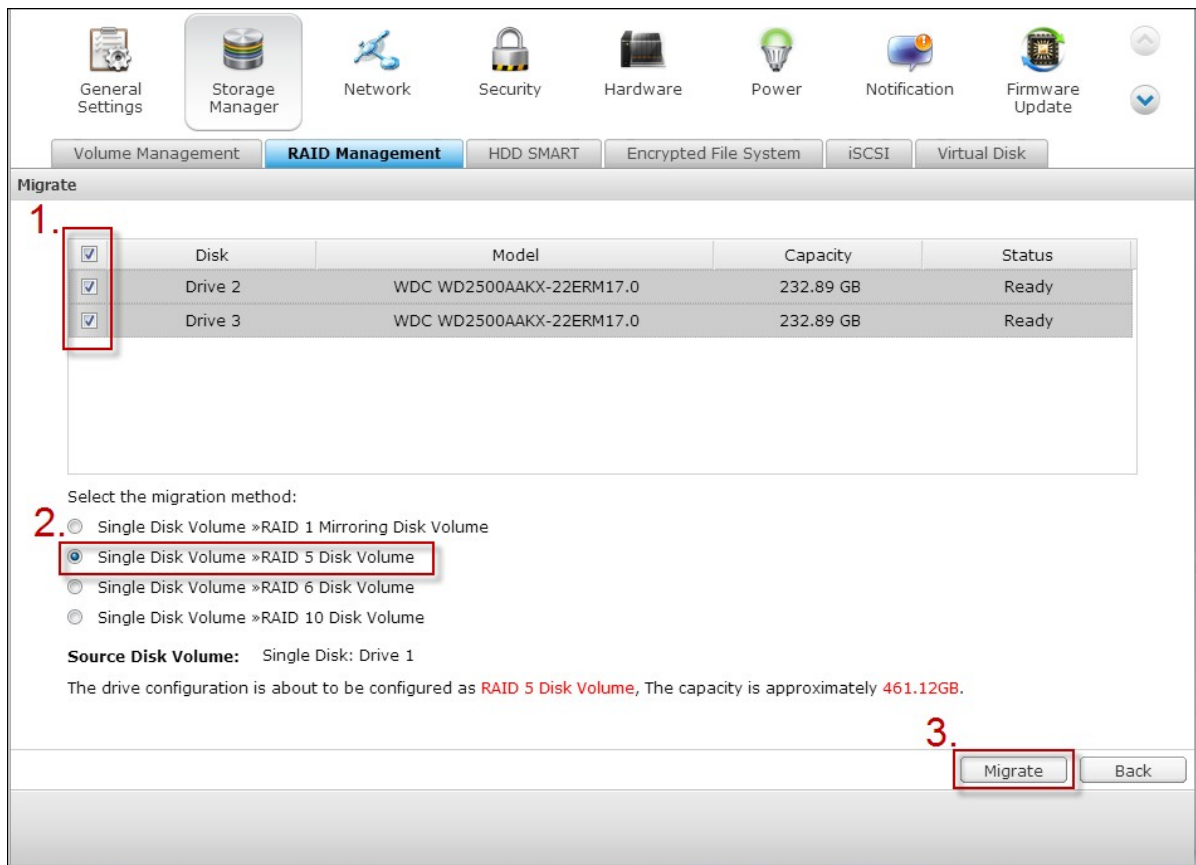

Tenga en cuenta que se borrarán todos los datos del disco duro seleccionado. Presione 'OK' (Aceptar) para confirmar la operación.

Cuando la migración esté en curso, el tiempo requerido y la capacidad total de las unidades después de la migración se mostrará en el campo Description (Descripción).



Su NAS entrará en el modo 'Read only' (Solo lectura) cuando la migración se encuentre en proceso durante el 11%–49% para garantizar que los datos de la configuración RAID sean consistentes después de que la migración RAID se complete.

Cuando la migración se complete, se mostrará la nueva configuración de la unidad (ahora

RAID 5) y el estado será Ready (Preparada). Puede empezar a utilizar la configuración de la unidad.

El proceso puede tardar hasta diez horas en finalizar dependiendo del tamaño de las unidades. Puede conectarse a la página Web de su NAS para comprobar el estado posteriormente.

Utilizar la expansión de la capacidad RAID y la migración del nivel RAID en línea conjuntamente

Escenario

Apenas le quedaba tiempo para configurar el servidor de archivos y el servidor FTP. Sin embargo, solamente tenía un disco duro de 250 GB. Por tanto, configuró su TS-509 Pro con la configuración de un solo disco.

El plan original era configurar un centro de datos de red 3TB RAID 5 con TS-509 Pro. Ahora pretende actualizar la configuración de discos de TS-509 Pro a RAID 5 y expandir la capacidad de almacenamiento total a 3 TB con todos los datos originales conservados después de comprar los discos duros.

Ejecute la migración de nivel RAID en línea para migrar el sistema de un solo disco a RAID 5. La capacidad de almacenamiento total será de 750 GB, RAID 5 (con un disco duro de 250 GB y tres discos duros de 1 TB, el uso de disco será de $250 \text{ GB} \times 4$ para RAID 5). Puede consultar el paso anterior para conocer el procedimiento de la operación.

Ejecute la expansión de la capacidad RAID en línea para reemplazar el disco duro de 250 GB por uno nuevo de 1 TB y, a continuación, expanda el volumen lógico de 750 GB a 3 TB de RAID 5. Puede consultar el paso anterior para conocer el procedimiento de la operación.

Agregar un disco duro

Siga los pasos descritos más adelante para agregar un disco duro a una configuración de discos RAID 5 ó RAID 6.

1. Asegúrese de que el estado de la configuración RAID 5 ó RAID 6 sea 'Listo'.
2. Instale un disco duro en el NAS. Si tiene un DD que ya ha sido formateado como un volumen de discos único en el NAS; puede agregar este DD a la configuración RAID 5 ó RAID 6. Se recomienda que use discos duros de la misma capacidad de almacenamiento para la configuración RAID.
3. Seleccione la configuración RAID 5 ó RAID 6 en la página 'Administración de RAID' y luego haga clic en "Add Hard Drive" (Agregar disco duro).
4. Seleccione el nuevo disco duro. Aparece la capacidad total de la unidad después de agregarla. Haga clic en "Add Hard Drive" (Agregar disco duro).
5. Todos los datos del nuevo DD se eliminarán durante este proceso. Los datos de la configuración original RAID 5 ó RAID 6 se mantendrán. Haga clic en 'ACEPTAR'. El NAS emitirá el sonido bip dos veces..

Para agregar discos duros al volumen de discos RAID 10, repita los pasos anteriores. Tenga en cuenta que debe agregar un número par de discos duros al volumen RAID 10. La capacidad de almacenamiento del volumen RAID 10 aumentará después de la configuración satisfactoria..

Este proceso puede tomar hasta 10 horas para completarse, de acuerdo al total de discos duros y a sus tamaños. Por favor espere pacientemente hasta que el proceso termine. NO apague el NAS durante este proceso. Puede usar una configuración RAID o una capacidad mayor después del proceso.

Configuración de discos de repuesto

Puede agregar o quitar un disco de repuesto de la configuración RAID 5, 6 ó 10.

Siga los pasos de abajo para usar esta función.

1. Asegúrese de que el estado de la configuración RAID 5, 6 ó 10 sea 'Listo'.
2. Para agregar un disco de repuesto, instale el disco duro en el NAS. Si tiene un DD que ya ha sido formateado como un volumen de discos único en el NAS, puede configurarlo como disco duro de repuesto. Se recomienda que use discos duros de la misma capacidad de almacenamiento para la configuración RAID.
3. Seleccione el volumen de RAID y luego haga clic en "Configure Spare Drive." (Configurar disco de repuesto)
4. Para agregar un disco duro de repuesto a la configuración seleccionada, seleccione el disco duro y luego haga clic en "Configure Spare Drive." (Configurar disco de repuesto). Para quitar un disco de repuesto, desmarque el disco de repuesto y luego haga clic en "Configure Spare Drive." (Configurar disco de repuesto).
5. Todos los datos de la unidad seleccionada se eliminarán. Haga clic en 'ACEPTAR' para proceder.

Los datos originales del volumen de discos RAID 5, 6 ó 10 se mantendrán. Después de completar la configuración, el estado del volumen de discos cambiará a 'Listo'.

Nota: Se debe quitar una unidad de repuesto en caliente del volumen del disco, antes de ejecutar las siguientes acciones:

- Expansión de la capacidad RAID en línea
- Migración del nivel RAID en línea
- Agregar un miembro de disco duro al volumen RAID 5, RAID 6 o RAID 10

Mapa de bits

Para agregar un disco duro de repuesto a la configuración seleccionada, seleccione el disco duro y luego haga clic en "Configure Spare Drive." (Configurar disco de repuesto). Para quitar un disco de repuesto, desmarque el disco de repuesto y luego haga clic en "Configure Spare Drive." (Configurar disco de repuesto).

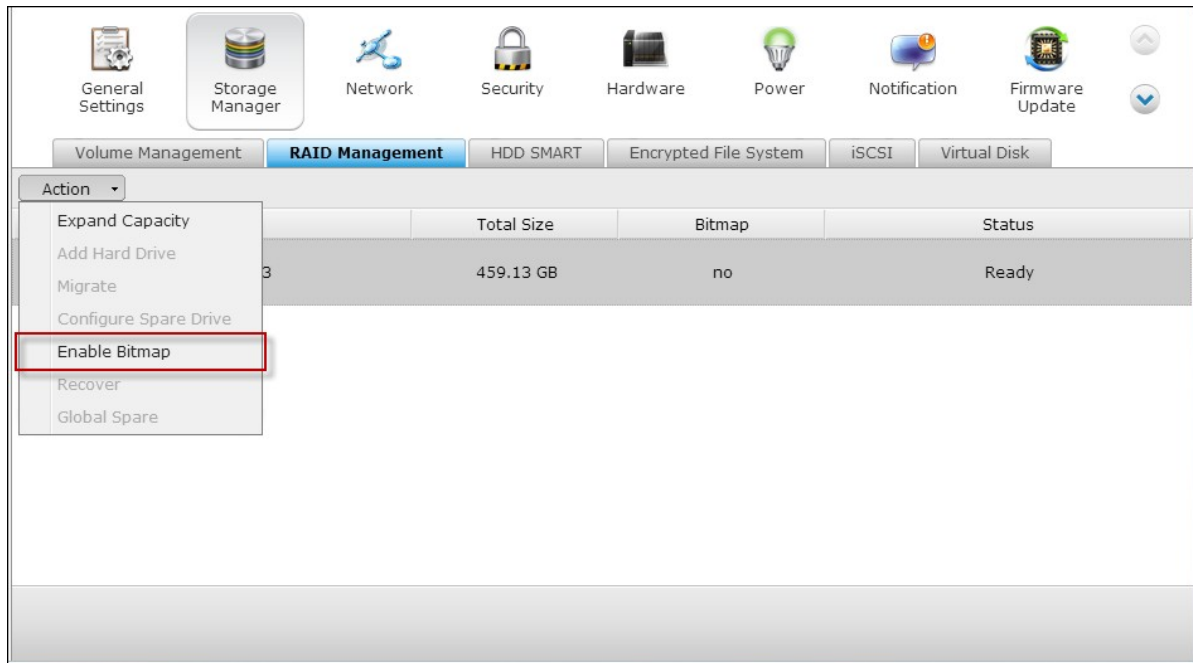

Nota: Solamente existe soporte Bitmap para las configuraciones RAID 1, 5, 6 y 10.

Recuperación RAID

Cuando el NAS se configura como RAID 1, RAID 5, o RAID 6 y se desconectan accidentalmente, discos duros del servidor, puede conectar los mismos discos en las mismas ranuras y hacer clic en 'Recuperar' para recuperar el estado del volumen desde 'Inactivo' a 'En modo degradado'.

Si el volumen del disco configurado como RAID 0 o JBOD y uno o más de los miembros de la unidad se desconectan del NAS, puede usar esta función para recuperar el estado del volumen desde 'Inactivo' a 'Normal'. El volumen del disco se puede usar normalmente después de una recuperación exitosa.

Volumen de disco	Admite recuperación RAID	Máximo número permitido de discos que se pueden quitar
Sencillo	No	-
JBOD	Sí	1 o más
RAID 0	Sí	1 o más
RAID 1	Sí	1 o 2
RAID 5	Sí	2 o más
RAID 6	Sí	3 o más
RAID 10	No	-

Nota:

- Después de la recuperación del volumen del disco RAID 1, RAID 5 o RAID 6 desde un modo degradado no activo usando recuperación RAID, puede leer y escribir al volumen de forma normal. El estado del volumen se recuperará al estado normal después de la sincronización.
- Si el miembro de la unidad desconecta está dañado, la función de recuperación RAID no será efectiva.

	RAID 5 estándar	QNAP RAID 5	RAID 6 estándar	QNAP RAID 6

Modo degradado	N-1	N-1	N-1 & N-2	N-1 & N-2
Protección de sólo lectura (para copia de seguridad inmediata de los datos & cambio de Disco Duro)	N/A	N-1, se encontraron bloques defectuosos en las unidades subsistentes del arreglo.	N/A	N-2, se encontraron bloques defectuosos en las unidades subsistentes del arreglo.
Recuperación RAID (Estado del RAID: No activo)	N/A	Si se re-insertan todos los discos duros originales en el NAS y ellos pueden girar, se pueden identificar y acceder, el superbloque del Disco Duro no está dañado.	N/A	Si se re-insertan todos los discos duros originales en el NAS y ellos pueden girar, se pueden identificar y acceder, el superbloque del Disco Duro no está dañado)
Fallo del RAID	N-2	N-2 El Disco Duro ha fallado y ninguno de los DD restantes se pueden girar/ identificar/ ni acceder	N-3	N-3 y ninguno de los DD restantes se pueden girar/ identificar/ ni acceder

N = Número del discos duros del arreglo

Configurar/Cancelar unidades de repuesto globales

Una unidad de repuesto global reemplaza automáticamente a una unidad de disco duro dañada en cualquier volumen de discos RAID 1, 5, 6, 10 del NAS. Cuando la misma unidad de repuesto global esté compartida con varios volúmenes RAID del NAS, la unidad de repuesto reemplazará la primera unidad dañada en un volumen RAID..

Para establecer una unidad de disco como unidad de repuesto global, seleccione el volumen de disco simple y haga clic en "Set Global Spare" (Configurar la unidad de repuesto global). **Todos los datos del disco duro se eliminarán.**

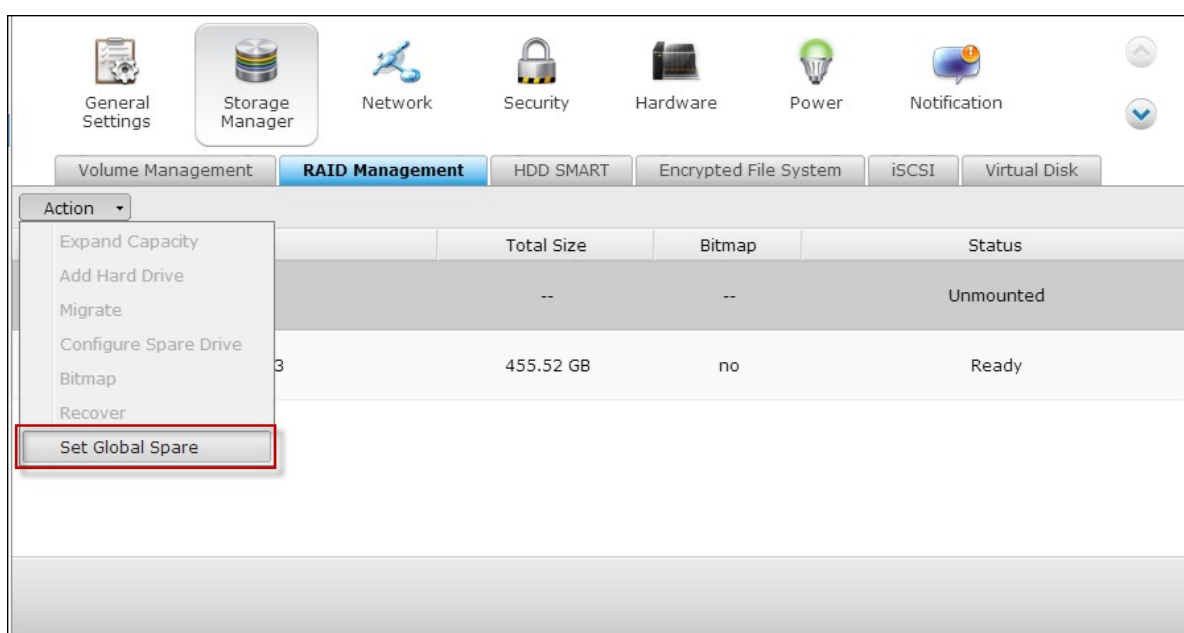

Nota: la capacidad de la unidad de repuesto global debe ser igual o mayor que la capacidad de la unidad miembro del volumen de disco RAID.

Para cancelar la unidad de repuesto global, seleccione la unidad y haga clic en "Cancel Spare Drive" (Cancelar la unidad de repuesto global).

The screenshot displays the RAID Management section of a system utility. At the top, there are navigation icons for General Settings, Storage Manager, Network, Security, Hardware, Power, and Notification. Below these are tabs for Volume Management, RAID Management (selected), HDD SMART, Encrypted File System, iSCSI, and Virtual Disk. An 'Action' dropdown menu is open, listing options: Expand Capacity, Add Hard Drive, Migrate, Configure Spare Drive, Bitmap, Recover, and Cancel Global Spare. The main table has columns for Total Size, Bitmap, and Status. One row is highlighted with a red box around the 'Global Spare' text in the Status column. Another row shows a drive with a total size of 455.52 GB and a status of 'Ready'.

	Total Size	Bitmap	Status
	--	--	Global Spare
3	455.52 GB	no	Ready

Para obtener más información sobre la gestión RAID de NAS:

El NAS soporta las siguientes acciones de acuerdo al número de discos duros y a las configuraciones de discos soportadas. Por favor, consulte la tabla siguiente para conocer más detalles:

Configuración Original del Disco * No. de DD	No. de Nuevo DD	Acción	Nueva Configuración del Disco* No. de DD
RAID 5 * 3	1	Agregar miembro de DD	RAID 5 * 4
RAID 5 * 3	2	Agregar miembro de DD	RAID 5 * 5
RAID 5 * 3	3	Agregar miembro de DD	RAID 5 * 6
RAID 5 * 3	4	Agregar miembro de DD	RAID 5 * 7
RAID 5 * 3	5	Agregar miembro de DD	RAID 5 * 8
RAID 5 * 4	1	Agregar miembro de DD	RAID 5 * 5
RAID 5 * 4	2	Agregar miembro de DD	RAID 5 * 6
RAID 5 * 4	3	Agregar miembro de DD	RAID 5 * 7
RAID 5 * 4	4	Agregar miembro de DD	RAID 5 * 8
RAID 5 * 5	1	Agregar miembro de DD	RAID 5 * 6
RAID 5 * 5	2	Agregar miembro de DD	RAID 5 * 7
RAID 5 * 5	3	Agregar miembro de DD	RAID 5 * 8

RAID 5 * 6	1	Agregar miembro de DD	RAID 5 * 7
RAID 5 * 6	2	Agregar miembro de DD	RAID 5 * 8
RAID 5 * 7	1	Agregar miembro de DD	RAID 5 * 8
RAID 6 * 4	1	Agregar miembro de DD	RAID 6 * 5
RAID 6 * 4	2	Agregar miembro de DD	RAID 6 * 6
RAID 6 * 4	3	Agregar miembro de DD	RAID 6 * 7
RAID 6 * 4	4	Agregar miembro de DD	RAID 6 * 8
RAID 6 * 5	1	Agregar miembro de DD	RAID 6 * 6
RAID 6 * 5	2	Agregar miembro de DD	RAID 6 * 7
RAID 6 * 5	3	Agregar miembro de DD	RAID 6 * 8
RAID 6 * 6	1	Agregar miembro de DD	RAID 6 * 7
RAID 6 * 6	2	Agregar miembro de DD	RAID 6 * 8
RAID 6 * 7	1	Agregar miembro de DD	RAID 6 * 8
RAID 10 * 4	2	Agregar miembro de DD	RAID 10 * 6
RAID 10 * 4	4	Agregar miembro de DD	RAID 10 * 8
RAID 10 * 6	2	Agregar miembro de DD	RAID 10 * 8

RAID 1 * 2	1	Expansión de la capacidad RAID en línea	RAID 1 * 2
RAID 5 * 3	1	Expansión de la capacidad RAID en línea	RAID 5 * 3
RAID 5 * 4	1	Expansión de la capacidad RAID en línea	RAID 5 * 4
RAID 5 * 5	1	Expansión de la capacidad RAID en línea	RAID 5 * 5
RAID 5 * 6	1	Expansión de la capacidad RAID en línea	RAID 5 * 6
RAID 5 * 7	1	Expansión de la capacidad RAID en línea	RAID 5 * 7
RAID 5 * 8	1	Expansión de la capacidad RAID en línea	RAID 5 * 8
RAID 6 * 4	1	Expansión de la capacidad RAID en línea	RAID 6 * 4
RAID 6 * 5	1	Expansión de la capacidad RAID en línea	RAID 6 * 5
RAID 6 * 6	1	Expansión de la capacidad RAID en línea	RAID 6 * 6
RAID 6 * 7	1	Expansión de la capacidad RAID en línea	RAID 6 * 7

RAID 6 * 8	1	Expansión de la capacidad RAID en línea	RAID 6 * 8
RAID 10 * 4	1	Expansión de la capacidad RAID en línea	RAID 10 * 4
RAID 10 * 6	1	Expansión de la capacidad RAID en línea	RAID 10 * 6
RAID 10 * 8	1	Expansión de la capacidad RAID en línea	RAID 10 * 8
Single * 1	1	Migración del nivel RAID en línea	RAID 1 * 2
Single * 1	2	Migración del nivel RAID en línea	RAID 5 * 3
Single * 1	3	Migración del nivel RAID en línea	RAID 5 * 4
Single * 1	4	Migración del nivel RAID en línea	RAID 5 * 5
Single * 1	5	Migración del nivel RAID en línea	RAID 5 * 6
Single * 1	6	Migración del nivel RAID en línea	RAID 5 * 7
Single * 1	7	Migración del nivel RAID en línea	RAID 5 * 8
Single * 1	3	Migración del nivel RAID en línea	RAID 6 * 4
Single * 1	4	Migración del nivel RAID en línea	RAID 6 * 5
Single * 1	5	Migración del nivel RAID en línea	RAID 6 * 6

Single * 1	6	Migración del nivel RAID en línea	RAID 6 * 7
Single * 1	7	Migración del nivel RAID en línea	RAID 6 * 8
Single * 1	3	Migración del nivel RAID en línea	RAID 10 * 4
Single * 1	5	Migración del nivel RAID en línea	RAID 10 * 6
Single * 1	7	Migración del nivel RAID en línea	RAID 10 * 8
RAID 1 * 2	1	Migración del nivel RAID en línea	RAID 5 * 3
RAID 1 * 2	2	Migración del nivel RAID en línea	RAID 5 * 4
RAID 1 * 2	3	Migración del nivel RAID en línea	RAID 5 * 5
RAID 1 * 2	4	Migración del nivel RAID en línea	RAID 5 * 6
RAID 1 * 2	5	Migración del nivel RAID en línea	RAID 5 * 7
RAID 1 * 2	6	Migración del nivel RAID en línea	RAID 5 * 8
RAID 1 * 2	2	Migración del nivel RAID en línea	RAID 6 * 4
RAID 1 * 2	3	Migración del nivel RAID en línea	RAID 6 * 5
RAID 1 * 2	4	Migración del nivel RAID en línea	RAID 6 * 6
RAID 1 * 2	5	Migración del nivel RAID en línea	RAID 6 * 7
RAID 1 * 2	6	Migración del nivel RAID en línea	RAID 6 * 8

RAID 1 * 2	2	Migración del nivel RAID en línea	RAID 10 * 4
RAID 1 * 2	4	Migración del nivel RAID en línea	RAID 10 * 6
RAID 1 * 2	6	Migración del nivel RAID en línea	RAID 10 * 8
RAID 5 * 3	1	Migración del nivel RAID en línea	RAID 6 * 4
RAID 5 * 3	2	Migración del nivel RAID en línea	RAID 6 * 5
RAID 5 * 3	3	Migración del nivel RAID en línea	RAID 6 * 6
RAID 5 * 3	4	Migración del nivel RAID en línea	RAID 6 * 7
RAID 5 * 3	5	Migración del nivel RAID en línea	RAID 6 * 8

4.2.3 Disco Duro SMART

Puede controlar el estado de la unidad HDD, su temperatura y su nivel de uso a través de la tecnología HDD S.M.A.R.T. (siglas en inglés de Tecnología de supervisión automática, análisis y generación de informes).

Seleccione el disco duro para ver la siguiente información haciendo clic en los botones correspondientes.

Campo	Description
Resumen	Muestra el resumen de información de disco duro y el último resultado de la prueba.
Información de disco duro	Muestra los detalles del disco duro, p. ej. el modelo, número de serie, capacidad del disco, etc.
Información SMART	Muestra la información SMART del disco duro. Cualquier elemento cuyo valor sea inferior al umbral se considerará anormal.
Prueba	Para realizar una prueba SMART de disco duro rápida o completa y mostrar los resultados.
Configuración	Para configurar la alarma de temperatura. Si la temperatura del disco duro excede los valores predefinidos, el sistema registrará un error. También puede configurar el programa de pruebas rápidas y completas. El último resultado de prueba se mostrará en la página de Resumen.



 General Settings



Storage Manager



 Network



 Security

 Hardware

 Power

 Notification

 Firmware Update

Volume Management

RAID Management

HDD SMART

iSCSI

Virtual Disk

Monitor hard disk health, temperature, and usage status by the hard disk S.M.A.R.T. mechanism.

Disk 1

- Summary
- Hard Disk Information
- SMART Information
- Test
- Settings

Good

No errors were detected on the hard disk. Your hard disk should be operating properly.

Hard disk model:	WDC WD2500AAKX-22ERM17.0
Drive capacity:	232.89 GB
Hard drive health:	Good
Temperature:	40°C/104°F
HDD I/O Status:	Good
Test time:	---
Test result:	Not tested

4.2.4 Sistema de Archivos Cifrados

Esta función no es compatible con los modelos TS-110, TS-112P, TS-212P, TS-119, TS-210, TS-219, TS-219P, TS-410, TS-419P, TS-410U, TS-419U, TS-119P+, TS-219P+, TS-419P+, TS-112, TS-212, TS-412, TS-419U+, TS-412U, Series TS-x20, Series TS-x21 y los modelos de NAS basados en ARM.

Puede administrar los volúmenes del disco encriptado en el NAS desde esta página. Cada volumen de disco encriptado está bloqueado por una clave determinada. El volumen encriptado puede desbloquearse usando los siguientes métodos:

- **Contraseña de Encriptado:** Introduzca la contraseña de encriptado para desbloquear el volumen de disco. La contraseña por defecto es 'admin'. La contraseña debe tener entre 8-16 caracteres de largo. Se pueden usar los siguientes símbolos (! @ # \$ % ^ & * () _ + = ?).
- **Archivo de la Clave de Encriptado:** Puede subir el archivo de encriptado al servidor para desbloquear el volumen de disco. La clave puede descargarse desde la página 'Administración de la Clave de Encriptado' después de que hayadesbloqueado el volumen del disco con éxito.

Las funciones de cifrado pueden no estar disponibles de acuerdo a las restricciones legislativas de algunos países.

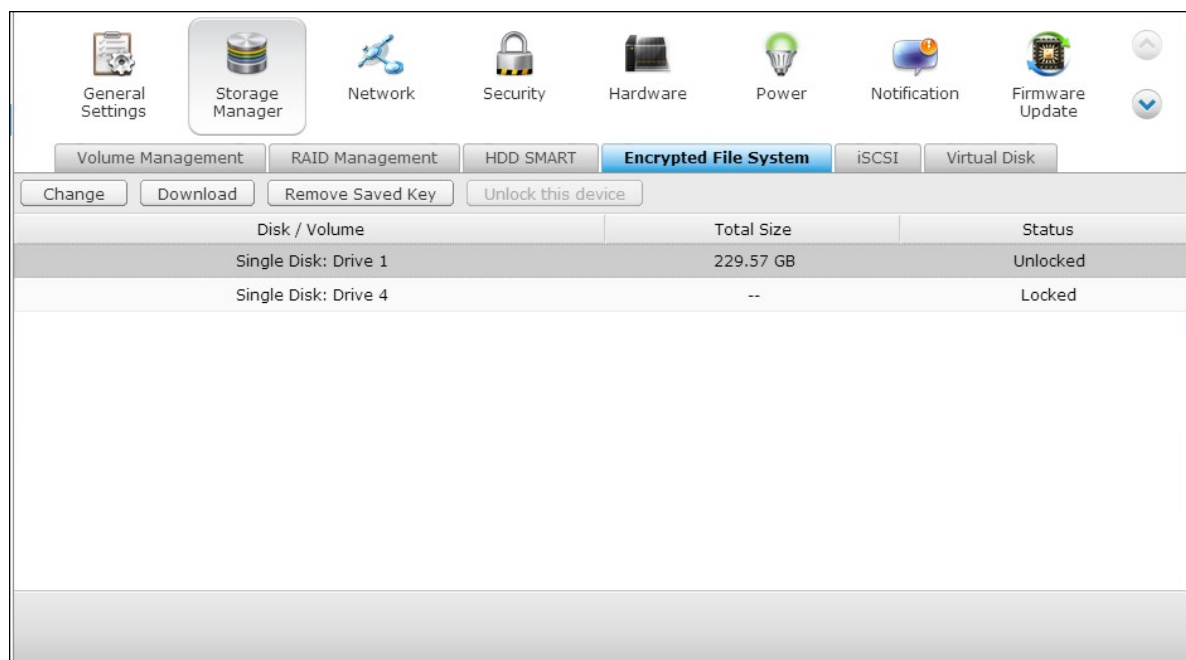

Disk / Volume	Total Size	Status
Single Disk: Drive 1	229.57 GB	Unlocked
Single Disk: Drive 4	229.57 GB	Locked

Cómo usar la función para cifrado de datos en el QNAP Turbo NAS

La función para el cifrado de datos en el Turbo NAS le permite cifrar los volúmenes del disco del NAS con cifrado AES de 256-bits para proteger la integridad de los datos. Los volúmenes de discos cifrados solamente se pueden instalar para acceso de lectura/escritura con contraseñas autorizadas. El cifrado evita acceso no autorizado de los datos confidenciales incluso si los discos duros se han hurtado.

Acerca del Cifrado AES:

'En criptografía, La Norma Avanzada para Cifrado (AES) es una norma de cifrado adoptada por el gobierno de los E.U. La norma comprende tres bloques cifrados, AES-128, AES-192 y AES-256 [...]. Cada cifrado AES tiene un tamaño de bloque de 128-bits, con tamaños claves de 128, 192 y 256 bits, respectivamente. Los cifrados AES se han analizado ampliamente y actualmente se usan en todo el mundo.' (Fuente: : http://en.wikipedia.org/wiki/Advanced_Encryption_Standard)

El cifrado basado en volumen AES solamente es aplicable a modelos específicos de QNAP NAS.

Por favor consulte la tabla comparativa en: http://www.qnap.com/images/products/comparison/Comparison_NAS.html

Antes de empezar

Por favor, es necesario que conozca lo siguiente antes de empezar a usar la función de cifrado de datos en el Turbo NAS.

- La Función de cifrado del Turbo NAS está basada en el volumen. Un volumen puede ser un sólo disco, una configuración JBOD, o un arreglo RAID.
- Usted tiene que seleccionar si desea o no cifrar sus datos cuando crea un volumen de disco en el NAS. En otras palabras, no podrá cifrar un volumen después de que se ha creado, a menos que inicialice el volumen del disco. Tenga en cuenta que al inicializar un volumen de disco, eliminará todos los datos existentes en el disco.
- El cifrado del volumen del disco no se puede eliminar sin inicialización. Para eliminar el cifrado del volumen del disco, tiene que inicializar el volumen del disco y todos los datos se eliminarán.
- Por favor mantenga la contraseña de cifrado o un código seguro. Si olvida su contraseña o pierde su código de cifrado, no podrá recuperar sus datos!
- Antes de empezar, por favor lea este documento detenidamente y siga las instrucciones estrictamente.

Crear un nuevo volumen de disco cifrado con nuevos discos duros

Si ha instalado su NAS y desea crear un nuevo volumen de disco cifrado, instalando nuevos discos duros en el servidor, siga estos pasos:

1. Instale los nuevos discos duros en el NAS.
2. Esta función no es compatible con los modelos TS-110, TS-119, TS-210, TS-219, TS-219P, TS-410, TS-419P, TS-410U, TS-419U, TS-119P+, TS-219P+, TS-419P+, TS-112, TS-212, TS-412, TS-419U+, TS-412U y los modelos de NAS basados en ARM.
3. Haga clic en "Create" (Crear).

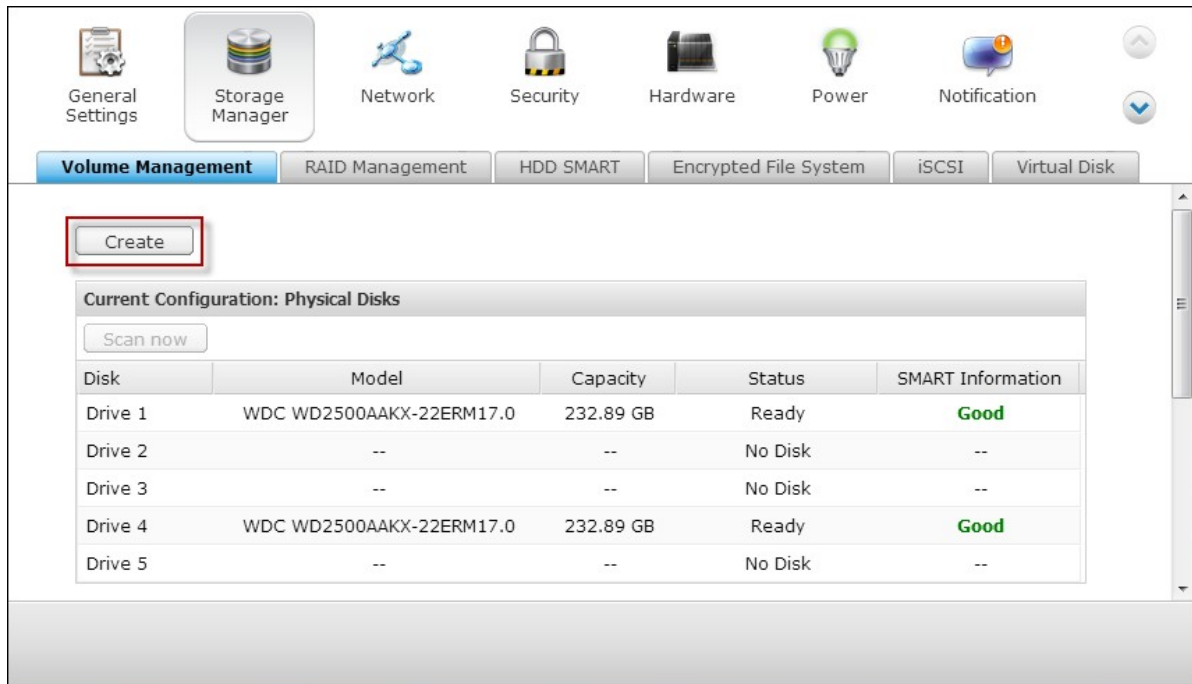

4. Seleccione el tipo de volumen. En este ejemplo, seleccionamos crear un sólo disco. El procedimiento también aplica para una configuración RAID.



5. Compruebe la unidad del volumen deseado.

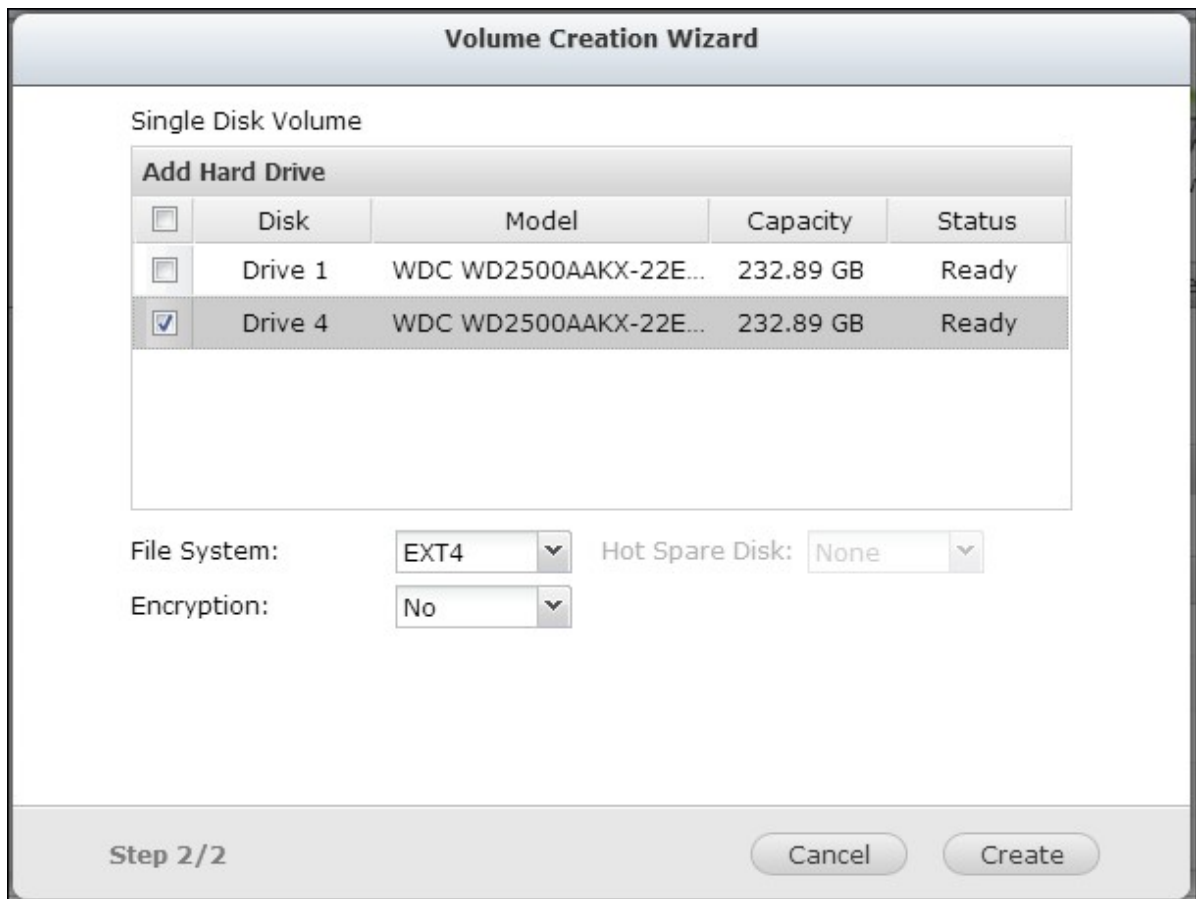

6. Seleccione "Yes" (Sí) para la opción "Encryption" (Cifrado) e introduzca las especificaciones del cifrado. A continuación haga clic en "Create" (Crear) para crear el nuevo volumen cifrado.

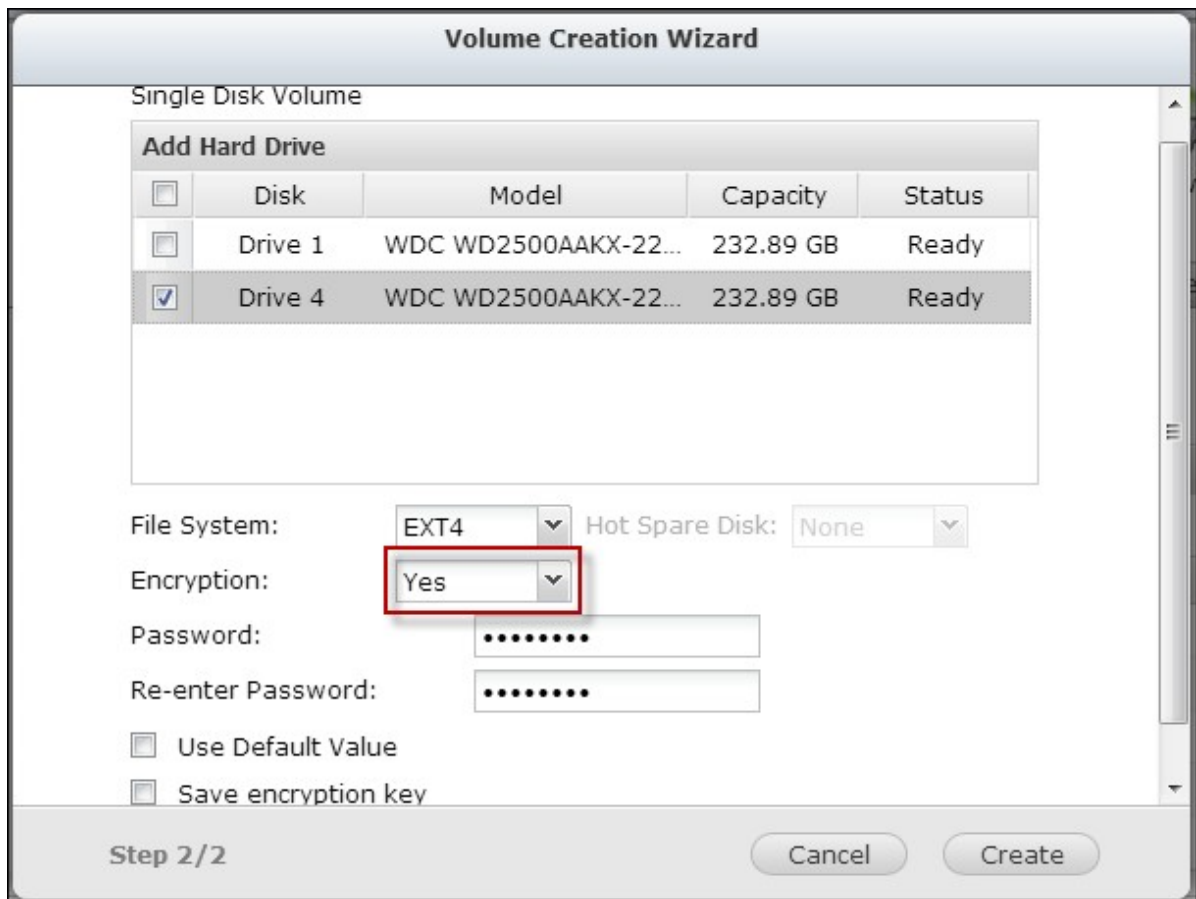

Tenga en cuenta que toda la información de los discos seleccionados se ELIMINARÁ. Por favor, haga copias de seguridad de sus datos antes de crear el volumen cifrado.

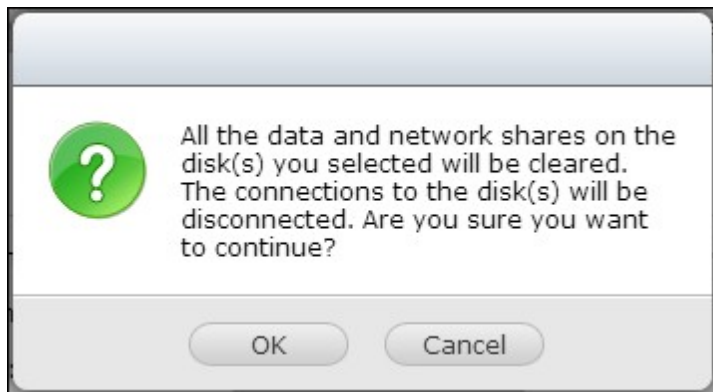

Ha creado un nuevo volumen del disco cifrado en el NAS.

Verifique que ese volumen del disco esté cifrado

Para verificar que el volumen del disco esté cifrado, inicie sesión en el NAS como administrador. Vaya a "Storage Manager" (Administración de almacenaje) > "Volume Management" (Administración de Volumen).

Podrá ver el volumen del disco cifrado con un icono de candado en la columna de Estado.

Si el volumen se ha desbloqueado, el icono del candado se abre. Un volumen de disco sin el icono del candado en la columna de Estado significa que no está cifrado.

Disk / Volume	File Sys...	Total Si...	Free Size	Status
Single Disk: Drive 1	EXT4	229.57...	228.78...	Ready
Single Disk: Drive 4	EXT4	229.57...	228.88...	Ready

Comportamiento de un volumen cifrado después de reiniciar el sistema

En este ejemplo, tenemos dos volúmenes de disco cifrados en el NAS.

El primer volumen (Unidad de Disco Simple 1) se ha creado con la opción "Save Encryption Key" (Guardar la clave de Cifrado) habilitada.

El segundo volumen (Unidad de Disco Simple 4) se ha creado con la opción "Save Encryption Key" (Guardar la clave de Cifrado) deshabilitada.

Después de reiniciar el NAS, revise el estado del volumen. El primer disco se ha desbloqueado y se ha instalado, pero el segundo disco está bloqueado. Puesto que el código de cifrado no se ha guardado en el segundo volumen de disco, tiene que entrar manualmente la contraseña de cifrado para desbloquearlo.

Disk / Volume	File System	Total Size	Free Size	Status
Single Disk: Drive 1	EXT4	229.57 GB	228.79 GB	Ready
Single Disk: Drive 4	--	--	--	Unmounted

- Al guardar el código en el NAS, le protegerá solamente si sus discos son hurtados. Sin embargo, existe el riesgo de filtración de datos si el se hurta el NAS completo, puesto que los datos se pueden consultar después de reiniciar el NAS.
- Si seleccione no guardar el código de cifrado en el NAS, su NAS estará protegido contra la filtración de datos incluso si se hurta el NAS completo. La desventaja es que tiene que desbloquear manualmente el volumen del disco, cada vez que reinicie el sistema.

Manejo del código de cifrado: Nueva contraseña/guardar el código de cifrado/exportar el código de cifrado

Para la gestión de la configuración de la clave de cifrado, inicie sesión en el NAS como administrador y vaya a "Storage Manager" (Administración de almacenamiento) >"Encrypted File System" (Sistema de ficheros cifrados).

Existen tres opciones para la gestión de la clave de cifrado:

- Cambiar el código de cifrado
- Descargar el fichero de códigos de cifrado
- Eliminar la clave guardada
- Guardar la clave de cifrado en el NAS

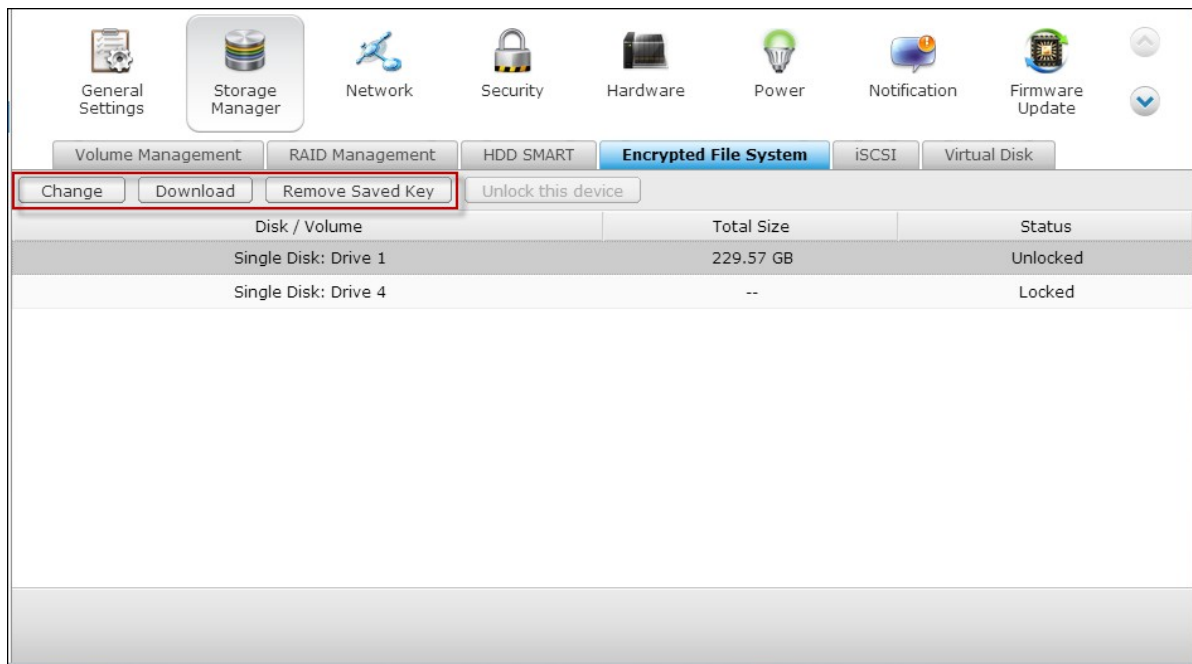

- Cambiar el código de cifrado: Entre su contraseña de cifrado antigua y la nueva. (Note que después de haber cambiado la contraseña, cualquier contraseña exportada previamente no funcionará. Debe descargar la nueva contraseña de cifrado si es necesario, ver abajo).
- Descargar el Fichero de contraseñas de cifrado: Entre la contraseña de cifrado para descargar el fichero de contraseñas de cifrado. Al descargar el fichero de contraseñas de cifrado podrá guardar las contraseñas de cifrado en un fichero. El fichero también está cifrado y se puede usar para desbloquear un volumen, sin conocer la contraseña real (ver abajo 'desbloquear un volumen del disco manualmente'). ¡Por favor guarde el fichero de contraseñas de cifrado en un lugar seguro!
- Eliminar la clave guardada: Introducir la contraseña de cifrado para eliminar la clave guardada con esta opción.

- Guardar la clave de cifrado: Guardar la clave de cifrado en el NAS para un desbloqueo automático y montar el volumen de disco cifrado cuando se reinicie el NAS.

Desbloquear el volumen del disco manualmente

Para desbloquear un volumen, inicie sesión en el NAS como administrador. Vaya a "Storage Manager" (Administración de almacenamiento) > "Encrypted File System" (Sistema de ficheros cifrados).

Podrá ver sus volúmenes cifrados y sus respectivos estados: bloqueado o desbloqueado.

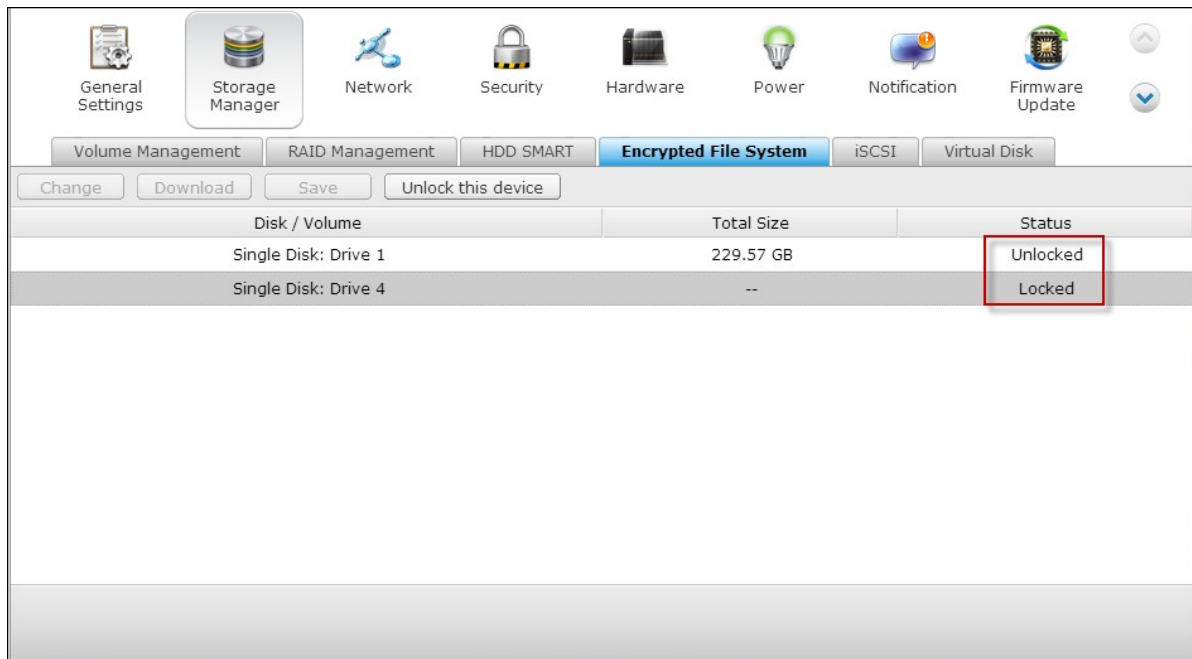

Para desbloquear el volumen, primero haga clic en "Unlock this device" (Unlock this device).

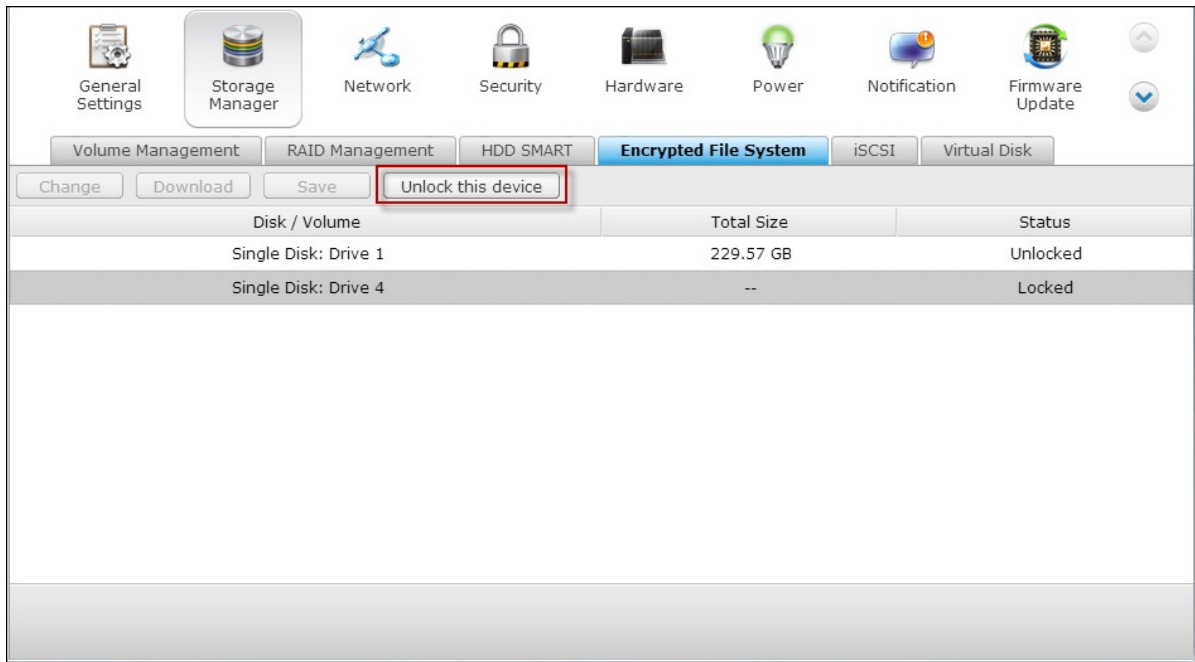

Seleccione introducir la contraseña de cifrado, o usar el archivo de clave cifrada que ha sido exportado previamente.





Si la contraseña de cifrado o el fichero de contraseña es correcto, el volumen se desbloqueará y estará disponible.

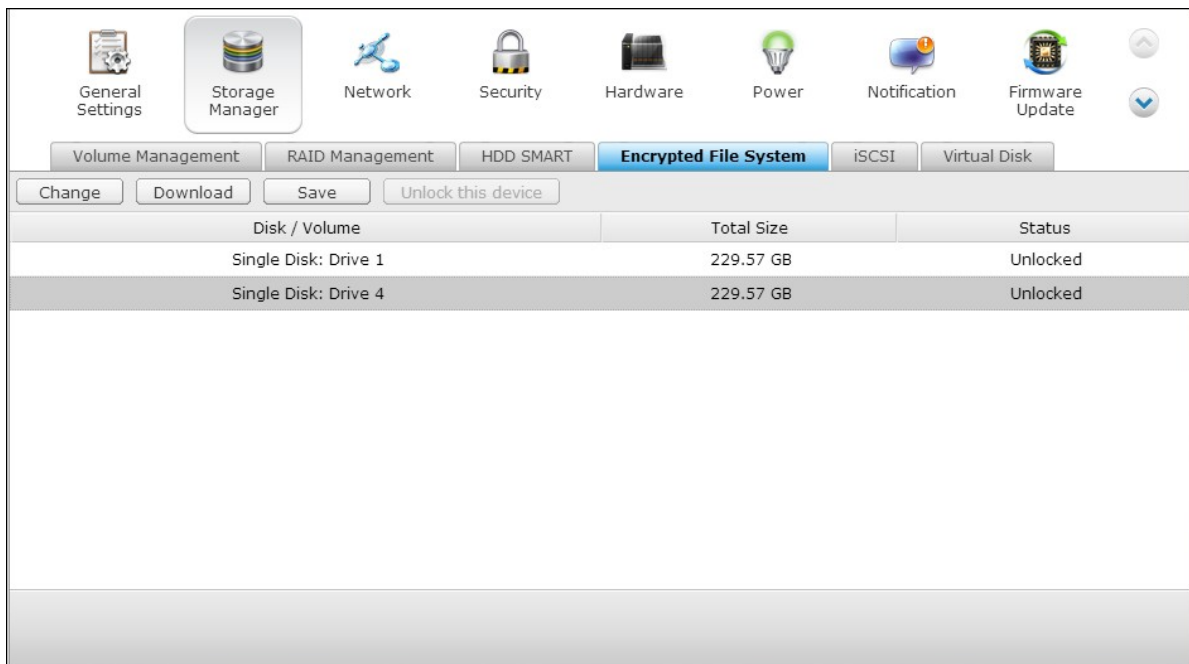

4.2.5 iSCSI

Administración de Portal [144](#)

Administración Objetivo [153](#)

ACL avanzado [181](#)

Copia de seguridad del LUN [184](#)

4.2.5.1 Administración de Portal

El NAS es compatible con el servicio iSCSI integrado para entornos de agrupamiento y virtualización de servidores.

Objetivo iSCSI

El dispositivo NAS es compatible con servicios iSCSI integrados. Si desea usar esta función, siga los pasos descritos a continuación:

1. Instale un iniciador iSCSI en el equipo (PC con Windows, Mac o Linux).
2. Habilite el servicio de destino iSCSI en el dispositivo NAS y cree un nuevo destino iSCSI.
3. Ejecute el iniciador iSCSI y conéctese al destino iSCSI (dispositivo NAS).
4. Una vez que haya iniciado sesión correctamente, formatee el destino iSCSI (volumen de disco). Puede comenzar a usar el volumen de disco del dispositivo NAS como unidad virtual en el equipo.

En medio de la relación de su ordenador y el dispositivo de almacenamiento, el ordenador se denomina un iniciador, ya que inicia la conexión con el dispositivo, el cual se denomina un objetivo.

Nota: Se recomienda NO conectar al mismo destino iSCSI dos clientes (iniciadores iSCSI) diferentes simultáneamente; ello podría causar daños a los datos o el disco.

Asistente para configuración rápida de iSCSI

Es posible crear un máximo de 256 destinos iSCSI y números LUN. Si, por ejemplo, crea 100 destinos en el dispositivo NAS, el número máximo de números LUN que podrá crear será de 156. También es posible crear varios números LUN por cada destino. No obstante, el número máximo de conexiones concurrentes a destinos iSCSI que admite el dispositivo NAS varía en función de la infraestructura de la red y el rendimiento de la aplicación. Un número demasiado elevado de conexiones concurrentes podría reducir el rendimiento del dispositivo NAS.

Siga los pasos de abajo para configurar el servicio objetivo iSCSI del NAS.

1. Haga clic en tabla de 'Administración de Portal' y active el servicio objetivo iSCSI. Aplique los cambios de especificaciones.

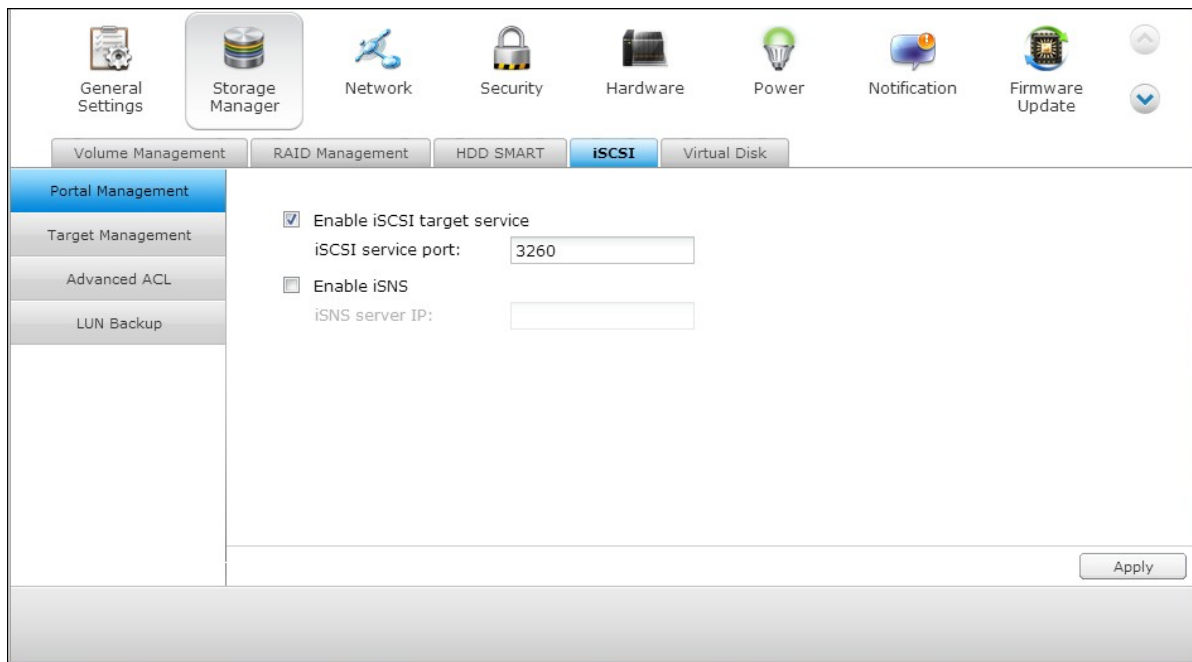

2. Vaya a la pestaña "Target Management" (Administración de Objetivos) y cree los objetivos iSCSI en el NAS. Si no ha creado ningún haga clic en "Quick Installation Wizard" y cree un objetivos iSCSI y LUN (Logical unit number).

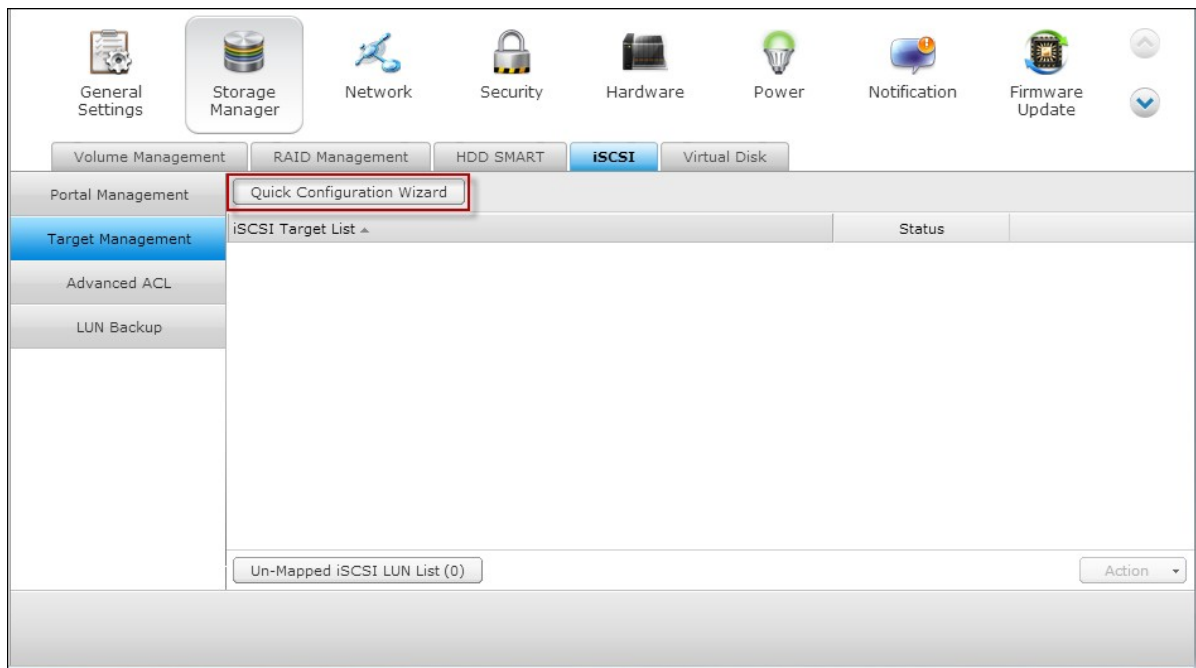

3. Cuando se muestre el asistente, seleccione para crear un objetivo iSCSI con el LUN asociado, solamente un objetivo iSCSI o solamente un LUN iSCSI. Haga clic en 'Siguiente.'

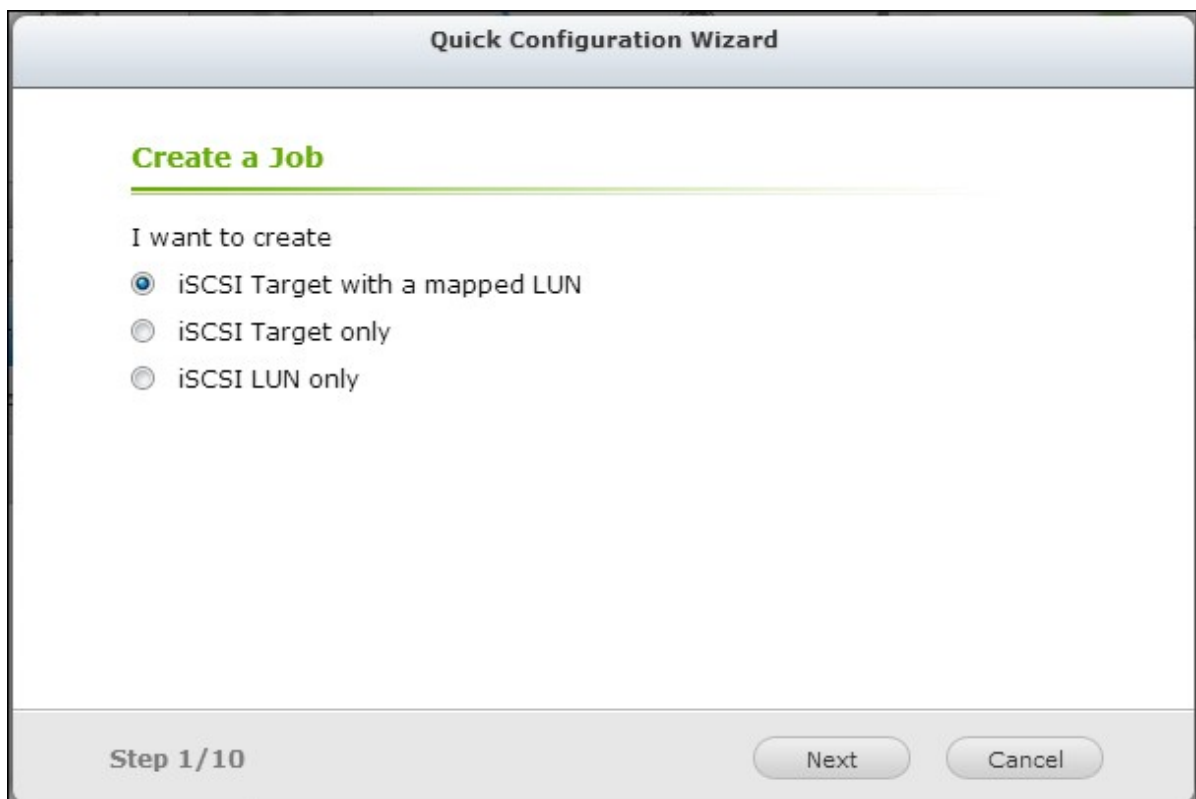

4. Cree un Objetivo iSCSI con un LUN asociado:

5. Haga clic en 'Siguiente.'

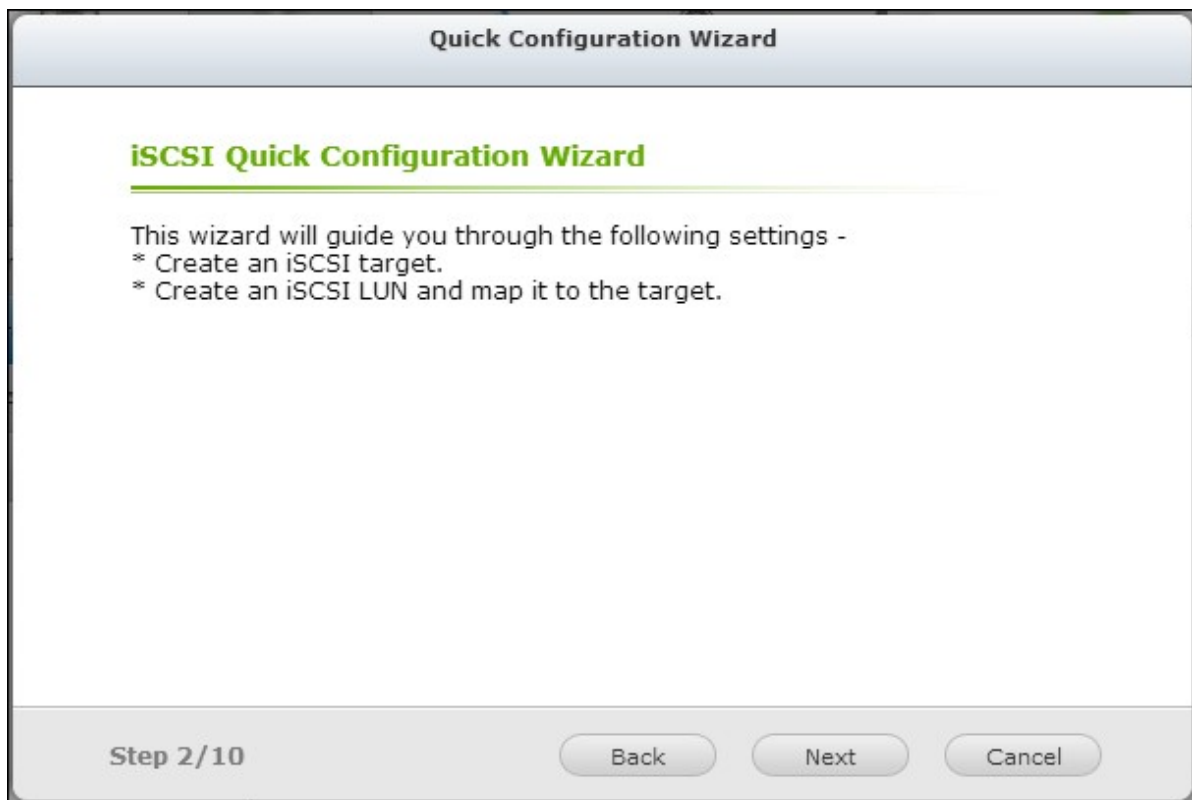

6. Entre el nombre y alias del objetivo. Puede revisar las opciones 'Resumen de Datos' y/o 'Resumen de Encabezado'(opcional). Estos son los parámetros que el iniciador iSCSI verificará cuando trate de conectarse al objetivo iSCSI.

Quick Configuration Wizard

Create New iSCSI Target

iSCSI Target Profile

Target Name:

iSCSI Target IQN:

Target Alias:

CRC/Checksum (optional)

Data Digest

Header Digest

Step 3/10

- Entre las especificaciones de autenticación CHAP. Si entra las especificaciones de nombre de usuario y contraseña en 'Use autenticación CHAP' solamente, el objetivo iSCSI solamente autentica el iniciador. Por Ej., los iniciadores tienen que entrar las especificaciones de nombre de usuario y contraseña aquí para tener acceso al objetivo.

CHAP Mutuo: Active esta opción para tener autenticación en dos direcciones entre el objetivo iSCSI y el iniciador. El objetivo autentica el iniciador usando el primer grupo del nombre de usuario y contraseña. El iniciador autentica el objetivo usando las especificaciones 'CHAP Mutuo'.

Campo	Limitación del nombre de usuario	Limitación de contraseña
Use autenticación CHAP	<ul style="list-style-type: none"> • Los únicos caracteres válidos son 0-9, a-z, A-Z • Longitud máxima: 256 caracteres 	<ul style="list-style-type: none"> • Los únicos caracteres válidos son 0-9, a-z, A-Z • Longitud máxima: 12-16 caracteres

CHAP Mutuo	<ul style="list-style-type: none"> • Los únicos caracteres válidos son 0-9, a-z, A-Z, : (dos puntos), . (punto), y - (guión) • Longitud máxima: 12-16 caracteres 	<ul style="list-style-type: none"> • Los únicos caracteres válidos son 0-9, a-z, A-Z, : (dos puntos), . (punto), y - (guión) • Longitud máxima: 12-16 caracteres
------------	--	--

Quick Configuration Wizard

CHAP Authentication Settings

Use CHAP authentication

Username:

Password:

Re-enter Password:

Mutual CHAP

Username:

Password:

Re-enter Password:

Step 4/10

Crear un LUN iSCSI.

Un LUN iSCSI es un volumen lógico asociado al objetivo iSCSI. Seleccione uno de los siguientes modos para asignar espacio del disco al LUN:

- **Aprovisionamiento Thin:** Seleccione esta opción para asignar espacio del disco de una forma flexible. Puede asignar espacio del disco al objetivo en cualquier momento sin considerar la capacidad de almacenamiento actual disponible en el NAS. Se permite asignación excesiva puesto que la capacidad de almacenamiento del NAS se puede expandir con la función de Expansión de la Capacidad RAID en línea.
- **Asignación Instantánea:** Seleccione esta opción para asignar espacio del disco al LUN instantáneamente. Esta opción garantiza el espacio del disco asignado al LUN pero puede tomar más tiempo mientras crea el LUN.

1. Entre el nombre del LUN y especifique la ubicación (volumen del disco en el NAS). Entre la capacidad del LUN. Haga clic en 'Siguiente'.

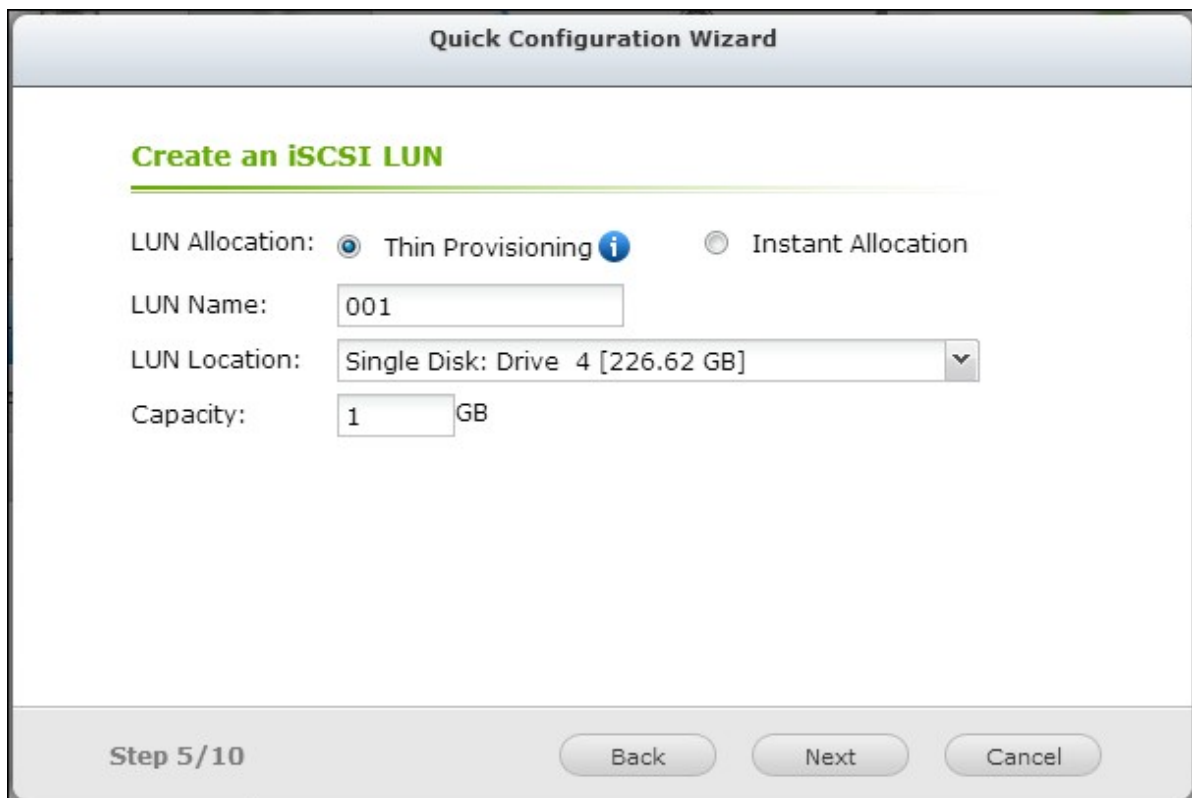

The screenshot shows a 'Quick Configuration Wizard' window with the title 'Create an iSCSI LUN'. It features the following fields and options:

- LUN Allocation:** Two radio buttons are present. 'Thin Provisioning' is selected and has an information icon (i) next to it. 'Instant Allocation' is unselected.
- LUN Name:** A text input field containing '001'.
- LUN Location:** A dropdown menu showing 'Single Disk: Drive 4 [226.62 GB]'.
- Capacity:** A text input field containing '1' followed by 'GB'.

At the bottom of the window, there is a progress indicator 'Step 5/10' and three buttons: 'Back', 'Next', and 'Cancel'.

2. Confirme las especificaciones y haga clic en 'Siguiente'.

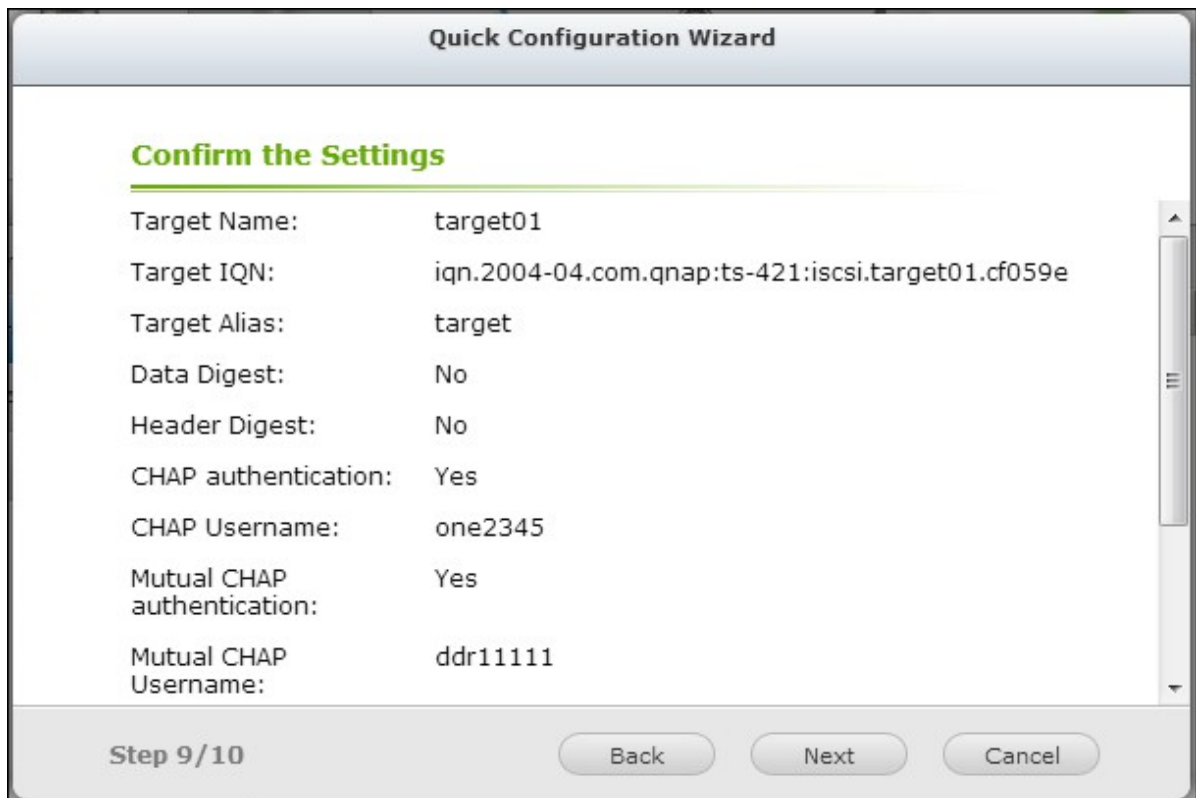

3. Cuando se haya creado el objetivo y el LUN, haga clic en 'Finalizado'.

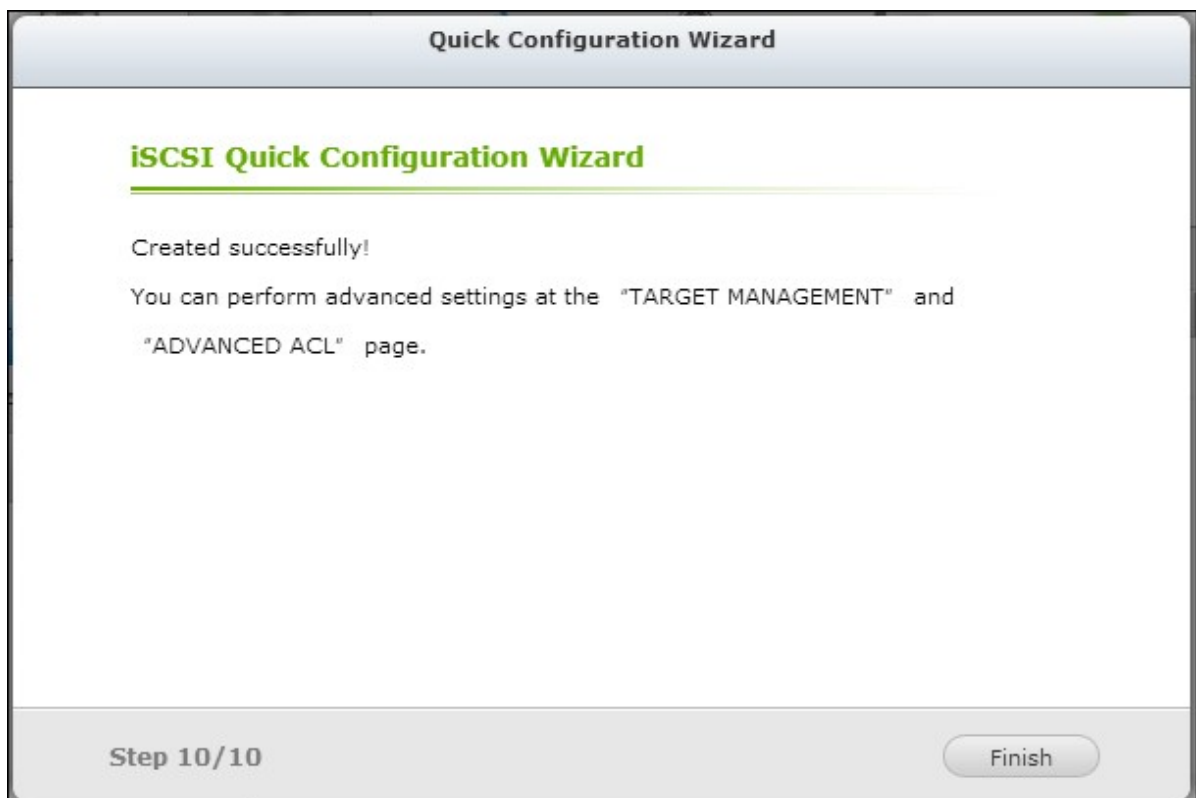

4. El objetivo y el LUN se muestran en la lista de la pestaña 'Administración de Objetivos'.

General Settings | **Storage Manager** | Network | Security | Hardware | Power | Notification | Firmware Update

Volume Management | RAID Management | HDD SMART | **iSCSI** | Virtual Disk

Portal Management | Quick Configuration Wizard

Target Management | iSCSI Target List

	Status
target [target01]	Ready
id:0 - 001 (1.00 GB)	Enabled

Advanced ACL

LUN Backup

Un-Mapped iSCSI LUN List (0) Action

4.2.5.2 Administración Objetivo

Crear objetivos iSCSI

La descripción siguiente se aplica solamente a los modelos del NAS basados en Intel que tengan la versión del firmware 3.3.0 **ó posterior** y a los modelos del NAS basados en Intel que tengan la versión del firmware 3.2.0 **ó posterior**.

Puede crear varios LUNs para un objetivo iSCSI. Siga los pasos de abajo para crear más LUNs para un objetivo iSCSI.

1. Haga clic en 'Asistente de Configuración Rápida' en 'Administración de Objetivos'..

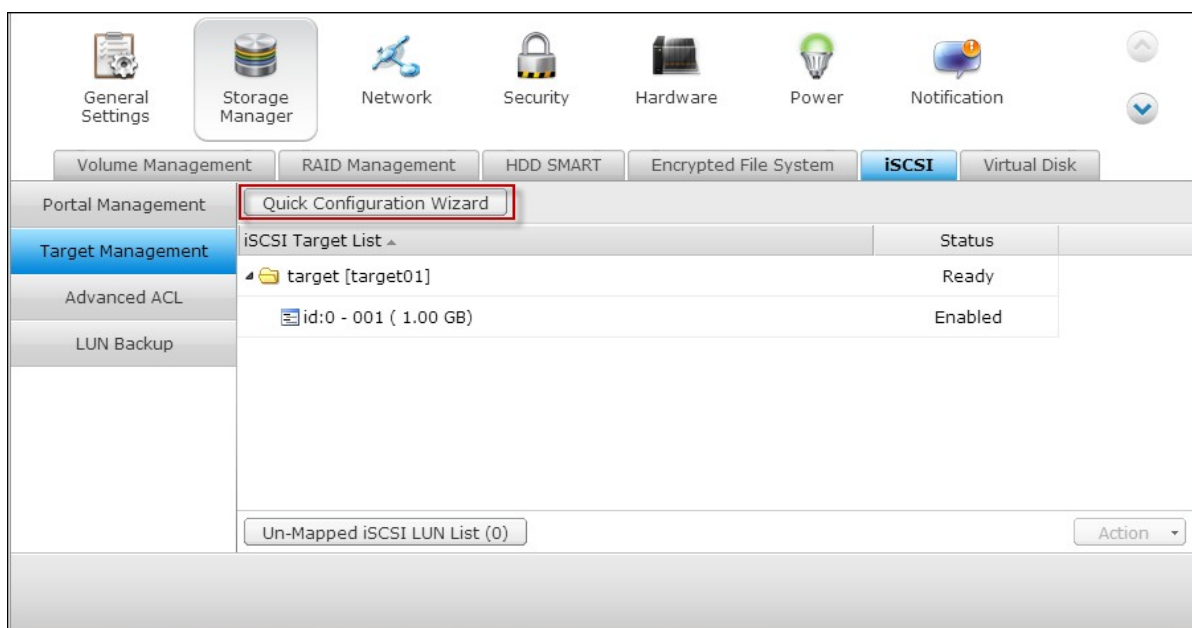

2. Seleccione 'solamente iSCSI LUN' y haga clic en 'Siguiete'.

Quick Configuration Wizard

Create a Job

I want to create

- iSCSI Target with a mapped LUN
- iSCSI Target only
- iSCSI LUN only

Step 1/10

3. Seleccione el método de asignación del LUN. Entre el nombre del LUN, seleccione el directorio del LUN y especifique la capacidad deseada del LUN. Haga clic en 'Siguiente.'

Quick Configuration Wizard

Create an iSCSI LUN

LUN Allocation: Thin Provisioning i Instant Allocation

LUN Name:

LUN Location: ▼

Capacity: GB

Step 5/10

4. Seleccione el objetivo al cual se va asociar el LUN. También puede seleccionar no asociar el LUN ahora.

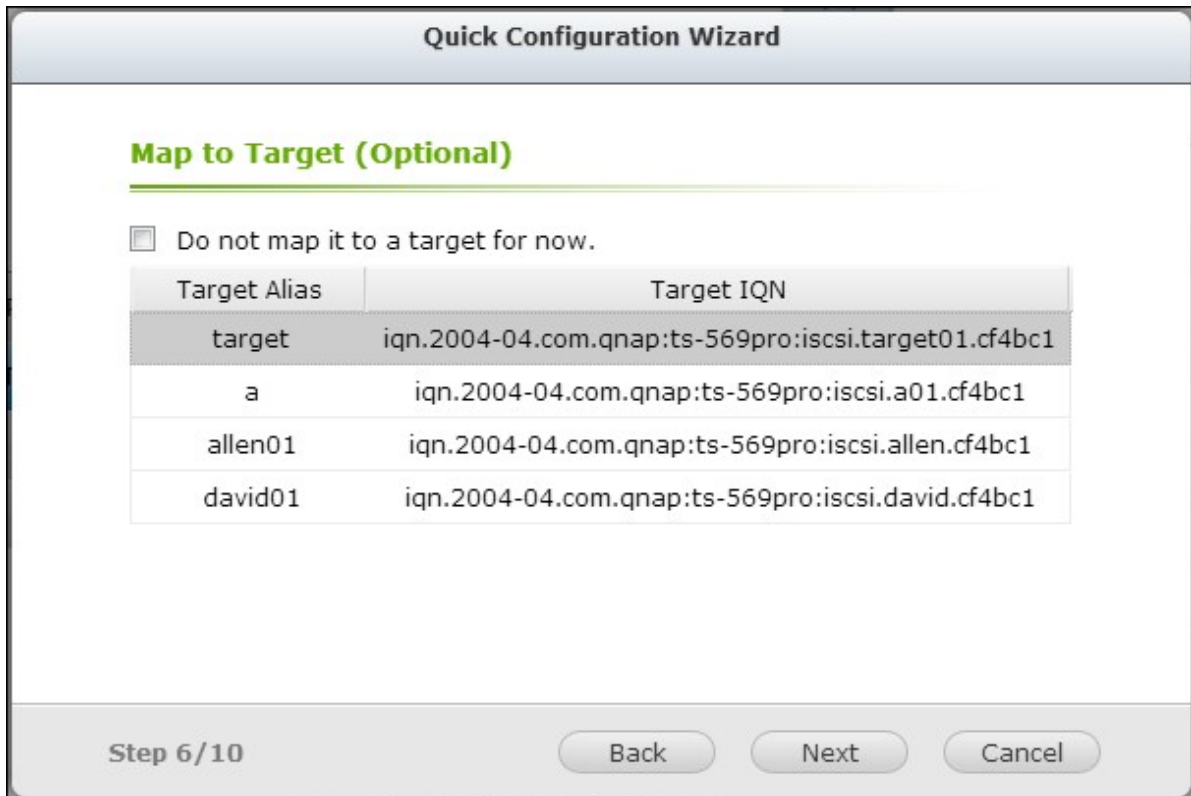

Quick Configuration Wizard

Map to Target (Optional)

Do not map it to a target for now.

Target Alias	Target IQN
target	iqn.2004-04.com.qnap:ts-569pro:iscsi.target01.cf4bc1
a	iqn.2004-04.com.qnap:ts-569pro:iscsi.a01.cf4bc1
allen01	iqn.2004-04.com.qnap:ts-569pro:iscsi.allen.cf4bc1
david01	iqn.2004-04.com.qnap:ts-569pro:iscsi.david.cf4bc1

Step 6/10

Back Next Cancel

5. Confirme las especificaciones y haga clic en 'Siguiente.'
6. Cuando haya creado el LUN, haga clic en 'Finalizado' para salir del asistente.

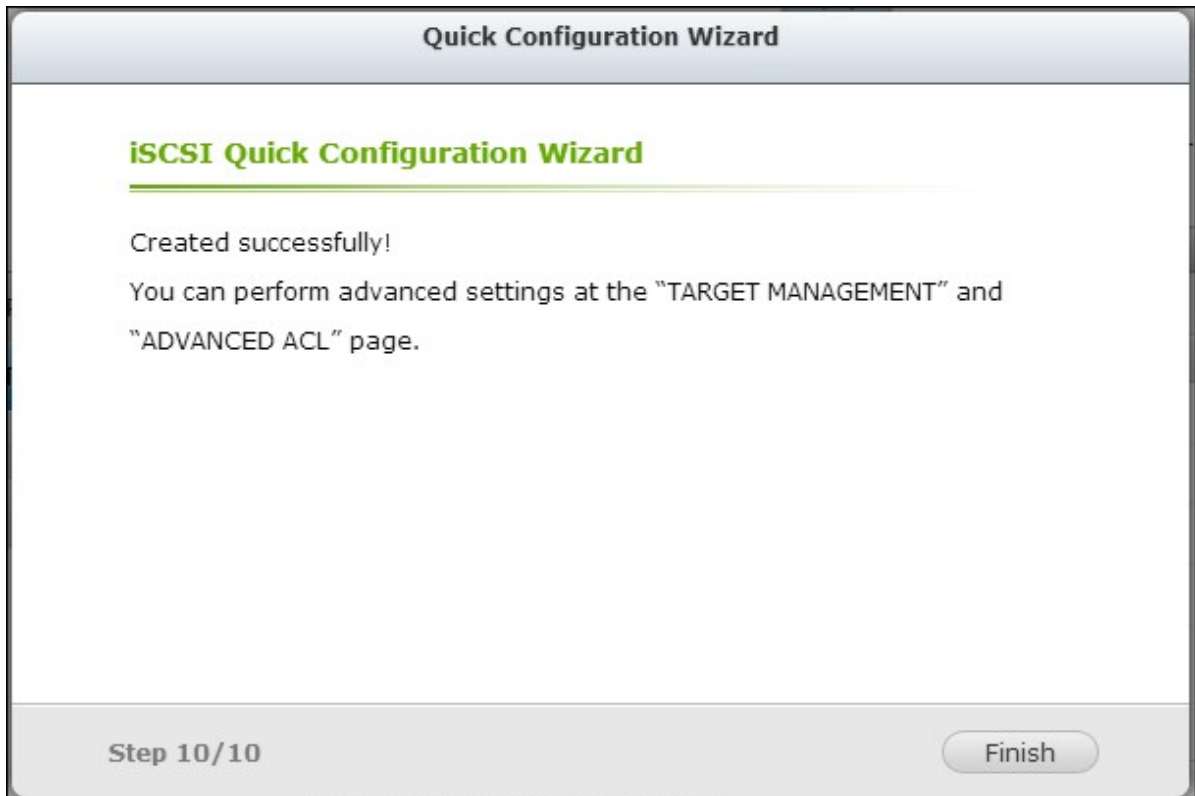



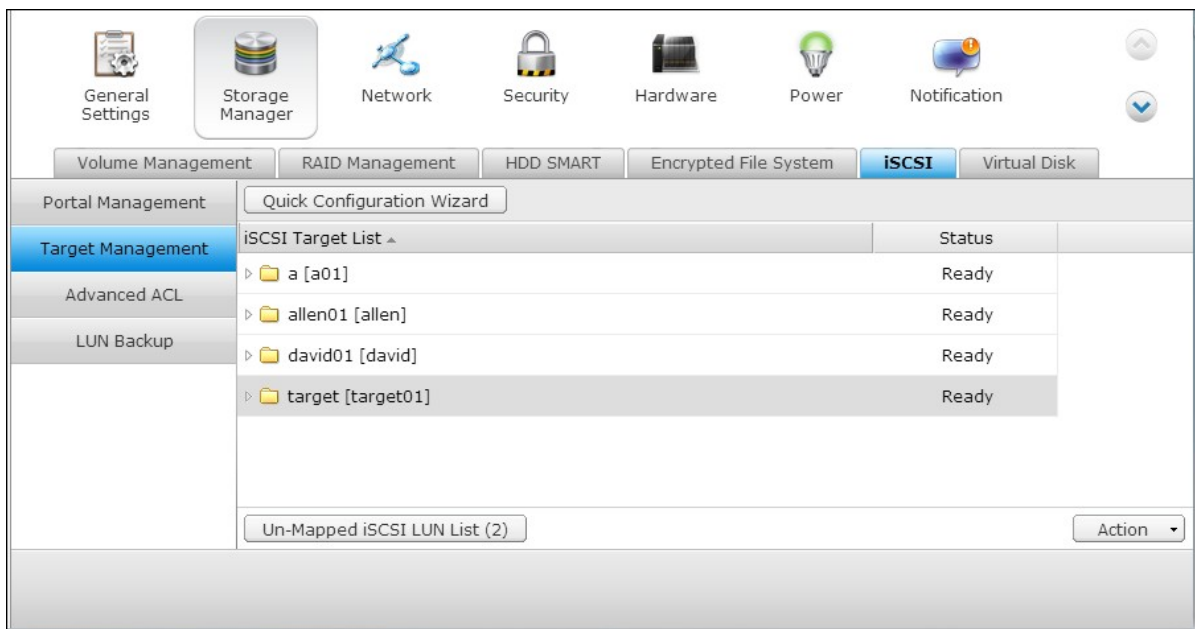



7. Los LUNs creados se pueden asociar en cualquier momento, a uno no asociado desde el objetivo iSCSI. Puede también desasociar el LUN desde un objetivo y asociarlo a otro objetivo.



Elemento	Estado	Descripción
Objetivo iSCSI	Listo	El objetivo iSCSI está listo pero aún no se ha conectado ningún iniciador a él.
	Conectado	Un iniciador ha conectado el objetivo iSCSI.
	Desconectado	El objetivo iSCSI se ha desconectado.
	Offline	El objetivo iSCSI se ha desactivado y el iniciador no lo puede conectar.
LUN	Activado	LUN Activado El LUN está activo para la conexión y está visible para los iniciadores autenticados.
	Desactivado	El LUN está inactivo y no está visible para los iniciadores.

Botón	Descripción
	Desactiva un objetivo listo o conectado. Note que la conexión de los iniciadores se eliminará.
	Activa un objetivo offline.

	<p>Modifica las especificaciones del objetivo: alias del objetivo, información CHAP y especificaciones checksum.</p> <p>Modifica las especificaciones del LUN: Asignación del LUN, nombre, directorio del volumen del disco, etc.</p>
	<p>Elimina un objetivo iSCSI. Todas las conexiones terminarán.</p>
	<p>Desactiva un LUN. Todas las conexiones terminarán.</p>
	<p>Activa un LUN.</p>
	<p>Desasocia el LUN del objetivo. Note que puede desactivar el LUN primero antes de desasociar un LUN. Cuando hace clic en este botón, el LUN se moverá a 'Lista de LUN iSCSI desasociados'.</p>
	<p>Asocia el LUN a un objetivo iSCSI. Esta opción solamente está disponible en la 'Lista de LUN iSCSI desasociados'.</p>
	<p>Ver el estado de conexión de un objetivo iSCSI.</p>

Intercambiar la asociación de un LUN

La descripción siguiente se aplica solamente a los modelos del NAS basados en Intel que tengan la versión del firmware 3.3.0 **ó posterior** y a los modelos del NAS basados en Intel que tengan la versión del firmware 3.2.0 **ó posterior**.

Siga los pasos de abajo para intercambiar la asociación de un LUN.

1. Seleccione el LUN que desea desasociar de un objetivo iSCSI y haga clic en (Desactivar).

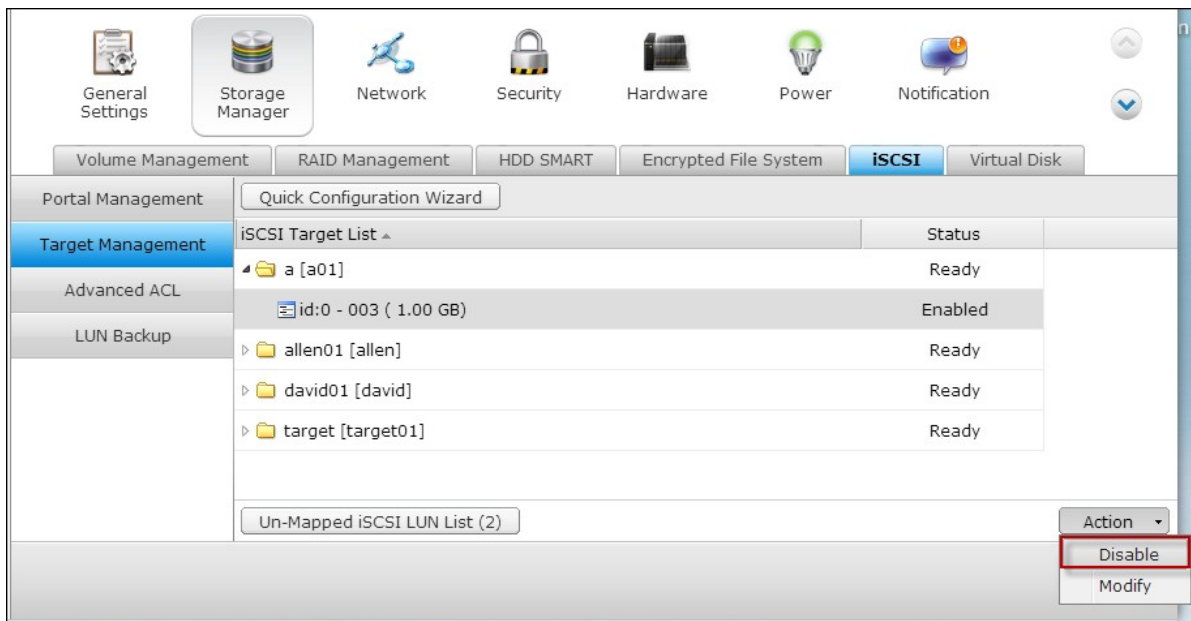

2. Luego, haga clic en para desasociar el LUN. El LUN aparecerá en la lista de LUN iSCSI desasociados. Haga clic en para asociar el LUN a otro objetivo.

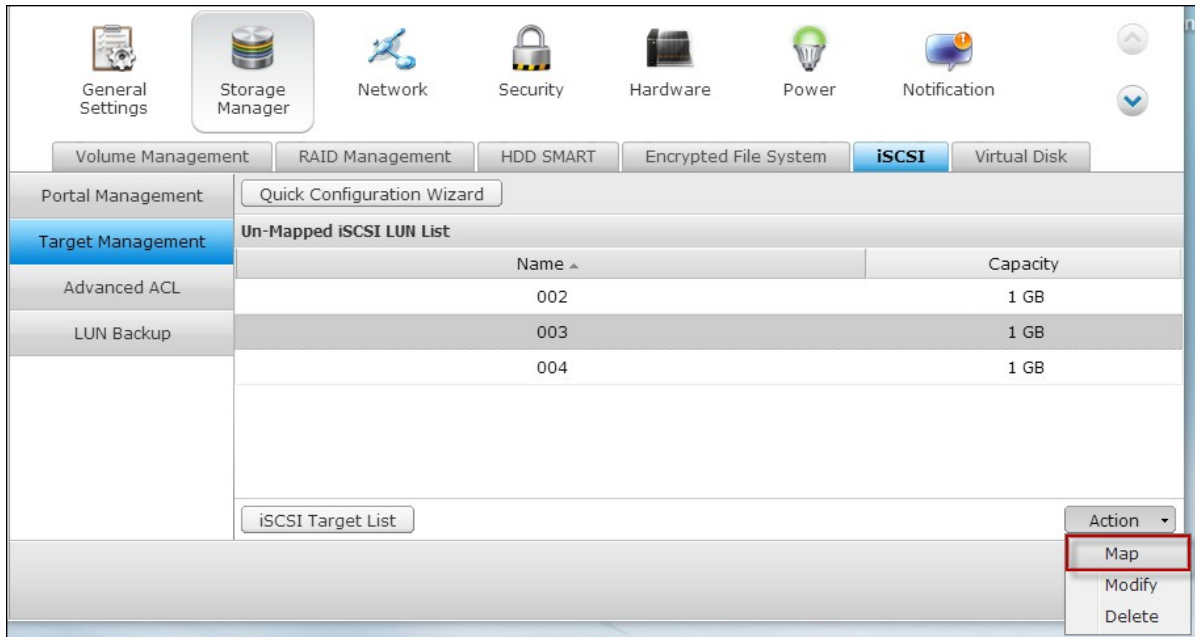
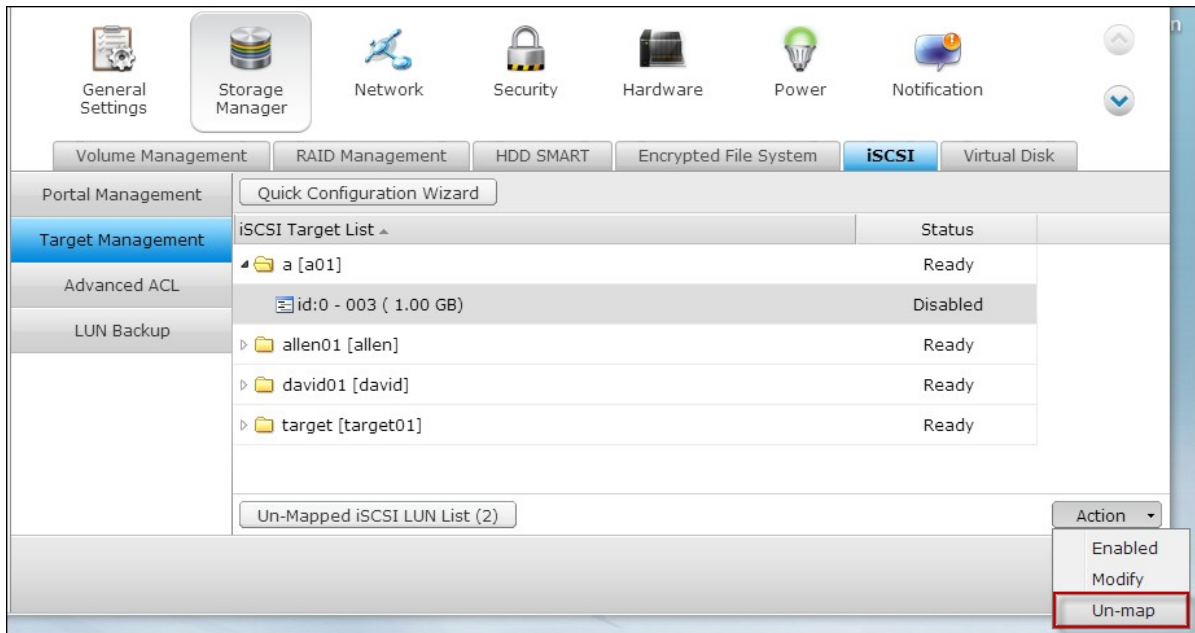

3. Seleccione el objetivo al cual se va asociar el LUN y haga clic en 'Aplicar.'

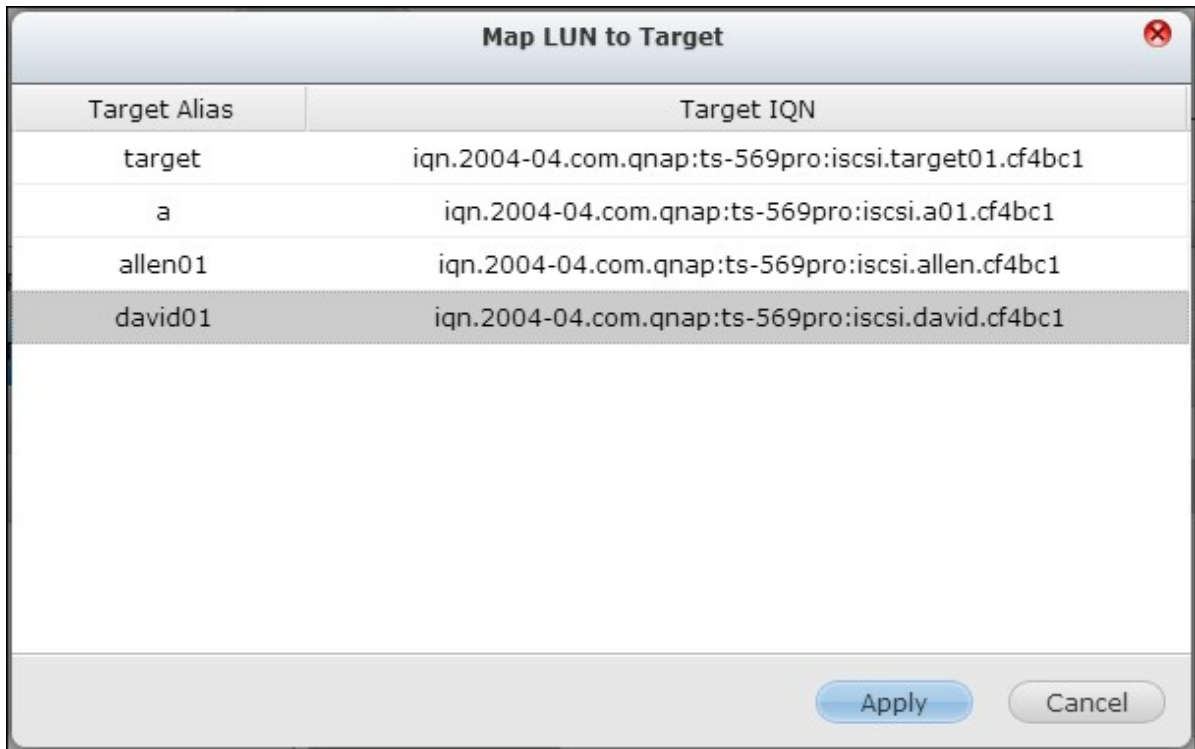

4. El LUN se asocia al objetivo.

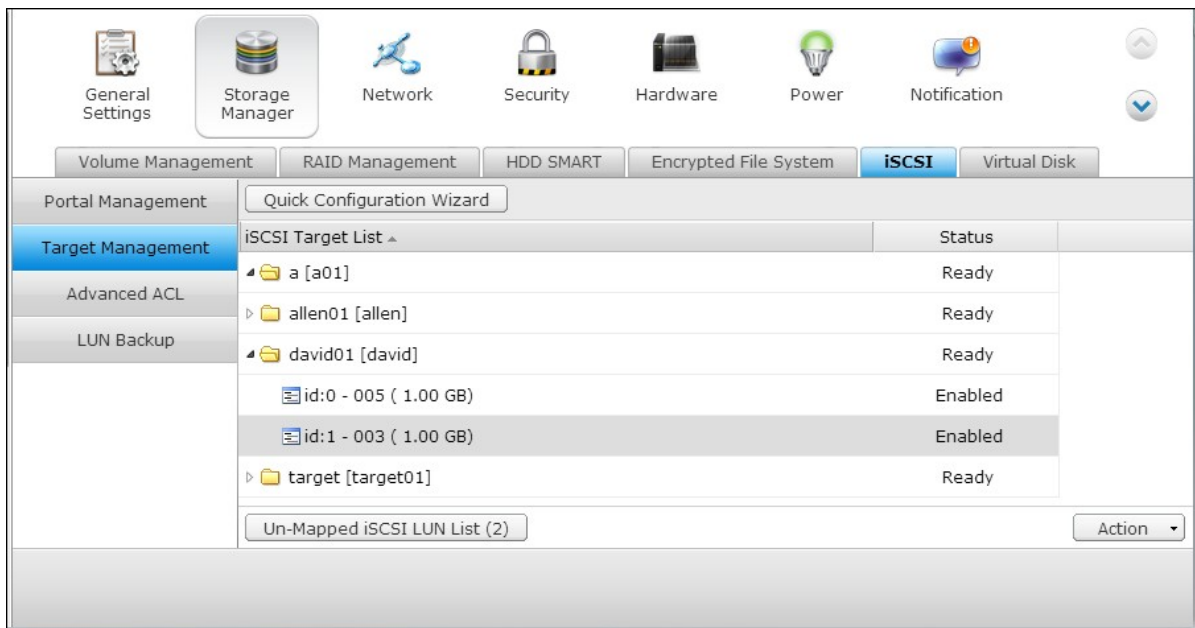

Después de crear los objetivos iSCSI y LUNs en el NAS, puede usar el iSCSI initiator instalado en su PC (Windows PC, Mac, o Linux) para conectarse a los objetivos iSCSI y LUNs y usar los volúmenes de disco como unidades virtuales de su PC.

Expansión de la capacidad del iSCSI LUN

El NAS permite expandir la capacidad de un iSCSI LUN. Para hacerlo, siga estos pasos.

1. Busque un iSCSI LUN en la lista de objetivos iSCSI en "iSCSI" > "Target Management" (Administración Objetivos). Haga clic en.

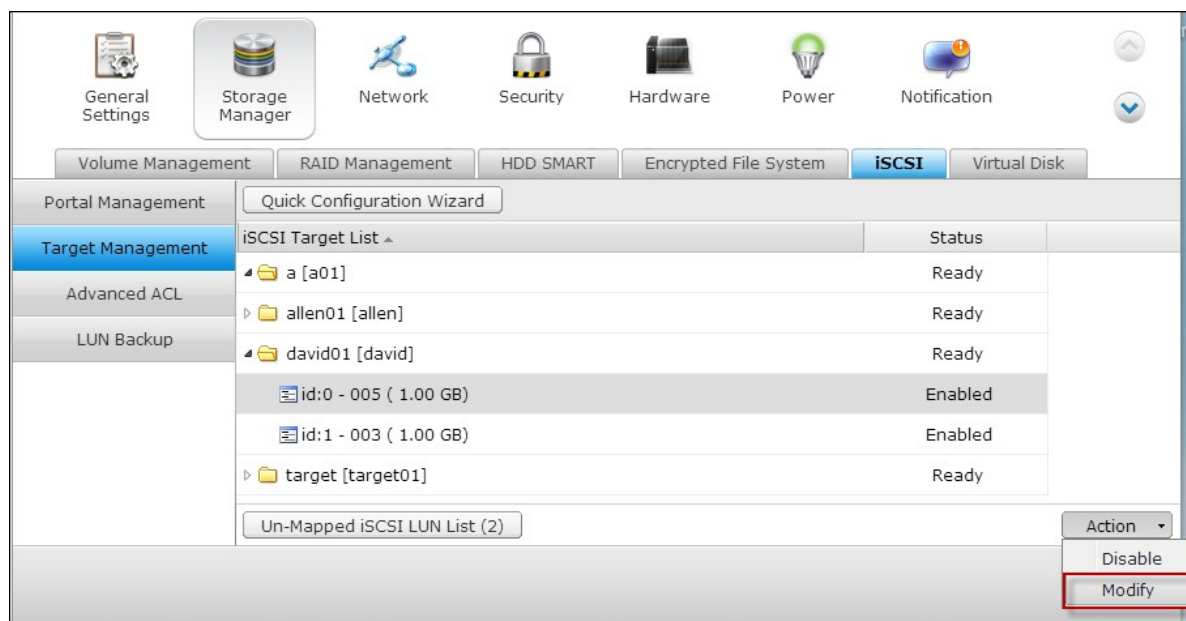

2. Especificar la capacidad del LUN. Tenga en cuenta que la capacidad del LUN se puede aumentar muchas veces hasta el límite máximo, pero no se puede reducir.

Tipo de asignación del LUN	Capacidad máxima del LUN
Aprovisionamiento Thin	32TB
Asignación Instantánea	Tamaño libre disponible en el volumen del disco

Modify an iSCSI LUN

LUN Allocation: Thin Provisioning

LUN Name:

LUN Location: RAID 5 Disk Volume: Drive 1 2 3
[453.82 GB]

LUN serial number: 75f9d07b-bcc2-4850-84e1-ce1619f41eae

Capacity: GB

Apply Cancel

3. Haga clic en "Apply" (Aplicar) para guardar la configuración.

Nota: un iSCSI LUN se debe asignar a un objetivo iSCSI del NAS antes de aumentar la capacidad.

Optimizar el rendimiento iSCSI

En los entornos que requieran almacenamiento de alto rendimiento, tales como virtualización, se les recomienda a los usuarios hacer lo siguiente para optimizar el rendimiento de los discos duros del NAS y iSCSI:

- **Use la asignación instantánea:** Cuando esté creando un LUN iSCSI, seleccione "Instant Allocation" (Asignación Instantánea) para obtener un rendimiento iSCSI un tanto superior. Sin embargo, se perderán los beneficios de thin provisioning.

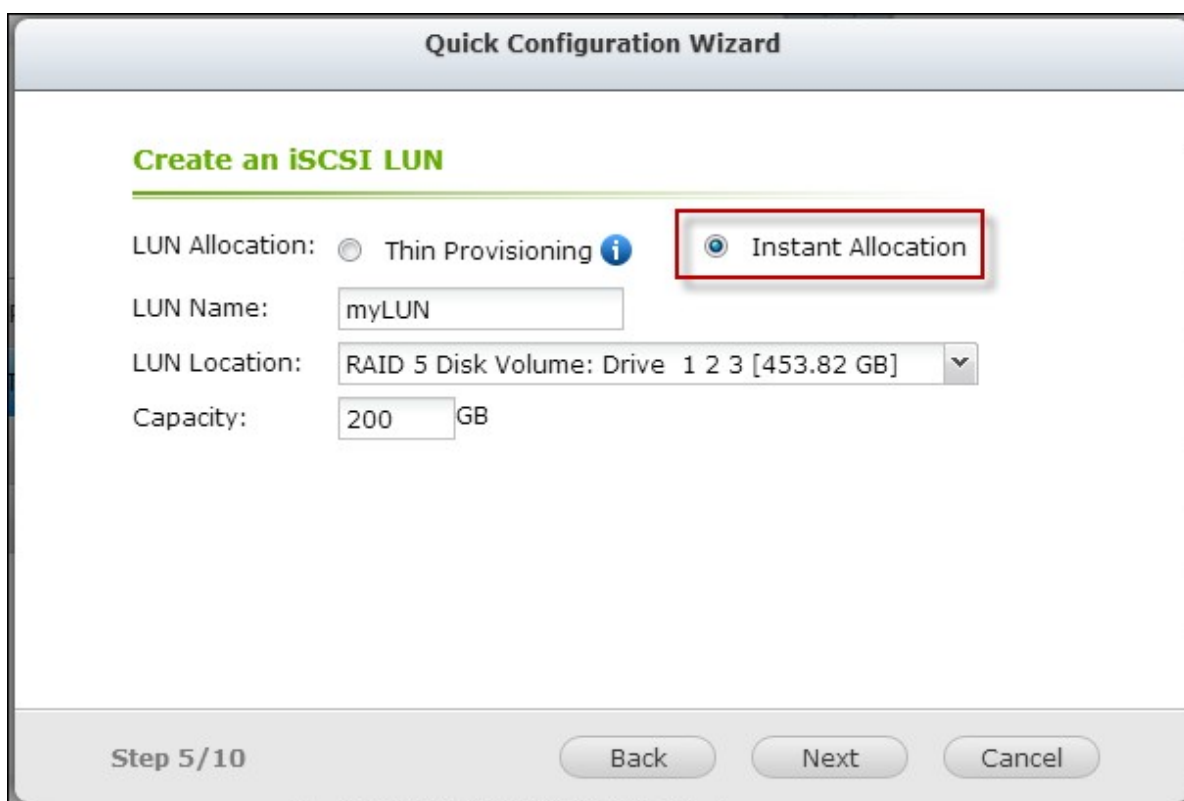

The screenshot shows a 'Quick Configuration Wizard' window. The title bar reads 'Quick Configuration Wizard'. Below the title bar, the main heading is 'Create an iSCSI LUN'. There are four configuration options: 'LUN Allocation' with radio buttons for 'Thin Provisioning' and 'Instant Allocation' (the latter is selected and highlighted with a red box); 'LUN Name' with a text input field containing 'myLUN'; 'LUN Location' with a dropdown menu showing 'RAID 5 Disk Volume: Drive 1 2 3 [453.82 GB]'; and 'Capacity' with a text input field containing '200' and 'GB' next to it. At the bottom of the window, it says 'Step 5/10' and has three buttons: 'Back', 'Next', and 'Cancel'.

- **Create varios LUN:** Cree varios LUN, de acuerdo al número de procesadores del NAS. La información se puede comprobar en "System Status" (Estado del sistema) > "Resource Monitor" (Monitor de recursos). Si el NAS tiene cuatro procesadores, se aconseja crear cuatro o más LUN para optimizar el rendimiento iSCSI.
- **Use different LUN para aplicaciones de cargas pesadas:** Distribuya en diferentes LUN las aplicaciones, como bases de datos y máquinas virtuales, que necesiten alto rendimiento de lectura/escritura. Por ejemplo, si hay dos máquinas virtuales que leen y escriben información intensamente en los LUN, se recomienda crear dos LUN en el NAS, de tal forma que la carga de trabajo de la VM (máquina virtual) se pueda

distribuir eficientemente.



Antes de comenzar a usar el servicio de destino iSCSI, asegúrese de haber creado un destino iSCSI con un número LUN asociado en el dispositivo NAS y de haber instalado el iniciador iSCSI correcto para su sistema operativo.

Uso del iniciador iSCSI en Windows:

SCSI Software Initiator v2.07 es una aplicación oficial de Microsoft para sistemas operativos Windows 2003, XP y 2000 que permite al usuario crear una matriz de almacenamiento iSCSI externa a través de una red. Tanto Windows Vista como Windows Server 2008 incluyen la aplicación iSCSI Software Initiator de Microsoft. Si desea obtener más información acerca de la aplicación o descargarla, visite la dirección:

<http://www.microsoft.com/downloads/details.aspx?familyid=12cb3c1a-15d6-4585-b385-befd1319f825&displaylang=en>

Ejecute el iniciador iSCSI a través de 'Control Panel' (Panel de control) > 'Administrative Tools' (Herramientas administrativas). En la ficha 'Discovery' (Detección), haga clic en 'Add Portal' (Agregar portal). Introduzca la dirección IP del dispositivo NAS y el número de puerto del servicio iSCSI.

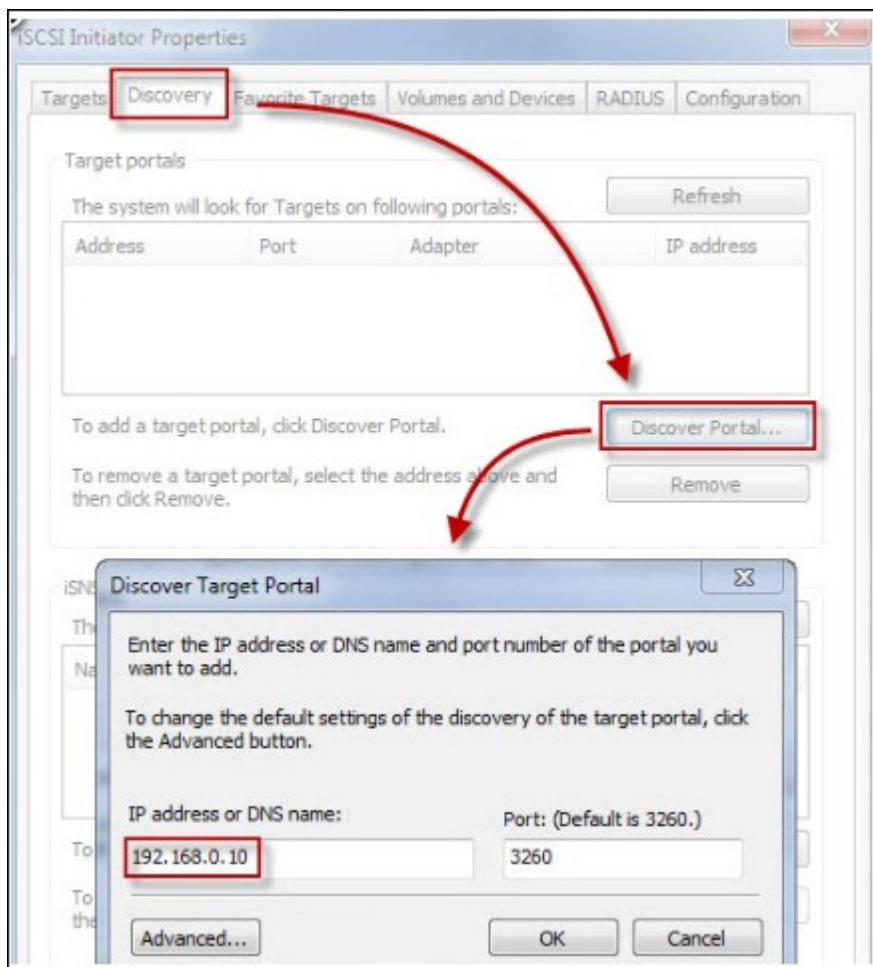

Los destinos iSCSI disponibles se mostrarán en la ficha 'Destinos' acompañados de sus correspondientes estados. Seleccione el destino al que desee conectarse y haga clic en 'Connect' (Conectar).

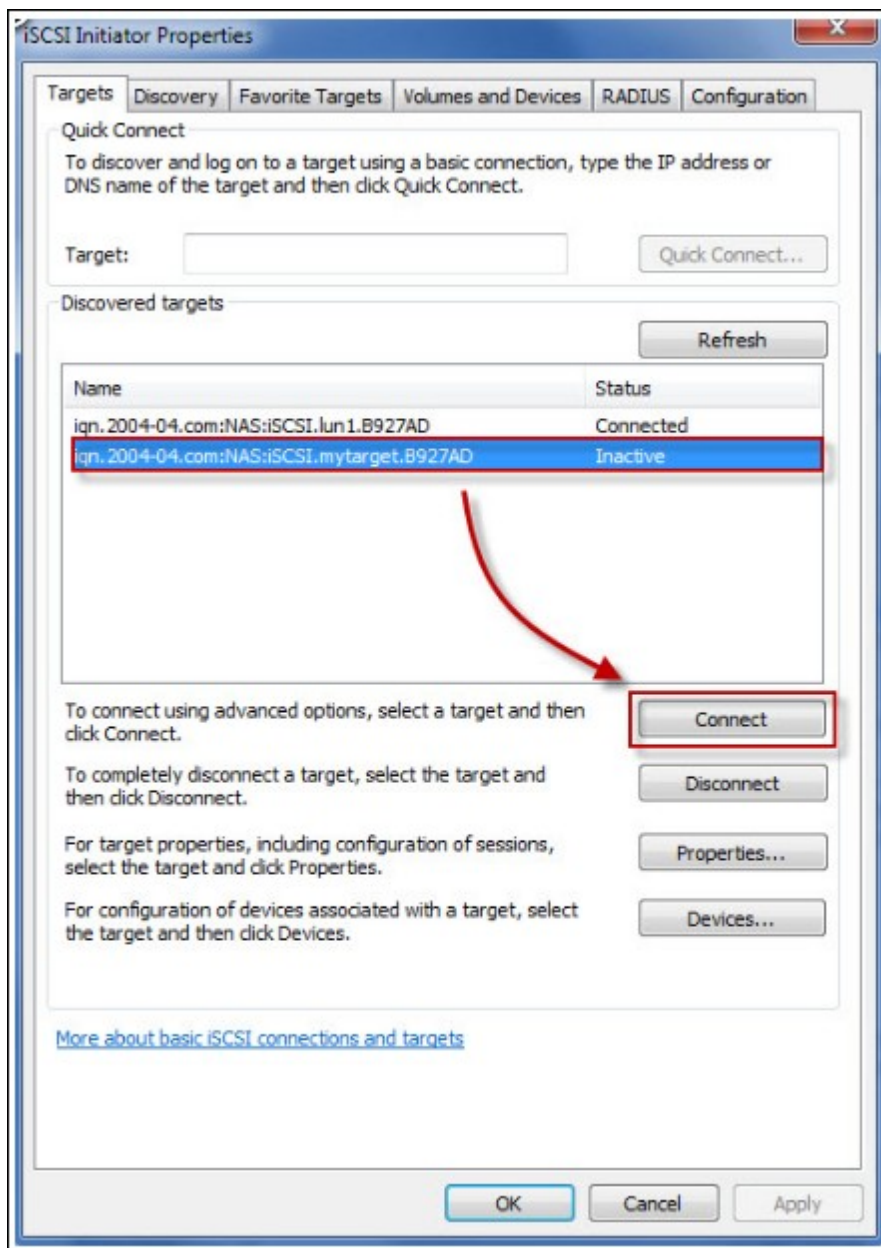

Puede hacer clic en 'Advanced' (Avanzadas) para especificar la información de inicio de sesión si ha configurado algún tipo de autenticación; de lo contrario, haga clic en 'OK' (Aceptar) para continuar.

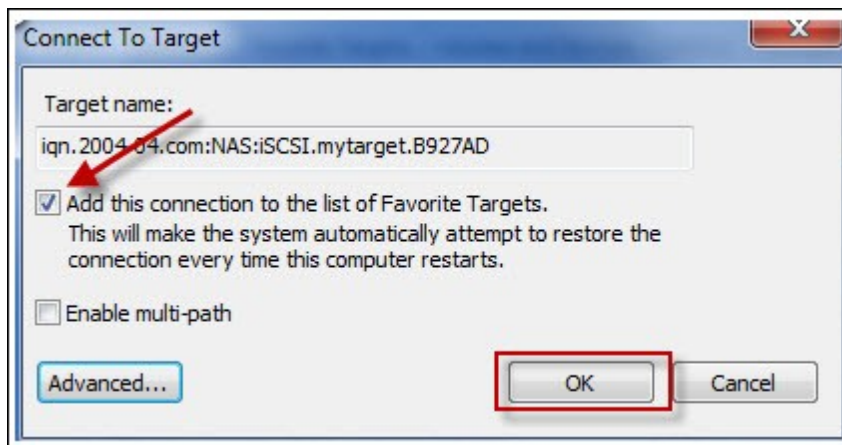

Tras iniciar sesión correctamente, el estado del destino cambiará a 'Connected' (Conectado).

Name	Status
iqn.2004-04.com:NAS:iSCSI.lun1.B927AD	Connected
iqn.2004-04.com:NAS:iSCSI.mytarget.B927AD	Connected

Una vez conectado el destino, Windows detectará su presencia y lo tratará como si fuese una nueva unidad de disco duro agregada que es necesario inicializar y formatear antes del uso. Haga clic con el botón secundario en 'My Computer' (Mi PC) > 'Manage' (Administrar) para abrir la ventana 'Computer Management' (Administración de equipos); haga clic entonces en 'Disk Management' (Administración de discos). Se abrirá automáticamente una ventana que le preguntará si desea inicializar la unidad de disco duro recién encontrada. Haga clic en 'OK' (Aceptar) y formatee la unidad normalmente, como lo haría tras agregar un disco nuevo.

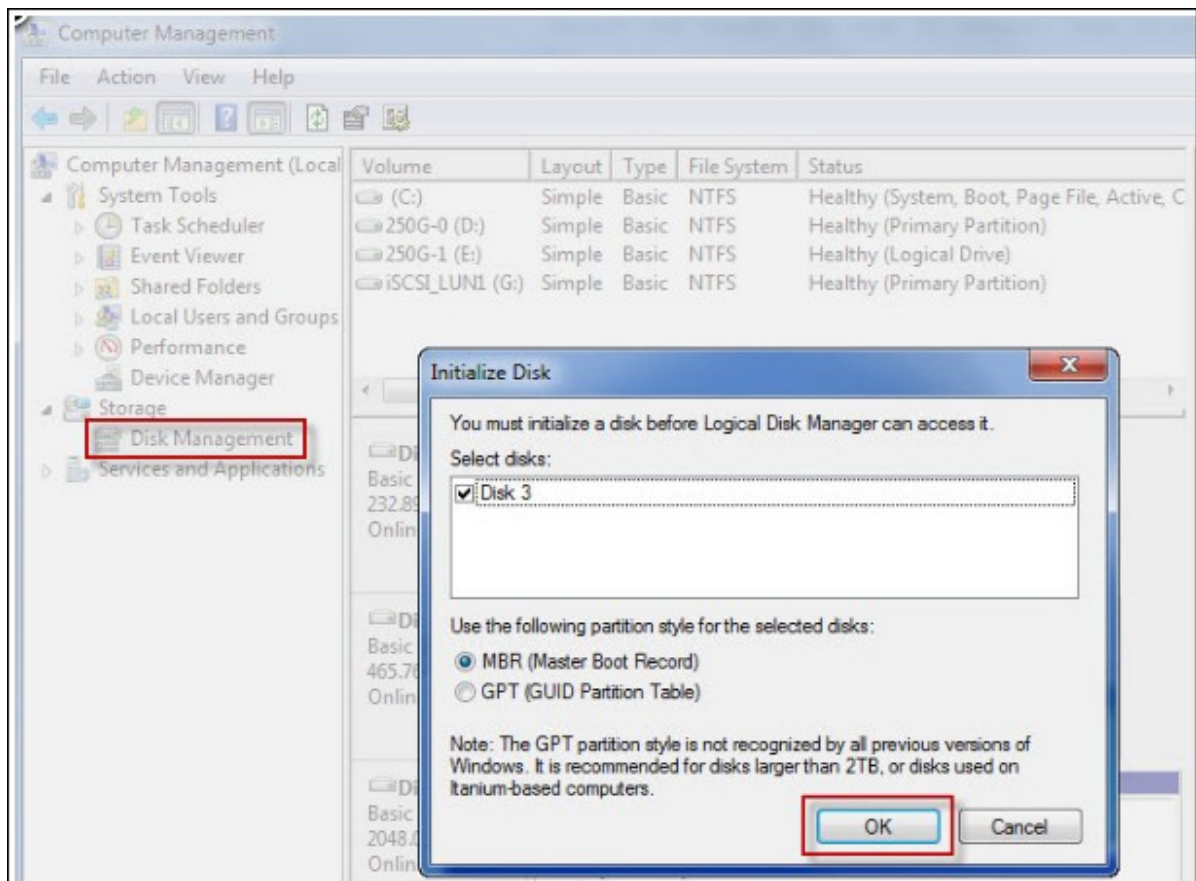

Una vez inicializado y formateado el disco, la nueva unidad se conectará al PC. A partir de entonces podrá usar el destino iSCSI como si fuese una partición de disco normal.

Computer Management

File Action View Help

Computer Management (Local)

- System Tools
 - Task Scheduler
 - Event Viewer
 - Shared Folders
 - Local Users and Groups
 - Performance
 - Device Manager
- Storage
 - Disk Management
 - Services and Applications

Volume	Layout	Type	File System	Status
(C:)	Simple	Basic	NTFS	Healthy (System, Boot, Page File, Active, Crash Dump, Primary)
250G-0 (D:)	Simple	Basic	NTFS	Healthy (Primary Partition)
250G-1 (E:)	Simple	Basic	NTFS	Healthy (Logical Drive)
iSCSI LUN1 (G:)	Simple	Basic	NTFS	Healthy (Primary Partition)
My iSCSI Target (F:)	Simple	Basic	NTFS	Healthy (Primary Partition)

Disk 0
Basic
232.89 GB
Online

- 250G-0 (D:)
50.00 GB NTFS
Healthy (Primary Partition)
- 250G-1 (E:)
182.88 GB NTFS
Healthy (Logical Drive)

Disk 1
Basic
465.76 GB
Online

- (C:)
465.76 GB NTFS
Healthy (System, Boot, Page File, Active, Crash Dump, Primary)

Disk 2
Basic
2048.00 GB
Online

- iSCSI_LUN1 (G:)
2048.00 GB NTFS
Healthy (Primary Partition)

Disk 3
Basic
10.00 GB
Online

- My iSCSI Target (F:)
10.00 GB NTFS
Healthy (Primary Partition)

Legend: ■ Unallocated ■ Primary partition ■ Extended partition ■ Free space ■ Logical drive

Esta sección explica cómo usar el iniciador iSCSI globalSAN en Mac OS para agregar el destino iSCSI (dispositivo NAS QNAP) como partición adicional. Antes de comenzar a usar el servicio de destino iSCSI, asegúrese de haber creado un destino iSCSI con un número LUN asociado en el dispositivo NAS y de haber instalado el iniciador iSCSI correcto para su sistema operativo.

Acerca del iniciador iSCSI globalSAN

Iniciador Xtend SAN iSCSI de ATTO para Mac OS X permite a los usuarios de Mac utilizar y beneficiarse de iSCSI. Es compatible con Mac OS X 10.4.x a 10.6.x. Para obtener más información, visite:

<http://www.attotech.com/products/product.php?sku=INIT-MAC0-001>

Una vez se ha instalado el iniciador Xtend SAN iSCSI, lo puede encontrar en "Applications" (Aplicaciones).

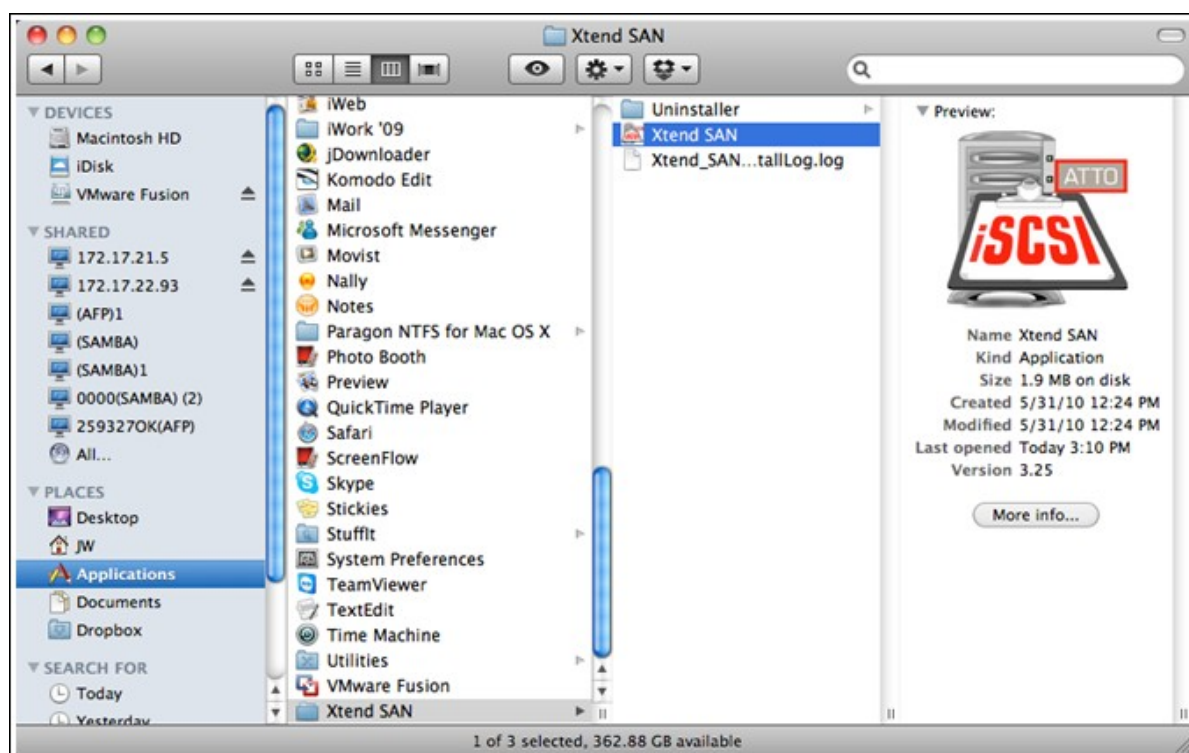

Haga clic en la pestaña "Discover Targets" (Descubrir destinos), puede seleccionar la opción "Discover by DNS/IP" (Descubrir a través DNS/IP) o "Discover by iSNS" (Descubrir a través de iSNS), según la topología de la red. En este ejemplo, utilizaremos la dirección IP para descubrir los destinos iSCSI.

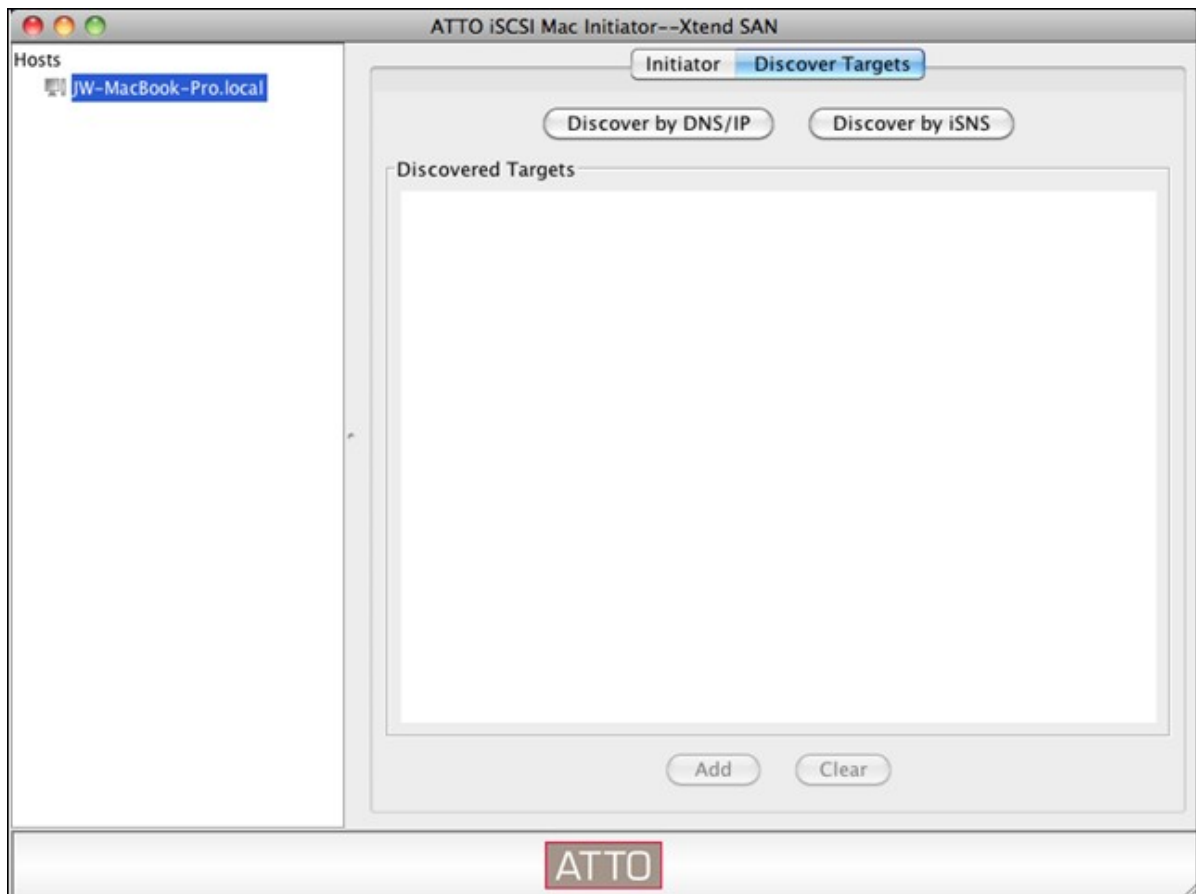

Siga las instrucciones que aparecen en pantalla e introduzca la dirección del servidor, el número de puerto de destino iSCSI (por defecto: 3260), y la información de CHAP (si corresponde). Haga clic en "Finish" (Finalizar) para recuperar la lista de destino una vez que se hayan introducido todos los datos correctamente.

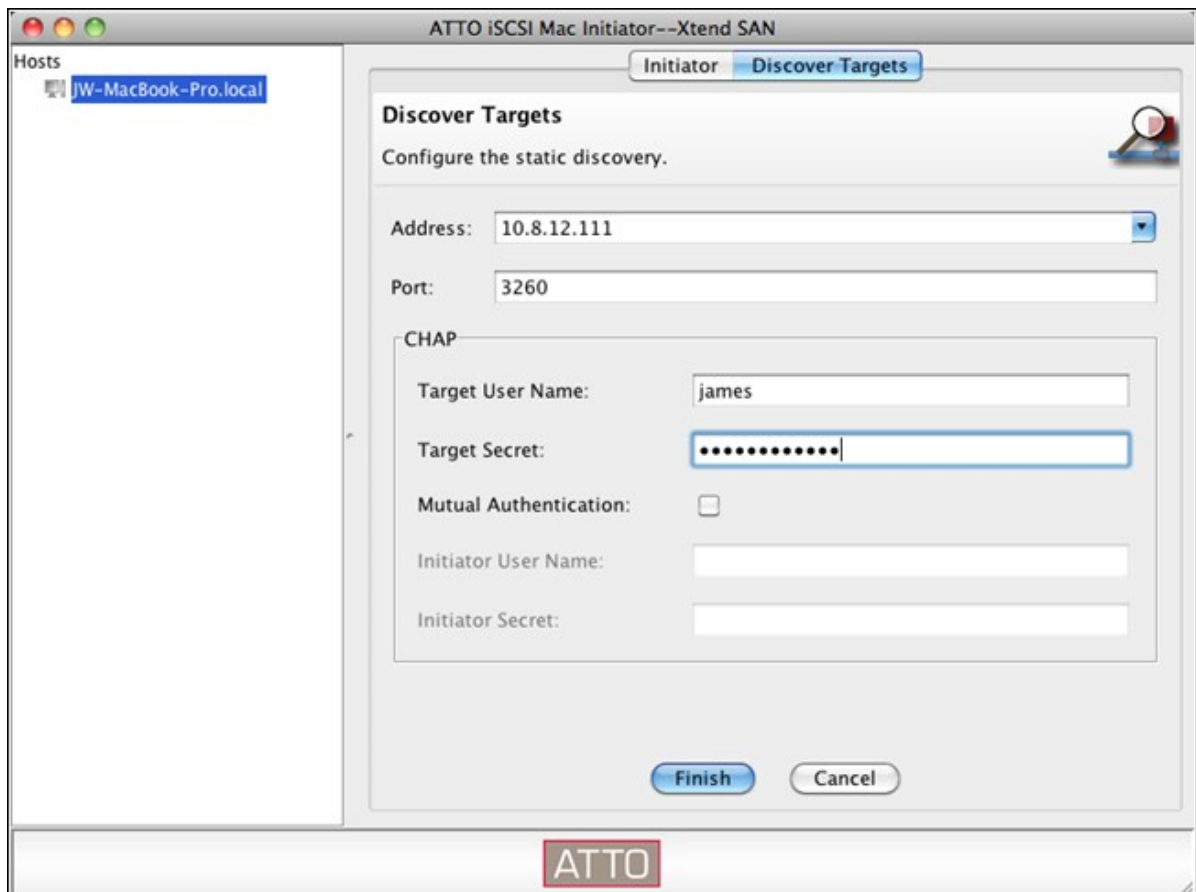

Aparecerán todos los destinos iSCSI disponibles en el NAS. Seleccione el destino al que desea conectarse y haga clic en "Add" (Agregar).

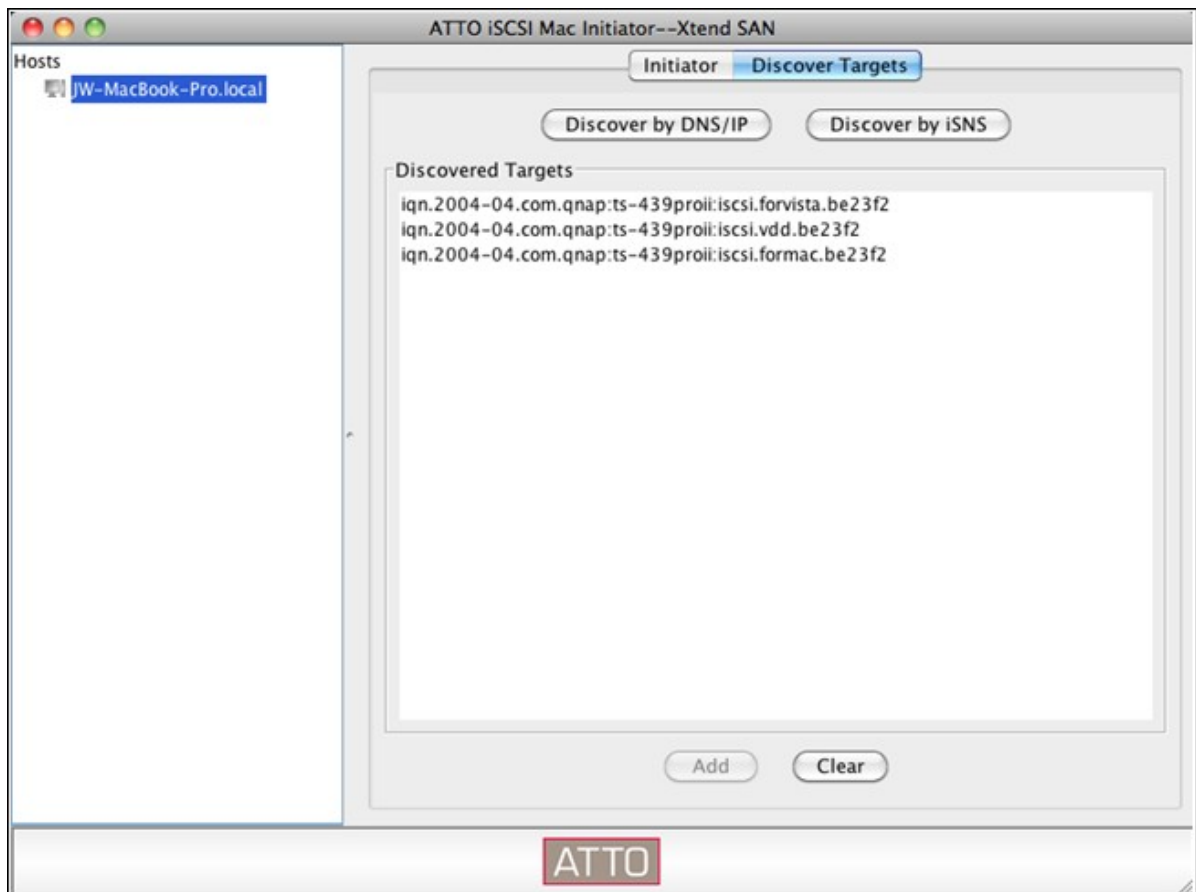

Puede configurar las propiedades de conexión del destino iSCSI seleccionado en la pestaña "Setup" (Instalación).

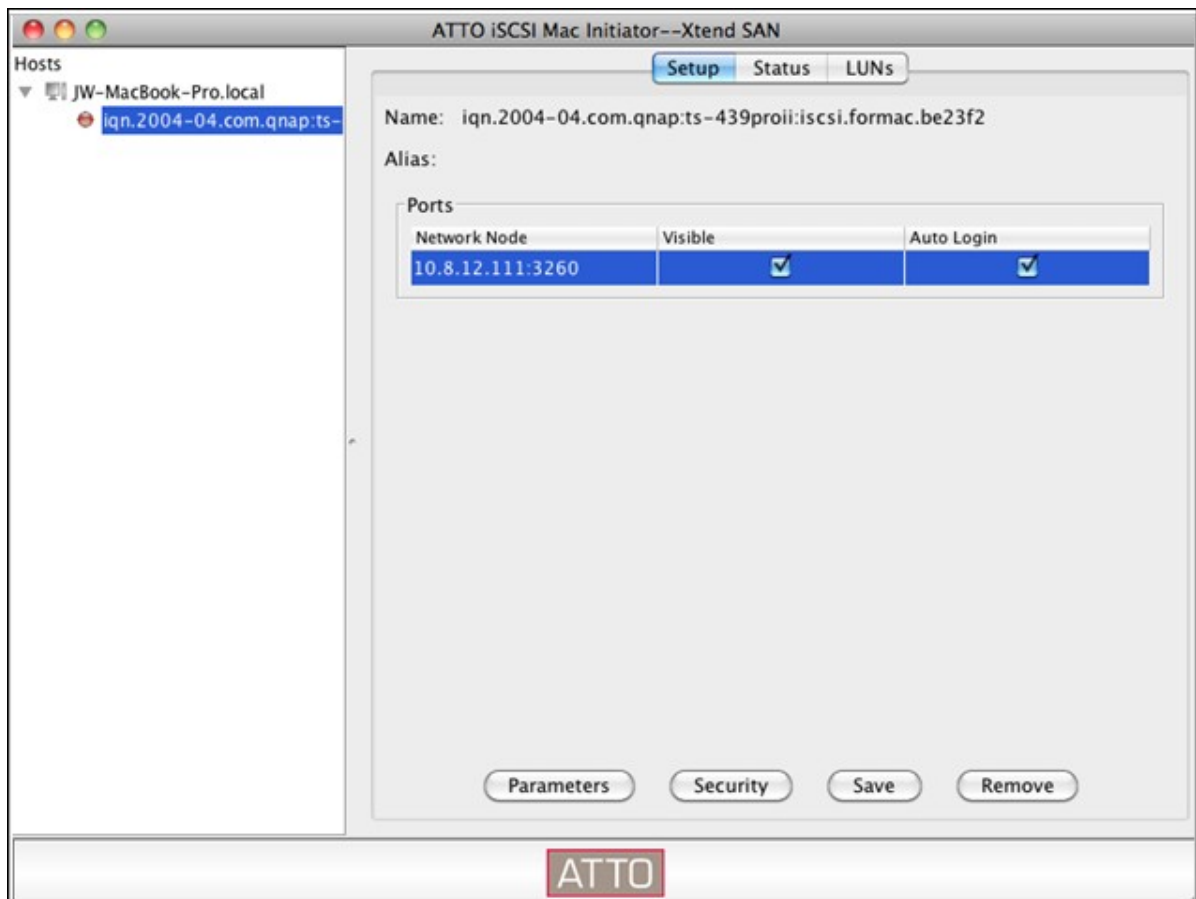

Haga clic en la pestaña "Status" (Estado), seleccione el destino de la conexión. A continuación, haga clic en "Login" Inicio de sesión para proceder.

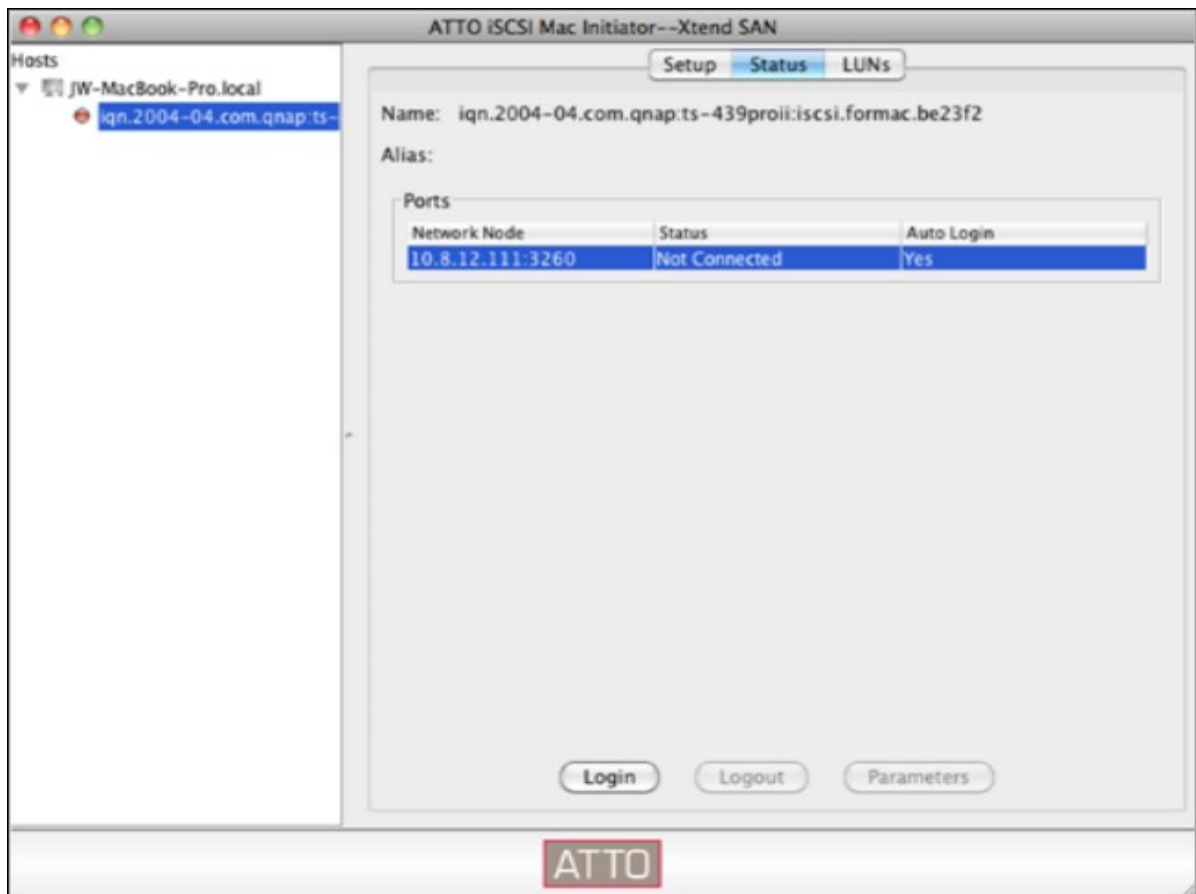

La primera vez que inicie sesión en el destino iSCSI, aparecerá un mensaje emergente para recordarle que el disco no ha sido inicializado. Haga clic en 'Initialize...' (Inicializar...) para formatear el disco. También puede abrir la aplicación 'Disk Utilities' (Utilidades de disco) para llevar a cabo la inicialización.

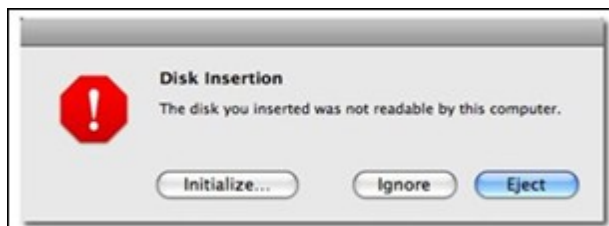

A partir de ahora podrá usar el destino iSCSI como si se tratase de una unidad externa de su Mac.



Esta sección explica cómo usar el iniciador Open-iSCSI para Linux en Ubuntu para agregar el destino iSCSI (dispositivo NAS QNAP) como partición adicional. Antes de comenzar a usar el servicio de destino iSCSI, asegúrese de haber creado un destino iSCSI con un número LUN asociado en el dispositivo NAS y de haber instalado el iniciador iSCSI correcto para su sistema operativo.

Acerca del iniciador Open-iSCSI para Linux

El iniciador Open-iSCSI para Linux es un paquete integrado en Ubuntu 8.04 LTS (o posterior). Gracias a él, es posible establecer una conexión con un volumen iSCSI con sólo introducir unos pocos comandos a través de la línea de comandos. Si desea obtener más información acerca de Ubuntu, visite la dirección <http://www.ubuntu.com> si desea obtener información acerca del paquete Open-iSCSI o descargarlo, visite la dirección <http://www.open-iscsi.org>

Nota: el iniciador iSCSI abierto para Linux no admite los LUN de instantáneas.

Antes de empezar

Instale el paquete `open-iscsi`. El paquete es conocido también como iniciador Open-iSCSI para Linux.

```
# sudo apt-get install open-iscsi
```

Siga los pasos descritos a continuación si desea establecer una conexión con un destino iSCSI (dispositivo NAS QNAP) por medio del iniciador Open-iSCSI para Linux.

Es posible que necesite introducir la información de inicio de sesión CHAP en el archivo `iscsid.conf` empleando para ello los parámetros `node.session.auth.username` y `node.session.auth.password`.

```
# vi /etc/iscsi/iscsid.conf
```

Guarde y cierre el archivo. A continuación, reinicie el servicio `open-iscsi`.

```
# /etc/init.d/open-iscsi restart
```

Detecte los destinos iSCSI de un host específico (en este ejemplo, el dispositivo NAS QNAP) empleando, por ejemplo, la dirección `10.8.12.31` y el puerto predeterminado `3260`.

```
# iscsiadm -m discovery -t sendtargets -p 10.8.12.31:3260
```

Consulte los nodos iSCSI disponibles para establecer la conexión.

```
# iscsiadm -m node
```

** Puede eliminar los nodos que no desee usar para establecer la conexión introduciendo el siguiente comando con el servicio activado:

```
# iscsiadm -m node --op delete --targetname THE_TARGET_IQN
```

Reinicie el paquete open-iscsi para iniciar sesión en todos los nodos disponibles.

```
# /etc/init.d/open-iscsi restart
```

Aparecerá el siguiente mensaje de inicio de sesión:

```
Login session [iface: default, target: iqn.2004-04.com: NAS:iSCSI.ForUbuntu.B9281B,
portal: 10.8.12.31,3260] [ OK ]
```

Compruebe el estado del dispositivo por medio del comando dmesg.

```
# dmesg | tail
```

Introduzca el siguiente comando para crear una partición (el nombre del dispositivo es /dev/sdb).

```
# fdisk /dev/sdb
```

Formatee la partición.

```
# mkfs.ext3 /dev/sdb1
```

Monte el sistema de archivos.

```
# mkdir /mnt/iscsi
```

```
# mount /dev/sdb1 /mnt/iscsi/
```

Puede probar la velocidad de E/S introduciendo el siguiente comando.

```
# hdparm -tT /dev/sdb1
```

A continuación encontrará algunos de los comandos disponibles a través de 'iscsiadm'.

Detectar destinos en el host:

```
# iscsiadm -m discovery --type sendtargets --portal HOST_IP
```

Iniciar sesión en un destino:

```
# iscsiadm -m node --targetname THE_TARGET_IQN --login
```

Cerrar sesión en un destino:

```
# iscsiadm -m node --targetname THE_TARGET_IQN --logout
```

Eliminar un destino:

```
# iscsiadm -m node --op delete --targetname THE_TARGET_IQN
```

4.2.5.3 ACL avanzado

La descripción siguiente se aplica solamente a los modelos del NAS basados en Intel que tengan la versión del firmware 3.3.0 **ó posterior** y a los modelos del NAS basados en Intel que tengan la versión del firmware 3.2.0 **ó posterior**.

Puede crear una política de enmascaramiento LUN para configurar el permiso de los iniciadores iSCSI, los cuales intentan tener acceso al LUN mapeado con los objetivos iSCSI del NAS. Para usar esta función, haga clic en "Add a Policy" (Agregar una Política) en "Advanced ACL" (ACL avanzado).

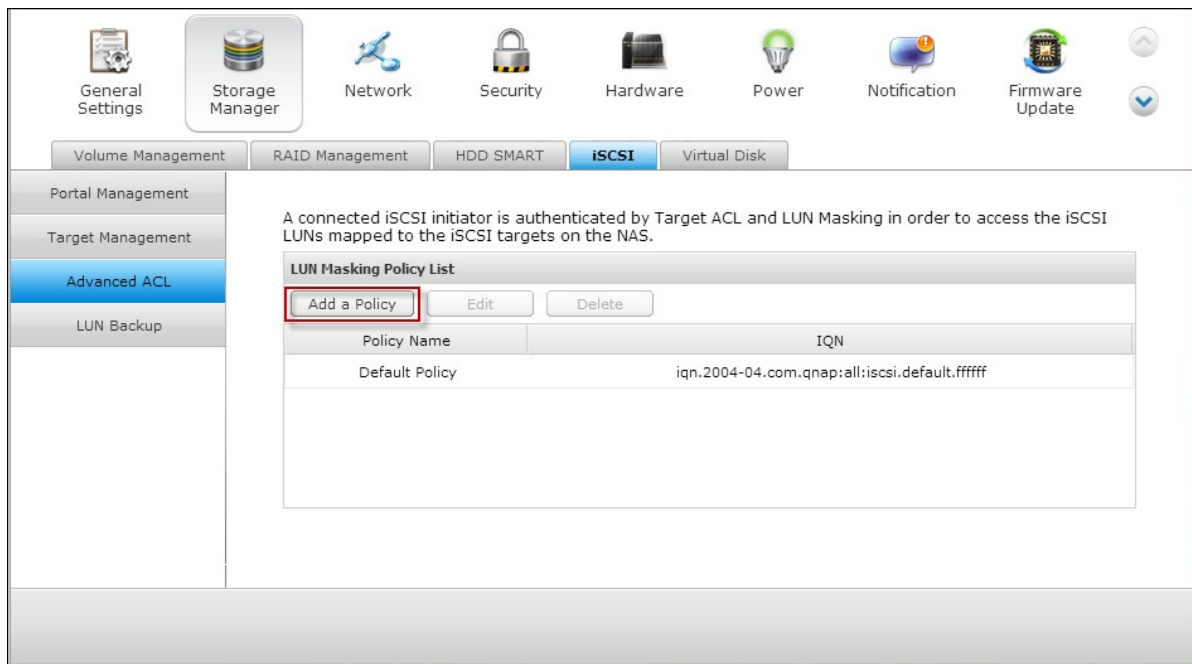

Ingrese el nombre de la política, el IQN del iniciador y asigne el derecho de acceso para cada LUN creado en el NAS.

- Sólo lectura: El iniciador conectado solamente puede leer los datos de los LUNs.
- Lectura y Escritura: El iniciador conectado tiene acceso de lectura y escritura a los LUNs.
- Negar Acceso: El LUN es invisible al iniciador conectado.

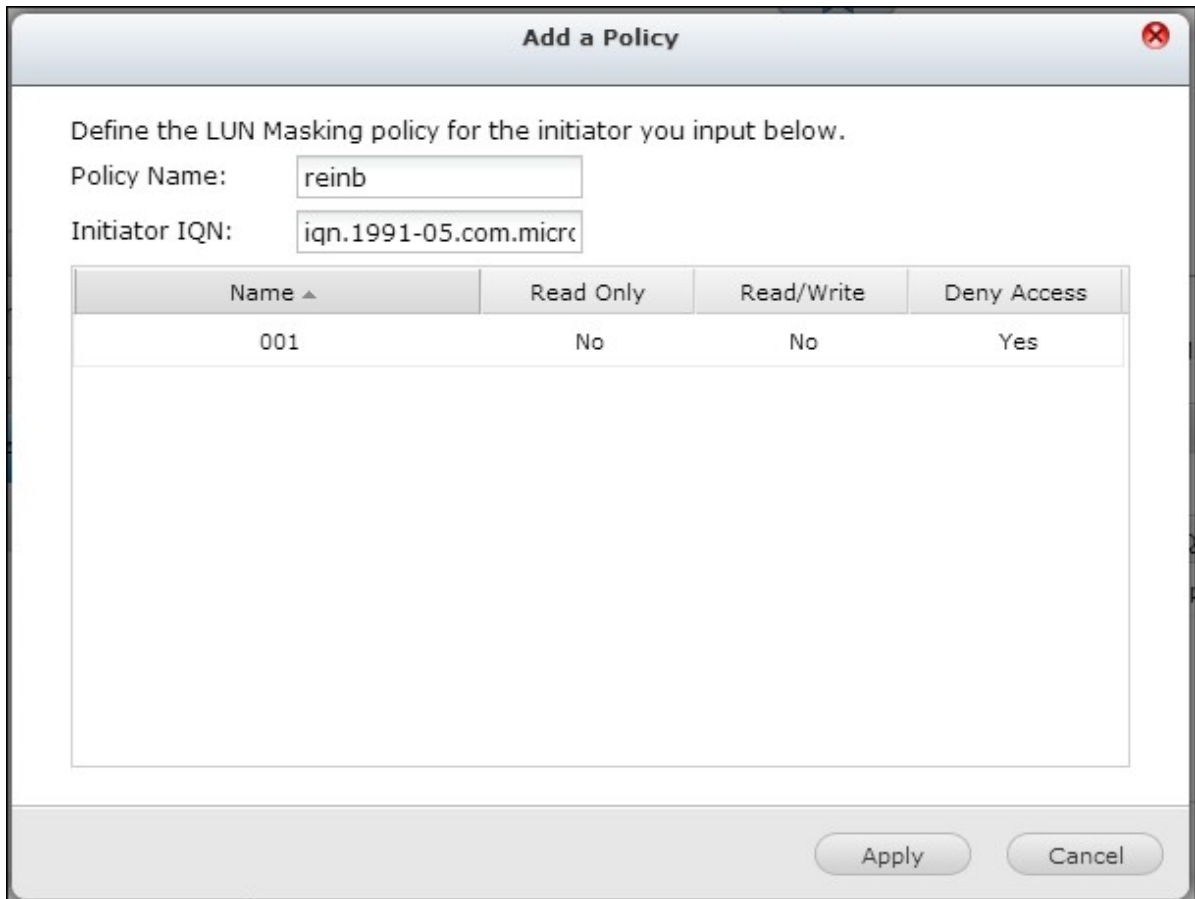

Si no se especifica una política de enmascaramiento del LUN para el iniciador iSCSI conectado, se aplicará la política por defecto. La política por defecto del sistema permite accesos de lectura y escritura desde todos los iniciadores iSCSI conectados. Puede hacer clic en "Edit" (Editar) para editar la política por defecto.

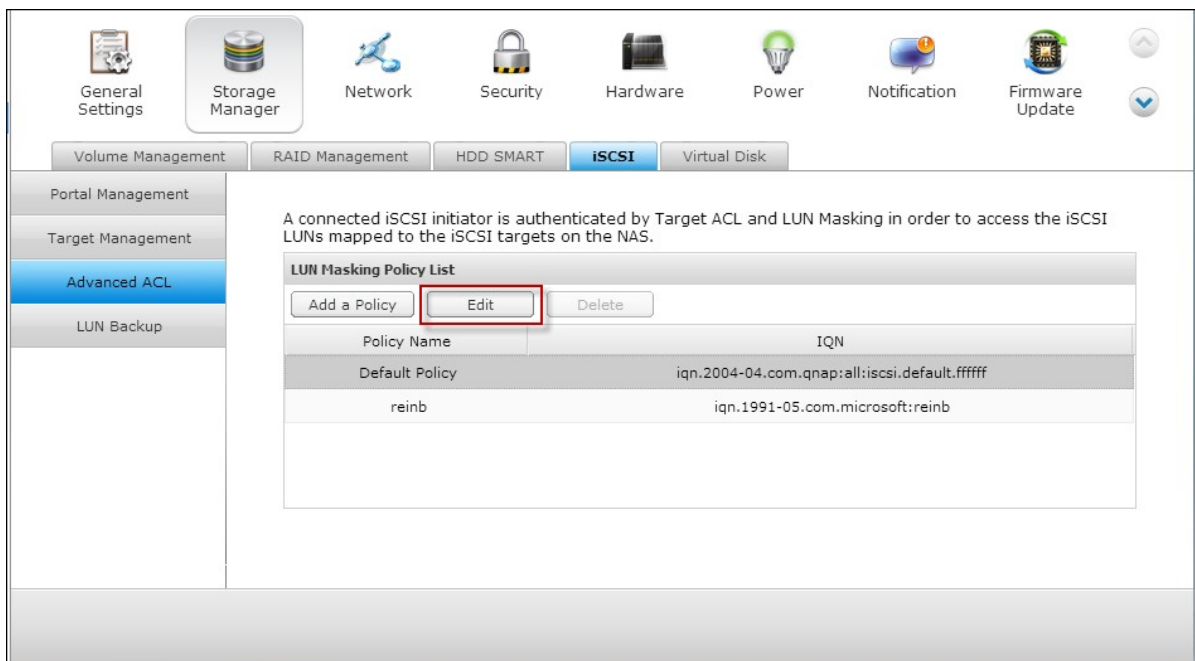

Nota: Verifique que haya creado al menos un LUN en el NAS, antes de editar la política del LUN por defecto.

Sugerencia: ¿Cómo se puede encontrar el iniciador IQN?

Ejecute el iniciador iSCSI de Microsoft y luego haga clic en 'General'. Puede encontrar el IQN del iniciador como muestra a continuación.

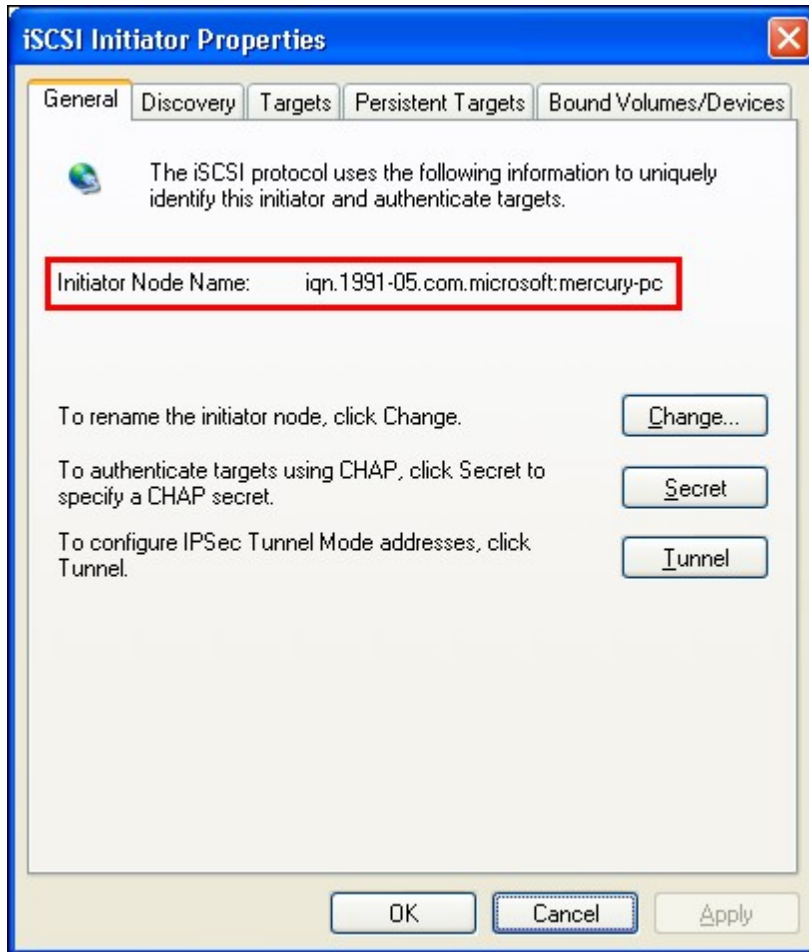

4.2.5.4 Copia de seguridad del LUN

El NAS admite copias de seguridad de LUNs iSCSI a diferentes ubicaciones de almacenamiento (Windows, Linux o carpetas compartidas de redes locales), restaurar los LUN al NAS o crear instantáneas de un LUN y mapearla a un objetivo iSCSI.

Copia de seguridad de un LUN iSCSI

Antes de hacer copias de seguridad de un LUN iSCSI, asegúrese de que al menos se haya creado un LUN iSCSI en el NAS. Para crear objetivos iSCSI y LUN, vaya a "Disk Management" (Administración de Discos) > "iSCSI" > "Target Management" (Administración Objetivo).

1. Vaya a "Storage Manager" (Administración de almacenamiento) > "iSCSI" > "LUN Backup" (Copia de seguridad del LUN). Haga clic en "Create a new job" (Crear un trabajo nuevo).

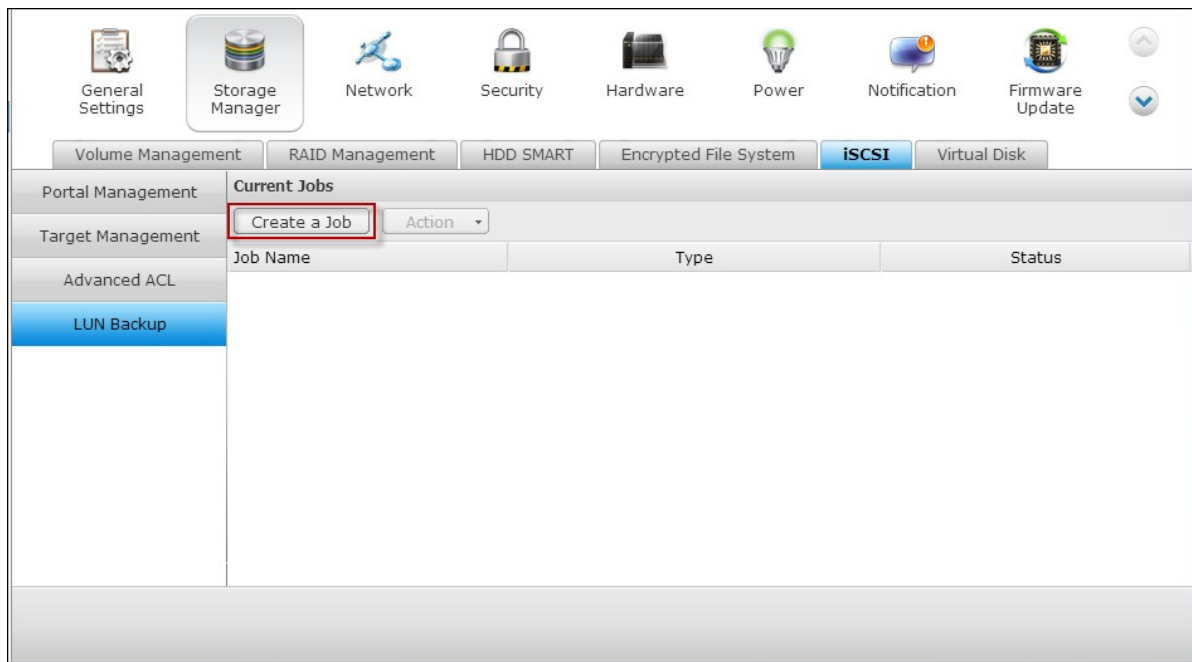

2. Seleccione "Back up an iSCSI LUN" (Hacer copia de seguridad del LUN iSCSI) y haga clic en "Next" (Siguiente).

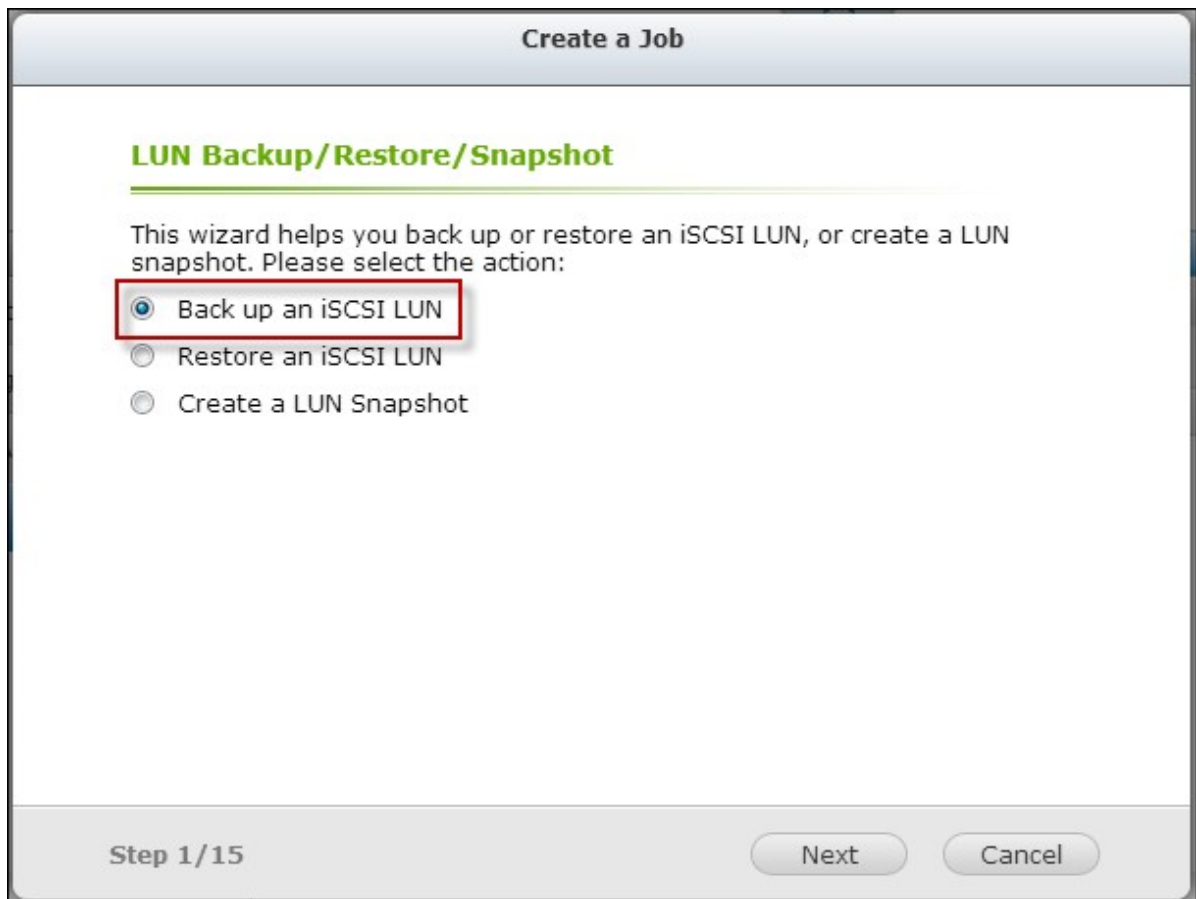

3. Seleccione el LUN de origen para la copia de seguridad. Si se selecciona un LUN en línea, el NAS creará uninstantánea de un punto para el LUN, de forma automática.

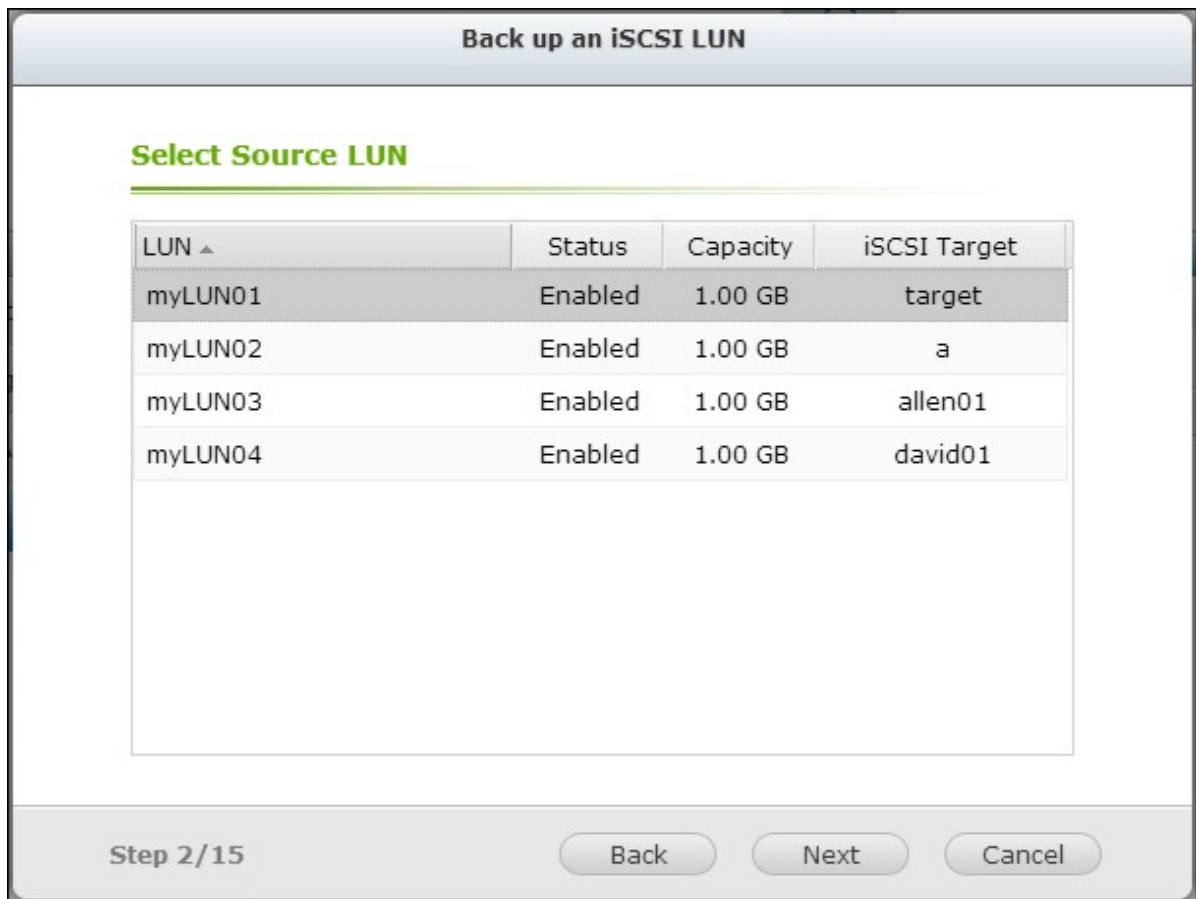

4. Especifique el destino para la copia de seguridad del LUN. El NAS admite copias de seguridad de LUN a dispositivos compartidos de Linux (NFS), de Windows (CIFS/SMB) y a una carpeta local del NAS. Haga clic en "TEST" (Prueba) para probar la conexión con la ruta específica. Luego, haga clic en "Next" (Siguiente).

Back up an iSCSI LUN

Select Destination

← Linux Share (NFS) **Windows Share (CIFS/SMB)** Local →

IP Address/Host Name:
Examples: 192.168.0.100, nas.com, nas,...

Username:

Password:

Folder or Path:

Remote Host Testing:

Step 3/15

5. Introduzca un nombre para la imagen de la copia de seguridad del LUN o use el sugerido por el NAS. Seleccione la subcarpeta donde se almacenará el archivo de imagen. Seleccione usar compresión* o no. Haga clic en "Next" (Siguiete).
*Usar compresión: cuando se habilite esta opción, se consumirán más recursos de la CPU del NAS, pero el tamaño de la copia de seguridad del LUN será menor. El tiempo para hacer la copia de seguridad varía de acuerdo al tamaño del LUNiSCSI.

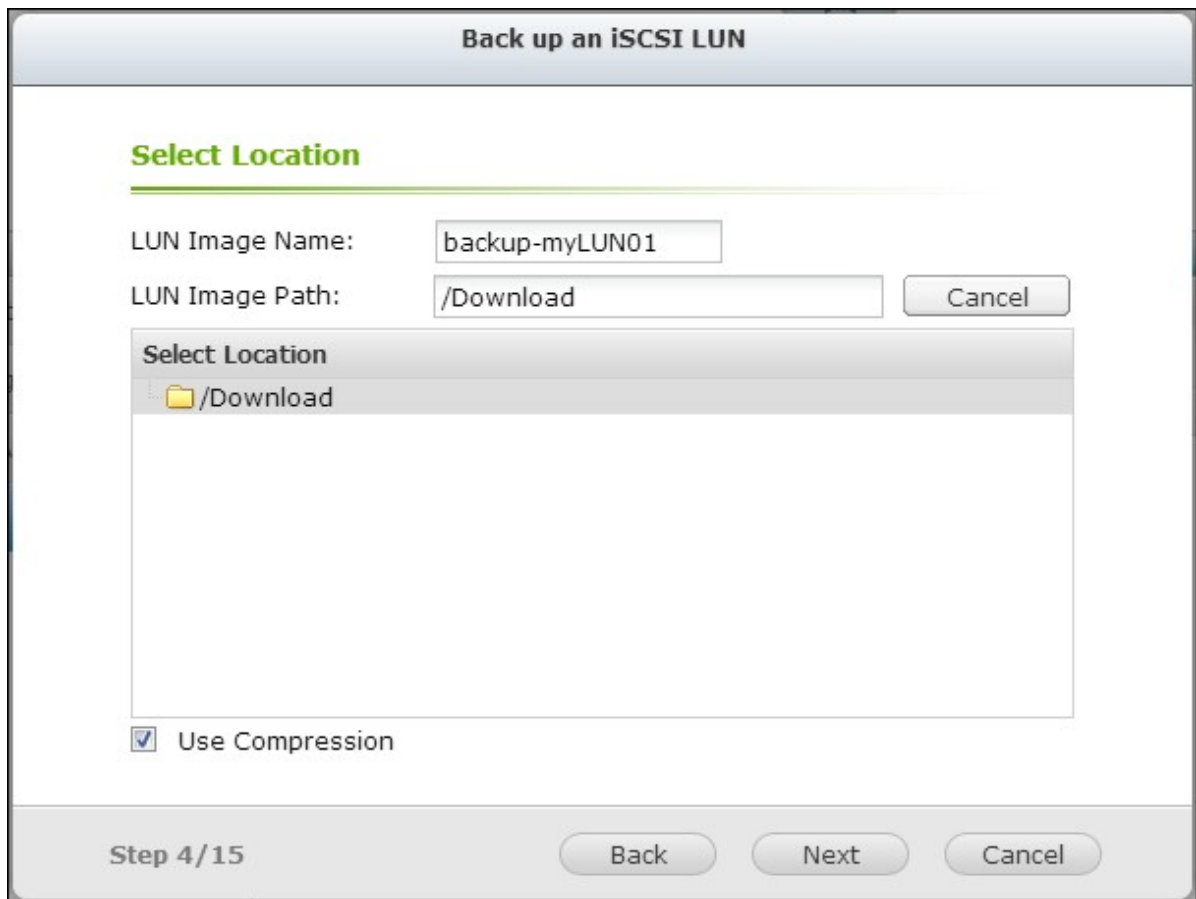

6. Especifique el programa de la copia de seguridad. Las opciones disponibles son:

- Ahora
- Cada hora
- Diariamente
- Semanalmente
- Mensualmente

Haga clic en "Next" (Siguiete).

Back up an iSCSI LUN

Backup Schedule

Select schedule: ▼

Time: ▼ ▼

Step 5/15 Back Next Cancel

7. Se mostrará la configuración. Introduzca un nombre para el trabajo o use el sugerido por el NAS. Haga clic en "Next." (Siguiente)

Back up an iSCSI LUN

Confirm Settings

Job Name:	Backup_myLUN01->backup-myLUN01
Source LUN:	myLUN01 (1.00 GB)
Protocol:	Windows Share (CIFS/SMB)
Select Destination:	10.8.12.79 /Download/
LUN Image Name:	backup-myLUN01
Schedule:	Daily [00:00]



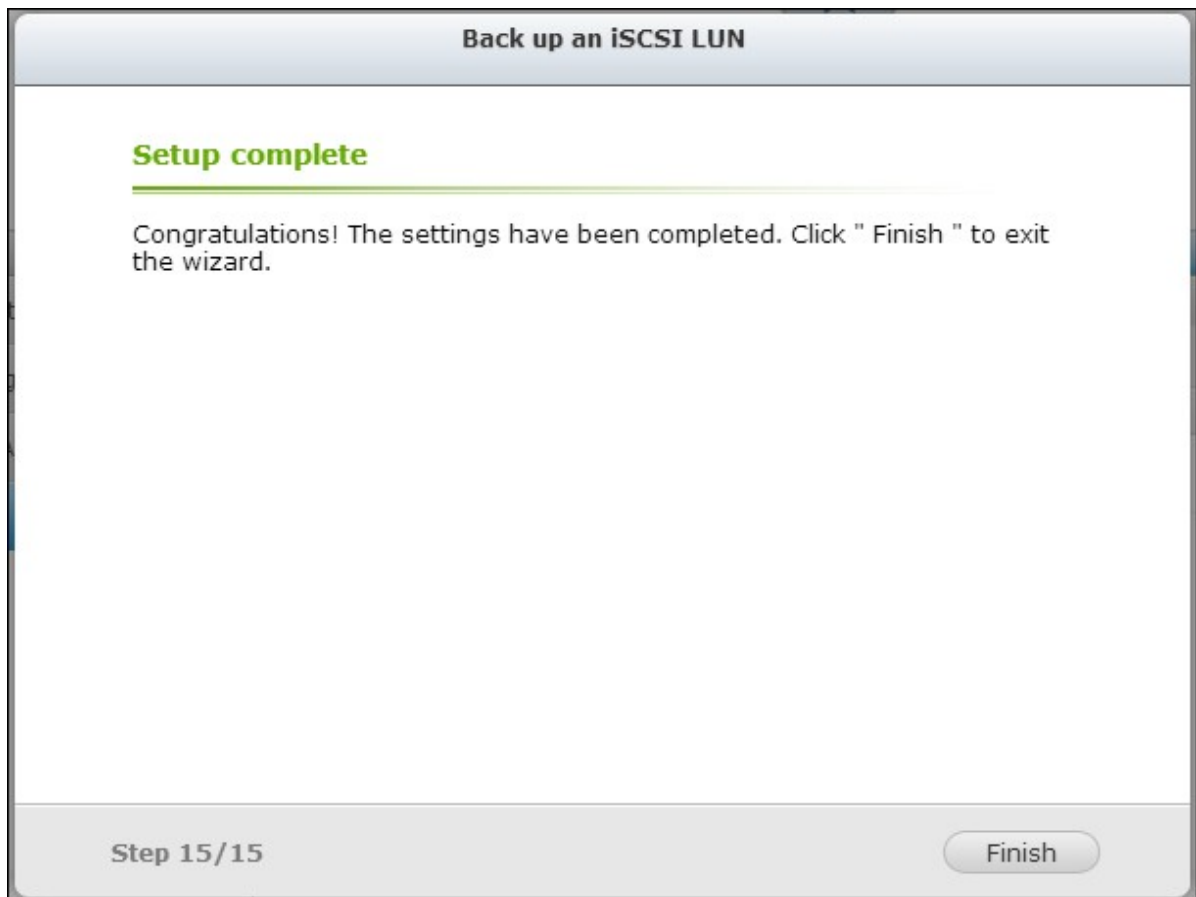

Step 6/15

Back Next Cancel

8. Haga clic en "Finish" (Finalizar) para salir.



9. El trabajo de copia de seguridad se muestra en la lista.

Botón	Descripción
	Iniciar el trabajo inmediatamente.
	Detener el trabajo en ejecución.
	Editar la configuración del trabajo.
	Ver el estado del trabajo y los registros.

General Settings | **Storage Manager** | Network | Security | Hardware | Power | Notification | Firmware Update

Volume Management | RAID Management | HDD SMART | Encrypted File System | **iSCSI** | Virtual Disk

Portal Management | **Current Jobs**

Target Management | Create a Job | Action

Job Name	Type	Status
Backup_myLUN01->backup-myL...	Backup (Schedule: Daily 00:00)	---

Advanced ACL

LUN Backup

Restaurar un LUN iSCSI

1. Para restaurar un LUN iSCSI al NAS, vaya a "Storage Management" (Administración de almacenamiento) > "iSCSI" > "LUN Backup" (Copia de seguridad del LUN). Haga clic en "Create a new job" (Crear un trabajo nuevo).

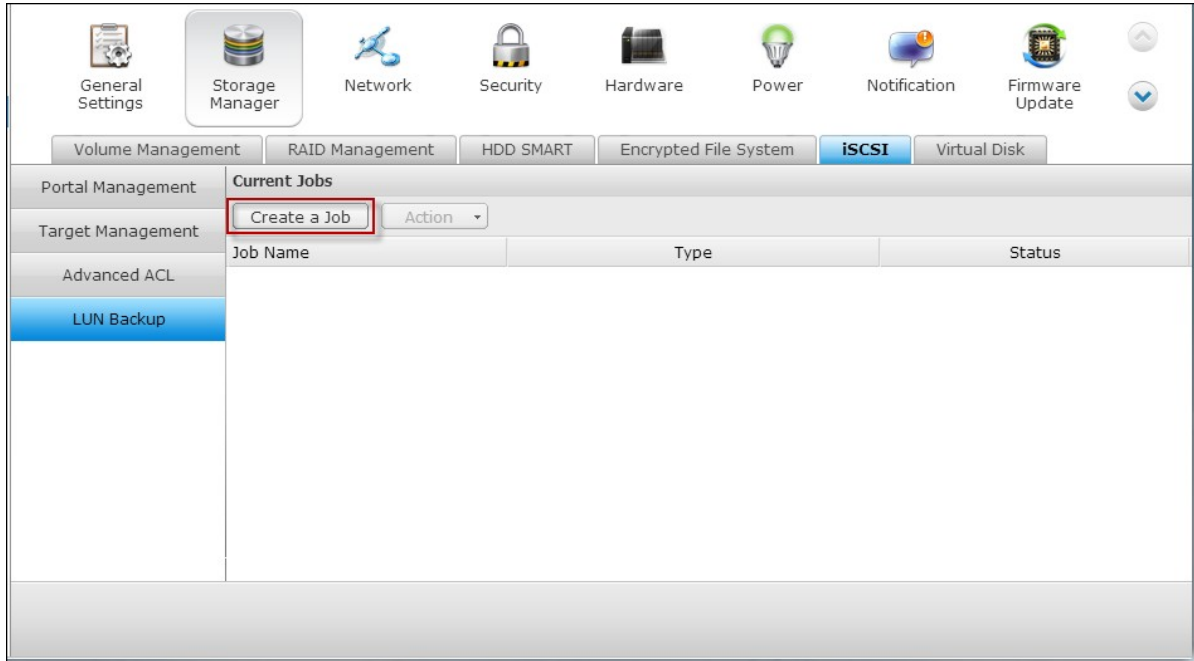

2. Seleccione "Restore an iSCSI LUN" (Restaurar un LUN iSCSI) y haga clic en "Next." (Siguiente)

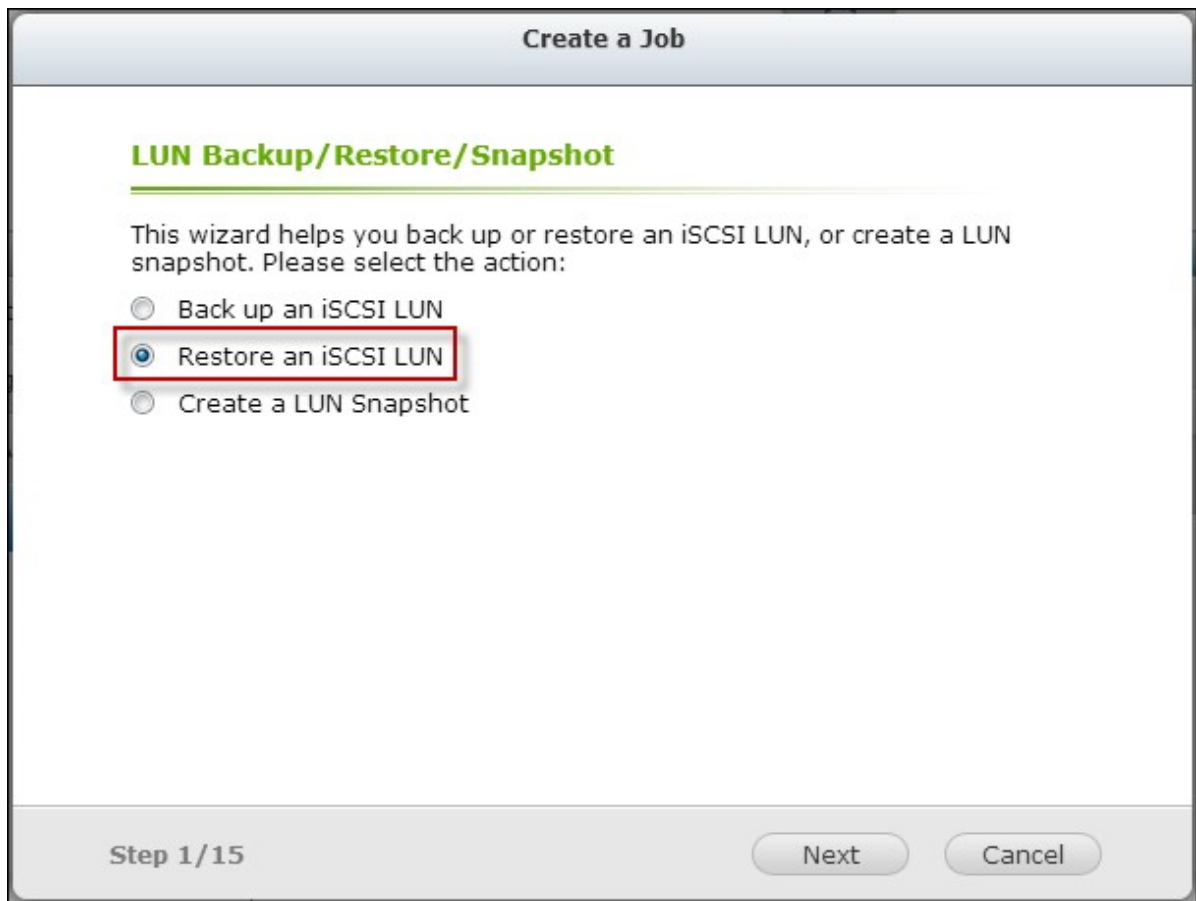

3. Especifique el protocolo, la dirección IP /nombre del host y la carpeta/ruta desde donde se vaya a restaurar. Haga clic en "TEST" (Prueba) para probar la conexión. Luego, haga clic en "Next." (Siguiete)

Restore an iSCSI LUN

Select Restore Source

← Linux Share (NFS) **Windows Share (CIFS/SMB)** Local →

IP Address/Host Name:
Examples: 192.168.0.100, nas.com, nas,...

Username:

Password:

Folder or Path:

Remote Host Testing:

Step 7/15

4. Busque y seleccione el archivo de imagen del LUN. Haga clic en "Next." (Siguiete)

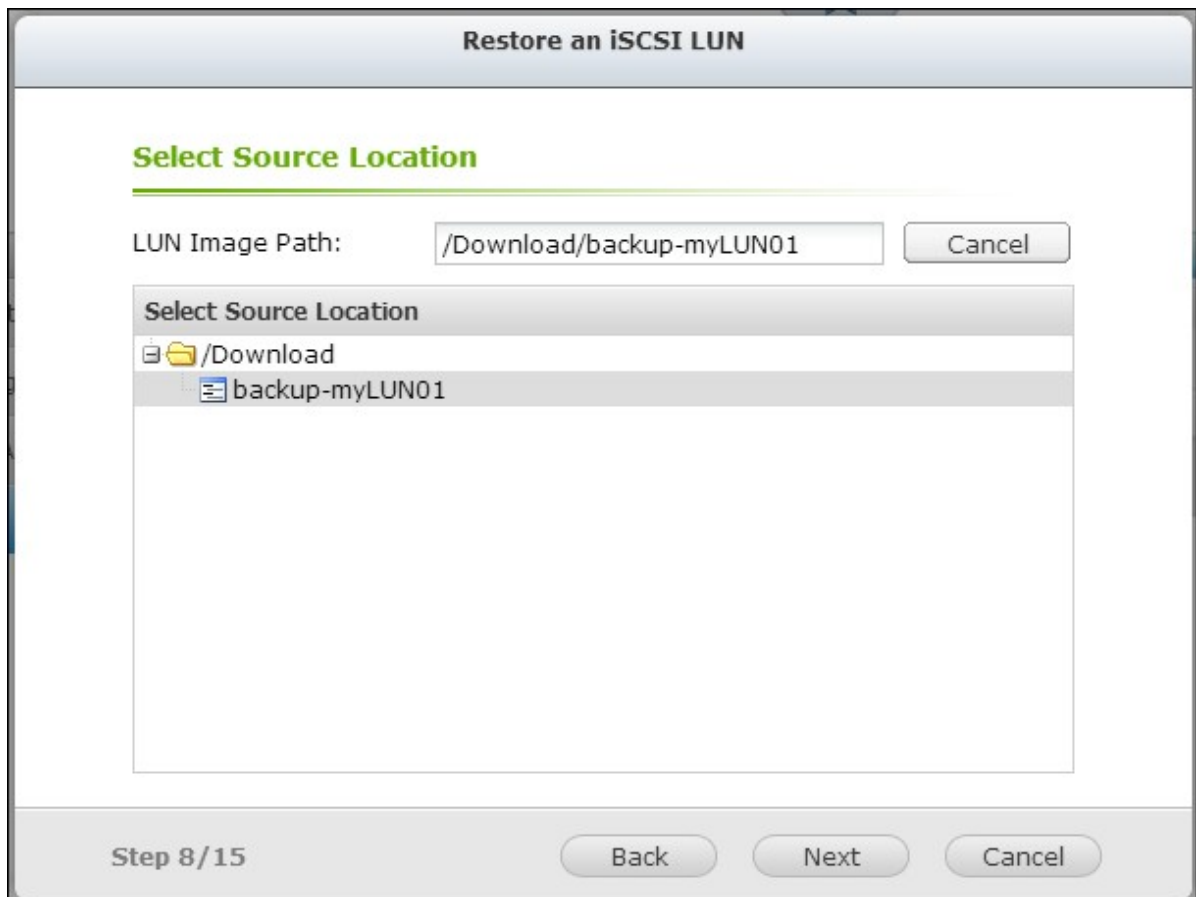

5. Seleccione el destino.

- Sobrescribir el LUN existente: Restaurar el LUN iSCSI y sobrescribir el LUN existente en el NAS. Todos los datos originales del LUN se sobrescribirán.
- Crear un LUN: Restaurar el LUN iSCSI al NAS como un LUN nuevo. Introduzca el nombre y seleccione la ubicación del LUN nuevo.
Haga clic en "Next" (Siguiete).

Restore an iSCSI LUN

Select Destination

Overwrite existing LUN

myLUN01 (1.00 GB, Enabled) ▼

Note: The original data on the LUN will be overwritten.

Create a new LUN

LUN Name:

LUN Location: ▼

Step 9/15

Back Next Cancel

6. Se mostrará la configuración. Introduzca un nombre para el trabajo o use el sugerido por el NAS. Haga clic en "Next"(Siguiete).

Restore an iSCSI LUN

Confirm Settings

Job Name:

Protocol: Windows Share (CIFS/SMB)

Remote Host: 10.8.12.79 /Download/

LUN Image Name: backup-myLUN01 (myLUN01, 1 GB)



LUN Name: test-2 (Create a new LUN, 1 GB)

Step 10/15

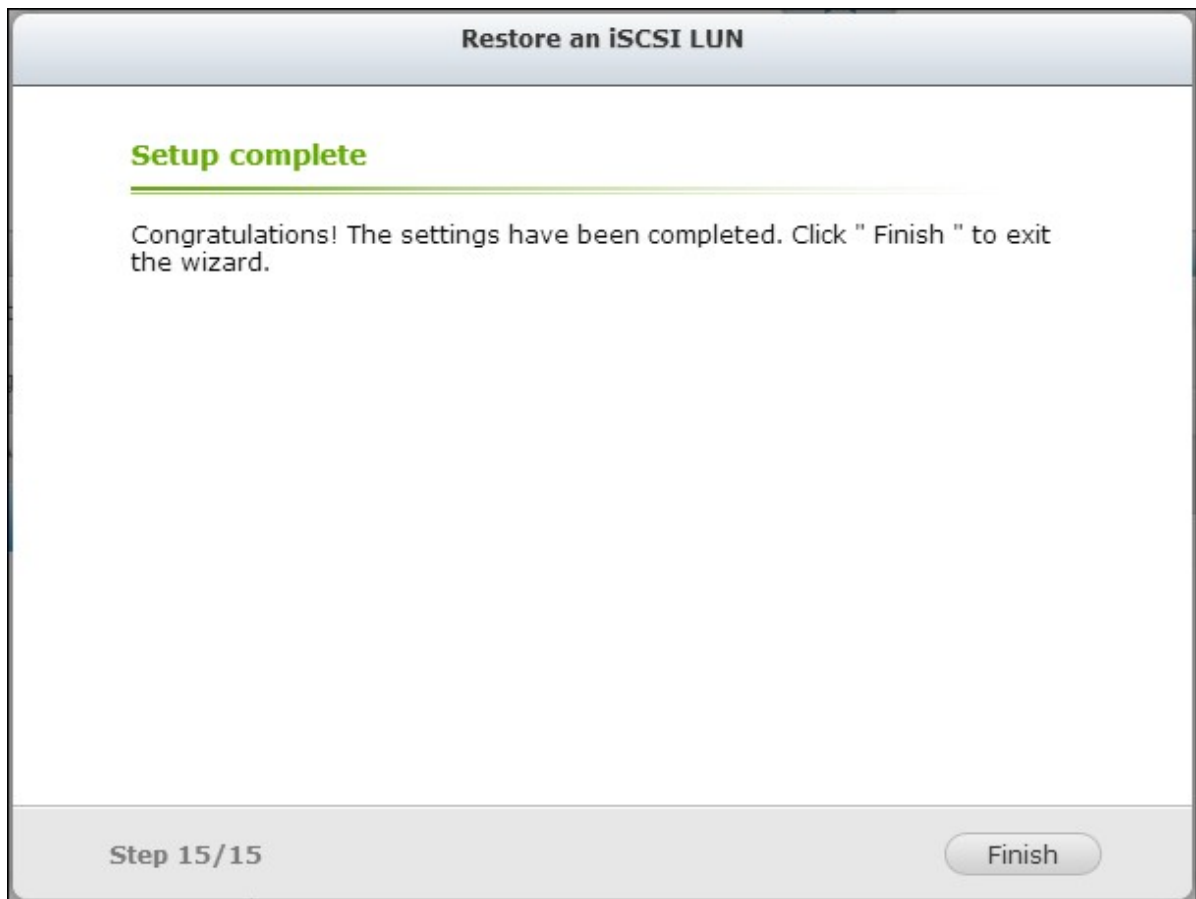
7. Haga clic en "Finish" (Finalizar) para salir.



El trabajo de restauración se ejecutará inmediatamente.

Botón	Descripción
	Detener el trabajo en ejecución.
	Editar la configuración del trabajo.
	Ver el estado del trabajo y los registros.

General Settings | **Storage Manager** | Network | Security | Hardware | Power | Notification | Firmware Update

Volume Management | RAID Management | HDD SMART | Encrypted File System | **iSCSI** | Virtual Disk

Portal Management | **Current Jobs**

Target Management | Create a Job | Action

Job Name	Type	Status
Backup_myLUN01->backup-myL...	Backup (Schedule: Now)	Finished (2013/05/28 16:48:58)
Restore_backup-myLUN01->tes...	Recovery	Finished (2013/05/28 16:56:27)

Advanced ACL

LUN Backup

Crear instantáneas de un LUN iSCSI

Antes de crear una instantánea de un LUN iSCSI, asegúrese de que al menos se hayan creado un LUN iSCSI y un objetivo iSCSI en el NAS. Para crear objetivos iSCSI y LUN, vaya a "Storage Management" (Administración de almacenamiento) > "iSCSI" > "Target Management" (Administración objetivo).

1. Para crear una instantánea de un LUN iSCSI, vaya a "Disk Management" (Administración de Discos) > "iSCSI" > "LUN Backup" (Copia de seguridad del LUN). Haga clic en "Create a new job" (Crear un trabajo).

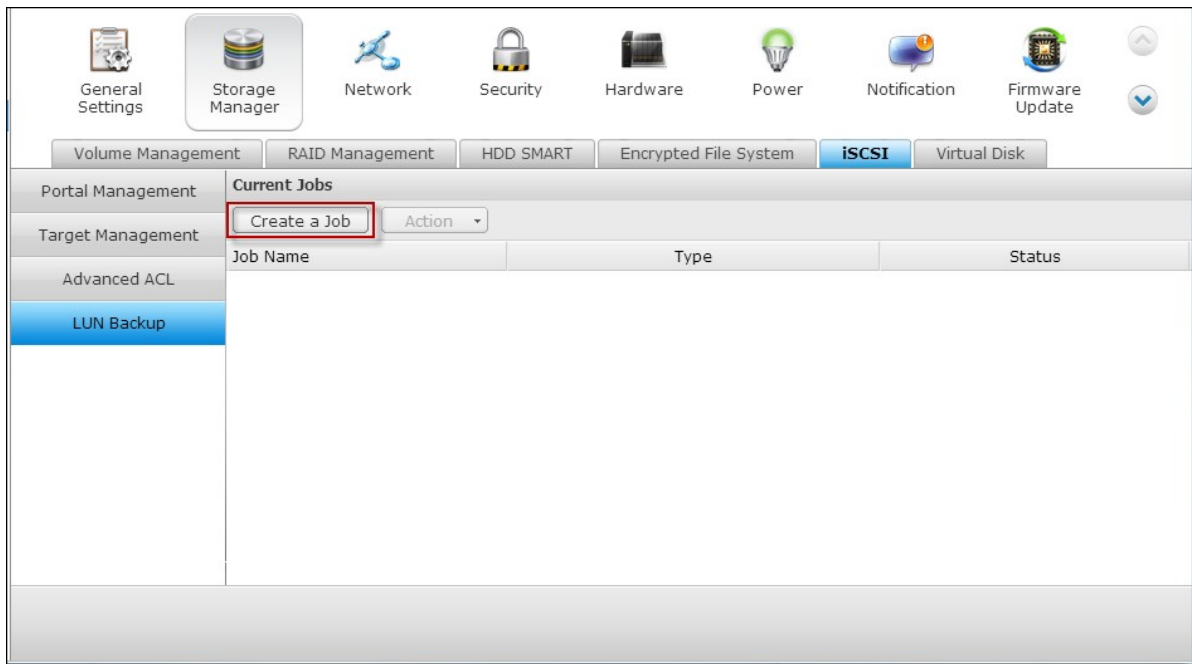

2. Seleccione "Create a LUN Snapshot" (Crear una instantánea del LUN) y haga clic en "Next" (Siguiente).

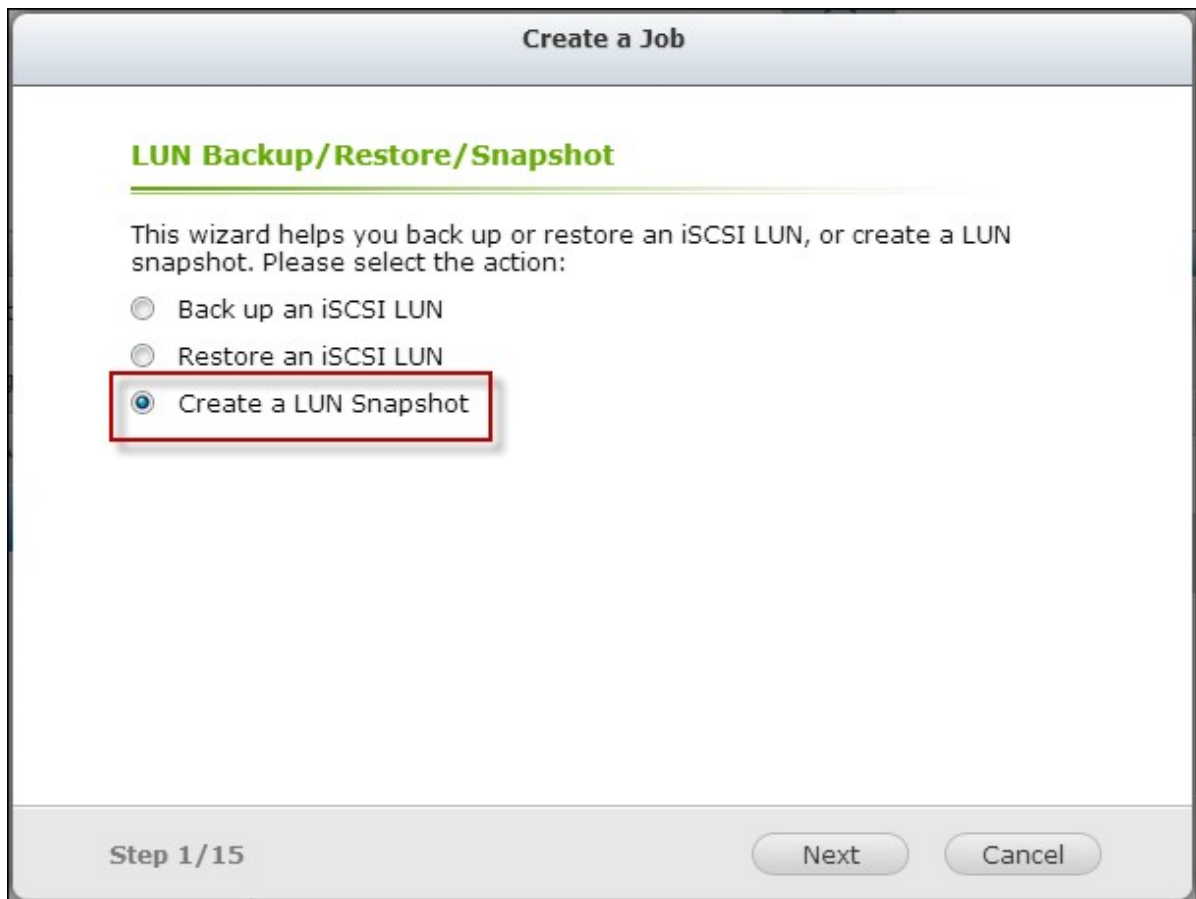

3. Seleccione un LUN iSCSI del NAS. Haga clic en "Next" (Siguiete).

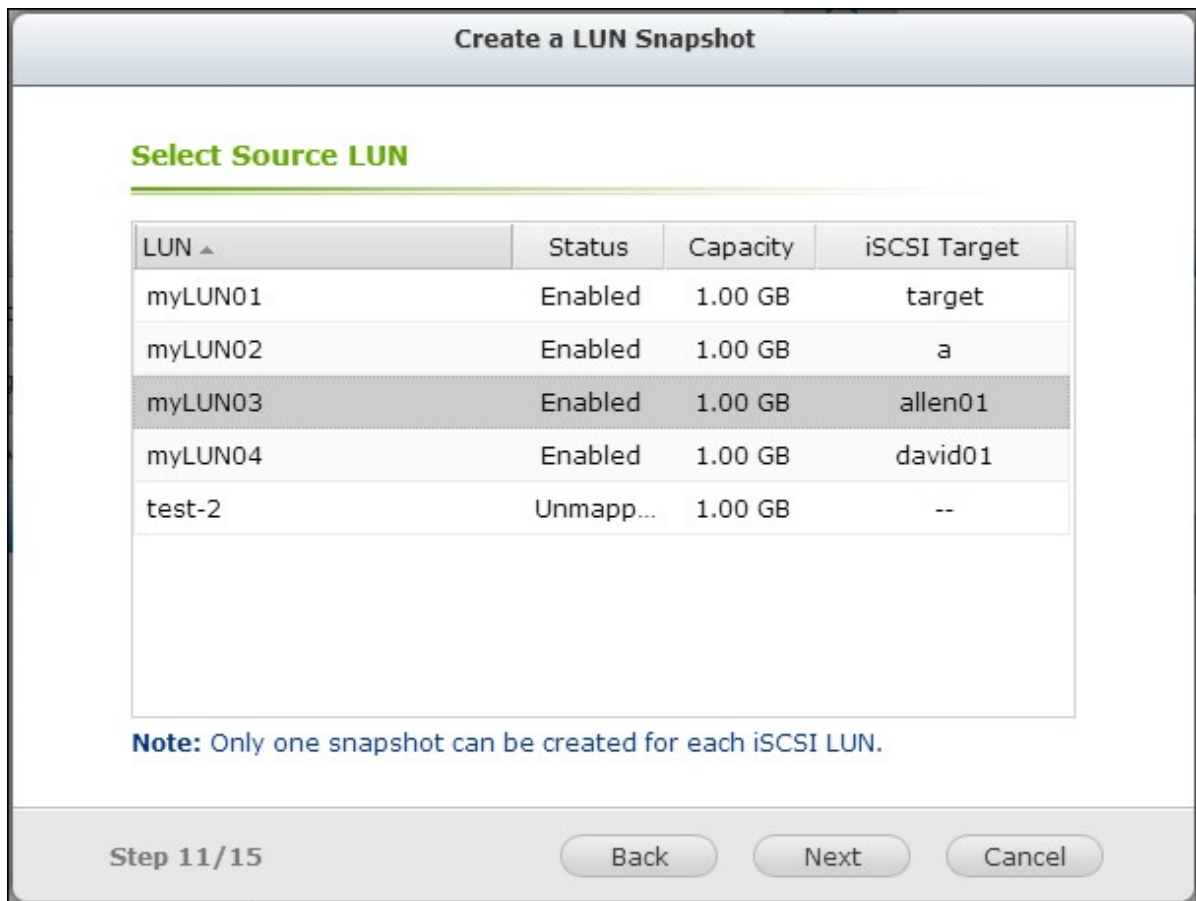

4. Introduzca un nombre para la instantánea del LUN o use el sugerido por el NAS. Seleccione el objetivo iSCSI a dondese asignará la instantánea del LUN. Haga clic en "Next" (Siguiete).

Create a LUN Snapshot

Configure LUN Settings

LUN Snapshot Name:

Target Alias	Target IQN
target	iqn.2004-04.com.qnap:ts-569pro:iscsi.target01.cf4bc1
a	iqn.2004-04.com.qnap:ts-569pro:iscsi.a01.cf4bc1
allen01	iqn.2004-04.com.qnap:ts-569pro:iscsi.allen.cf4bc1
david01	iqn.2004-04.com.qnap:ts-569pro:iscsi.david.cf4bc1

Step 12/15 Back Next Cancel

5. Especifique el programa de la instantánea y su duración. La instantánea se eliminará automáticamente cuando se cumpla la duración.

Create a LUN Snapshot

Snapshot Schedule

Select schedule: ▾

Snapshot duration: ▾ day(s) ▾ hour(s)

Step 13/15 Back Next Cancel

6. Se mostrará la configuración. Introduzca un nombre para el trabajo o use el sugerido por el NAS. Haga clic en "Next" (Siguiendo).

Create a LUN Snapshot

Confirm Settings

Job Name:	Snapshot_myLUN03->snap-myLUN03
Source LUN:	myLUN03
LUN Snapshot Name:	snap-myLUN03
Map LUN to Target:	a iqn.2004-04.com.qnap:ts- 569pro:iscsi.a01.cf4bc1
Schedule:	Now

Step 14/15

Back Next Cancel

7. Haga clic en "Finish" (Finalizar) para salir.

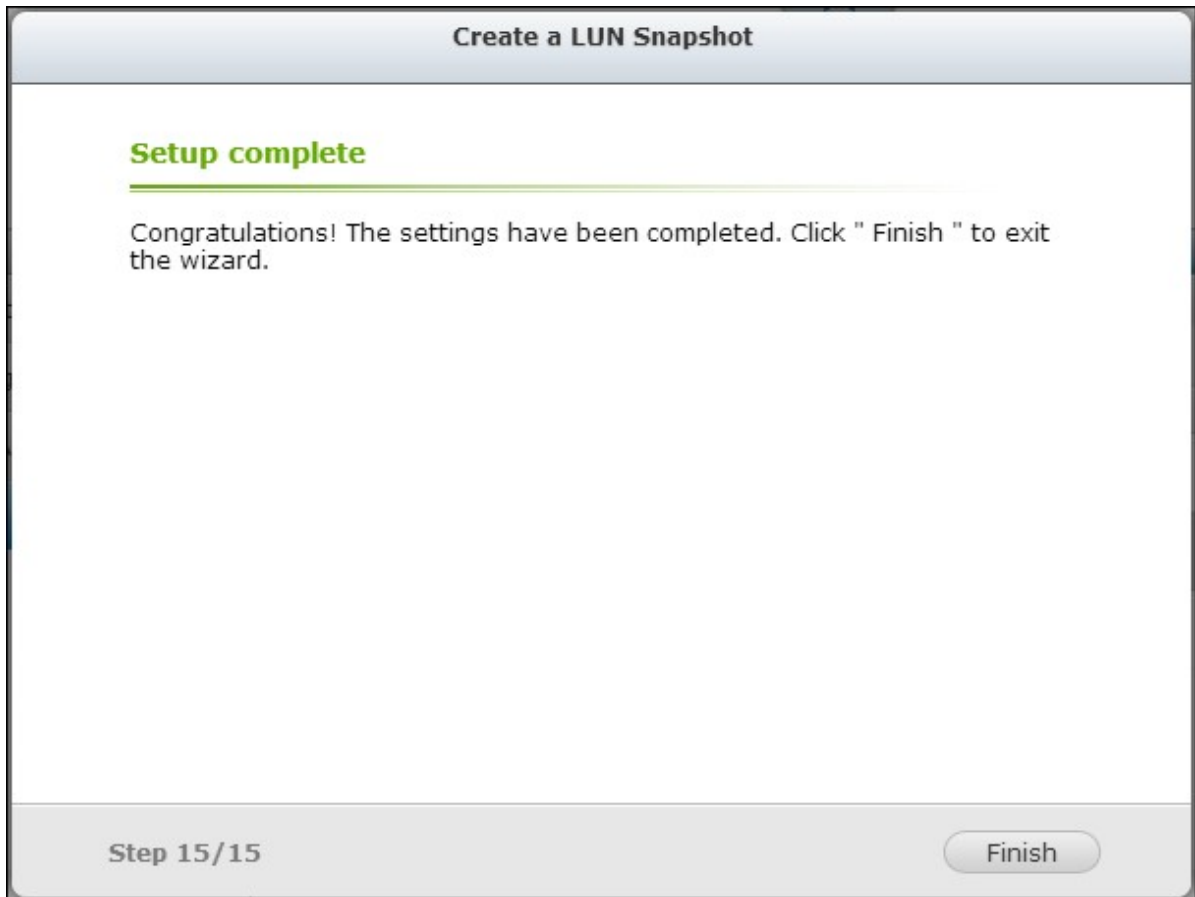

8. La instantánea se creará inmediatamente. El estado y la duración se mostrará en la lista.

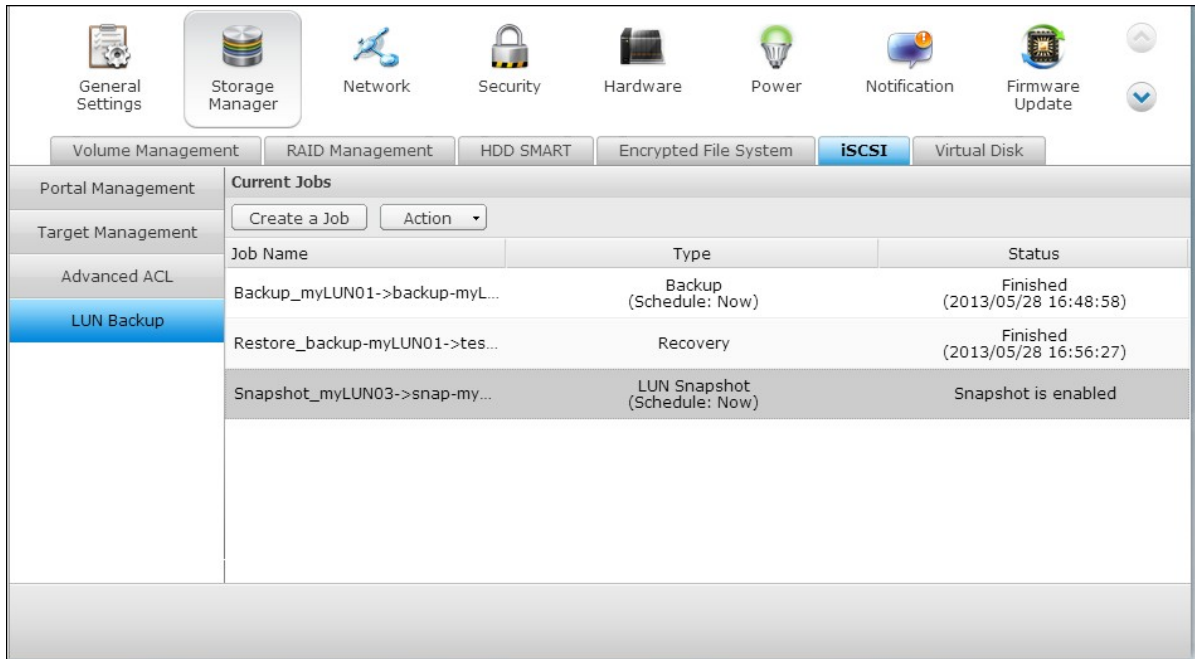

9. Vaya a "iSCSI" > "Target Management" (Administración Objetivo) y la instantánea

del LUN se mostrará en la lista de objetivos iSCSI. Use el software iniciador iSCSI para conectarse al objetivo iSCSI y tener acceso a los datos de un punto de la instantánea de LUN. Para obtener más información sobre la conexión a objetivos iSCSI del QNAP NAS, consulte http://www.qnap.com/pro_application.asp?ap_id=135.

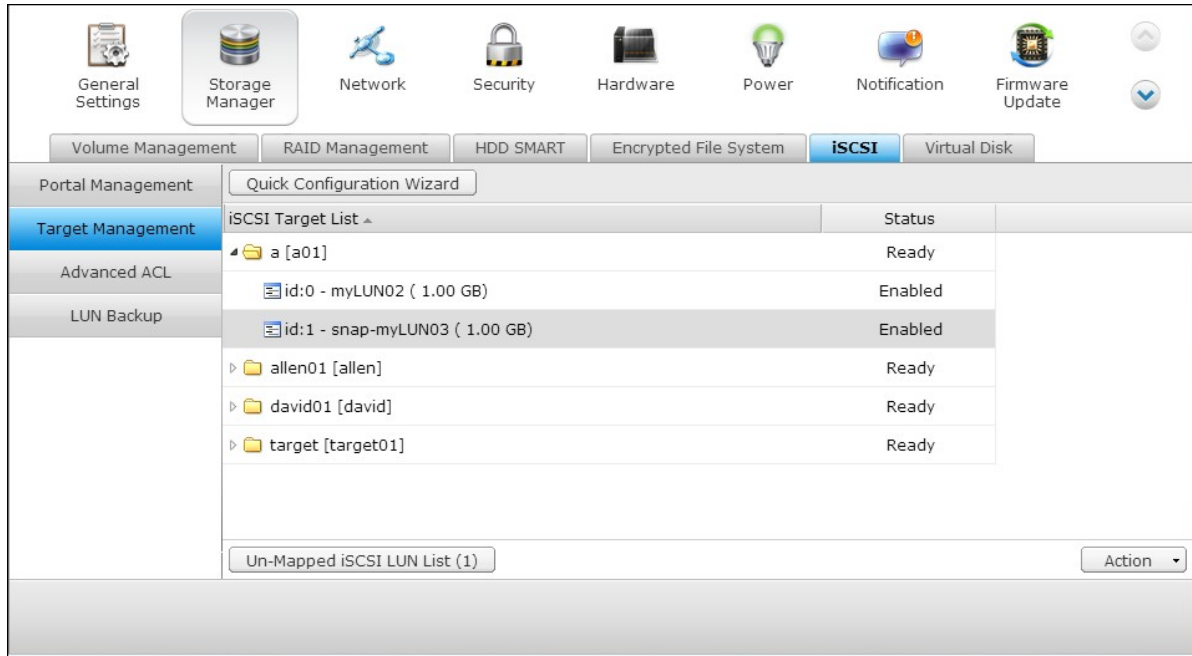

Nota: el LUN de origen y el LUN de la instantánea no se pueden montar en el mismo servidor de ciertos sistemas operativos, tales como Windows 7 y Windows 2008 R2. Monte el LUN en servidores diferentes en dicho caso.

Administrar copias de seguridad/restauración/instantáneas de los LUN desde la línea de comandos

Los usuarios del QNAP NAS pueden ejecutar o detener los trabajos de copias de seguridad, restauraciones o instantáneas del LUN iSCSI en el NAS, desde la línea de comandos. Siga las instrucciones descritas a continuación para usar esta característica.

Nota: las siguientes instrucciones solamente las deben usar los administradores de TI que estén familiarizados con el uso de la línea de comandos.

1. Primero asegúrese de que los trabajos de copias de seguridad, restauraciones o instantáneas del LUN iSCSI se hayan creado en el NAS en "Storage Management" (Administración de almacenamiento) > "iSCSI" > "LUN Backup" (Copias de seguridad del LUN).
2. Conexión al NAS por medio de una utilidad SSH como Putty.

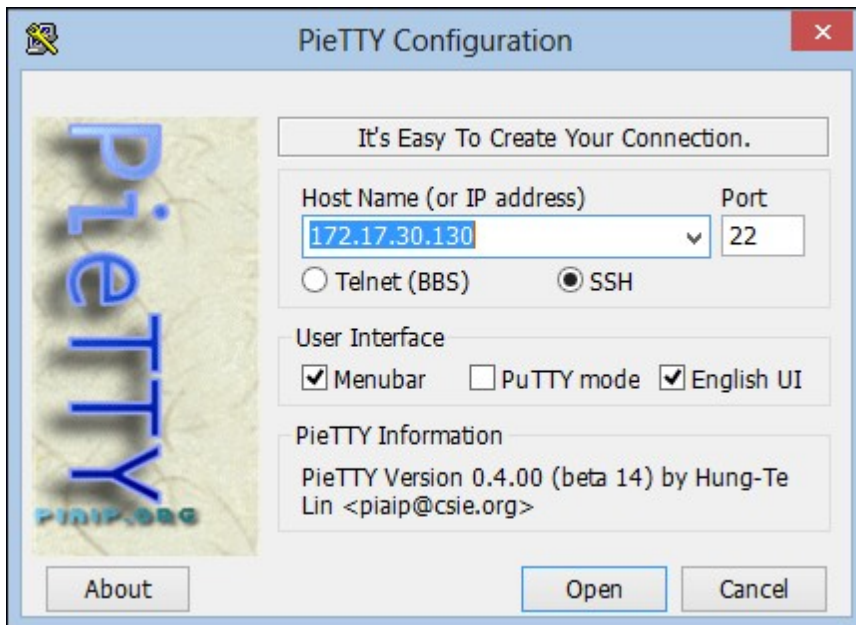

3. Inicie sesión en el NAS como administrador.

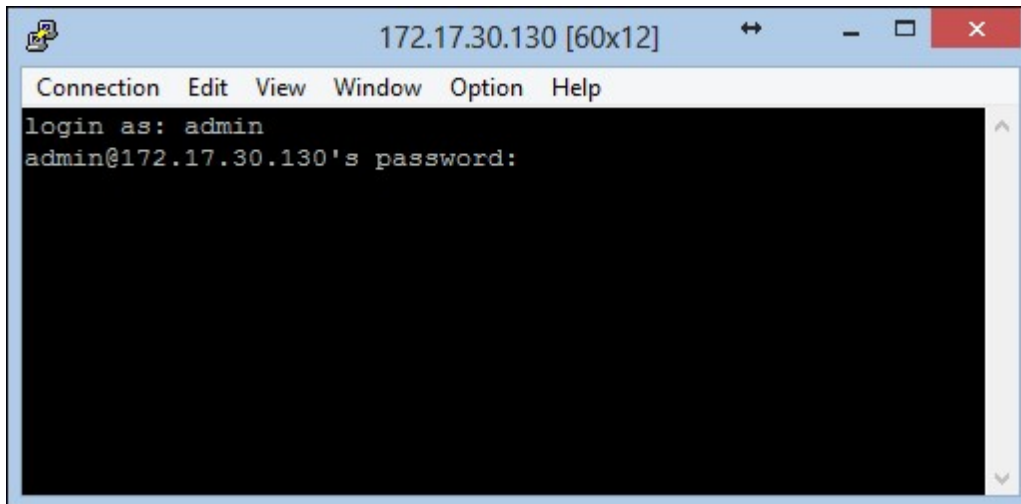
A terminal window titled "172.17.30.130 [60x12]" with a menu bar containing "Connection", "Edit", "View", "Window", "Option", and "Help". The terminal shows the login process: "login as: admin" followed by "admin@172.17.30.130's password:".

```
172.17.30.130 [60x12]
Connection Edit View Window Option Help
login as: admin
admin@172.17.30.130's password:
```

4. Introduzca el comando "lunbackup". Se muestra la descripción del uso del comando.

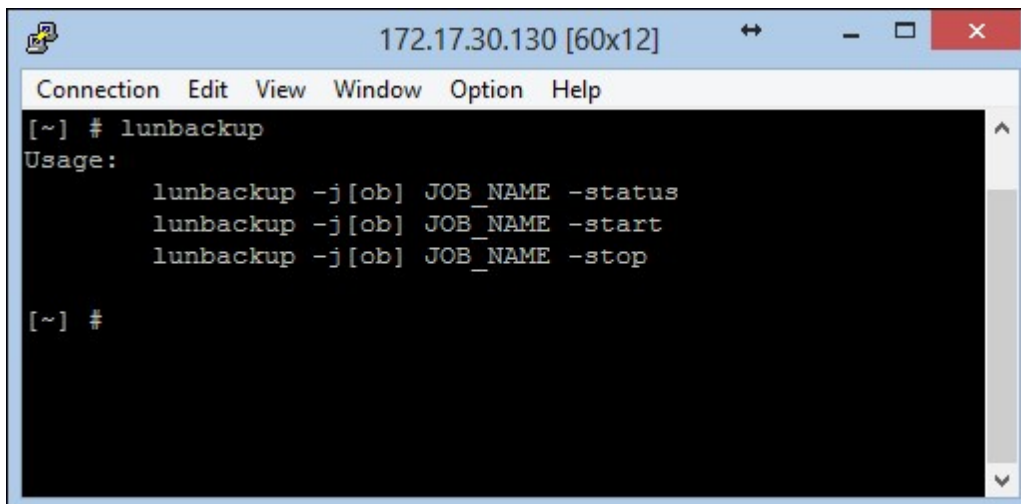
A terminal window titled "172.17.30.130 [60x12]" with a menu bar containing "Connection", "Edit", "View", "Window", "Option", and "Help". The terminal shows the command "lunbackup" being entered, followed by its usage instructions: "Usage: lunbackup -j [ob] JOB_NAME -status", "lunbackup -j [ob] JOB_NAME -start", and "lunbackup -j [ob] JOB_NAME -stop".

```
172.17.30.130 [60x12]
Connection Edit View Window Option Help
[~] # lunbackup
Usage:
    lunbackup -j [ob] JOB_NAME -status
    lunbackup -j [ob] JOB_NAME -start
    lunbackup -j [ob] JOB_NAME -stop

[~] #
```

5. Use el comando lunbackup para iniciar o detener un trabajo de copia de seguridad, restauración o instantánea del LUN iSCSI en el NAS.

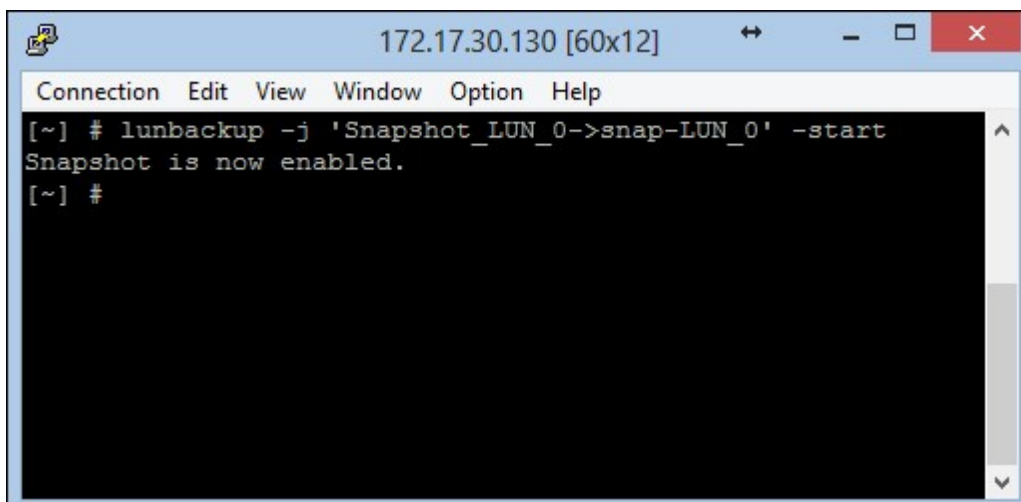
A terminal window titled "172.17.30.130 [60x12]" with a menu bar containing "Connection", "Edit", "View", "Window", "Option", and "Help". The terminal shows the command "lunbackup -j 'Snapshot_LUN_0->snap-LUN_0' -start" being entered, followed by the output "Snapshot is now enabled." and the prompt "[~] #".

```
172.17.30.130 [60x12]
Connection Edit View Window Option Help
[~] # lunbackup -j 'Snapshot_LUN_0->snap-LUN_0' -start
Snapshot is now enabled.
[~] #
```

4.2.6 Disco Virtual

Puede usar esta función para agregar los objetivos iSCSI a otro NAS QNAP o servidores de almacenamiento al NAS como discos virtuales para expandir la capacidad de almacenamiento. El NAS soporta 8 discos virtuales como máximo.

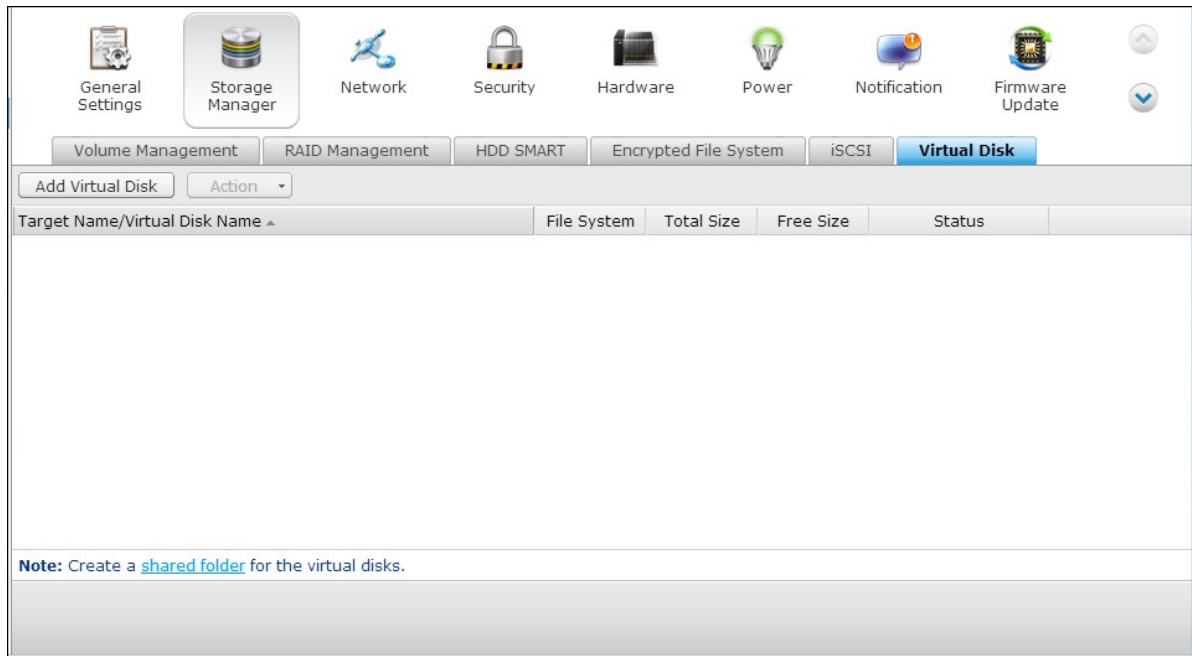

Nota:

- El tamaño máximo de un disco virtual compatible con NAS es 16TB.
- Cuando se desconecta el disco virtual (destino iSCSI), el disco virtual desaparecerá de la interfaz de NAS y el NAS intentará conectarse al destino en dos minutos. Si el objetivo no se puede conectar después de dos minutos, el estado del disco virtual pasará a "Disconnected" (desconectado).

Para agregar un disco virtual al NAS, verifique que el objetivo iSCSI se haya creado. Haga clic en 'Agregar disco virtual'

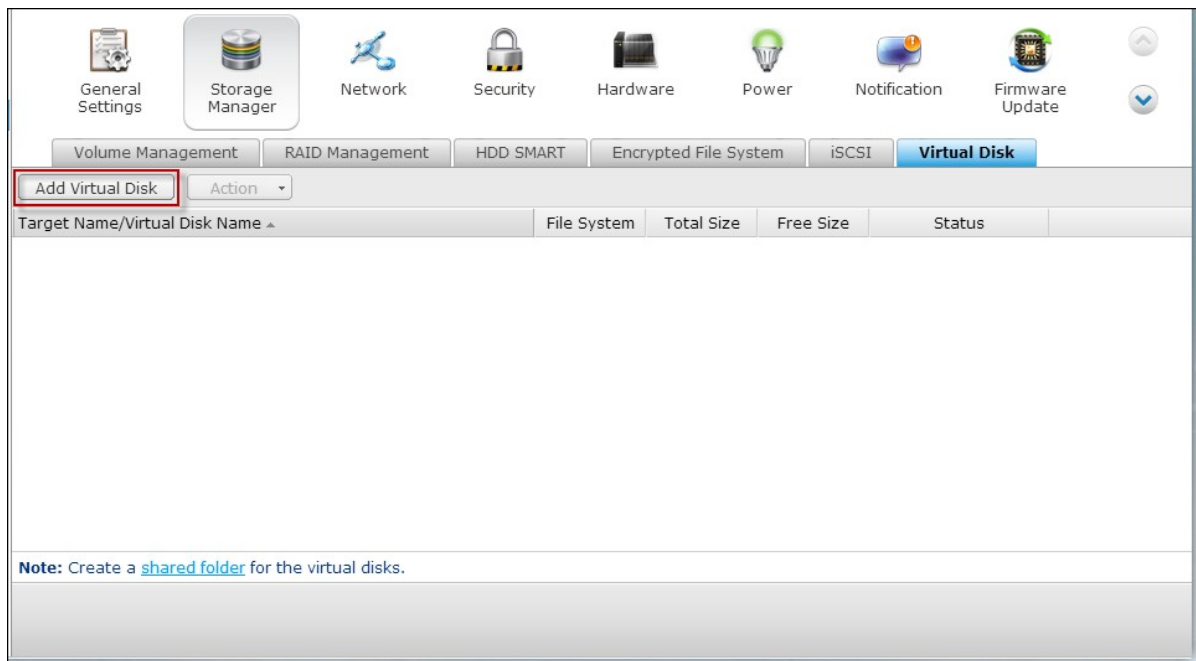

Introduzca la dirección IP y el número del puerto del servidor de destino (de forma predeterminada: 3260). Haga clic en 'Obtener disco remoto'. Seleccione un destino desde la lista de destinos. Si se necesita autenticación, introduzca el nombre del usuario y la contraseña. Puede seleccionar las opciones 'Resumen de Datos' y/o 'Resumen de Encabezados' (opcional). Estos son los parámetros que el iniciador iSCSI verificará cuando trate de conectarse al objetivo iSCSI. Luego, haga clic en 'SIGUIENTE'.



Introduzca un nombre para el disco virtual. Si el destino está asignado a varios LUNs, seleccione un LUN desde la lista. Asegúrese de que solamente este NAS se pueda conectar al LUN. El NAS admite los sistemas de archivos EXT3, EXT4, FAT32, NTFS, HFS+. Si el sistema de archivos del LUN es 'Desconocido', seleccione 'Formatear el disco virtual ahora' y el sistema de archivos. Puede formatear el disco virtual con los sistemas de archivos EXT3, EXT4, FAT32, NTFS, o HFS+. Al seleccionar 'Formatear el disco virtual ahora', los datos del LUN se perderán.

Add Virtual Disk

Virtual Disk Name:

LUN List: File System: Unknown

Note: Make sure only this NAS can connect to the selected LUN.

Format virtual disk now

File System:

Warning: All the disk data will be removed!

Step 2/3



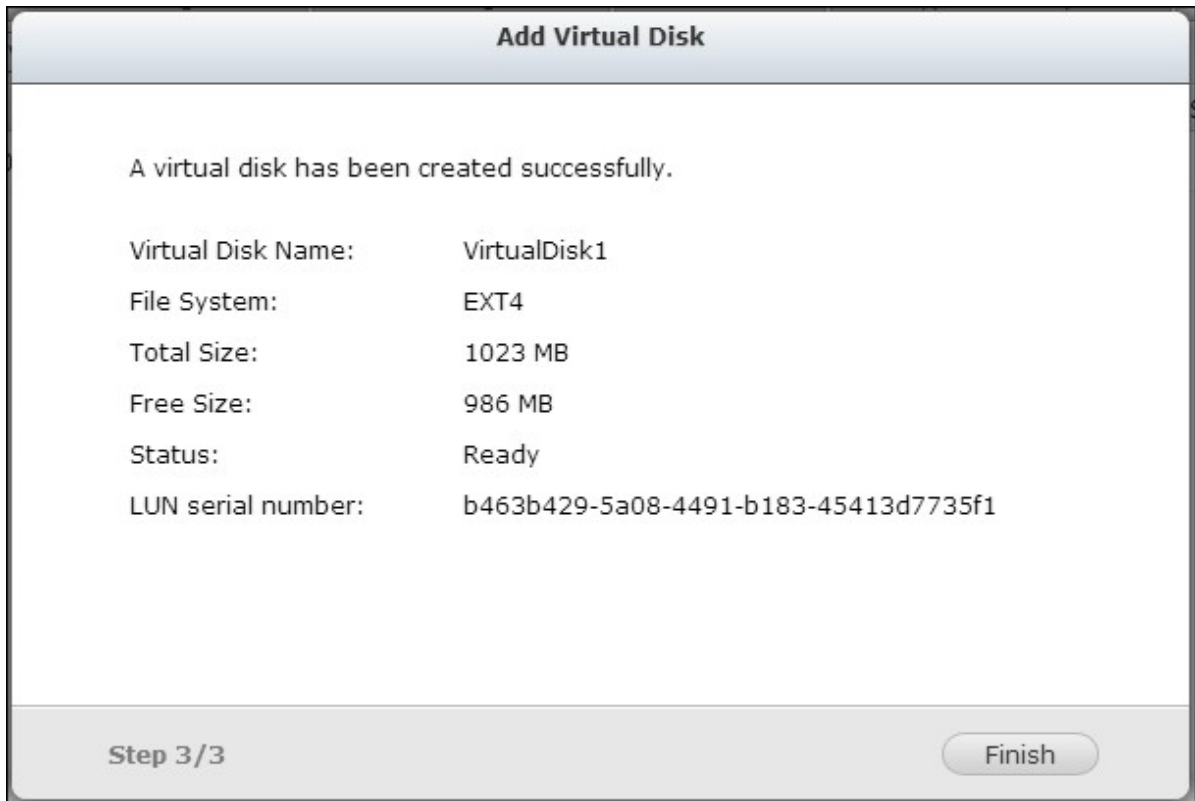

Haga clic en 'FINALIZADO' para salir del asistente.

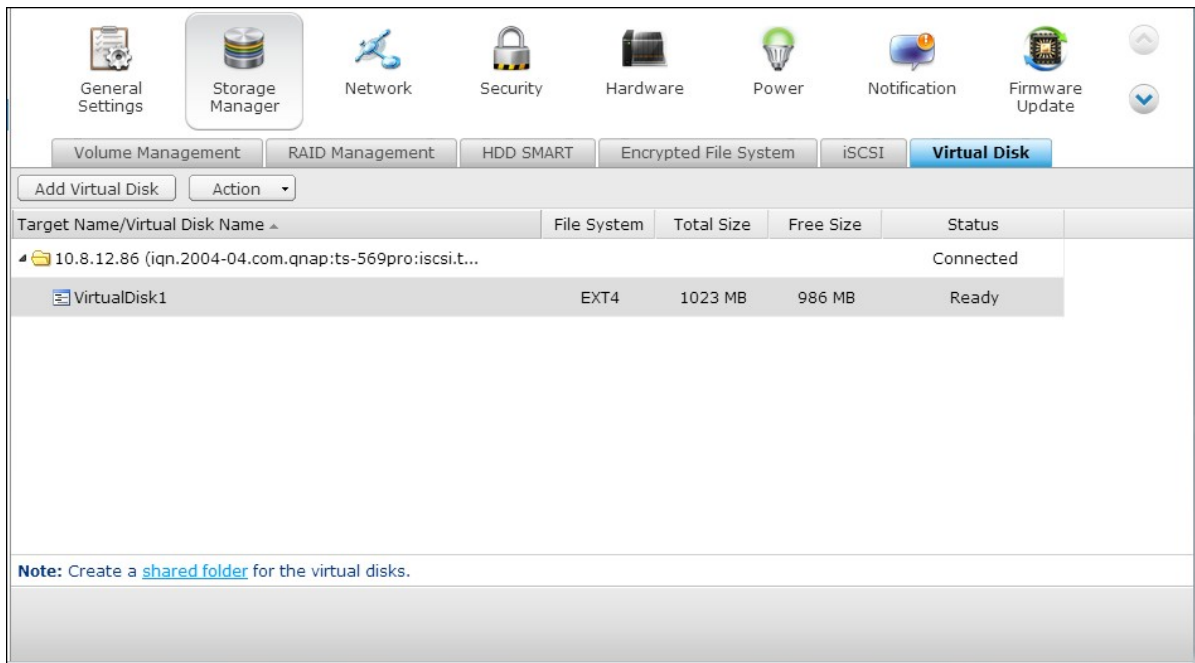

El disco virtual ha expandido la capacidad de almacenamiento del NAS. Puede ir a "Privilege Settings" (Configuración de privilegios' >"Share Folders" (Compartir carpetas) para crear carpetas compartidas en el disco virtual.



Icono	Descripción
-------	-------------

 (Editar)	Para editar el nombre de un disco virtual o la información de autenticación de un objetivo iSCSI.
 (Conectar)	Para conectarse a un objetivo iSCSI.
 (Desconectar)	Para desconectar un objetivo iSCSI.
 (Formatear)	Para formatear un disco virtual con el sistema de archivos EXT3, EXT 4, FAT 32, NTFS, o HFS+.
 (Eliminar)	Para eliminar un disco virtual o un objetivo iSCSI.

4.3 Configuraciones de Red

TCP/IP

(i) Dirección IP

Configurar la configuración TCP/IP, Servidor DNS y puerta de acceso por defecto del NAS en esta página.

The screenshot shows the Network configuration page with the following details:

Edit	Link	Interface	DHCP	IP Address	Subnet Mask	Gateway	MAC address	Speed	MTU
		Ethernet1	Yes	192.168.0.17	255.255.255.0	192.168.0.1	00:08:9B:C9:41:FF	100Mbps	1500

DNS Server
 Obtain DNS server address automatically: ⓘ
 Use the following DNS server address:
Primary DNS server: 0,0,0,0
Secondary DNS server: 0,0,0,0

Default Gateway
Use the settings from: Ethernet 1

Apply to All

Haga clic en para editar la configuración de red. Para el NAS con dos puertos LAN, los usuarios pueden conectar las dos interfaces de red a dos interruptores diferentes y configurar la configuración de TCP/IP. El NAS adquirirá dos direcciones IP que permiten acceder desde dos subredes diferentes. Esto se conoce como configuración de IP múltiples*. Al utilizar el Finder (Buscador) para detectar la IP del NAS, la IP de Ethernet 1 sólo aparecerá en el LAN 1 y la IP de la Ethernet 2 sólo aparecerá en el LAN 2. Para usar el modo port trunking en una conexión LAN doble, ver la sección (iii).

* TS-110, TS-119, TS-210, TS-219, TS-219P, TS-119P+, TS-219P+, TS-112, y TS-212 ofrecen un puerto Giga LAN solamente, por lo tanto no son compatibles con la configuración LAN doble o port trunking.

The screenshot shows the IP Address table with the 'Edit' icon in the first row highlighted by a red box.

Edit	Link	Interface	DHCP	IP Address	Subnet Mask	Gateway	MAC address	Speed	MTU
		Ethernet1	Yes	192.168.0.17	255.255.255.0	192.168.0.1	00:08:9B:C9:41:FF	100Mbps	1500

Parámetros de red

En la pestaña Network Parameters (Parámetros de red) en la página de propiedades de TCP/IP, configurar la siguiente configuración:

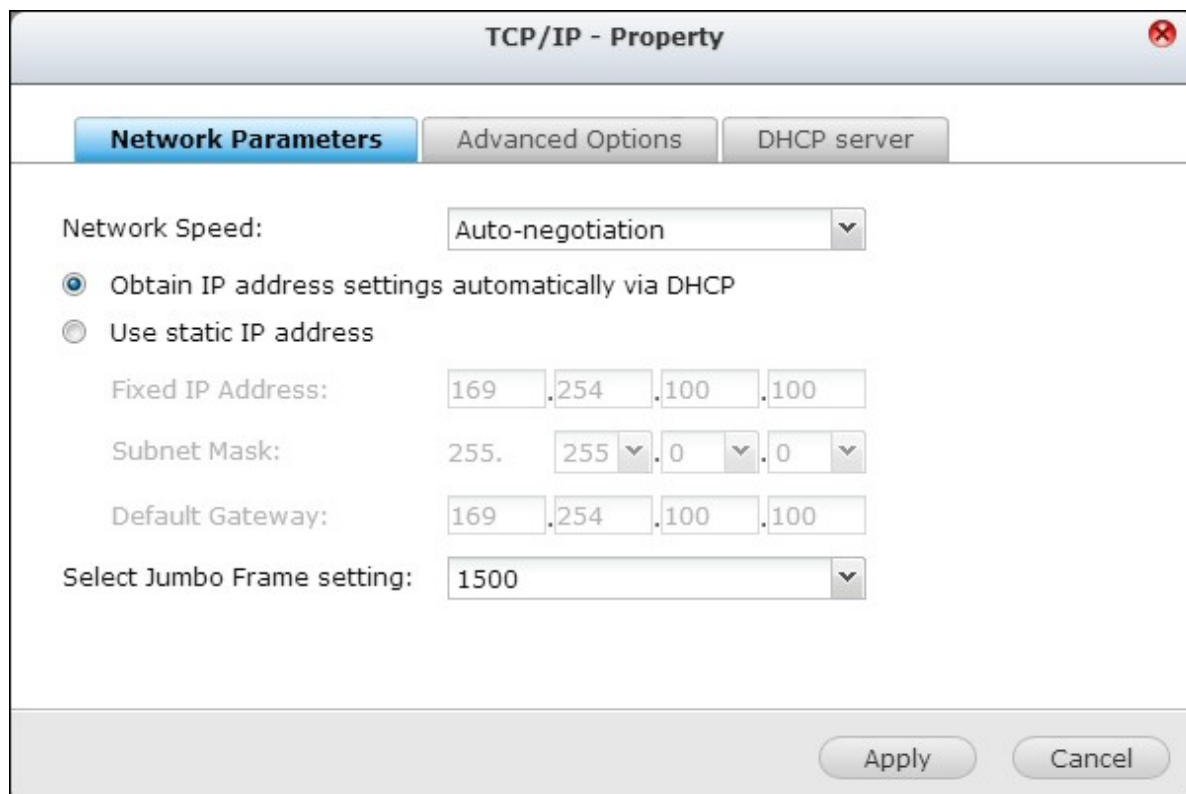

The screenshot shows the 'TCP/IP - Property' dialog box with the 'Network Parameters' tab selected. The 'Network Speed' is set to 'Auto-negotiation'. The 'Obtain IP address settings automatically via DHCP' radio button is selected. The 'Fixed IP Address' is set to 169.254.100.100, the 'Subnet Mask' is 255.255.0.0, and the 'Default Gateway' is 169.254.100.100. The 'Select Jumbo Frame setting' is set to 1500. 'Apply' and 'Cancel' buttons are at the bottom right.

Network Speed (Velocidad de la red)

Seleccione la velocidad de transferencia de la red en función del entorno de red al que se encuentre conectado el dispositivo NAS. Si selecciona la opción de negociación automática, el dispositivo NAS ajustará la velocidad de transferencia automáticamente.

Obtener configuración de dirección IP automáticamente a través de DHCP

Si su red es compatible con DHCP (Protocolo de configuración dinámica de host), NAS utilizará automáticamente el protocolo DHCP para obtener la dirección IP (Protocolo de Internet) e información relacionada.

Usar dirección IP estática

Se utilizará la configuración de dirección IP definida por el usuario.

Configuración de la trama gigante (MTU)

Esta función no es compatible con TS-509 Pro, TS-809 Pro y TS-809U-RP.

“Jumbo Frames” (Tramas gigantes) son las tramas Ethernet mayores de 1500 bytes. Está diseñado para mejorar la comunicación en redes Ethernet y reducir el uso de CPU en las

transferencias de grandes archivos, lo que permite una mayor y más eficiente carga útil por paquete.

La unidad de transmisión máxima (MTU) se refiere al tamaño (en bytes) del paquete más grande que una capa específica de un protocolo de comunicaciones puede transmitir.

El NAS utiliza tramas Ethernet estándar: 1500 bytes por defecto. Si los dispositivos de red son compatibles con la configuración de Jumbo Frame, seleccione el valor MTU adecuado para el entorno de red. El NAS es compatible con 4074, 7418, y 9000 bytes de MTU.

Nota: La configuración de Jumbo Frame es válida sólo en entorno de red Gigabit. Todos los dispositivos de red conectados deben permitir Jumbo Frame y utilizar el mismo valor de MTU.

Opciones avanzadas

Una LAN Virtual (VLAN) es un grupo de hosts que se comunican como si estuvieran unidos al mismo dominio de transmisión, incluso si están en diferentes ubicaciones físicas. Puede incluir el NAS a una VLAN y configurarlo como almacenamiento de copia de seguridad de otros dispositivos en la misma VLAN.

Para incluir el NAS a una VLAN, seleccione 'Habilitar VLAN' e introduzca el ID VLAN (un valor entre 0 y 4094). Mantenga su ID VLAN seguro y verifique que sus dispositivos clientes puedan unirse a VLAN. Si olvida el ID VLAN y no se puede conectar al NAS, debe presionar el botón restablecer del NAS para restablecer la configuración de la red. Una vez que el NAS se haya restablecido, la función VLAN se deshabilitará. Si el NAS admite puertos LAN de dos Gigabits y solamente está configurada una interfaz de red para habilitar VLAN, también puede conectarse al NAS a través de la otra interfaz de red.

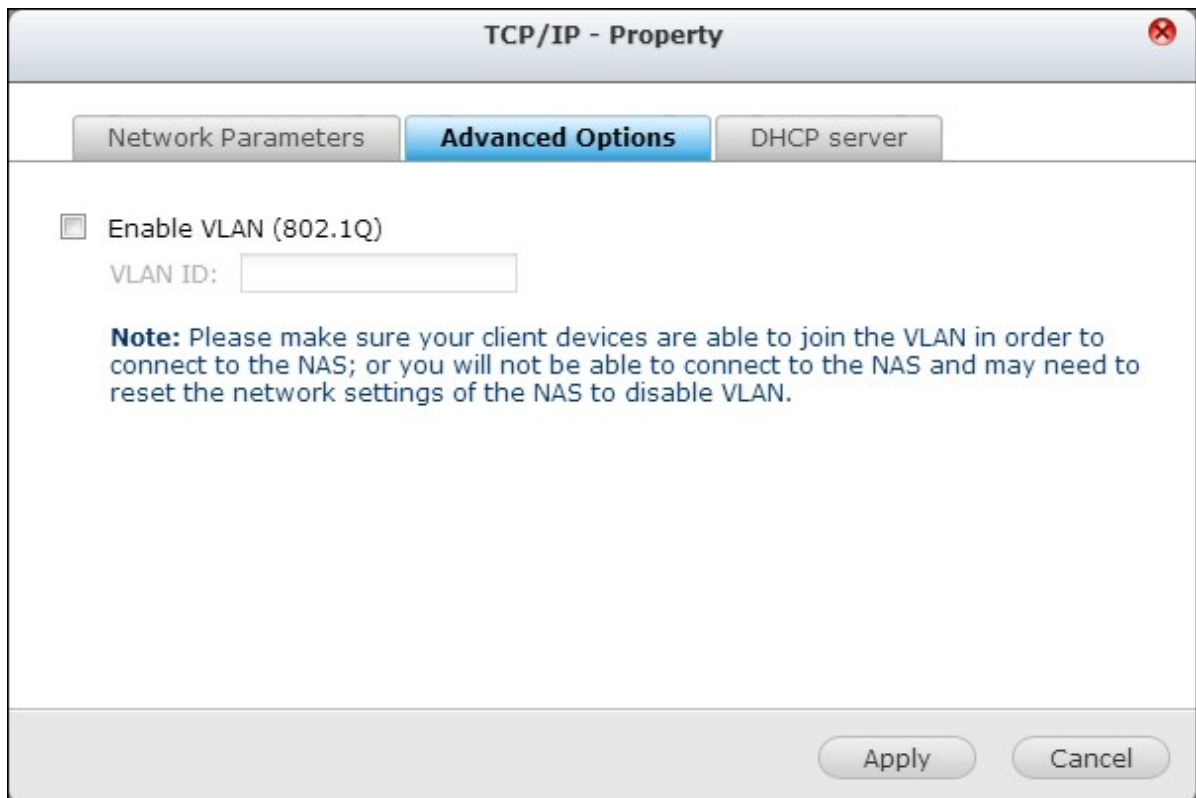

Nota: La función VLAN es compatible con los modelos NAS basados en Intel solamente. Visite <http://www.qnap.com> for details.

Servidor DHCP

Un servidor DHCP (Protocolo de Configuración Dinámica de Host) asigna las direcciones IP a los clientes de una red. Seleccione "Enable DHCP Server" (Habilitar el servidor DHCP) para establecer el NAS como un servidor DHCP si no existe nada en la red local donde el NAS se localice.

Nota:

- No habilite el servidor DHCP si existe una red local para evitar conflictos de la dirección IP o errores de acceso a la red.
- La opción servidor DHCP está disponible para Ethernet 1 solamente cuando ambos puertos de LAN de un NAS dual de LAN estén conectados a la red y configurados con parámetros autónomos de IP.

Dirección IP inicial, Dirección IP Final, Tiempo de Concesión: Establezca el rango de las direcciones IP asignadas por el NAS a los clientes DHCP y el tiempo de asignación. El tiempo de asignación se refiere al tiempo en que una dirección IP se asigna a los clientes.

Durante ese tiempo, la dirección IP se reservará al cliente asignado. Cuando el tiempo de asignación expire, la dirección IP se asignará a otro cliente.

Servidor WINS (opcional): WINS (Servicio de Nombres de Internet de Windows) relaciona los nombres de equipos de red de Windows (nombres NetBIOS) con las direcciones IP, permitiendo a los equipos de Windows de una red encontrarse y comunicarse fácil y mutuamente. Introduzca la dirección IP del servidor WINS de la red si está disponible.

Sufijo DNS (opcional): El sufijo DNS se usa para relacionar nombres de host incompletos o no calificados.

Servidor TFTP & Archivo de arranque (opcional): El NAS admite arranque PXE de los dispositivos de red. Introduzca la dirección IP del servidor TFTP y el archivo de arranque (incluyendo el directorio del servidor TFTP y el nombre del archivo). Para arranque remoto de los dispositivos, introduzca la dirección IP pública del servidor TFTP.

The image shows a screenshot of the 'TCP/IP - Property' dialog box, specifically the 'DHCP server' tab. The dialog has three tabs: 'Network Parameters', 'Advanced Options', and 'DHCP server'. The 'DHCP server' tab is selected and highlighted in blue. Below the tabs, there is a checkbox labeled 'Enable DHCP Server' which is currently unchecked. Below this checkbox are several input fields: 'Start IP address:' with the value '192.168.1.100', 'End IP address:' with the value '192.168.1.200', 'Lease Time :' with '1' in the 'day' field and '0' in the 'Hour' field, 'WINS Server:' with the value '0.0.0.0', 'DNS Suffix :' with an empty text box, 'TFTP Server:' with the value '0.0.0.0', and 'Boot File:' with an empty text box. At the bottom right of the dialog, there are two buttons: 'Apply' and 'Cancel'.

(ii) Servidor DNS

Un servidor DNS (Servicio de nombre de dominio) traduce entre un nombre de dominio (como google.com) y una dirección IP (74.125.31.105). Configure el NAS para obtener la dirección del servidor DNS automáticamente o especificar la dirección de IP de un servidor DNS.

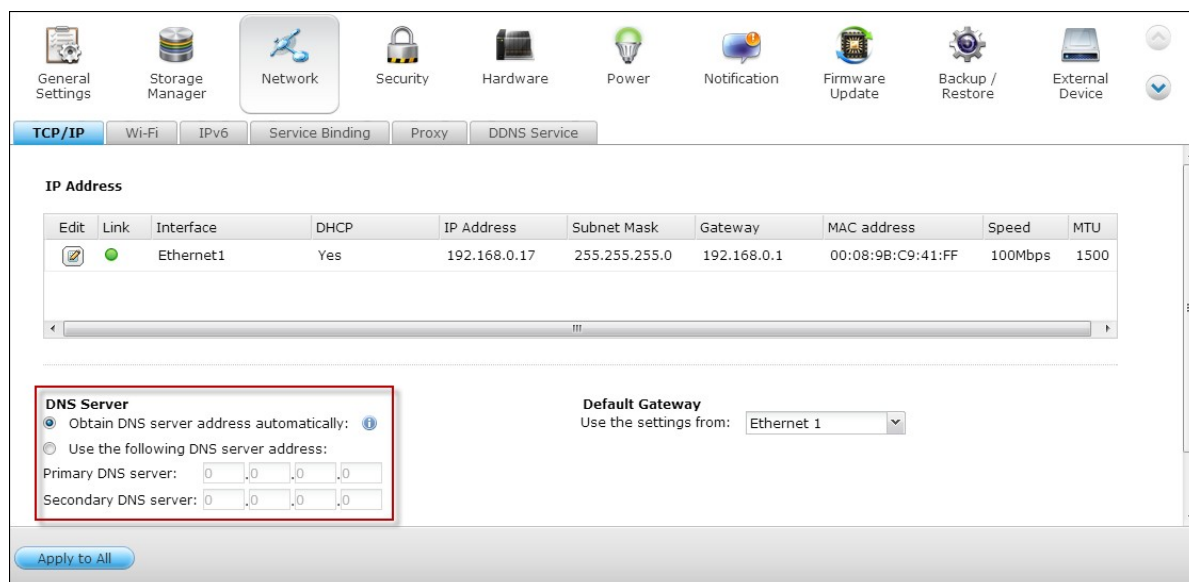

Servidor DNS Primario: Introduzca la dirección IP del servidor DNS primario que proporciona servicio DNS al NAS en la red externa.

Servidor DNS Secundario: Introduzca la dirección IP del servidor DNS secundario que proporciona servicio DNS al NAS en la red externa.

Nota:

- Por favor, contacte con su proveedor de servicios de Internet o su administrador de red para conseguir la dirección IP de los servidores DNS primario y secundario. Cuando el NAS sirve como terminal y necesita realizar una conexión independiente, p. ej., descargas de BT, debe introducir por lo menos un IP de servidor DNS para una correcta conexión URL. Si no lo hace, puede que la función no funcione correctamente.
- Si selecciona obtener la dirección IP a través de DHCP, no será necesario configurar los servidores DNS primario y secundario. Puede introducir '0.0.0.0' en las configuraciones.

(iii) Default Gateway (Puerta de enlace predeterminada)

Seleccione la configuración de puerta de enlace que desee usar si ha conectado ambos puertos LAN a la red (sólo para modelos de dispositivo NAS con función de red LAN dual).

The screenshot shows the Network configuration page in a web interface. At the top, there are navigation icons for General Settings, Storage Manager, Network, Security, Hardware, Power, Notification, Firmware Update, Backup / Restore, and External Device. Below these are tabs for TCP/IP, Wi-Fi, IPv6, Service Binding, Proxy, and DDNS Service. The TCP/IP tab is active, showing an IP Address table with one entry for Ethernet1. Below the table, there are DNS Server settings. A red box highlights the 'Default Gateway' dropdown menu, which is currently set to 'Ethernet 1'.

Edit	Link	Interface	DHCP	IP Address	Subnet Mask	Gateway	MAC address	Speed	MTU
		Ethernet1	Yes	192.168.0.17	255.255.255.0	192.168.0.1	00:08:9B:C9:41:FF	100Mbps	1500

DNS Server

Obtain DNS server address automatically:

Use the following DNS server address:

Primary DNS server:

Secondary DNS server:

Default Gateway
Use the settings from:

(iv) Port Trunking

Aplicable a los modelos NAS con dos o más puertos LAN solamente.

El dispositivo NAS admite la función de agregación de puertos, que permite combinar dos interfaces Ethernet en una y aumentar así el ancho de banda, así como las funciones de equilibrio de carga y tolerancia a errores (también conocida como conmutación por error). La función de equilibrio de carga distribuye equitativamente la carga de trabajo entre ambas interfaces Ethernet para disfrutar de una mayor redundancia. La función de conmutación por error permite al dispositivo cambiar a una interfaz de red que se encuentre en reposo (también conocida como interfaz esclava) cuando la interfaz de red principal (también conocida como interfaz maestra) no es capaz de mantener correctamente un elevado nivel de disponibilidad.

Para usar la interconexión de puertos en el NAS, asegúrese de que al menos dos puertos LAN del NAS se hayan conectado al mismo conmutador y de que la configuración descrita en las secciones (i) y (ii) se haya aplicado.

Siga los pasos descritos a continuación para configurar la función de agregación de puertos del dispositivo NAS:

1. Haga clic en "Port Trunking".



2. Seleccione las interfaces de red para grupos de interconexión (Ethernet 1+2, Ethernet 3+4, Ethernet 5+6 ó Ethernet 7+8). Escoja el modo de interconexión de puertos del menú desplegable. La opción predeterminada es Copia de seguridad activa (conmutación tras error).

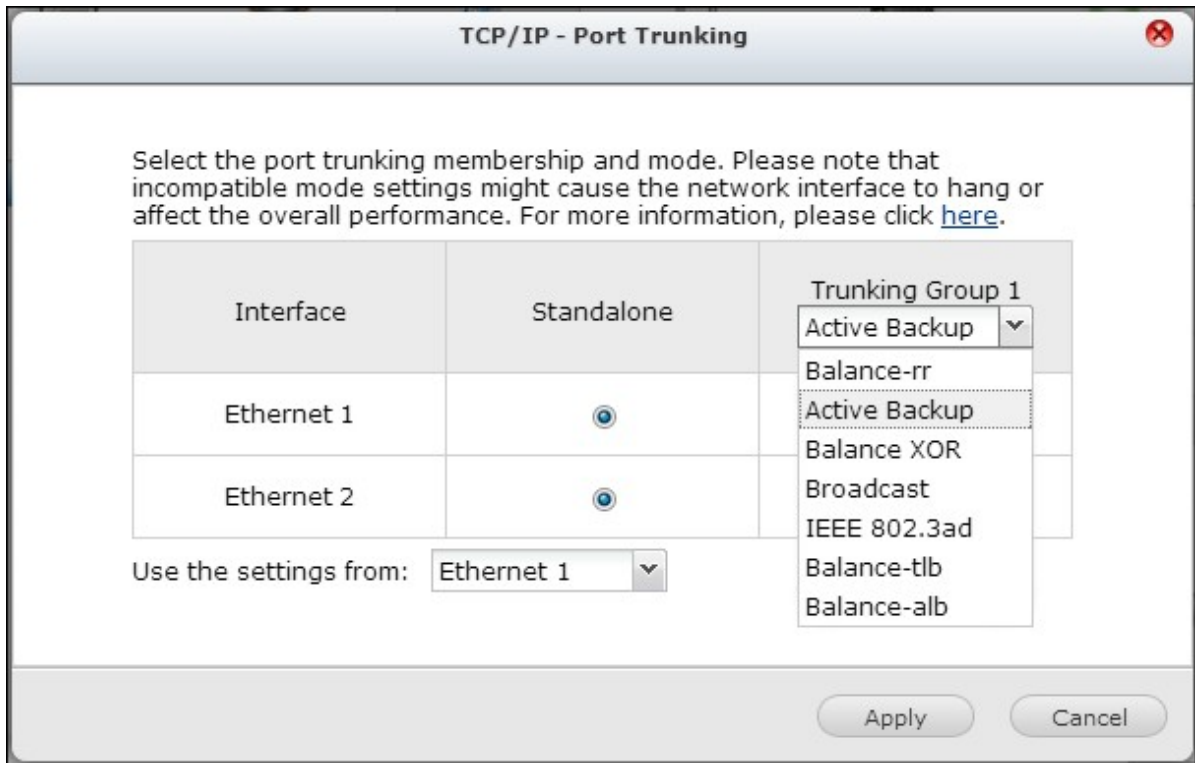

3. Seleccione un grupo de interconexión para usar. Haga clic en "Apply" (Aplicar).

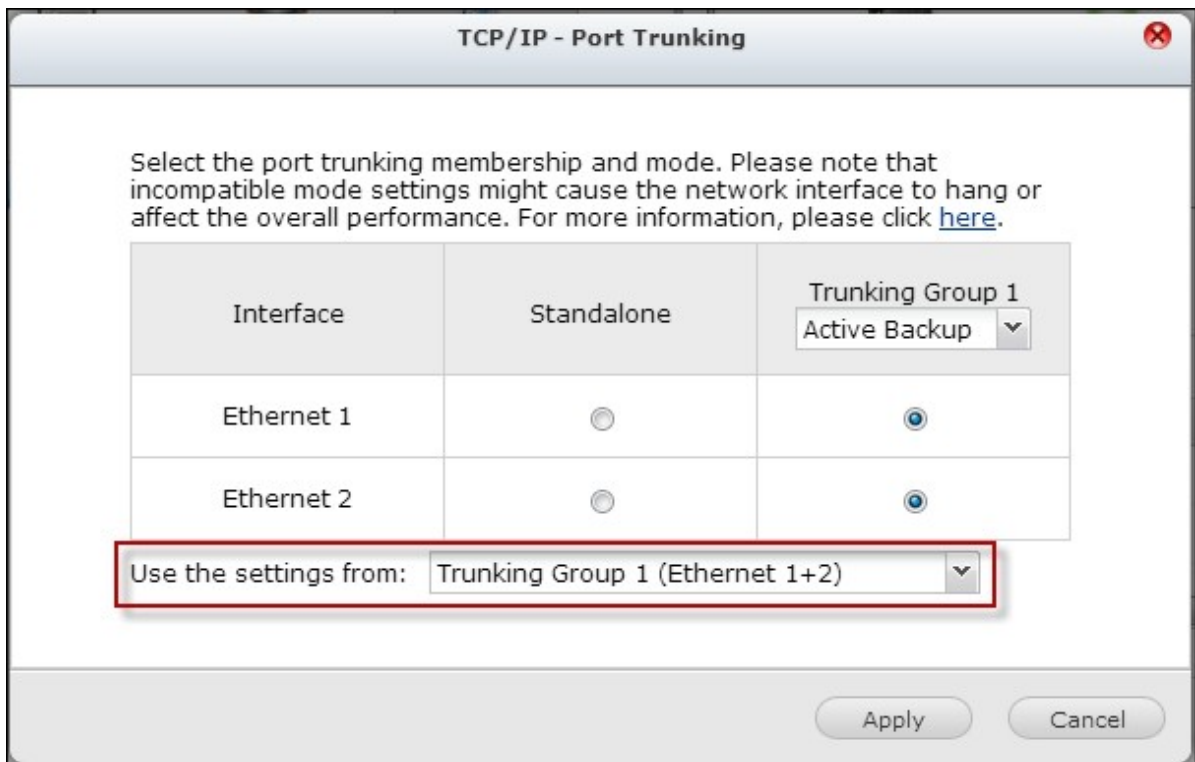

4. Haga clic en "here" (aquí) para conectar con la página de inicio.

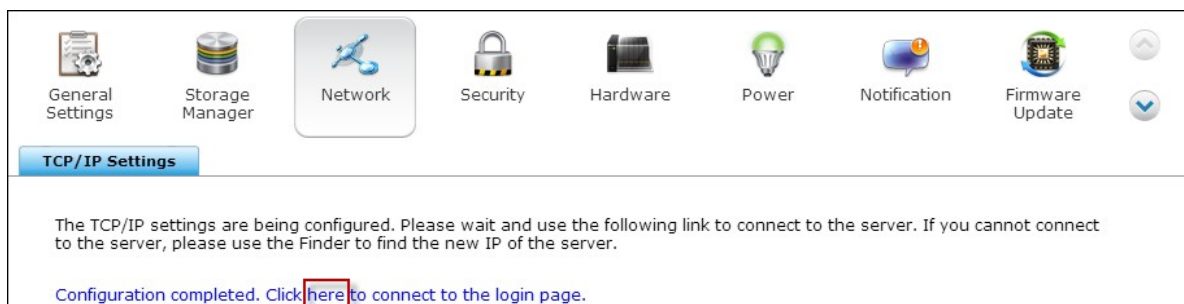

5. Haga clic en el botón de edición para editar la configuración de red.

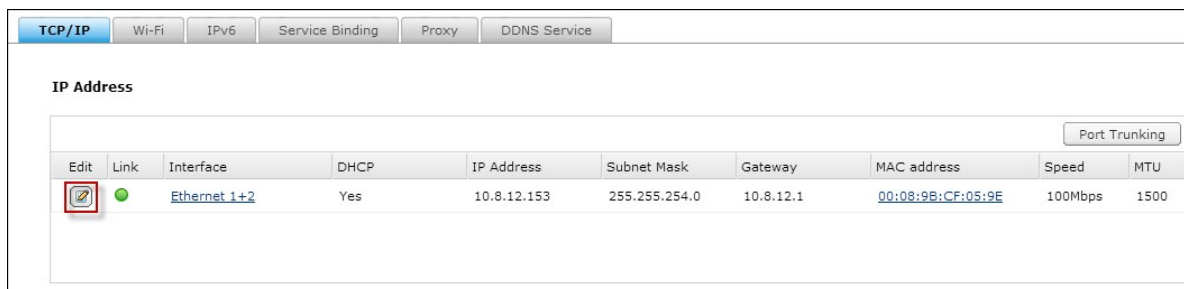

Nota: Una vez aplicada la configuración, asegúrese de que los cables de red de las dos interfaces Ethernet se encuentren conectados al concentrador correcto y de que el concentrador se haya configurado de modo que admita el modo de agregación de puertos seleccionado en el dispositivo NAS.

Consulte la tabla siguiente si desea obtener información acerca de las opciones de agregación de puertos que pone a su disposición el dispositivo NAS.

Campo	Descripción	Concentrador necesario
Balance-rr (Round-Robin) (Equilibrio con planificación Round-Robin)	El modo Round-Robin es válido para el equilibrio de carga entre dos interfaces Ethernet con fines generales. Este modo transmite los paquetes en orden secuencial, desde el primer esclavo disponible hasta el último. La opción Balance-rr (Equilibrio con planificación Round-Robin) proporciona equilibrio de carga y tolerancia a errores.	Debe admitir agregación estática. Asegúrese de habilitar la agregación estática en el concentrador.
Active Backup (Reserva activa)	El modo Active Backup (Reserva activa) sólo emplea una interfaz Ethernet. Cambia a la segunda interfaz Ethernet si la primera no funciona correctamente. Sólo una de las	Concentradores de tipo general

	<p>interfaces de la agrupación permanece activa. La dirección MAC de la agrupación sólo es visible desde el exterior a través de un puerto (adaptador de red) para evitar confundir al concentrador. El modo Active Backup (Reserva activa) proporciona tolerancia a errores.</p>	
<p>Balance XOR (Equilibrio XOR)</p>	<p>El modo Balance XOR (Equilibrio XOR) equilibra el tráfico dividiendo los paquetes salientes entre las interfaces Ethernet, empleando siempre la misma para cada destino específico cuando resulta posible. La transmisión se basa en la directiva de hash de transmisión seleccionada. La directiva predeterminada se basa en un sencillo contador esclavo situado en la Capa 2, en la que la dirección MAC de origen se asocia a la dirección MAC de destino. Es posible seleccionar otras directivas de transmisión a través de la opción <code>xmit_hash_policy</code>. El modo Balance XOR (Equilibrio XOR) proporciona equilibrio de carga y tolerancia a errores.</p>	<p>Debe admitir agregación estática. Asegúrese de habilitar la agregación estática en el concentrador.</p>
<p>Broadcast (Difusión)</p>	<p>El modo Broadcast (Difusión) envía tráfico a través de ambas interfaces de red. El modo Broadcast (Difusión) proporciona tolerancia a errores.</p>	<p>Debe admitir agregación estática. Asegúrese de habilitar la agregación estática en el concentrador.</p>
<p>IEEE 802.3ad (Agregación dinámica de enlaces)</p>	<p>El modo de Agregación dinámica de enlaces emplea un complejo algoritmo que crea conjuntos de adaptadores en función de su velocidad y configuración dúplex. Utiliza todos los esclavos del agregador activo, de acuerdo con la especificación 802.3ad. El modo de Agregación dinámica de enlaces proporciona equilibrio de carga y tolerancia a errores, pero</p>	<p>Debe admitir la norma 802.3ad y el modo LACP.</p>

	requiere un concentrador que admita la norma IEEE 802.3ad y el modo LACP debidamente configurado.	
Balance-tlb (Adaptive Transmit Load Balancing) (Equilibrio TLB (Equilibrio con adaptación de carga de transmisión))	El modo Balance-tlb (Equilibrio TLB) emplea un método de agrupación de canales que no requiere de un concentrador especial. El tráfico saliente se distribuye de acuerdo con la carga actual de cada interfaz Ethernet (calculada en función de su velocidad). El tráfico entrante es recibido por la interfaz Ethernet actual. Si la interfaz Ethernet empleada en la recepción falla, el otro esclavo asume su dirección MAC. El modo Balance-tlb (Equilibrio TLB) proporciona equilibrio de carga y tolerancia a errores.	Concentradores de tipo general
Balance-alb (Adaptive Load Balancing) (Equilibrio ALB (Equilibrio con adaptación de carga))	El modo Balance-alb (Equilibrio ALB) funciona de forma similar al modo Balance-tlb (Equilibrio TLB), pero intenta también redistribuir el tráfico IPV4 entrante (equilibrando así la carga de recepción). Esta configuración no precisa de un concentrador compatible con ninguna función especial o configurado de un modo específico. El equilibrio de la carga de recepción se consigue por medio de una negociación ARP que envía el sistema local a su salida y que provoca la sustitución de la dirección hardware de origen por la dirección hardware única de una de las interfaces Ethernet de la agrupación, de modo que los distintos pares empleen direcciones hardware diferentes de cara al servidor. El modo Balance-alb (Equilibrio ALB) proporciona equilibrio de carga y tolerancia a errores.	Concentradores de tipo general

Inalámbrico

Para conectar el NAS a una red inalámbrica, conecte la llave electrónica inalámbrica en el puerto USB del NAS. El NAS detectará una lista de puntos de acceso inalámbricos. Puede conectar el NAS a una red inalámbrica de dos formas:

Nota:



- El desempeño de la conexión inalámbrica depende de muchos factores tales como el modelo del adaptador, el desempeño del adaptador USB y el entorno de red. Para un desempeño superior de la conexión, se le recomienda usar una conexión cableada.
- El sistema sólo admite un adaptador Wi-Fi USB al mismo tiempo.

A. Conexión a una red inalámbrica existente:

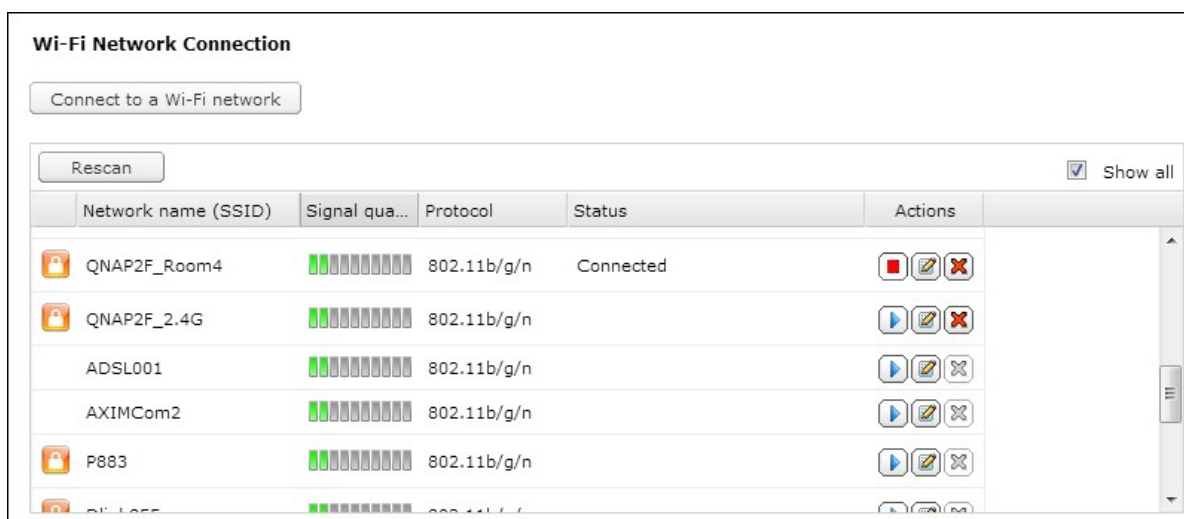
Se muestra una lista de puntos de acceso inalámbricos con la fuerza de la señal en el panel 'Conexión de red inalámbrica'.



Iconos y opciones	Descripción
Volver a explorar	Para buscar las redes inalámbricas en un rango.
(Red asegurada)	Este icono muestra que la red inalámbrica necesita una llave de red; debe introducir la llave para conectarse a la red.
(Conectar)	Para conectarse a una red inalámbrica. Si se necesita una llave de seguridad, se le pedirá que la introduzca.
(Editar)	Para editar la información de la conexión. También puede seleccionar conectarse a una red inalámbrica automáticamente

	cuando esté en el rango.
 (Desconectar)	Para desconectarse de la red inalámbrica.
 (Eliminar)	Para eliminar el perfil de la red inalámbrica del panel.
Mostrar todo	Seleccione esta opción para mostrar todas las redes inalámbricas disponibles. Desmarque esta opción para mostrar solamente los perfiles de red configurados.

Haga clic en "Rescan" (Volver a escanear) para buscar las redes inalámbricas disponibles en el rango. Seleccione la red inalámbrica a la cual se desee conectar y luego haga clic en el botón Conectar . Introduzca la clave de seguridad si esta es una red habilitada con una llave de seguridad. Haga clic en "Next" (Siguiete) y el NAS intentará conectarse con la red inalámbrica.



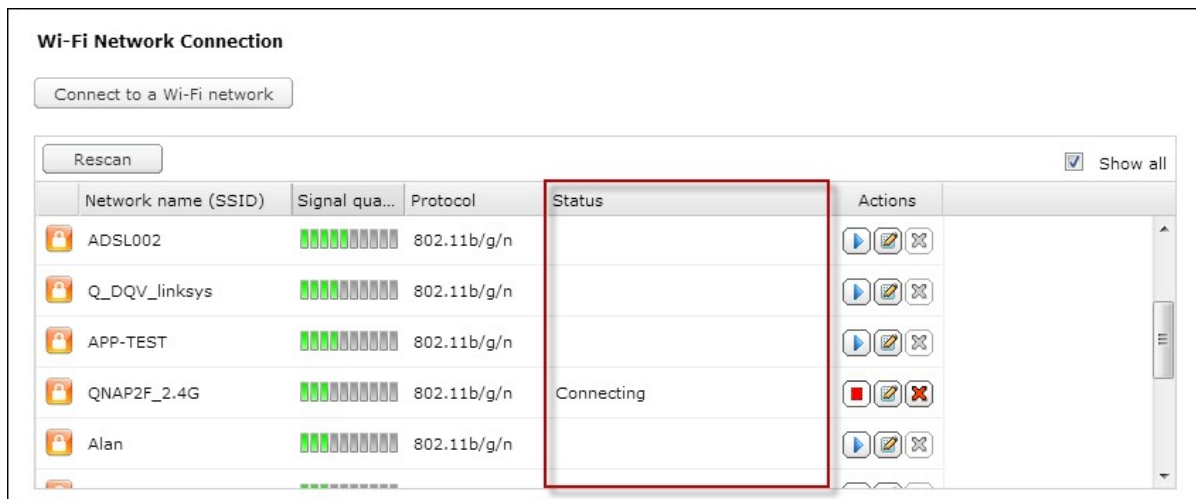

Puede ver el estado de los perfiles de red configurados.

Mensaje	Descripción
Conectado	El NAS actualmente está conectado a una red inalámbrica.
Conectando	El NAS está tratando de conectarse a una red inalámbrica.
SSID fuera del rango u oculto	La señal inalámbrica no está disponible o el SSID no está transmitiendo.
No se pudo obtener la dirección IP	El NAS está conectado a una red inalámbrica pero no pudo obtener la dirección IP del servidor DHCP. Compruebe la configuración del enrutador.
Error de asociación	El NAS no se puede conectar a la red inalámbrica. Compruebe la configuración del enrutador.
Llave incorrecta	La llave de seguridad introducida es incorrecta.
Conexión automática	Se conecta automáticamente a la red inalámbrica si está en el rango. Si el SSID de la red Wi-Fi no se transmite, la función de conexión automática no se admite.

B. Conexión a una red inalámbrica de forma manual:

Para conectarse manualmente a una red inalámbrica que no transmita su SSID (nombre de la red), haga clic en 'CONECTARSE A UNA RED INALÁMBRICA'.



También puede escoger conectarse a una red ad-hoc en la cual se pueda conectar a cualquier dispositivo inalámbrico sin necesidad de tener un punto de acceso.

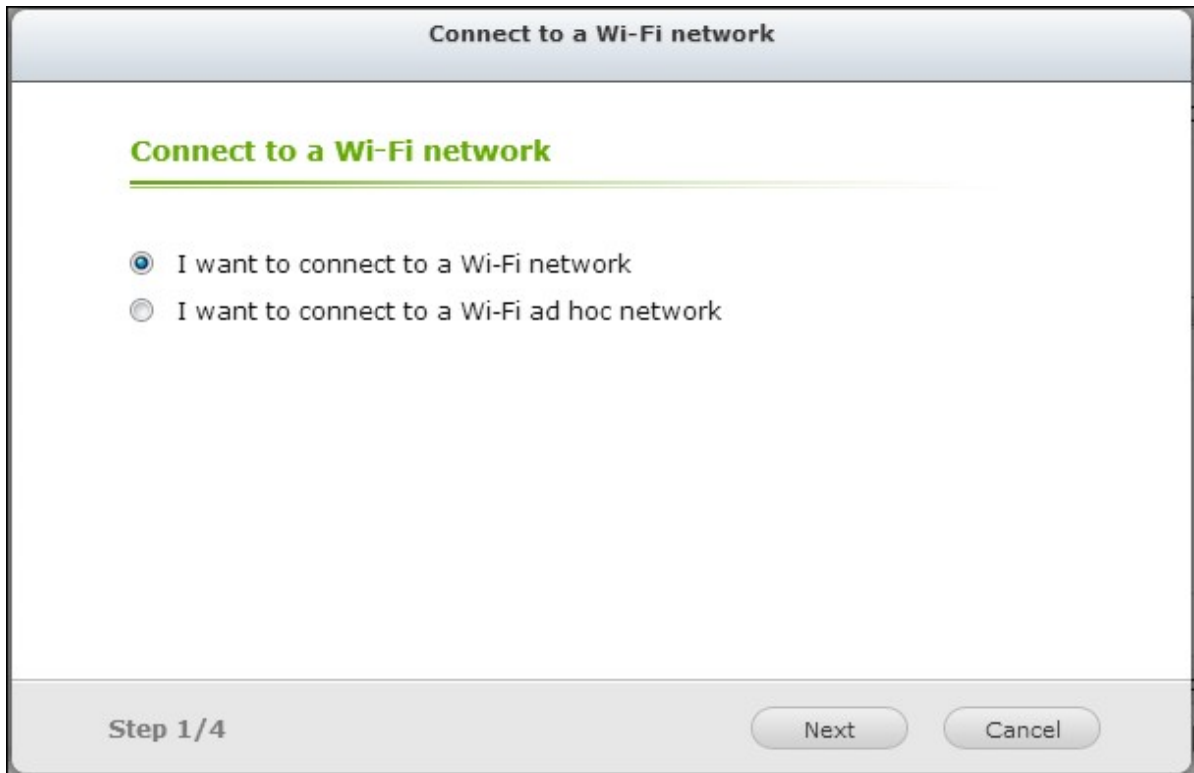

También puede escoger conectarse a una red ad-hoc en la cual se pueda conectar a cualquier dispositivo inalámbrico sin necesidad de tener un punto de acceso.



Introduzca el nombre de la red (SSID) de la red inalámbrica y seleccione el tipo de seguridad.

- Sin autenticación (Abierto): No se necesita llave de seguridad.
- WEP: Introduzca hasta 4 llaves WEP y escoja una llave para usarla en la

autenticación.

- WPA-Personal: Escoja el tipo de cifrado entre AES o TKIP e introduzca la clave de cifrado.
- WPA2-Personal: Introduzca la llave de seguridad.

Connect to a Wi-Fi network

Wi-Fi Network Property

Network name: QNAPHQ

Security type: No authentication (Open) ▼

Connect automatically when available

WEP
WPA-Personal
WPA2-Personal

Step 2/4

Back Next Cancel

Nota:

- La clave WEP debe tener exactamente 5 o 13 caracteres ASCII, o exactamente, 10 o 26 caracteres hexadecimales (0-9 y A-F).
- Si tiene problemas para conectarse a una red inalámbrica cifrada, compruebe la configuración del enrutador/AP inalámbrico y cambie la tasa de transferencia desde el modo 'Solo N' a 'B/G/N mezclado' o alguna configuración similar.
- Los usuarios de Windows 7 con cifrado WPA2 no pueden establecer conexiones ad-hoc con el NAS. Cambie al cifrado WEP en Windows 7.
- Debe usar una dirección IP fija para la interfaz inalámbrica con el fin de establecer una comunicación ad-hoc.

Escriba la clave de seguridad.

Connect to a Wi-Fi network

Wi-Fi Network Property

Network name:

Security type:

Encryption type: AES

Security Key:

Connect automatically when the Wi-Fi network is in range

Step 2/4 Back Next Cancel

Haga clic en 'FINALIZADO' después de que el NAS haya agregado la red inalámbrica.

Connect to a Wi-Fi network

Wi-Fi Network Property

The system is trying to connect to a Wi-Fi network.
Click **FINISH** to exit.

Step 4/4 Finish

Para editar la configuración de la dirección IP, haga clic en el botón Editar . Puede seleccionar obtener la dirección IP automáticamente por medio de DHCP o configurar una



dirección IP fija.

The screenshot shows the 'TCP/IP' configuration page. At the top, there are tabs for 'TCP/IP', 'Wi-Fi', 'IPv6', 'Service Binding', 'Proxy', and 'DDNS Service'. The 'Wi-Fi' tab is selected. Below the tabs, the 'IP Address' section contains a table with the following data:

Edit	Link	Interface	DHCP	IP Address	Subnet Mask	Gateway	MAC address
	<input checked="" type="radio"/>	WLAN 1	Yes	10.8.14.6	255.255.254.0	0.0.0.0	00:14:D1:60:D

Si la conexión inalámbrica es la única conexión entre su NAS y el enrutador/AP, debe seleccionar 'WLAN1' como el gateway predeterminado en la página 'Redes' > 'TCP/IP'. De lo contrario, el NAS no podrá conectarse a Internet ni comunicarse con otras redes.

The screenshot shows the 'Network' configuration page. At the top, there are icons for 'General Settings', 'Storage Manager', 'Network', 'Security', 'Hardware', 'Power', and 'Notification'. Below the icons, there are tabs for 'TCP/IP', 'Wi-Fi', 'IPv6', 'Service Binding', 'Proxy', and 'DDNS Service'. The 'TCP/IP' tab is selected. Below the tabs, the 'IP Address' section contains a table with the following data:

Edit	Link	Interface	DHCP	IP Address	Subnet Mask	Gateway	MAC address
	<input checked="" type="radio"/>	Ethernet1	Yes	10.8.12.153	255.255.254.0	10.8.12.1	00:08:9B:
	<input type="radio"/>	Ethernet2	Yes	0.0.0.0	0.0.0.0	0.0.0.0	00:08:9B:

Below the table, there is a 'DNS Server' section with two radio buttons: 'Obtain DNS server address automatically' (unselected) and 'Use the following DNS server address:' (selected). Below these are input fields for 'Primary DNS server' (10, 8, 13, 230) and 'Secondary DNS server' (0, 0, 0, 0). To the right of the DNS section, there is a 'Default Gateway' section with a dropdown menu set to 'WLAN 1'. An 'Apply' button is located at the bottom left.

IPv6

El NAS es compatible con la conectividad IPv6 con configuraciones de direcciones 'sin estado' y RADVD (Daemon de Publicidad del Router) para que IPv6, RFC 2461 permitan que los hosts de la misma subnet obtengan la dirección IPv6 del NAS automáticamente. Los servicios del NAS compatibles con IPv6 son:

- Replicación Remota
- Servidor Web
- FTP
- iSCSI (Unidades de discos virtuales)
- SSH (putty)

The screenshot shows the IPv6 configuration page. At the top, there are navigation icons for General Settings, Storage Manager, Network (selected), Security, Hardware, Power, Notification, and Firmware Update. Below these are sub-tabs for TCP/IP, Wi-Fi, IPv6 (selected), Service Binding, Proxy, and DDNS Service. The main content area is titled 'IP Address' and includes a checkbox for 'Enable IPv6' which is checked. Below this is a table with the following data:

Edit	Link	Interface	Auto Configu...	IPv6 Address	Prefix ...	Gateway
		Ethernet 1	Yes	fe80::208:9bff:fec9:4...	64	::

Below the table is a 'DNS Server' section and an 'Apply All' button at the bottom left.

Para usar esta función, active la casilla de verificación 'Activar IPv6' y luego haga clic en 'Aplicar'. El NAS se reiniciará. Después de que el sistema se haya reiniciado, inicie sesión en la página IPv6 nuevamente. Se mostrará la interfase de configuración IPv6. Haga clic en para editar la configuración.

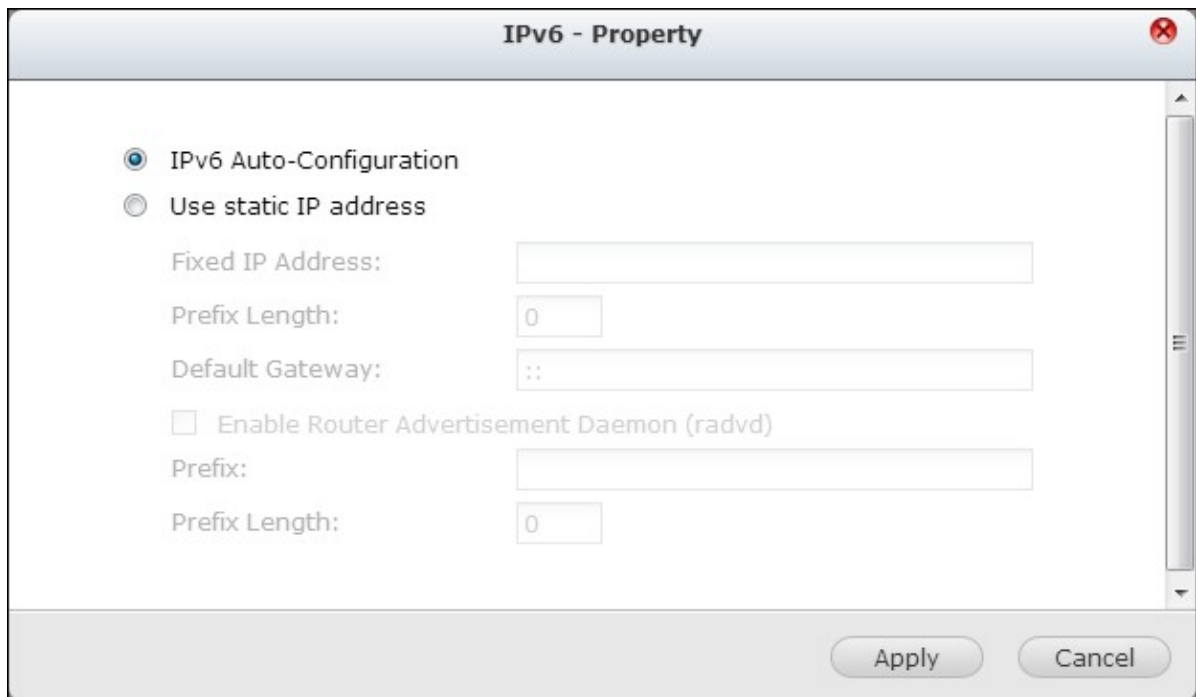

Configuración Automática IPv6

Si tiene un router con IPv6 activa en la red, seleccione esta opción para que el NAS pueda obtener automáticamente la dirección IPv6 y las configuraciones.

Usar dirección IP estática

Para usar una dirección IP estática, ingrese la dirección IP (Por Ej., 2001:bc95:1234:5678), longitud del prefijo (Por Ej., 64) y la dirección de la puerta de enlace (gateway) para el NAS. Puede contactar al Proveedor de Servicios de Internet (ISP) para obtener información sobre el prefijo y la longitud del prefijo.

- Activar Daemon de Publicidad del Router (Radvd)

Para configurar el NAS como un host IPv6 y direcciones IPv6 distribuidas para clientes locales compatibles con IPv6, active esta opción e ingrese el prefijo y la longitud del prefijo.

Servidor DNS IPv6

Ingrese el servidor DNS preferido en el campo superior y el servidor DNS alternativo en el inferior. Puede contactar al Proveedor de Servicios de Internet (ISP) o al administrador de la red para obtener esta información. Si selecciona configuración automática IPv6, escriba en este campo esto ":::".

Enlace de servicios

Los servicios del NAS funcionan en todas las interfaces de red disponibles de forma predeterminada. Para enlazar los servicios a una o más interfaces de red específicas (cableadas o inalámbricas), habilite el enlace de servicios.

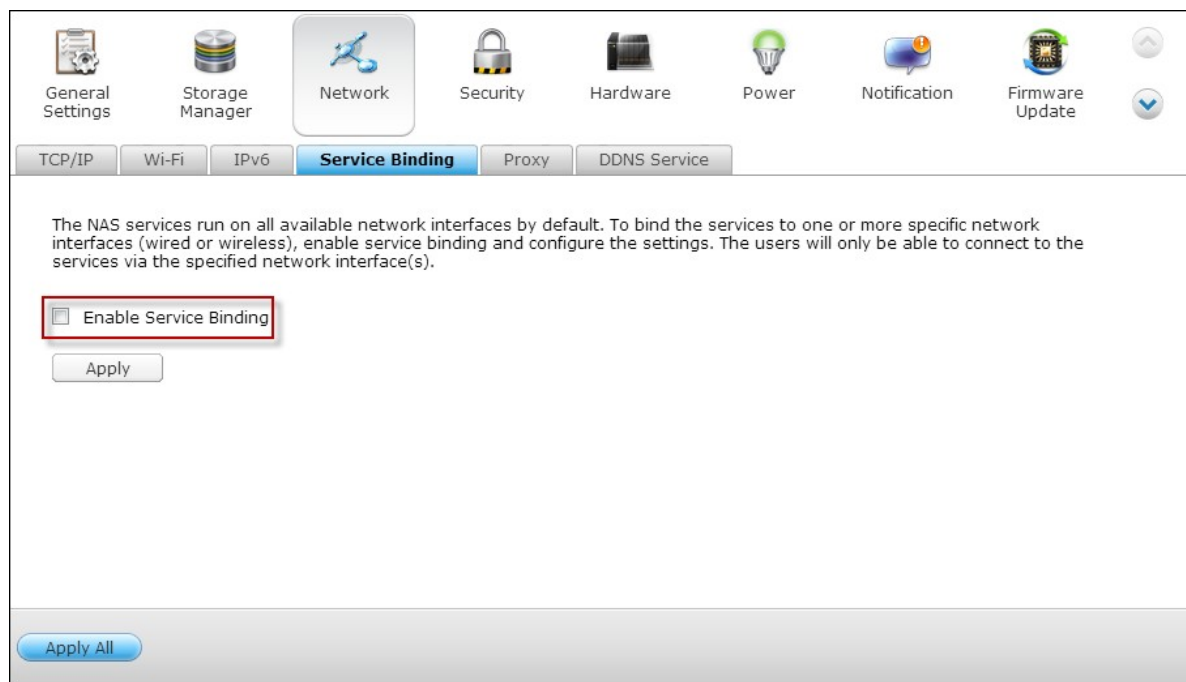

Nota: la característica de enlace de servicios solamente está disponible para el NAS con más de una interfaz de red (cableada e inalámbrica).

Se mostrarán las interfaces de red disponibles en el NAS. Los servicios del NAS funcionan en todas las interfaces de red disponibles de forma predeterminada. Seleccione al menos una interface de red a la cual se vaya a vincular cada servicio. Luego, haga clic en "Apply" (Aplicar). Los usuarios solamente podrán conectarse a los servicios a través de la interfaz o interfaces de red especificadas.

Si la configuración no se puede aplicar, haga clic en "Refresh" (Actualizar) para mostrar las interfaces de red actuales del servidor y configurar el enlace de servicios de nuevo.

The screenshot shows the 'Service Binding' configuration page. At the top, there are navigation icons for General Settings, Storage Manager, Network (selected), Security, Hardware, Power, Notification, and Firmware Update. Below these are tabs for TCP/IP, Wi-Fi, IPv6, Service Binding (selected), Proxy, and DDNS Service. The main content area has a checkbox for 'Enable Service Binding' which is checked. There are 'Refresh' and 'Use Default Value' buttons. Below is a table with columns for 'Ethernet1' and 'Ethernet2'. The table lists various services, each with a checked checkbox in both columns. At the bottom, there are 'Apply' and 'Apply All' buttons.

	Ethernet1	Ethernet2
Network Services	<input checked="" type="checkbox"/>	<input checked="" type="checkbox"/>
Microsoft Networking	<input checked="" type="checkbox"/>	<input checked="" type="checkbox"/>
Apple Networking ⓘ	<input checked="" type="checkbox"/>	<input checked="" type="checkbox"/>
NFS Service	<input checked="" type="checkbox"/>	<input checked="" type="checkbox"/>
FTP Service	<input checked="" type="checkbox"/>	<input checked="" type="checkbox"/>
iSCSI Service	<input checked="" type="checkbox"/>	<input checked="" type="checkbox"/>
TFTP Service	<input checked="" type="checkbox"/>	<input checked="" type="checkbox"/>
Management Services	<input checked="" type="checkbox"/>	<input checked="" type="checkbox"/>
NAS Web Management Interface ⓘ	<input checked="" type="checkbox"/>	<input checked="" type="checkbox"/>
SSH Service	<input checked="" type="checkbox"/>	<input checked="" type="checkbox"/>
Telnet Service	<input checked="" type="checkbox"/>	<input checked="" type="checkbox"/>
SNMP	<input checked="" type="checkbox"/>	<input checked="" type="checkbox"/>
Applications	<input checked="" type="checkbox"/>	<input checked="" type="checkbox"/>
Web Server ⓘ	<input checked="" type="checkbox"/>	<input checked="" type="checkbox"/>
iTunes Server	<input checked="" type="checkbox"/>	<input checked="" type="checkbox"/>
MySQL Server	<input checked="" type="checkbox"/>	<input checked="" type="checkbox"/>
RTRR Server	<input checked="" type="checkbox"/>	<input checked="" type="checkbox"/>
Rsync Server	<input checked="" type="checkbox"/>	<input checked="" type="checkbox"/>

Nota: después de aplicar la configuración del enlace de servicios, se mantendrá la conexión de los usuarios en línea actuales, incluso si no estaban conectados a los servicios a través de la interfaz o interfaces de red especificadas. La interfaz o interfaces de red especificadas se usarán en la próxima sesión conectada.

Proxy

Introduzca la configuración del servidor proxy para que el NAS pueda tener acceso a Internet a través de un servidor proxy, para actualizaciones en vivo del firmware, actualizaciones de definiciones de virus y descargas de complementos de aplicaciones.

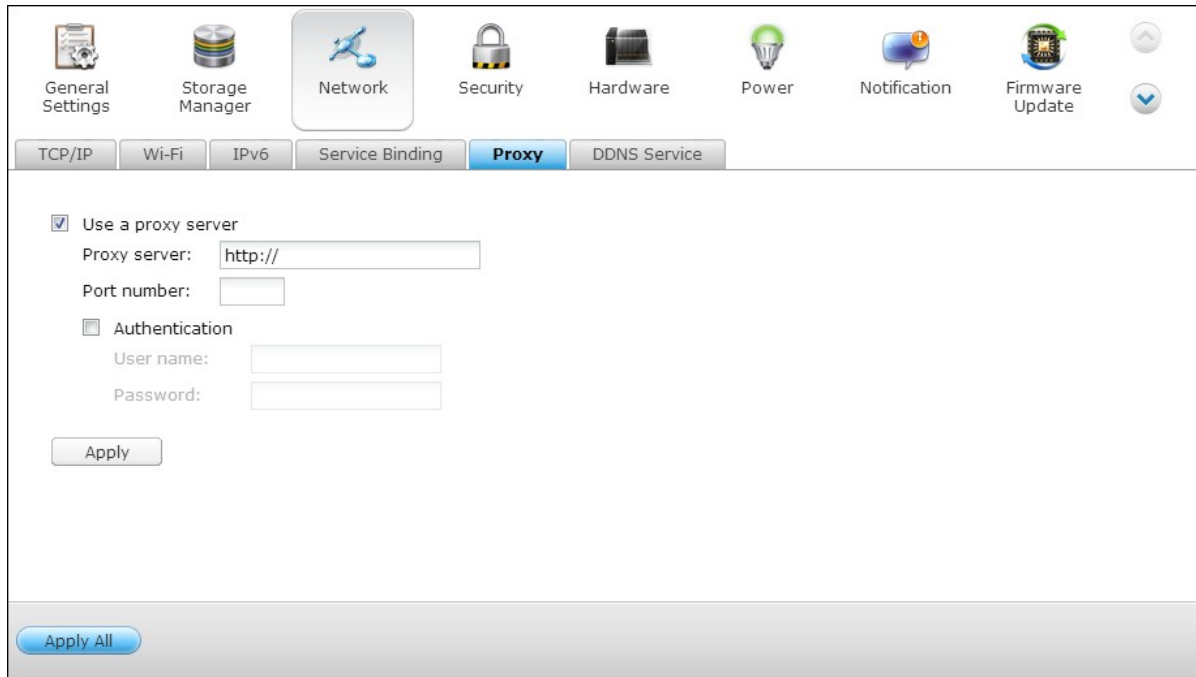

The screenshot shows the Proxy configuration page in a NAS web interface. The interface has a top navigation bar with icons for General Settings, Storage Manager, Network (selected), Security, Hardware, Power, Notification, and Firmware Update. Below this is a sub-menu with tabs for TCP/IP, Wi-Fi, IPv6, Service Binding, Proxy (selected), and DDNS Service. The main content area contains the following settings:

- Use a proxy server
- Proxy server:
- Port number:
- Authentication
 - User name:
 - Password:

There is an "Apply" button below the authentication fields and an "Apply All" button at the bottom of the page.

Servicio DDNS

Para permitir el acceso remoto al NAS a través un nombre de dominio en lugar de una dirección IP dinámica, habilitar el servicio DDNS.

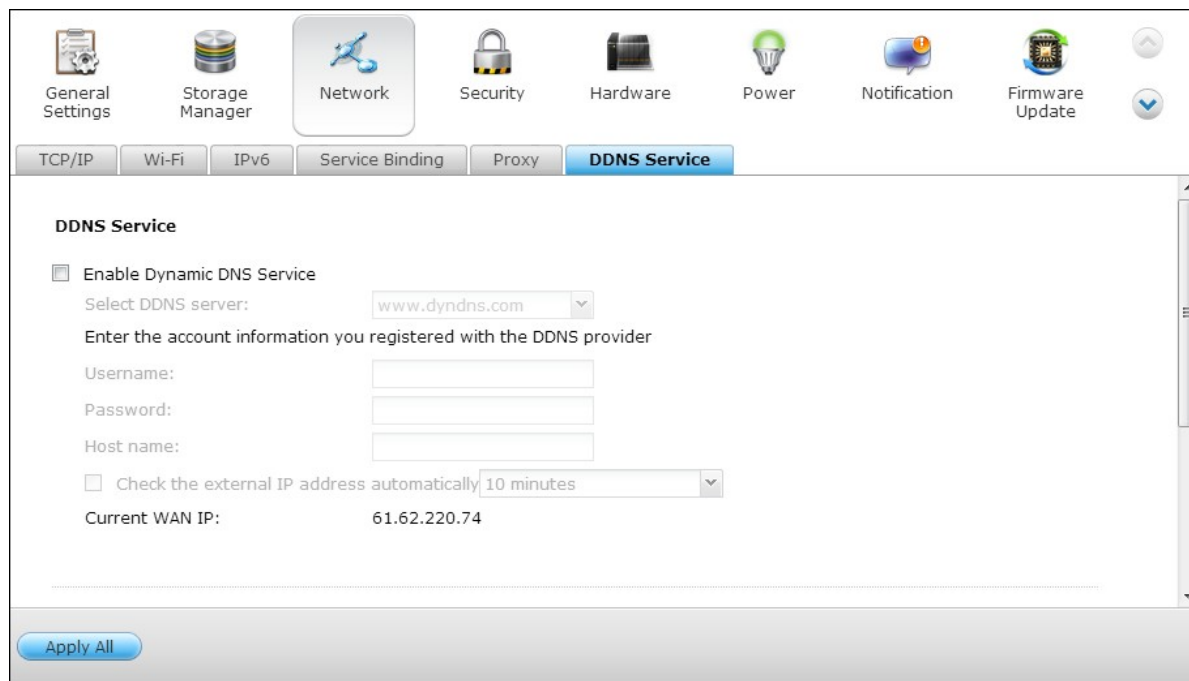

The screenshot shows the DDNS Service configuration page in a NAS web interface. The interface has a top navigation bar with icons for General Settings, Storage Manager, Network, Security, Hardware, Power, Notification, and Firmware Update. Below this is a sub-navigation bar with tabs for TCP/IP, Wi-Fi, IPv6, Service Binding, Proxy, and DDNS Service. The DDNS Service page includes a checkbox for 'Enable Dynamic DNS Service', a dropdown menu for 'Select DDNS server' (set to www.dyndns.com), and input fields for 'Username', 'Password', and 'Host name'. There is also a checkbox for 'Check the external IP address automatically' with a dropdown menu set to '10 minutes'. The 'Current WAN IP' is displayed as 61.62.220.74. An 'Apply All' button is located at the bottom left of the page.

El NAS es compatible con los proveedores de DDNS: <http://www.dyndns.com>, <http://update.ods.org>, <http://www.dhs.org>, <http://www.dyns.cx>, <http://www.3322.org>, <http://www.no-ip.com>.

4.4 Seguridad

Nivel de Seguridad

Introduzca la dirección IP de la red desde la que se aceptarán o rechazarán conexiones a este servidor. Si se deniega la conexión a un equipo servidor, no se permitirá el acceso al servidor local a ninguno de los protocolos de dicho servidor.

Tras cambiar las configuraciones, haga clic en 'Aplicar' para guardar los cambios. Los servicios de red se reiniciarán y las conexiones actuales al servidor serán desconectadas.

The screenshot shows a web-based configuration interface for a device's security settings. At the top, there is a navigation bar with icons for General Settings, Storage Manager, Network, Security (selected), Hardware, Power, Notification, and Firmware Update. Below this, there are three tabs: Security Level (active), Network Access Protection, and Certificate & Private Key. The Security Level section contains three radio button options: 'Allow all connections' (selected), 'Deny connections from the list', and 'Allow connections from the list only'. Below these options is a text input field with the instruction: 'Enter the IP address or network from which the connections to this server will be allowed or rejected.' Underneath the input field are 'Add' and 'Remove' buttons. A table with three columns is present: 'Genre', 'IP Address or Network Domain', and 'Time Left for IP Blocking'. The table is currently empty. At the bottom of the Security Level section is an 'Apply' button. At the very bottom of the interface is a large blue 'Apply All' button.

Genre	IP Address or Network Domain	Time Left for IP Blocking
-------	------------------------------	---------------------------

Protección de Acceso a la Red

La protección de acceso a la red mejora la seguridad del sistema y previene las intrusiones no deseadas. Puede elegir bloquear la IP durante un cierto período de tiempo o para siempre si la IP no puede iniciar sesión en el servidor usando un método de conexión determinado.

The screenshot shows a web-based configuration interface for Network Access Protection. At the top, there is a navigation bar with icons for General Settings, Storage Manager, Network, Security (selected), Hardware, Power, Notification, and Firmware Update. Below the navigation bar, there are three tabs: Security Level, Network Access Protection (active), and Certificate & Private Key. The main content area is titled "Network Access Protection" and contains the following settings:

- Enable Network Access Protection
The network access protection enhances system security and prevents unwanted intrusion. You can block an IP for a certain period of time or forever if the IP fails to login the NAS from a particular connection method. Check the blocked's IP at [Security Level](#).
- SSH:
In 1 minute, after unsuccessful attempts for 5 time(s), block the IP for 5 minutes
- Telnet:
In 1 minute, after unsuccessful attempts for 5 time(s), block the IP for 5 minutes
- HTTP(S):
In 1 minute, after unsuccessful attempts for 5 time(s), block the IP for 5 minutes
- FTP:
In 1 minute, after unsuccessful attempts for 5 time(s), block the IP for 5 minutes
- SAMBA:
In 1 minute, after unsuccessful attempts for 5 time(s), block the IP for 5 minutes
- AFP:
In 1 minute, after unsuccessful attempts for 5 time(s), block the IP for 5 minutes

At the bottom of the configuration area, there is an "Apply" button. At the very bottom of the interface, there is an "Apply All" button.

Clave privada y certificado

La Capa de Conexión Segura (SSL) es un protocolo para comunicaciones encriptadas entre los servidores web y exploradores para la transferencia segura de datos. Puede subir un certificado seguro emitido por un proveedor de confianza. Después de haber subido un certificado seguro, puede acceder a la interfaz de administración mediante una conexión SSL. No habrá ningún mensaje de alerta o error. El sistema sólo es compatible con el certificado X.509 o una clave privada.

- Descargar certificado: para descargar el certificado seguro que está en uso actualmente.
- Descargar clave privada: para descargar la clave privada que está en uso actualmente.
- Restaurar la clave privada y el certificado predeterminados: para restaurar el certificado seguro y la clave privada al sistema predeterminado. El certificado seguro y la clave privada en uso se sobrescribirán.

The screenshot shows a web interface with a navigation bar at the top containing icons for General Settings, Storage Manager, Network, Security (highlighted), Hardware, Power, Notification, and Firmware Update. Below the navigation bar are three tabs: Security Level, Network Access Protection, and Certificate & Private Key (selected). The main content area contains the following text and controls:

You can upload a secure certificate issued by a trusted provider. After you have uploaded a secure certificate successfully, you can access the administration interface by SSL connection and there will not be any alert or error message.

If you upload an incorrect secure certificate, you may not be able to login the server via SSL. To resolve the problem, you can restore the secure certificate to default and access the system again.

Status: default secure certificate being used

Download Certificate Download Private Key Restore Default Certificate & Private Key

Certificate: please enter a certificate in X.509PEM format below. View Sample

Private Key: please enter a certificate or private key in X.509PEM format below. View Sample

Clear Upload

4.5 Configuración del Hardware

Puede habilitar o inhabilitar las siguientes funciones de hardware del NAS:

General

The screenshot shows the 'Hardware' configuration page with the following settings:

- Enable configuration reset switch
- Enables hard disk standby mode: The status LED will turn off if there is no access within
Time: 30 minutes
- Enables the light signal alert when the free storage size is less than the value
Size: 3072 MB
- Enable write cache (EXT4 delay allocation)

Buttons: General, Buzzer, Write Cache, Smart Fan, Apply All

Habilitar el botón para reestablecer la configuración

Habilitando esta opción, puede pulsar el botón de reestablecer durante 3 segundos para reestablecer la contraseña del administrador y las configuraciones del sistema a sus valores por defecto. Los datos del disco no se eliminarán.

Sistema	Reset básico de sistema (1 beep)	Reset avanzado de sistema (2 beeps)
Todos los modelos NAS	Presione el botón de reset por 3 segundos	Presione el botón de reset por 10 segundos

Reset básico de sistema (3 segundos)

Cuando Usted presiona el botón de reset por 3 segundos, un beep será escuchado. La siguiente configuración sonreseteadas a valores iniciales:

- Contraseña de administración de sistema: admin.
- Configuración TCP/IP: Obtener una dirección IP automáticamente por medio de DHCP
- Configuración TCP/IP: Desactivar trama Jumbo.

- Configuración TCP/ IP: Si la interconexión de puertos está activa (solamente para los modelos LAN duales), el modo de interconexión de puertos se reiniciará a 'Copia de seguridad activa (migración tras fallas)'.
- Puerto del Sistema: 8080 (puerto de servicio del sistema).
- Nivel de Seguridad: Permitir todas las conexiones.
- Contraseña del panel LCD: (en blanco)*.
- VLAN se deshabilitará.
- Enlace de servicios: todos los servicios del NAS funcionan en todas las interfaces de red disponibles.

*Esta característica solamente existe en los modelos del NAS con paneles LCD. Visite <http://www.qnap.com> para más detalles.

Reset avanzado de sistema (10 segundos)

Cuando presiona y mantiene presionado el botón reiniciar durante 10 segundos, escuchará dos sonidos: uno a los 3 segundos y el otro a los 10 segundos. El NAS reiniciará todos los valores de configuración al restaurar el sistema basado en la Web en "Administration" (Administración) > "Restore to Factory Default" (Restaurar los valores de fábrica por defecto), excepto todos los datos reservados. Las especificaciones de usuarios, grupos de usuarios y carpetas compartidas en red que usted creó, se eliminarán. Para recuperar los datos antiguos después de la restauración avanzada del sistema, puede crear las mismas carpetas compartidas de red en el NAS, para que los datos estén disponibles nuevamente.

Habilitar el modo standby del disco duro

Cuando esta función está habilitada, el disco duro pasará al modo standby si no hay acceso durante el período especificado.

Habilitar luz de señal de alerta cuando el espacio libre del disco SATA sea menor que este valor:

El indicador LED de Estado parpadeará en rojo y verde cuando esta función esté habilitado y el espacio libre del disco SATA sea menor que el valor. El rango de valores es 1-51200 MB.

Habilitar la memoria caché de escritura (para el formato EXT4)

Si ha formateado el volumen de disco del dispositivo NAS en formato EXT4, podrá conseguir que alcance una mayor velocidad de escritura activando esta opción. Recuerde, no obstante, que un apagado inesperado del sistema podría conducir a la

transferencia incompleta de los datos durante un proceso de escritura de datos. Esta opción se desactiva automáticamente al habilitar cualquiera de los siguientes servicios: Download Station, MySQL service (Servicio MySQL), User quota (Cuota de usuario) o Surveillance Station. Se recomienda desactivar esta opción si el dispositivo NAS se configura como sistema de almacenamiento compartido en un entorno virtualizado o distribuido en clústeres.

Active la alerta de advertencia para la alimentación eléctrica redundante en la interfase basada en la Web:

Si ha instalado dos unidades de alimentación eléctrica (PSU) en el NAS y las ha conectado a las tomas eléctricas, las dos PSU suministrarán energía al NAS (se aplica a los modelos 1U y 2U). Encienda el modo de alimentación eléctrica redundante en "System Settings" (Configuración del sistema) > 'Hardware', para recibir la alerta de advertencia de la alimentación eléctrica redundante. El NAS sonará y registrará los mensajes de error en "System Logs" (Registros del sistema), cuando la PSU se desconecte o presente algún error.

Si ha instalado solamente una PSU en el NAS, se le sugiere NO activar esta opción.

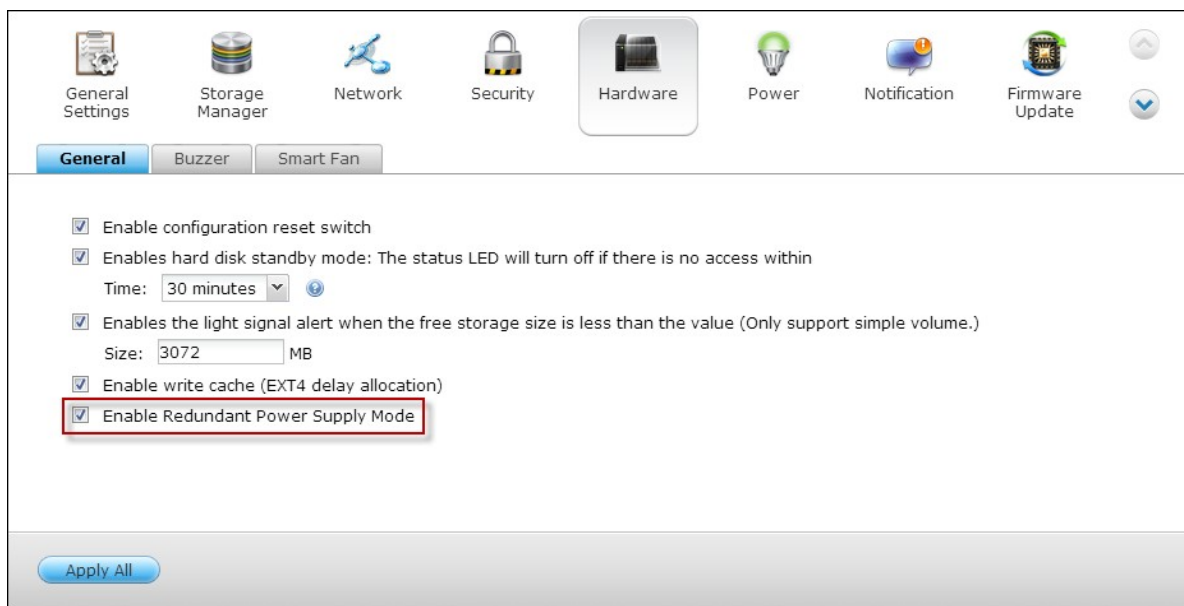

* Esta función está deshabilitada como valor inicial.

Zumbador

Activar la alarma

Puede activar la alarma durante la operación del sistema (arranque y actualización del firmware) y durante los eventos del sistema (errores y advertencias).

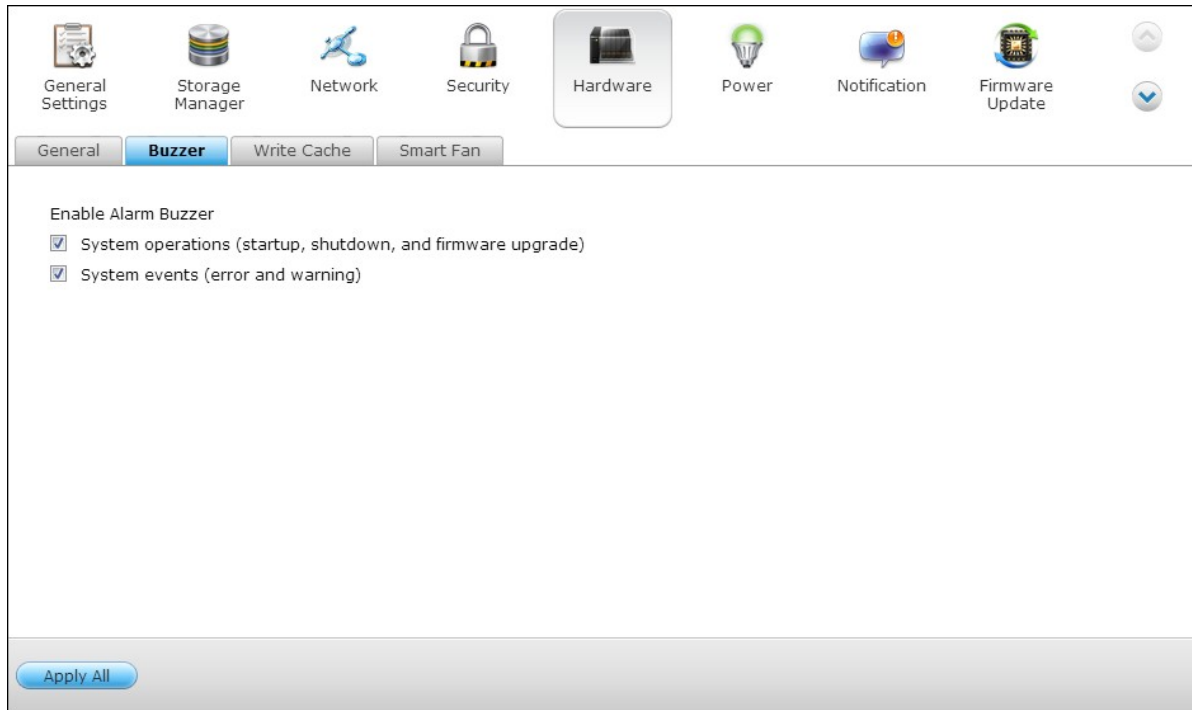

Escribir memoria caché

Se puede obtener un mejor rendimiento de escritura cuando se habilita esta opción. Tenga en cuenta que un apagado del sistema no esperado puede provocar que una transferencia de datos sea incompleta cuando la escritura de datos se encuentra en progreso. Esta opción se deshabilita cuando la Download Station o servicio MySQL está habilitado.

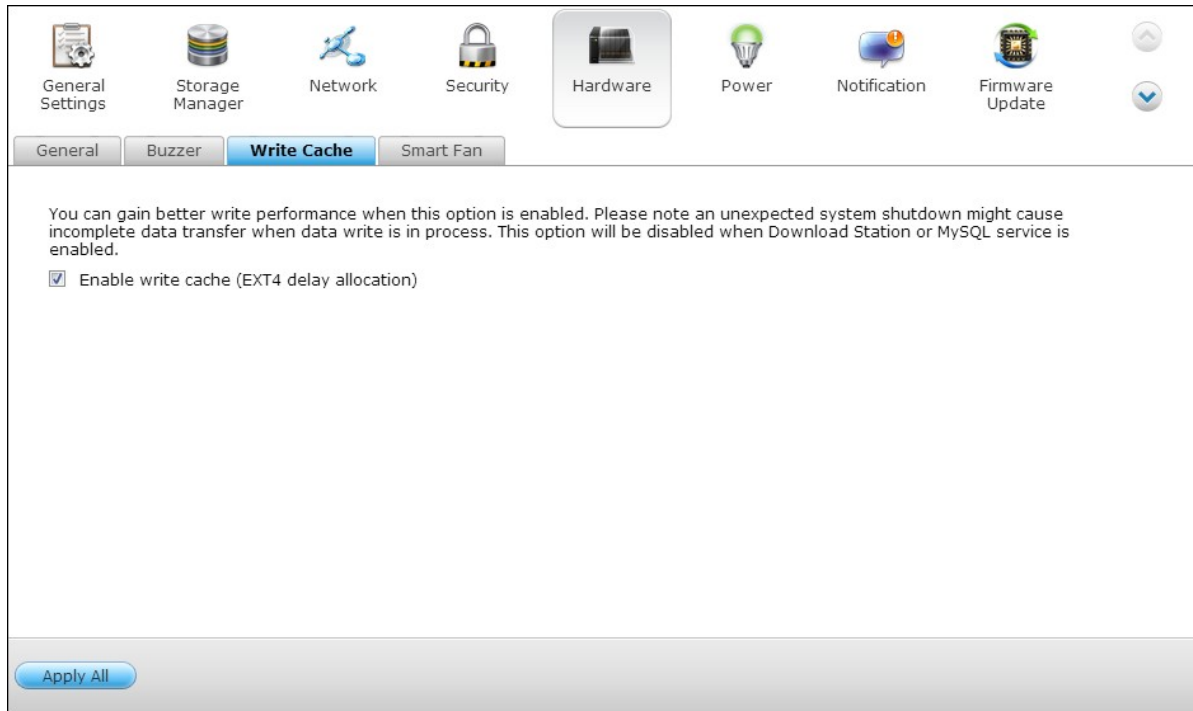

Ventilador inteligente

The screenshot shows a BIOS/UEFI configuration menu with the following elements:

- Navigation icons: General Settings, Storage Manager, Network, Security, Hardware (selected), Power, Notification, Firmware Update.
- Sub-menu tabs: General, Buzzer, Write Cache, **Smart Fan**.
- Configuration options:
 - Fan rotation speed settings:
 - When ALL of the following temperature readings are met the fan will rotate at low speed:
 - The system temperature is lower than 40°C (104°F).
 - When ANY of the following temperature readings are met the fan will rotate at high speed:
 - The system temperature is higher than or equal to 57°C (135°F).
 - The hard drive temperature is higher than or equal to 50°C (122°F).
 - When the system temperature is lower than , stop fan rotation.
- Buttons: Apply All

Configuración de Ventilador Inteligente

- Activa el ventilador inteligente (recomendado)
Seleccione para usar la configuración por defecto del ventilador inteligente o definir la configuración manualmente. Cuando selecciona la configuración por defecto del sistema, la velocidad de rotación del ventilador se ajusta automáticamente cuando la temperatura del servidor, de la CPU y del disco duro cumple con los criterios. Se recomienda activar esta opción.
- Defina la velocidad de rotación del ventilador manualmente
Seleccione velocidad baja, media o alta para el ventilador.

4.6 Alimentación

Se puede reiniciar o apagar el NAS, definir el comportamiento del NAS después de una interrupción eléctrica y definir la programación para encendidos/apagados/reinicios automáticos del sistema en esta página.

Configurar EuP

EuP (también productos que usan energía) es una directiva de la Unión Europea (EU) designada para mejorar la eficiencia energética de los dispositivos eléctricos, reducir el uso de sustancias peligrosas, aumentar el proceso de reciclaje de productos y mejorar la protección del medio ambiente del producto.

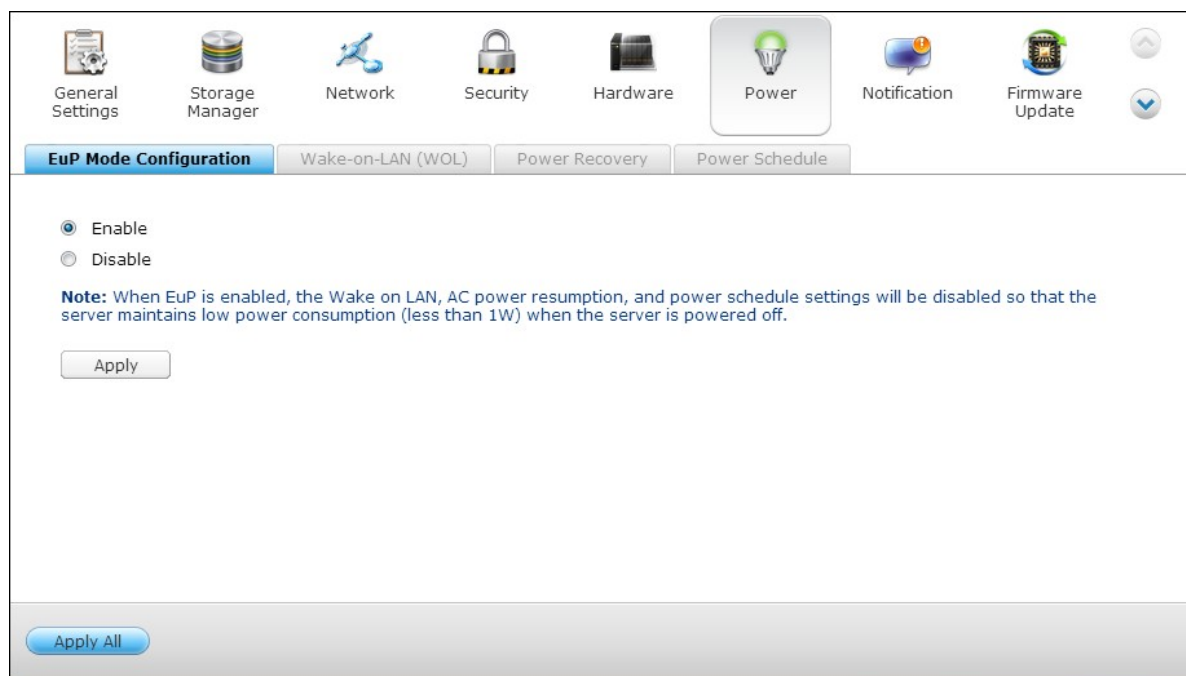

Cuando se activa EuP, se aplicará la siguiente configuración, de tal forma que el servidor mantiene bajo consumo de energía (menos de 1 W) cuando el servidor esté apagado:

- Encendido en LAN: desactivado.
- Reanudación de la corriente alterna CA: el servidor permanecerá apagado después de que la alimentación se restaure después de una interrupción.
- Configuración de apagado/encendido/reinicio programados: desactivado.

Cuando EuP esté desactivado, el consumo de energía del servidor es un poco mayor a 1W, cuando el servidor esté apagado. EuP está desactivado de forma predeterminada, por lo tanto puede usar apropiadamente las funciones de Encendido en LAN, reanudación

de corriente alterna CA y configuración de energía programada.

Esta característica solamente es compatible con ciertos modelos del NAS. Visite <http://www.qnap.com> para más detalles.

Wake-on-LAN

Active esta opción para activar el NAS remotamente por medio del encendido en LAN. Tenga en cuenta que si la conexión eléctrica se quita físicamente cuando el NAS está apagado, la función Encendido en LAN no operará incluso después de reconectar la alimentación eléctrica.

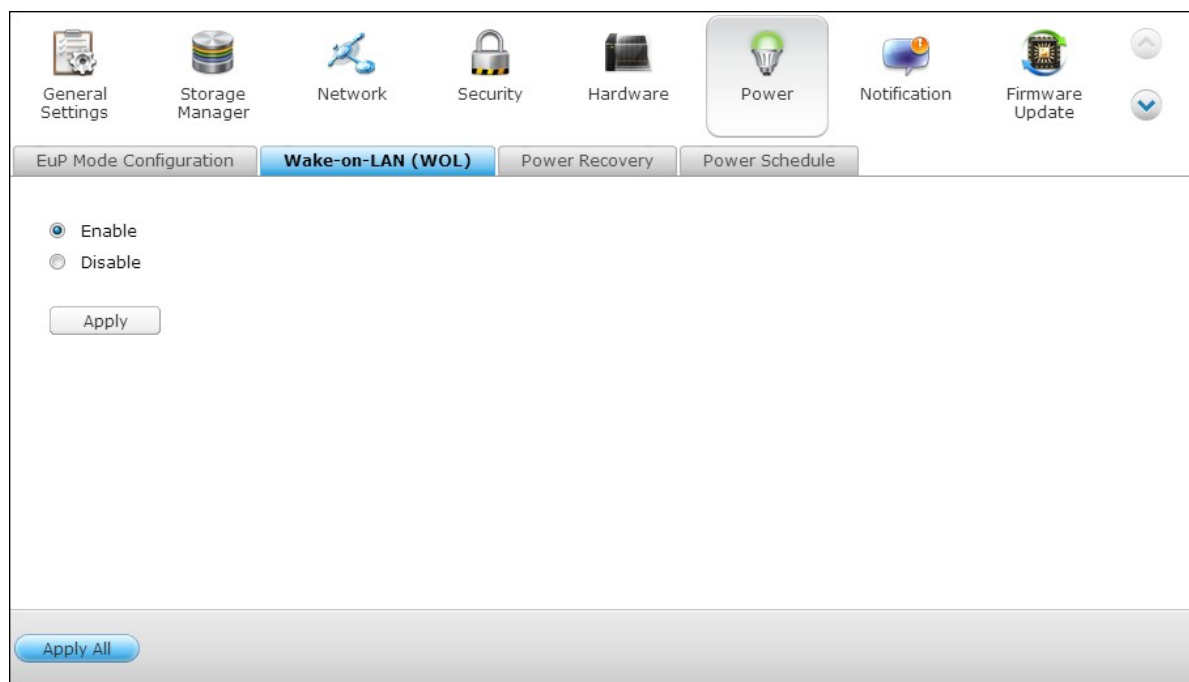

Esta característica solamente es compatible con ciertos modelos del NAS. Visite <http://www.qnap.com> para más detalles.

Recuperación de alimentación

Configure el NAS para continuar con el estado anterior de encendido o apagado, activar o dejar inactivo después de una interrupción eléctrica.

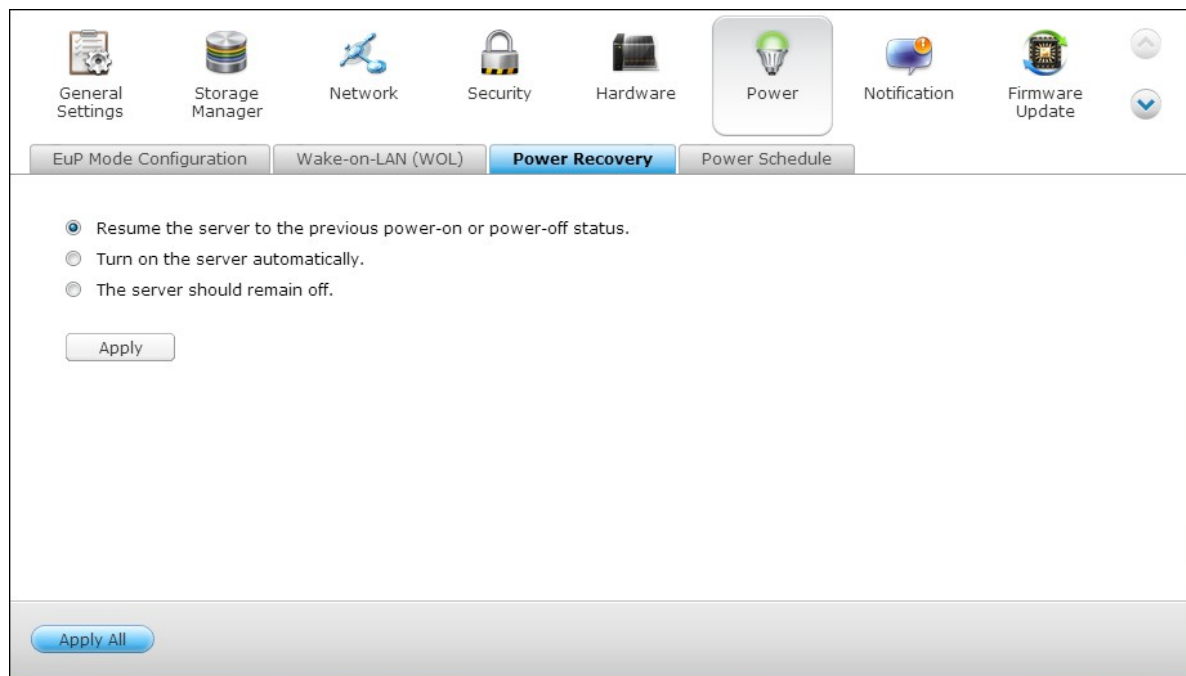

Nota: solamente se pueden activar automáticamente después de la recuperación de energía los modelos del NAS basados en X86. Para configurarlo para los modelos del NAS basados en X86, seleccione la opción "Activar el servidor automáticamente" en "Panel de control" > "Configuración del sistema" > "Energía" > "Recuperación de energía".

Programación de alimentación

Puede seleccionar diariamente, días laborales, fines de semana o cualquier día de la semana y definir la hora para que el sistema se encienda, apague o reinicie automáticamente. Los días laborales son de lunes a viernes y los fines de semana son sábado y domingo. Puede definir 15 programas como máximo.

General Settings Storage Manager Network Security Hardware Power Notification Firmware Update

EuP Mode Configuration Wake-on-LAN (WOL) Power Recovery **Power Schedule**

Enable schedule
 Postpone the restart/shutdown schedule when a replication job is in progress.

Add Remove

Restart	Monday	23	59
Shutdown	Sunday	7	0

Apply

Apply All

Active la opción 'Posponer la programación de reinicio/apagado cuando haya un trabajo de replicación activo' para que el sistema se reinicie o apague después de que el trabajo de replicación haya terminado. De lo contrario, el sistema ignorará el trabajo de replicación activo y ejecutará el reinicio/apagado programado.

4.7 Notificación

Servidor SMTP

El NAS permite alertas por correo-e para informarle sobre errores y advertencias del sistema. Para recibir alertas por correo-e, configure el servidor SMTP.

- Seleccione una cuenta de correo electrónico: especifique el tipo de cuenta de correo que desea utilizar para recibir alertas por correo.
- Servidor SMTP: Ingrese el nombre del servidor SMTP, Por Ej., smtp.gmail.com.
- Número del Puerto: Ingrese el número del puerto del servidor SMTP. El número del puerto por defecto es 25.
- Correo electrónico: Introducir la dirección de correo electrónico del receptor de la alerta.
- Nombre de usuario y contraseña: Introduzca la información de inicio de sesión de la cuenta de correo electrónico.
- Conexión garantizada: Seleccione SSL o TLS para garantizar una conexión segura entre el servidor NAS y SMTP, o ninguno en base a sus necesidades. Se recomienda habilitar esta función si es compatible con el servidor SMTP.

General Settings Storage Manager Network Security Hardware Power Notification Firmware Update

SMTP Server SMSC Server Alert Notification

Select an e-mail account: Custom

SMTP server: mail

Port number: 465

E-mail: tester@qnap.com

Username: tester@qnap.com

Password:

Secure connection: SSL

Send a Test E-mail

Apply

Apply All

Servidor SMSC

Puede ajustar las configuraciones del servidor SMSC para enviar mensajes SMS al número (s) de teléfono especificado desde el NAS. El proveedor de servicio SMS por defecto es Clickatell. También puede añadir su propio proveedor de servicio SMS seleccionando "Add SMS Provider" (Agrupar proveedor SMS) en el menú desplegable.

Cuando seleccione 'Añadir proveedor de servicio SMS', necesitará introducir el nombre del proveedor SMS y el texto de la plantilla URL.

Nota: No podrá recibir adecuadamente SMS si el texto de la plantilla URL introducido no sigue el protocolo de su proveedor de servicio SMS.

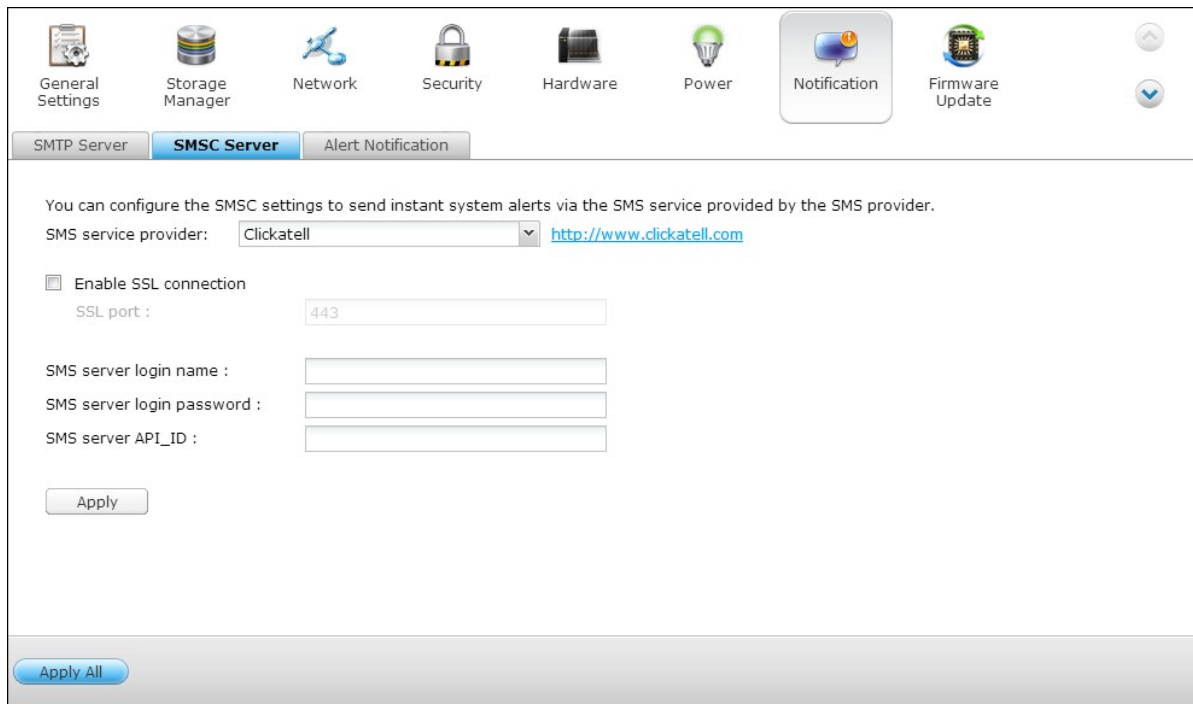

The screenshot shows a web interface for configuring the SMSC Server. At the top, there is a navigation bar with icons for General Settings, Storage Manager, Network, Security, Hardware, Power, Notification, and Firmware Update. Below this, there are three tabs: SMTP Server, SMSC Server (which is selected), and Alert Notification. The main content area contains the following text and form elements:

You can configure the SMSC settings to send instant system alerts via the SMS service provided by the SMS provider.

SMS service provider: <http://www.clickatell.com>

Enable SSL connection

SSL port :

SMS server login name :

SMS server login password :

SMS server API_ID :

At the bottom of the page, there is a blue button labeled "Apply All".

Notificación de alertas

Seleccione el tipo de alerta instantánea que el NAS enviará a los usuarios designados cuando se presenten eventos del sistema (advertencia/error).

The screenshot shows a web interface for configuring alert notifications. At the top, there is a navigation bar with icons for General Settings, Storage Manager, Network, Security, Hardware, Power, Notification (selected), and Firmware Update. Below the navigation bar, there are tabs for SMTP Server, SMSC Server, and Alert Notification (selected). The main content area is titled "Alert Notification" and contains the following sections:

- Alert Notification**
When a system event occurs, do the following immediately:
Send system error alert by: E-mail SMS
Send system warning alert by: E-mail
- E-mail Notification Settings**
E-mail address 1:
E-mail address 2:

Note: The SMTP server must be configured first for alert mail delivery.
- SMS Notification Settings**
Country code:
Cell phone No. 1: +93
Cell phone No. 2: +93

Note: You must configure the SMSC server to be able to send SMS notification properly.

At the bottom of the page, there are two buttons: "Apply" and "Apply All".

Configuración de notificaciones por correo-e

Especifique las direcciones de correo-e (máximo 2) para recibir alertas instantáneas del sistema desde el NAS.

Configuración de notificaciones por SMS

Especifique los números de teléfonos móviles (máximo 2) para recibir alertas instantáneas del sistema desde el NAS.

4.8 Actualización del Firmware

Actualización en directo

Seleccione "Automatically check if a newer version is available when logging into the NAS web administration interface" (Comprobar automáticamente si hay una nueva versión disponible al iniciar sesión en la interfaz web de administración NAS) para permitir que el NAS compruebe automáticamente si existe una nueva versión del firmware para descargar desde Internet. Si se encuentra el nuevo firmware, se le informará después de iniciar sesión en el NAS, como administrador.

Haga clic en "Check for Update" (Comprobar actualizaciones) para verificar si hay actualizaciones del firmware.

Tenga en cuenta que el NAS debe estar conectado a Internet para poder realizar esta acción.

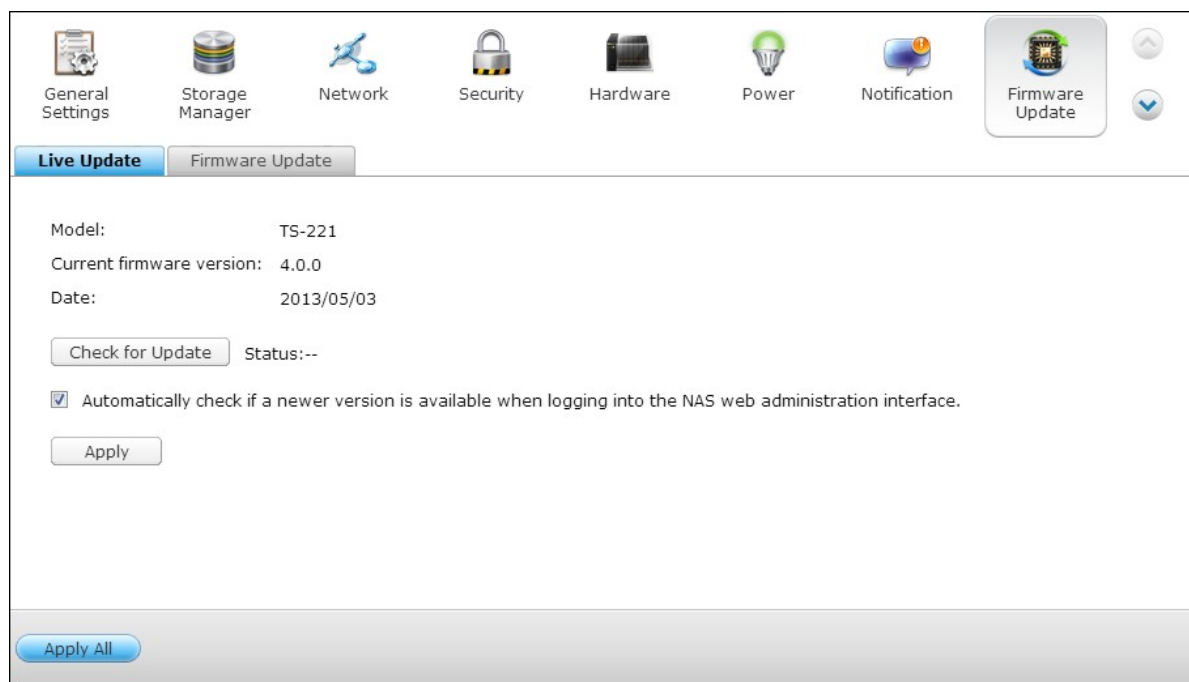

Actualización de Firmware

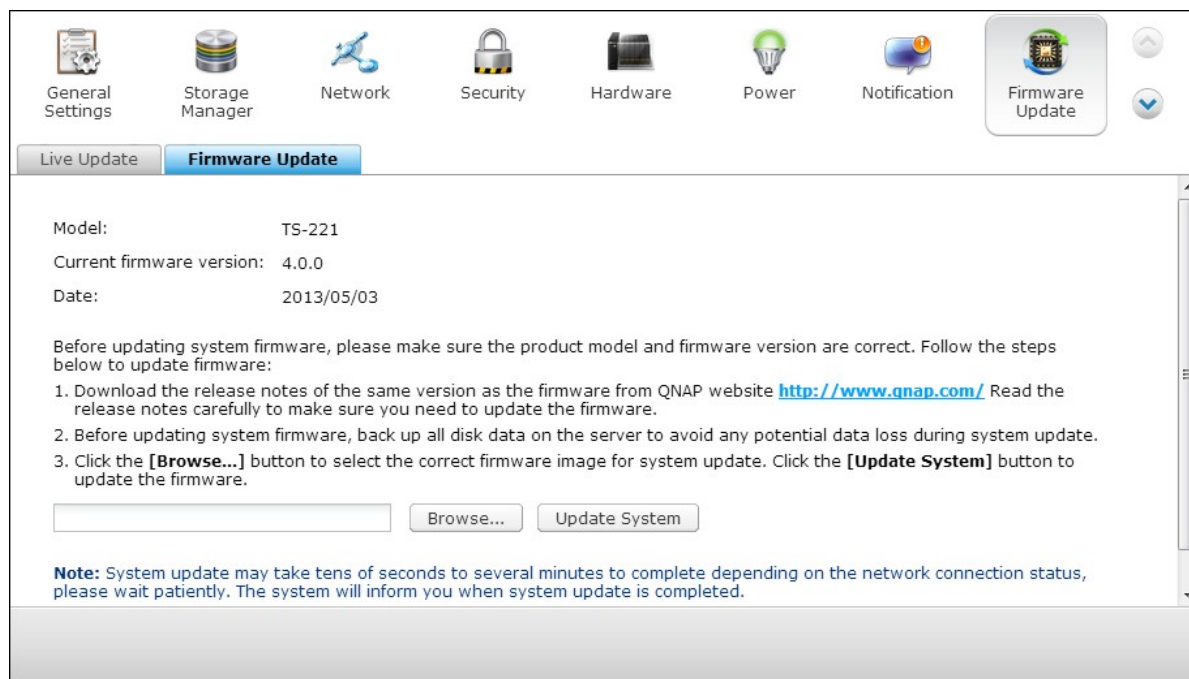

Nota: Si el sistema está funcionando apropiadamente, no necesitará actualizar el firmware.

Antes de actualizar el firmware del sistema, por favor, asegúrese de que el modelo del producto y la versión de firmware son correctos. Siga los siguientes pasos para actualizar el firmware:

Paso 1: Descargue las notas de distribución de la misma versión que el firmware en el sitio Web de QNAP en <http://www.qnap.com>. Lea las notas de distribución con detenimiento para estar seguro de que necesita actualizar el firmware.

Paso 2: Descargue el firmware del dispositivo NAS y descomprima el archivo IMG en el equipo.

Paso 3: Antes de actualizar el firmware del sistema, haga una copia de seguridad de todos los datos de los discos del servidor para evitar una potencial pérdida de datos durante la actualización del sistema.

Paso 4: Haga clic en el botón [Explorar] para seleccionar la imagen de firmware correcta para la actualización del sistema. Haga clic en el botón 'Actualizar Sistema' para actualizar el firmware.

La actualización del sistema puede tardar entre varios segundos a varios minutos en completarse, dependiendo del estado de la conexión de la red. Por favor, espere pacientemente. El sistema le informará cuando la actualización del sistema haya finalizado.

Actualizar Firmware a través de QNAP Qfinder

Puede actualizar el firmware del sistema a través del Qfinder de QNAP.

1. Seleccione un modelo de NAS y haga clic en 'Update Firmware' (Actualizar Firmware) desde el menú de 'Tools'(Herramientas).

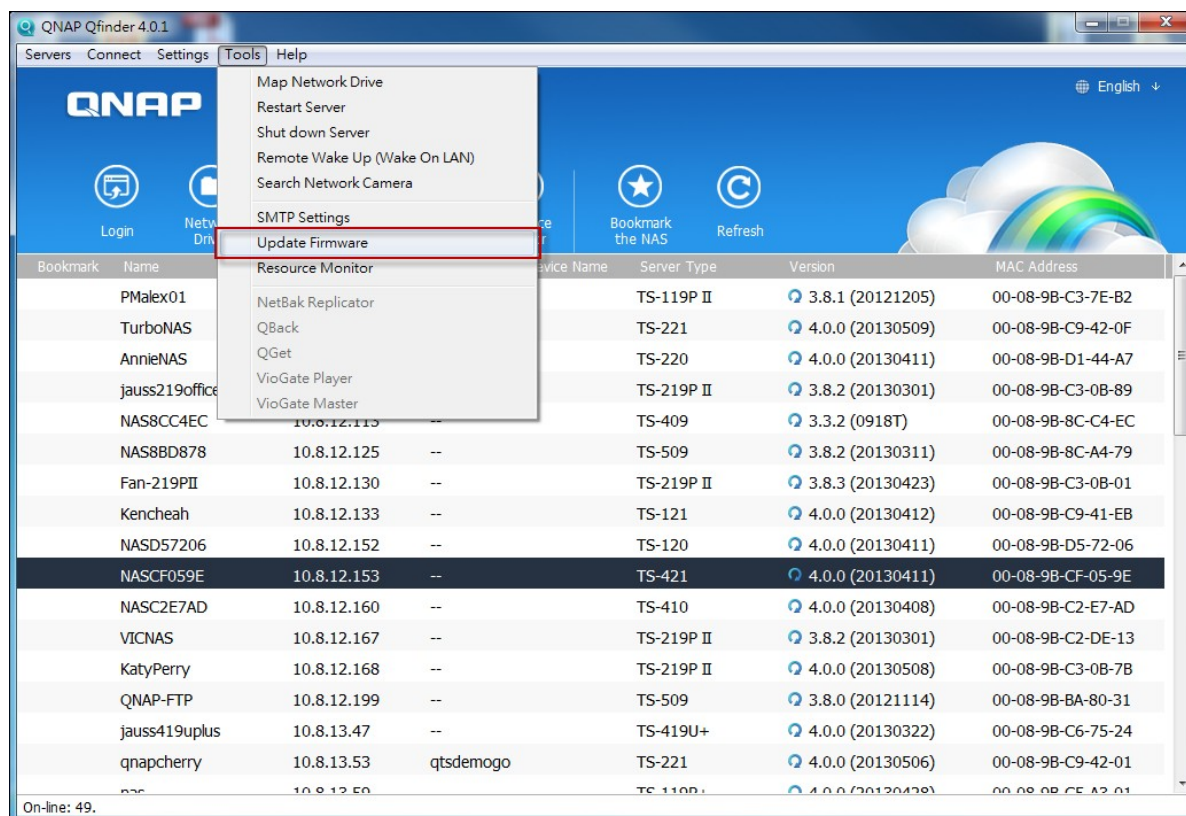

2. Inicie sesión como administrador.

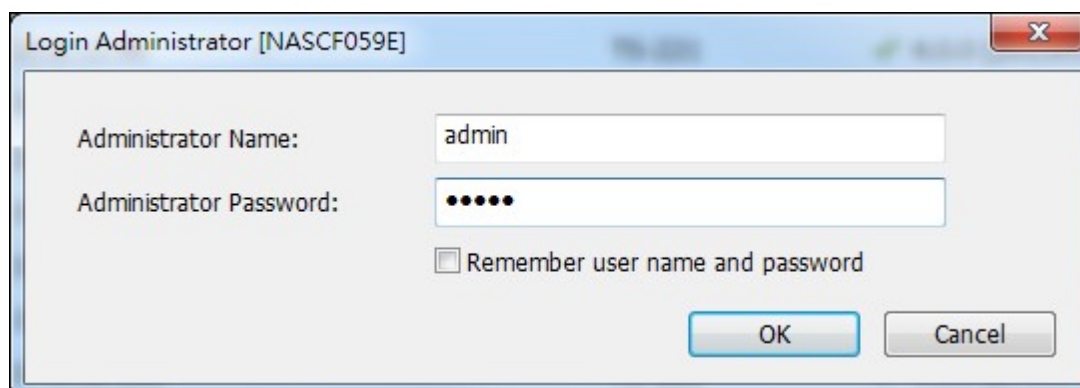

3. Busque y seleccione el firmware para el NAS. Haga clic en 'Start' (Inicio) para actualizar el sistema.

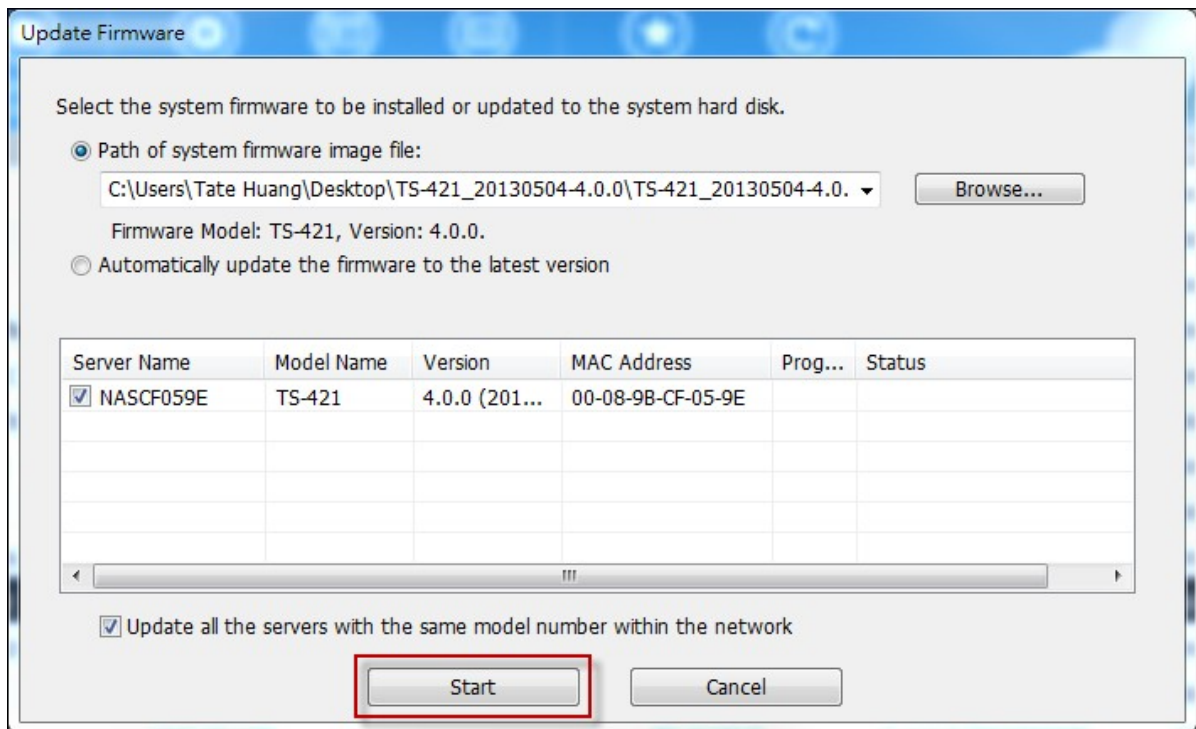

Nota: Puede usar el Finder para actualizar todos los servidores del mismo modelo en la misma red local. Asegúrese de que tiene acceso administrativo a todos los servidores que desea actualizar.

4.9 Copia de seguridad / recuperación

Configuración de copia de seguridad / recuperación

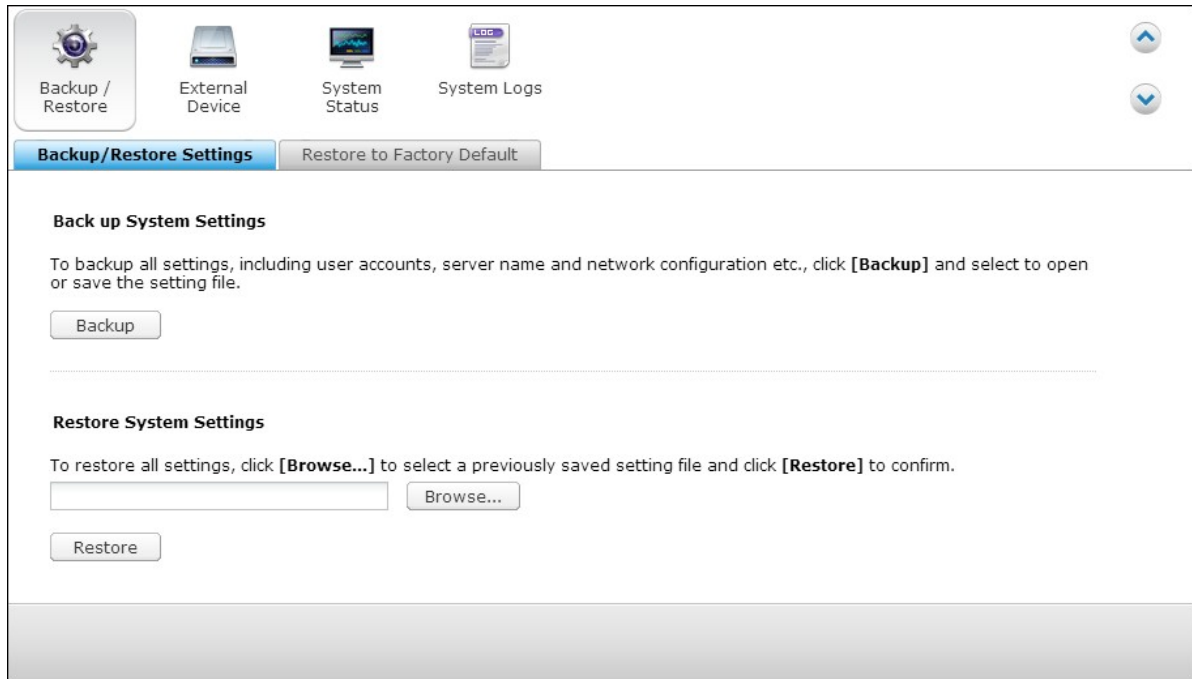

Realizar Copia de Seguridad de las Configuraciones del Sistema

Para hacer una copia de seguridad de todas las configuraciones, incluyendo cuentas de usuario, nombre del servidor, configuración de red, etc..., haga clic en 'Copia de Seguridad' y seleccione abrir o guardar el archivo de configuración.

Restablecer Configuraciones del Sistema

Para restaurar todas las configuraciones, haga clic en Explorar para seleccionar una configuración previamente guardada y haga clic en 'Restaurar' para confirmar.

Restaurar los Valores por Defecto

Para restaurar las configuraciones a los valores por defecto, haga clic en 'Restablecer el Sistema'.



Precaución: Si pulsa "RESET" (Restablecer) en esta página, se borrarán los datos del disco, las cuentas de usuario, las carpetas compartidas de red y las opciones de sistema, y se restaurarán a sus valores por defecto. Haga siempre una copia de seguridad de todos sus datos importantes y opciones de sistema antes de reiniciar el NAS.

Para restablecer NAS con el botón restablecer, vea "System Settings"(Configuración del sistema) > "Hardware".

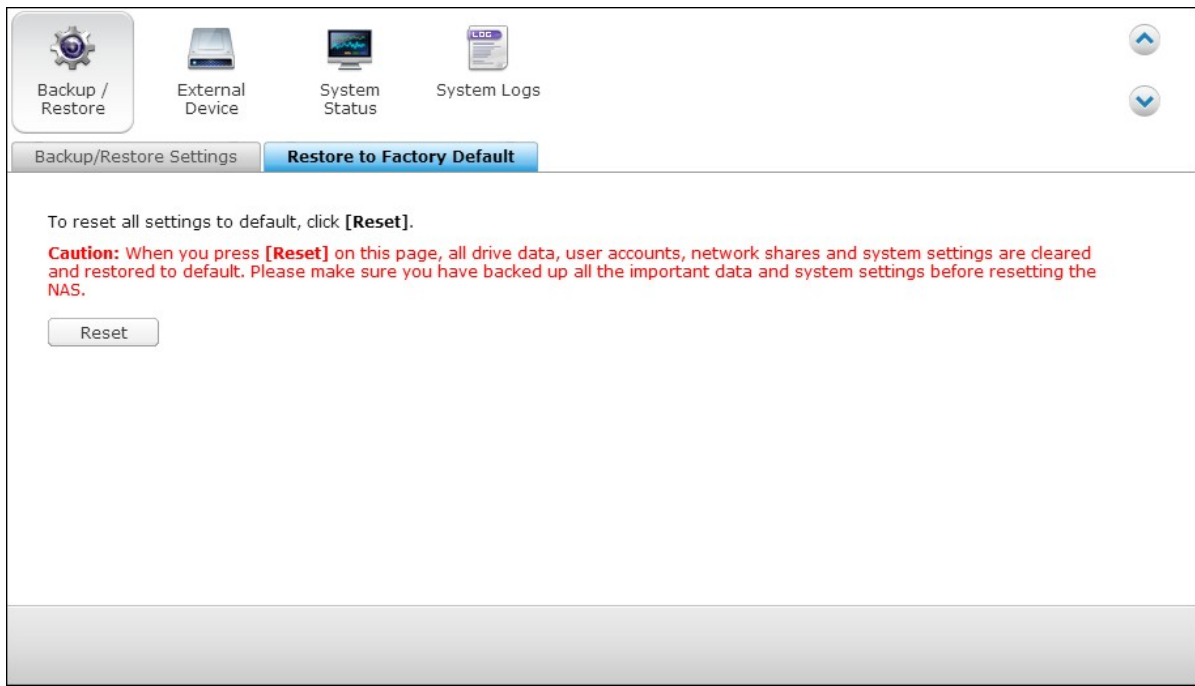

The screenshot shows the 'Restore to Factory Default' page in the NAS web interface. At the top, there are navigation tabs: 'Backup / Restore', 'External Device', 'System Status', and 'System Logs'. Below these is a sub-menu with 'Backup/Restore Settings' and 'Restore to Factory Default'. The main content area contains the following text:

To reset all settings to default, click **[Reset]**.

Caution: When you press **[Reset]** on this page, all drive data, user accounts, network shares and system settings are cleared and restored to default. Please make sure you have backed up all the important data and system settings before resetting the NAS.

At the bottom of the main content area, there is a 'Reset' button.

4.10 Dispositivo Externo

Almacenamiento Externo^[266]

Impresora USB^[278]

UPS^[307]

4.10.1 Almacenamiento Externo

El NAS admite dispositivos* de almacenamiento eSATA y USB externos para las copias de seguridad y el almacenamiento de datos. Conecte el dispositivo de almacenamiento externo a una interfaz USB o eSATA del NAS. Cuando se detecte el dispositivo correctamente, aparecerán los detalles en esta página.

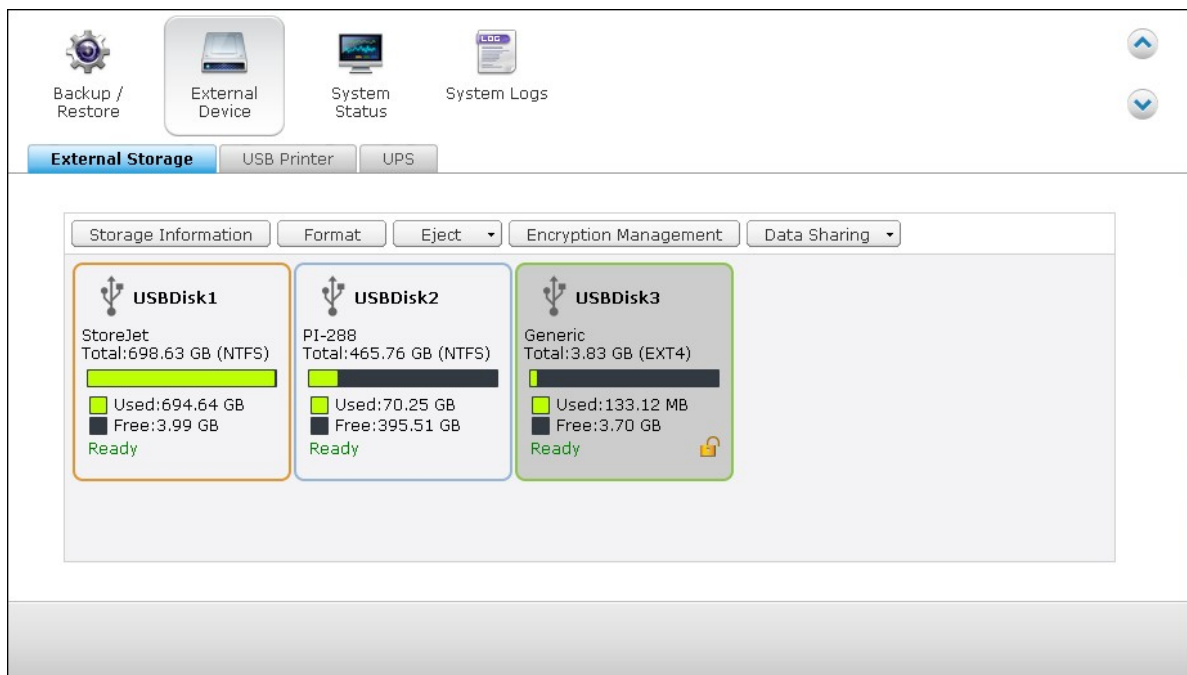

Información de almacenamiento

Seleccione un dispositivo de almacenamiento y haga clic en Storage Information (Información de almacenamiento) para comprobar los detalles.

Storage Information	
Storage Name	USB Disk 2
Manufacturer	PI-288
Model	USB 2.0 Drive
Total / Free Size	465.76 GB / 395.51 GB
File System	NTFS
Shared Folder	USB Disk 2
Device Type	USB 2.0
Status	Ready

* El número de interfaces USB y eSATA varían según los modelos. Consulte <http://www.qnap.com> para más detalles.

Puede tomar varios segundos para que el NAS detecte el dispositivo USB externo. Espere pacientemente.

Formato

El dispositivo de almacenamiento externo se puede formatear con los sistemas de archivos FAT32, NTFS, EXT3 o HFS+ (Mac solamente). Seleccione esta opción del menú desplegable.

El NAS admite cifrado de unidades externas. Para cifrar un dispositivo de almacenamiento externo, haga clic en "Encryption" (Cifrado). Seleccione el método de cifrado: AES 128-, 192- or 256-bit e introduzca la contraseña (8-16 caracteres). Seleccione "Save encryption key" (Guardar la clave de cifrado) para guardar la contraseña en una ubicación oculta del disco duro del NAS. El NAS desbloqueará el dispositivo de almacenamiento externo automáticamente cada vez que lo conecte. Haga clic en Format (Formato) para proceder.

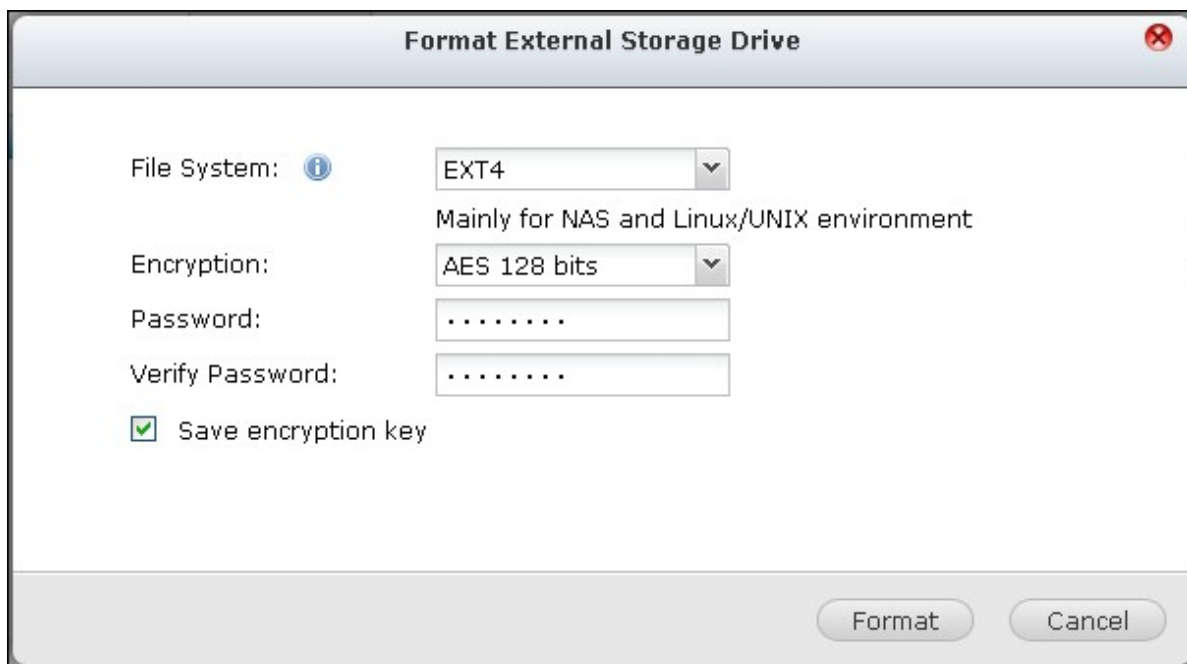

Haga clic en "OK" (Aceptar) y se borrarán todos los datos.

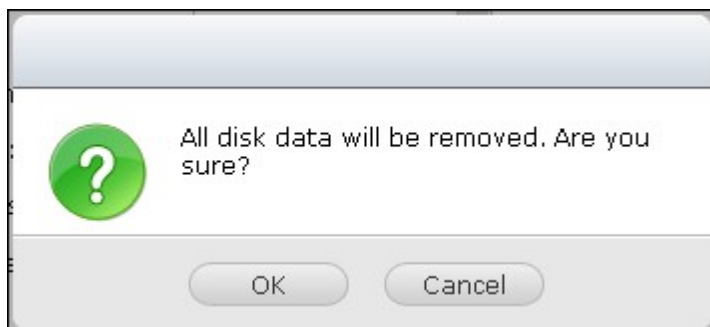

El dispositivo estará "Ready" (Listo), una vez se ha inicializado el disco.

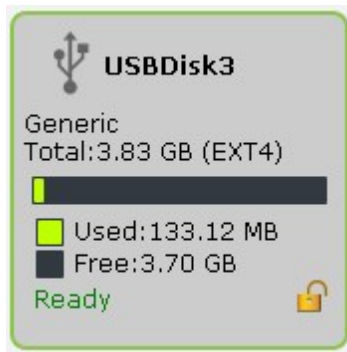

Nota: Para volúmenes de disco mayores a 2TB, se recomienda formatearlos con el sistema de archivos EXT4, NTFS o HFS+.

Expulsar

“Eject” (Expulsar) ofrece dos opciones diferentes. “Disconnect disk partition” (Desconectar la partición de disco) le permite eliminar una sola partición de disco o una unidad de disco en una carcasa para varias unidades. “Remove device” (Eliminar dispositivo) le permite desconectar los dispositivos externos de almacenamiento, sin el riesgo de perder los datos cuando se retira el dispositivo.

En primer lugar seleccione un dispositivo a expulsar, haga clic en “Eject” (Expulsar) y a continuación desconecte la partición de disco o retire el dispositivo.

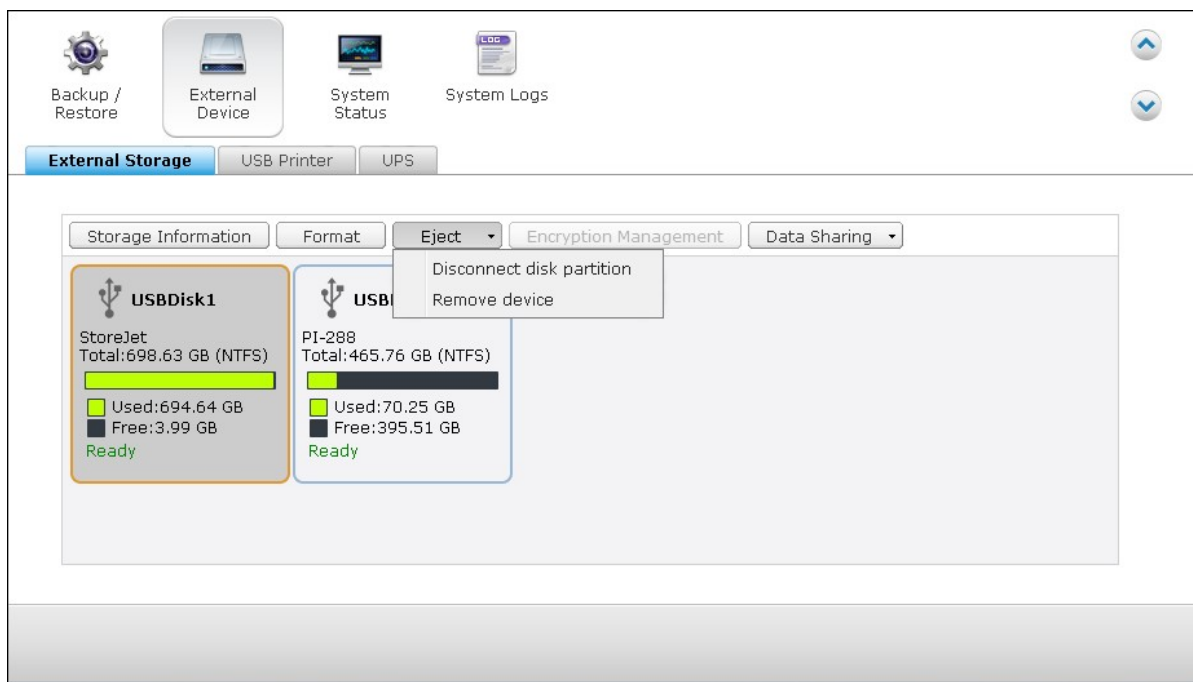

Administración de cifrado

Si el dispositivo de almacenamiento externo está cifrado por el NAS, aparecerá el botón "Encryption Management" (Administración de cifrado). Haga clic en este botón para administrar la clave/contraseña de cifrado o para bloquear/desbloquear el dispositivo.

Bloquear el dispositivo

Nota: El dispositivo de almacenamiento externo no se puede bloquear si se está ejecutando en el dispositivo un trabajo de copia de seguridad programado o en tiempo real. Para deshabilitar el trabajo de copia de seguridad, ir a "Control Panel" (Panel de control) > "Applications" (Aplicaciones) > "Backup Station" (Estación de copias de seguridad) > "External Drive" (Unidad externa).

1. Para bloquear un dispositivo de almacenamiento externo cifrado, haga clic en "Encryption Management"(Administración de cifrado).
2. Seleccione "Lock this device" (Bloquear este dispositivo) y luego haga clic en "Next" (Siguiente).



3. Haga clic en "Next" (Siguiente) para bloquear el dispositivo.



Desbloquear el dispositivo

1. Para desbloquear un dispositivo de almacenamiento externo cifrado, haga clic en "Encryption Management"(Administración de cifrado).
2. Seleccione para "Unlock this device" (Desbloquear este dispositivo). Haga clic en "Next" (Siguiente).



3. Introduzca la contraseña de cifrado o cargue el archivo de claves. Seleccione "Save encryption key" (Guardar la Clave de Encriptado) para guardar la contraseña en una ubicación oculta del disco duro del NAS. El NAS desbloqueará el dispositivo de almacenamiento externo automáticamente cada vez que lo conecte. Haga clic en "Next" (Siguiente).



Administrar la clave de cifrado

1. Para cambiar la contraseña de cifrado o descargar un archivo de claves de cifrado, haga clic en "EncryptionManagement" (Administración de cifrado).
2. Seleccione "Manage encryption key" (Administrar la claves de cifrado). Haga clic en "Next" (Siguiete).

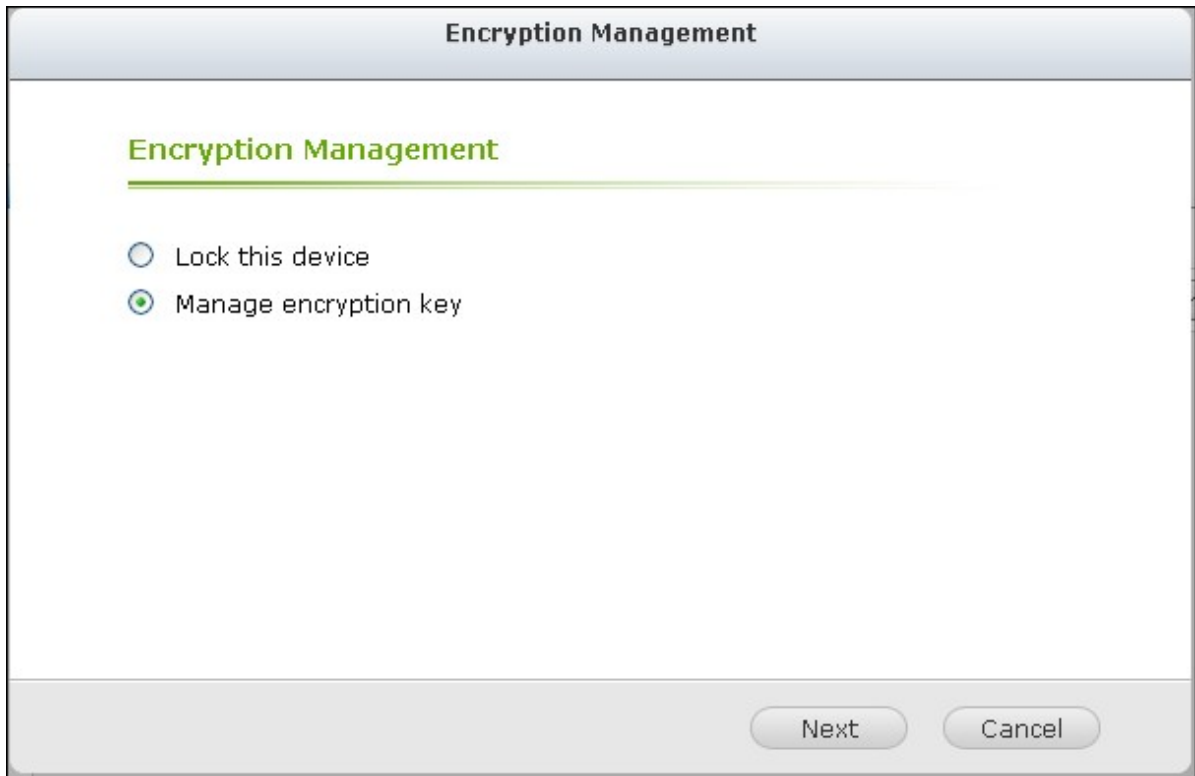

3. Seleccione para cambiar la contraseña de cifrado o descargar el archivo de claves de cifrado a un PC local. Haga clic en "Next" (Siguiente).



Intercambio de datos

Configuración del uso de disco para los modelos de 1 unidad.

Seleccione una de las siguientes configuraciones para un dispositivo de almacenamiento externo conectado a un NAS de 1 unidad:

- Compartimiento de datos: use la unidad externa para la expansión del almacenamiento del NAS.
- Q-RAID 1: configure la unidad externa y la unidad del disco local del NAS como Q-RAID 1. Q-RAID 1 habilita la sincronización de datos en una dirección, desde el NAS al dispositivo de almacenamiento externo pero no ofrece ninguna redundancia RAID.

Note que la unidad externa se formateará cuando se ejecute Q-RAID 1.

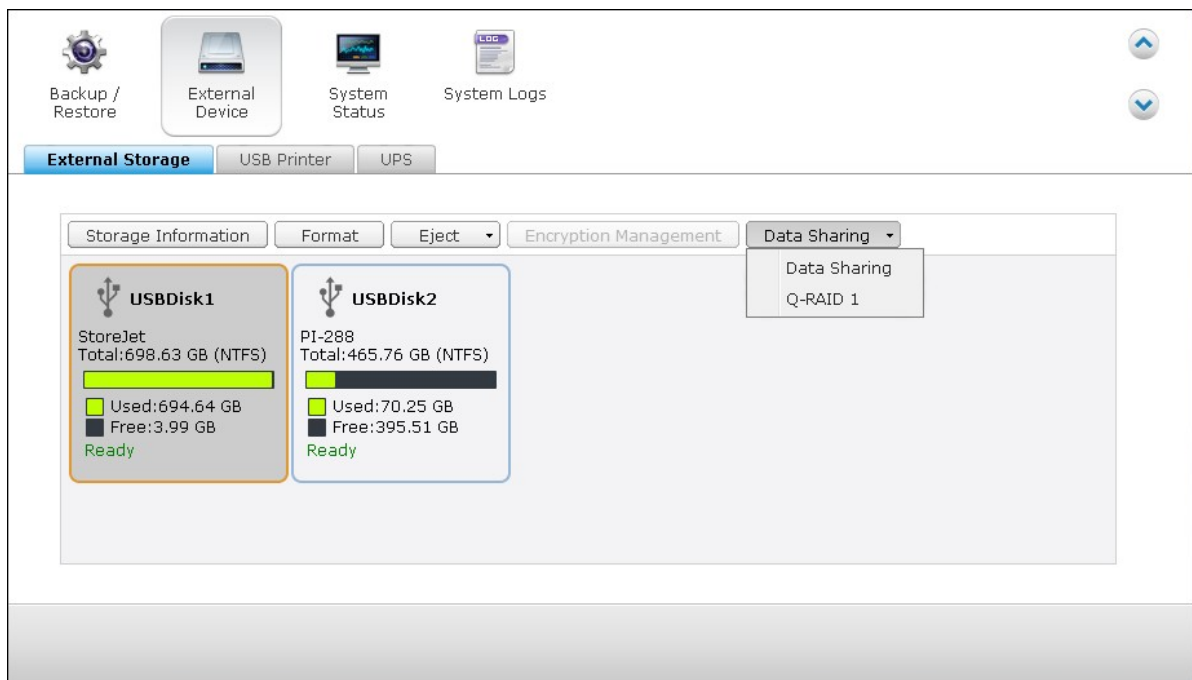

Después de que Q-RAID 1 se haya ejecutado una vez, los datos del NAS se copiarán automáticamente al dispositivo de almacenamiento externo, siempre que esté conectado al NAS.

Nota:

- Solamente se puede configurar a la vez, un disco duro externo como Q-RAID 1.
- La capacidad máxima admitida por Q-RAID 1 es 2TB.
- Se recomienda usar un dispositivo de almacenamiento externo de la misma capacidad como unidad de disco interno del NAS. Si la capacidad de

almacenamiento del dispositivo de almacenamiento externo es muy pequeña para sincronizar con la unidad del disco duro interno, el dispositivo solamente se puede usar para compartir datos.

4.10.2 Impresora USB

El NAS admite servicios compartidos de impresión en redes a través de la red local y de Internet en los sistemas operativos Windows, Mac y Linux (Ubuntu). Se admiten 3 impresoras USB como máximo.

Para que el NAS pueda compartir una impresora USB, conecte la impresora a un puerto USB del NAS. La impresora se detectará automáticamente y se mostrará su información.

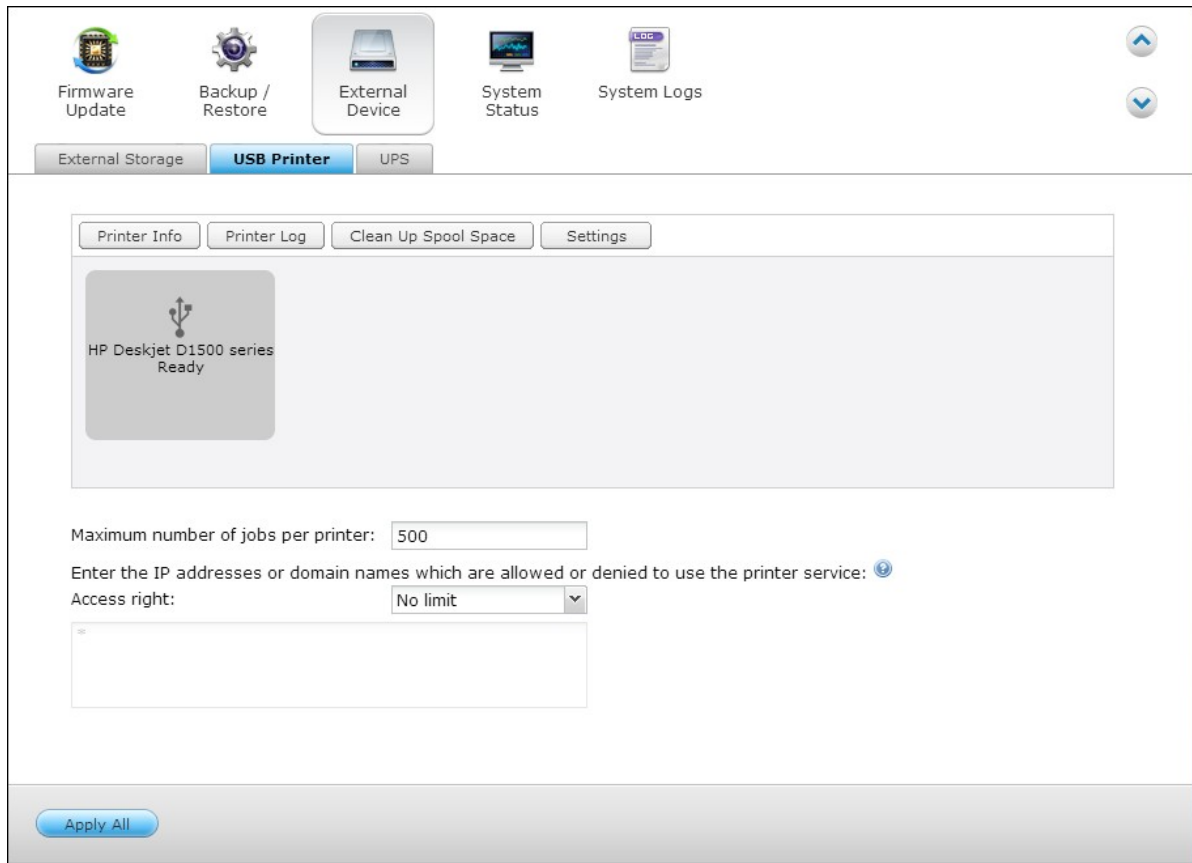

Información de impresora

Haga clic en una impresora USB conectada y a continuación en "Printer Info" (Información de impresora) para revisar los detalles de la impresión.

Printer Info	
Service Name	NASCF059EPR
Manufacturer	HP
Model	Deskjet D1500 series
Status	Ready

Nota:

- Por favor, conecte una impresora USB al servidor una vez que la configuración del software se haya completado.
- El NAS es compatible sólo con impresoras USB generales pero no con impresoras multifunción.
- El nombre del archivo que se muestra en la tabla de trabajos de la impresora, solamente está disponible para los trabajos de impresión enviados a través de la conexión IPP (Protocolo de impresión de Internet).
- Para obtener información sobre modelos de impresoras USB compatibles, por favor, visite <http://www.qnap.com>

Registro de la impresión

Haga clic en una impresora USB conectada y a continuación en "Printer Log" (Registro de impresión) para ver el historial de los trabajos impresos. Se pueden poner en pausa o cancelar los trabajos de impresión en curso o pendientes, reanudar los trabajos puestos en pausa, o eliminar los trabajos completados o pendientes aquí. Para borrar el historial, haga clic en "Clear" (Borrar).

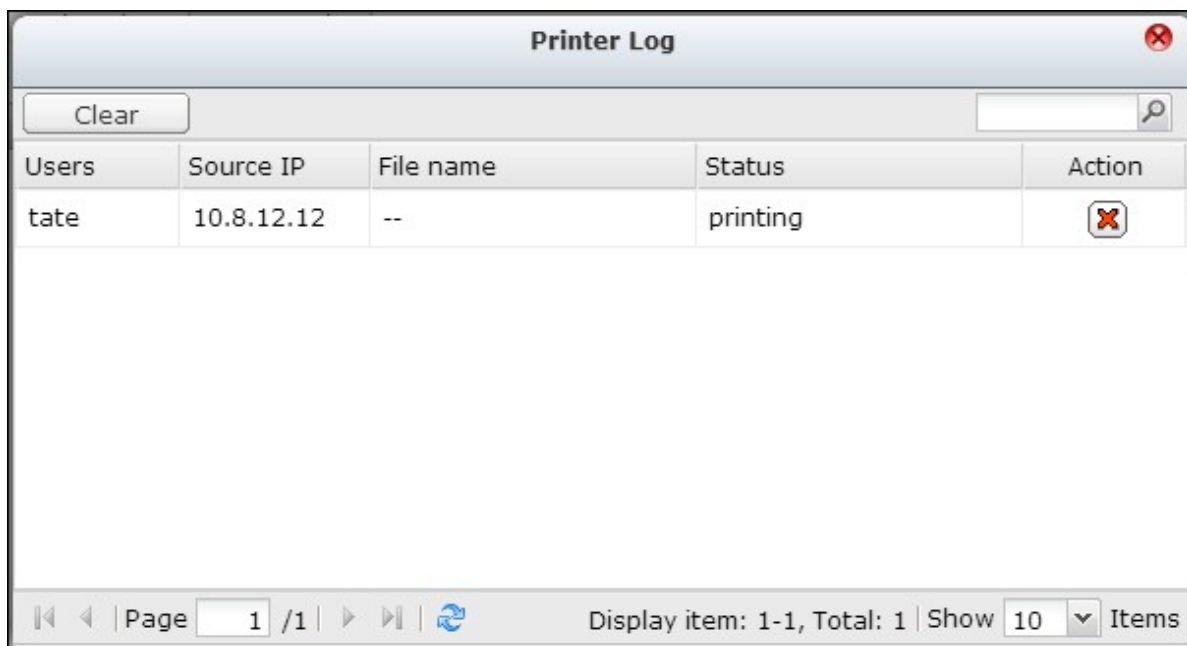

Users	Source IP	File name	Status	Action
tate	10.8.12.12	--	printing	

Nota: NO reinicie el NAS ni actualice el firmware del sistema cuando la impresión esté en proceso o existan trabajos en la cola de impresión. De lo contrario, los trabajos de la cola de impresión se cancelarán o se eliminarán.

Borrar el espacio de cola

Haga clic en "Clean Up Spool Space" (Borrar el espacio de la cola) para borrar los datos guardados en la cola de impresión.

Configuración

Haga clic en "Settings" (Configuración) para configurar los ajustes básicos de la impresora.

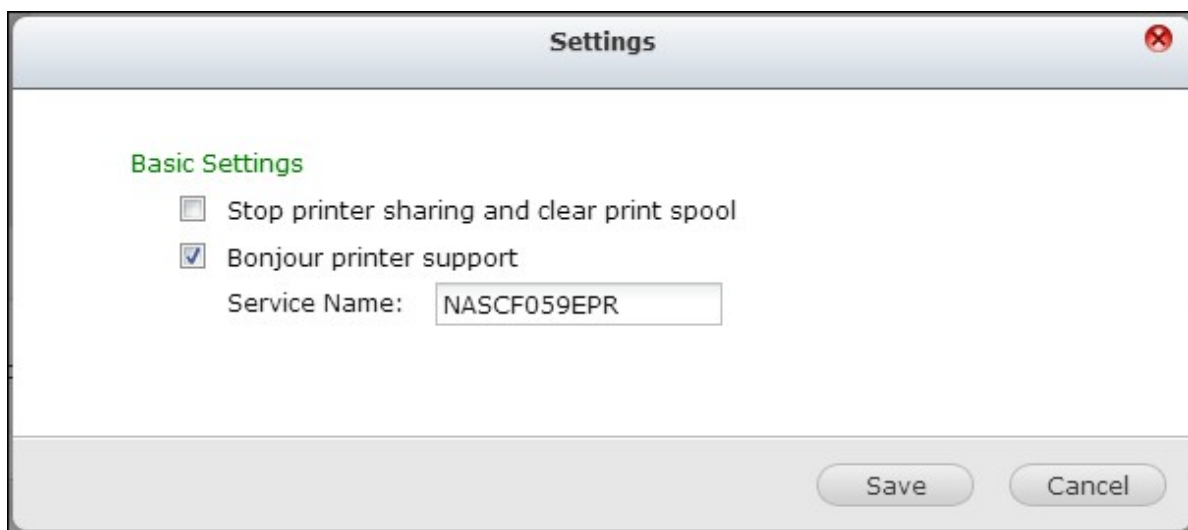

Dejar de compartir la impresora y borrar la cola de impresión

Seleccione esta opción para deshabilitar temporalmente la impresora seleccionada para compartir las impresiones. Todos los datos de la cola de impresión se borrarán.

Soporte de impresoras con Bonjour

Seleccione esta opción para transmitir el servicio de impresión a los usuarios de Mac a través de Bonjour. Introduzca el nombre del servicio que le permite a Bonjour encontrar la impresora. El nombre solamente puede contener 'a-z', 'A-Z', '0-9', punto (.), coma (,) y el guión (-).

Máximos trabajos de impresora y lista negra

Maximum number of jobs per printer:

Enter the IP addresses or domain names which are allowed or denied to use the printer service: ⓘ

Access right:

Máxima cantidad de trabajos de impresión por impresora

Especifique el número máximo de trabajos de impresión para una impresora. Una impresora admite como máximo 1.000 trabajos de impresión. El trabajo de impresión más reciente reemplazará al más antiguo si la impresora ha alcanzado el número máximo permitido.

Introduzca la dirección IP o los nombres de dominios para permitir o denegar el acceso de impresión

Para permitir o denegar a ciertas direcciones IP o nombres de dominios el uso del servicio de impresión del NAS, seleccione 'Permitir impresiones' o 'Denegar impresiones' e introduzca las direcciones IP o los nombres de dominios. Un asterisco (*) significa todas las conexiones. Para permitir a todos los usuarios usar la impresora, seleccione 'Sin límites'. Haga clic en 'Aplicar' para guardar la configuración.

Nota: Esta función solamente está disponible para los servicios de impresión configurados a través de IPP y Bonjour, pero no Samba.

4.10.2.1 Windows 7

La siguiente descripción se aplica para Windows 7.

Siga los siguientes pasos para configurar la conexión de la impresora.

1. Vaya a Dispositivos e Impresoras.

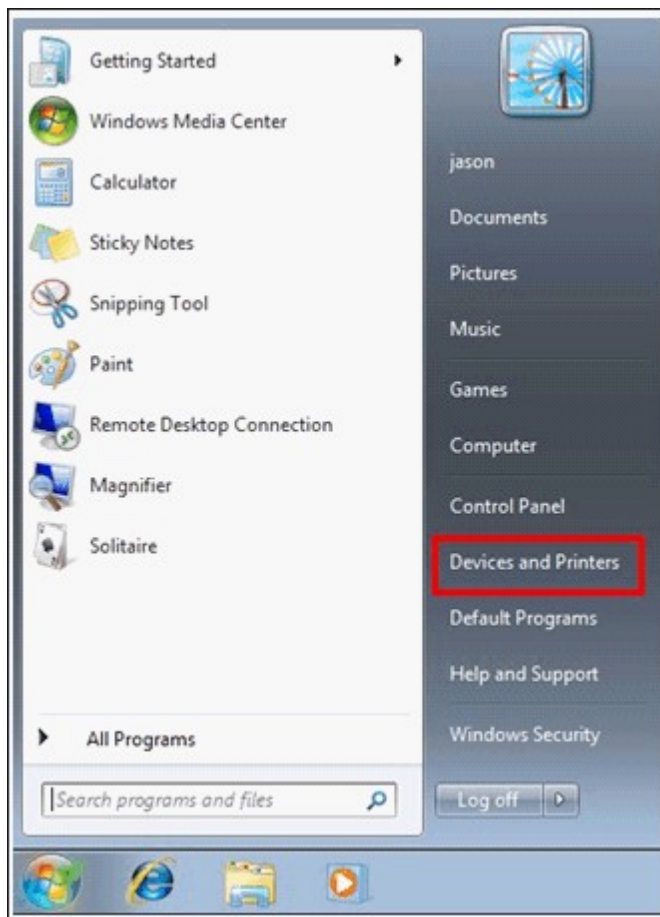

2. Haga clic en 'Agregar una impresora'.

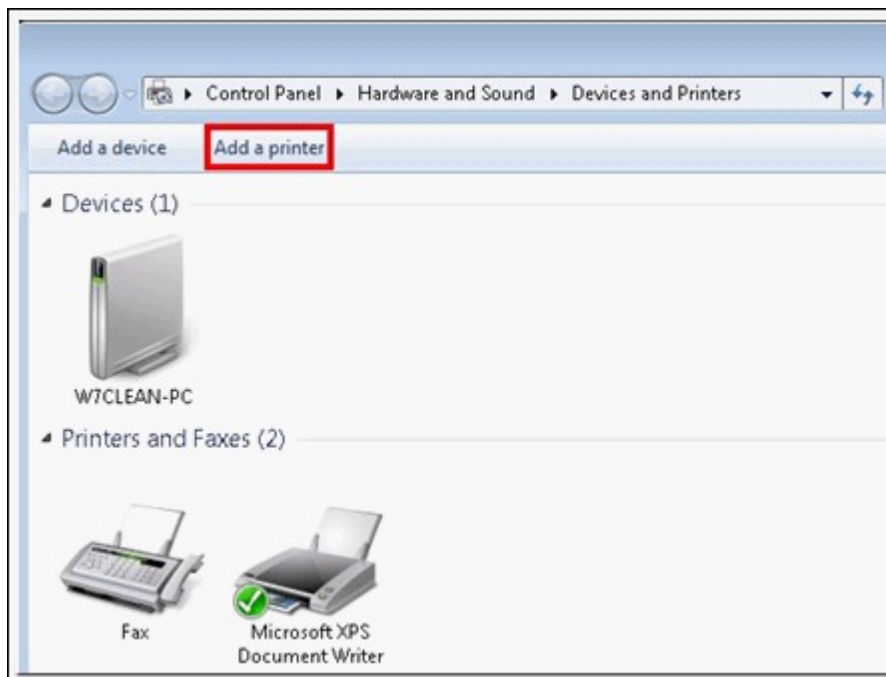

3. En el asistente de Agregar impresoras, haga clic en 'Agregar una impresora de red, inalámbrica o Bluetooth'.

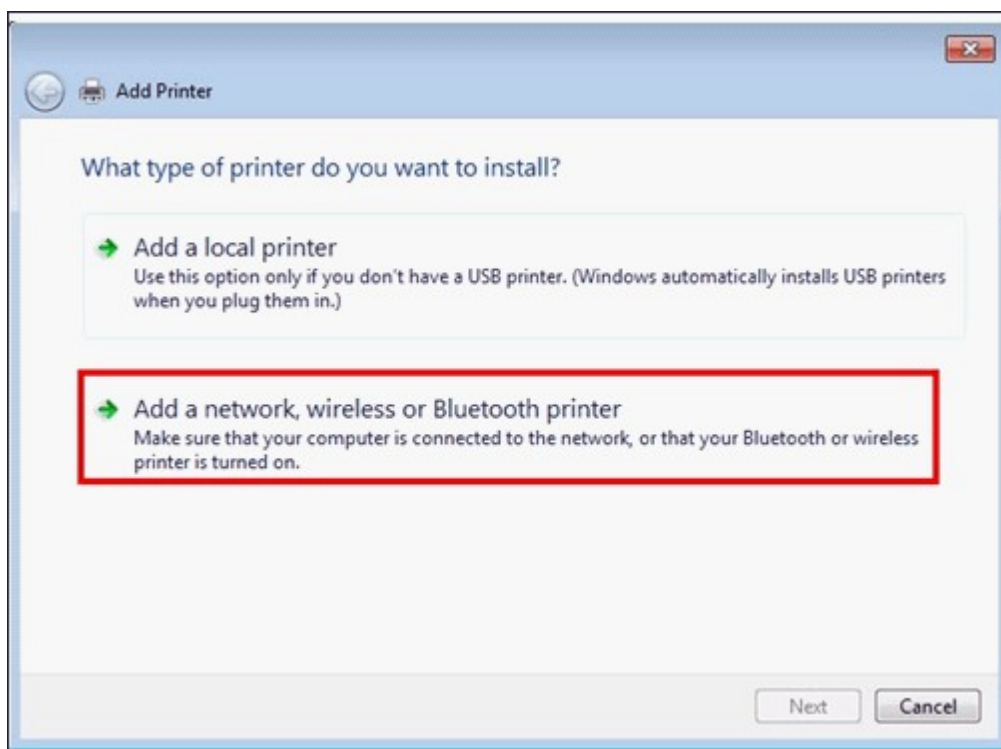

4. Mientras Windows busca las impresoras de red disponibles, haga clic en 'La impresora deseada no aparece'.

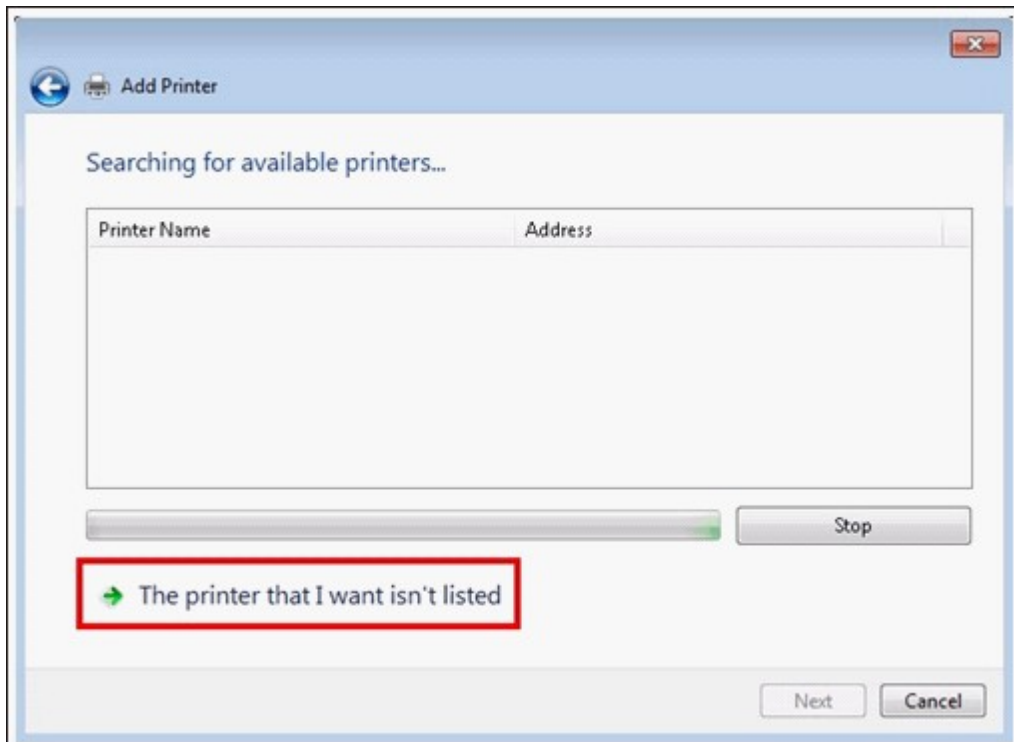

5. Haga clic en 'Seleccionar una impresora compartida por nombre' y luego introduzca la dirección de la impresora dired. La dirección debe tener el siguiente formato: `http://NAS_IP:631/impresoras/NombredelservidorPR`, en donde NAS_IP también puede ser la dirección del nombre de un dominio, si desea imprimir de forma remota. Por ejemplo, `http://10.8.13.59:631/impresoras/NASPR3`.

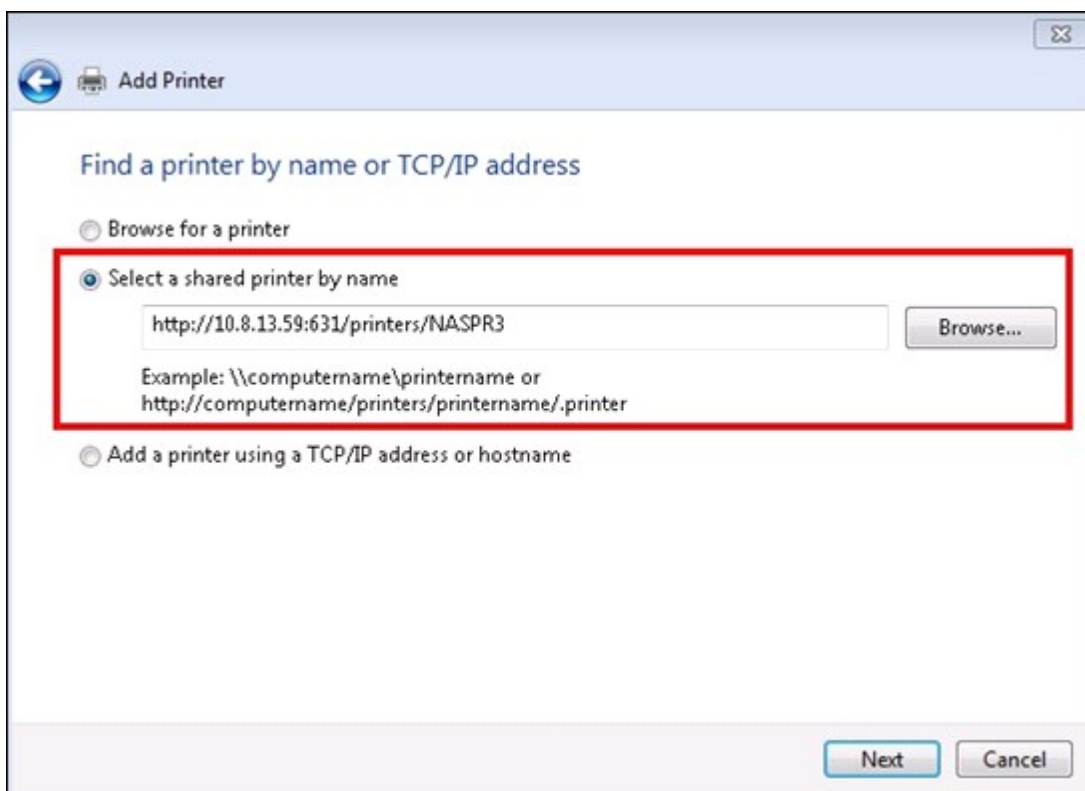

6. El asistente le pedirá el controlador correcto de la impresora. También puede descargar los controladores de impresoras más actualizados desde el sitio web del fabricante si no está integrado en el sistema operativo Windows.

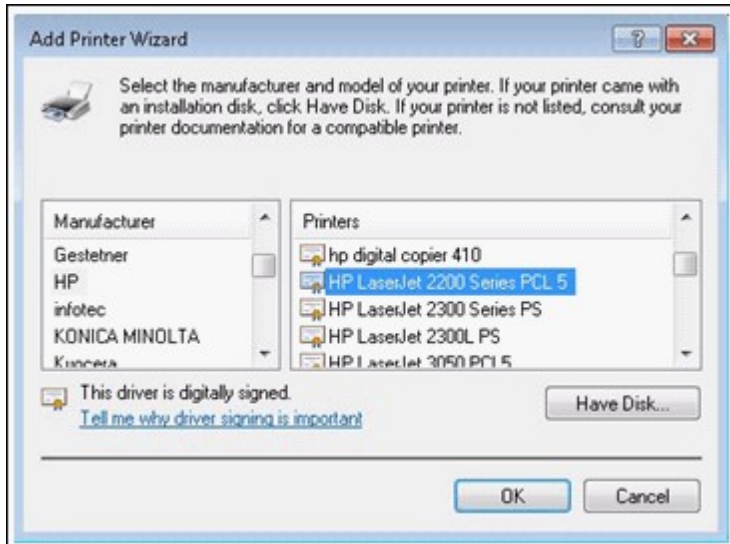

7. Después de instalar el controlador correcto de la impresora, el asistente muestra la dirección y el controlador de la nueva impresora de red.

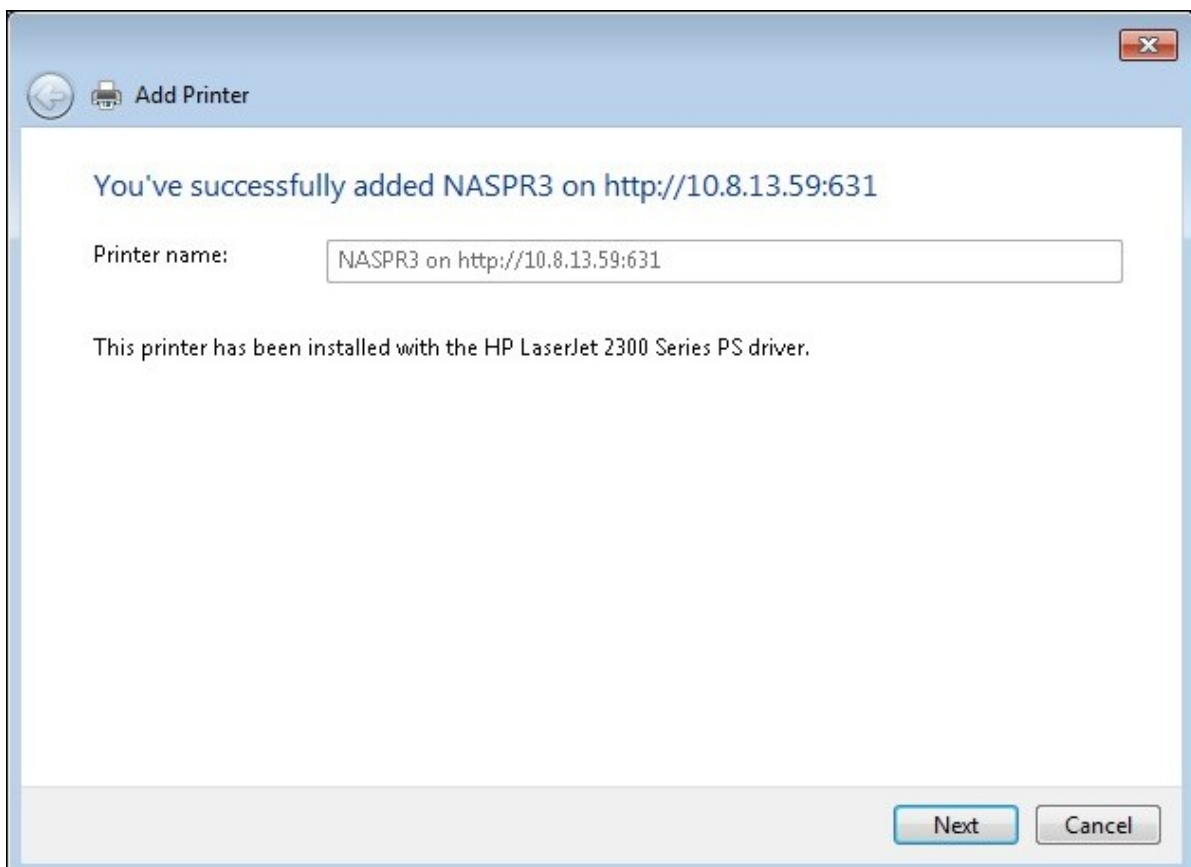

8. Puede definir la impresora de red como predeterminada o imprimir una página de prueba. Haga clic en 'Finalizar'(Finish) para salir del asistente.

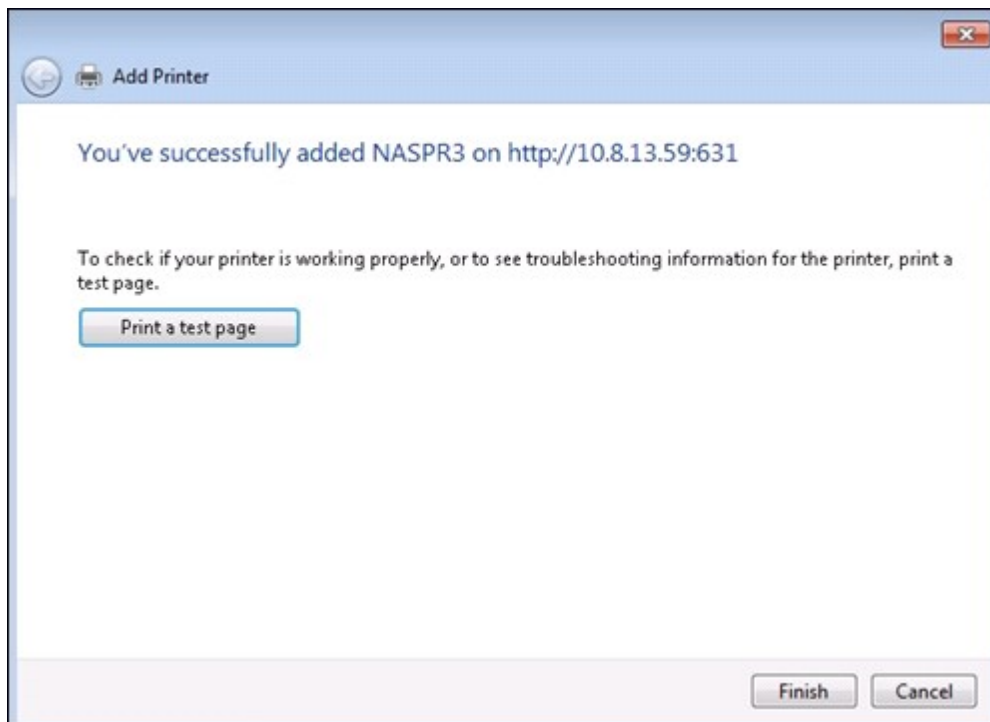

9. La nueva impresora de red ahora está disponible para imprimir.

4.10.2.2 Windows XP

La siguiente descripción se aplica para Windows XP.

Método 1

1. Introduzca la \\NAS IP en Windows Explorer.
2. En el servidor aparecerá un icono de impresora como una carpeta compartida de red. Haga doble clic en el icono.
3. Instale el controlador de impresora.

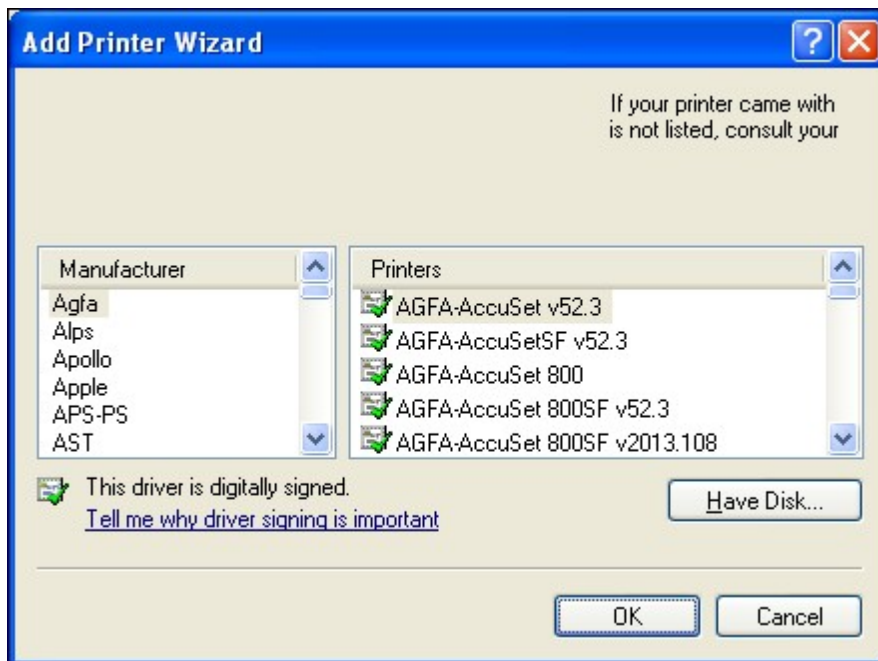

4. Cuando finalice, puede empezar a usar el servicio de impresora de red del NAS.

Método 2

El siguiente método de configuración se ha verificado sólo en Windows XP:

1. Abra 'Impresoras y faxes'.
2. Elimine la impresora de red existente (si existe).
3. Haga clic derecho en el área vacía de la ventana de Impresoras y faxes. Seleccione 'Propiedades de servidor'.
4. Haga clic en la ficha 'Puertos' y elimine los puertos configurados para la impresora de red anterior (si existe).
5. Reinicie su PC.
6. Abra Impresoras y faxes.
7. Haga clic en 'Agregar una impresora' y después en 'Siguiente'.
8. Seleccione 'Impresora local conectada a este equipo'. Haga clic en 'Siguiente'.
9. Haga clic en 'Crear un puerto nuevo' y seleccione 'Puerto local' en el menú

desplegable. Haga clic en 'Siguiente'.

10. Introduzca el nombre del puerto. El formato es \\IP de NAS\Nombre de NASpr, p.
ej. IP de NAS = 192.168.1.1, Nombre de NAS = miNAS, el enlace sería \
\192.168.1.1\miNASpr.
11. Instale el controlador de la impresora.
12. Imprima una página de prueba.

4.10.2.3 Mac OS 10.6

Si Usted està usando Mac OS 10.6, siga los pasos de abajo para configurar la funciòn del impresor del NAS.

1. Primero, asegúrese de que el soporte para la impresora Bonjour esté habilitado en el NAS en "External Device" (Dispositivos externos)>"USB Printer" (Impresora USB) > "Settings" (Configuración). Puede cambiar el nombre del servicio que mejor represente a la impresora.

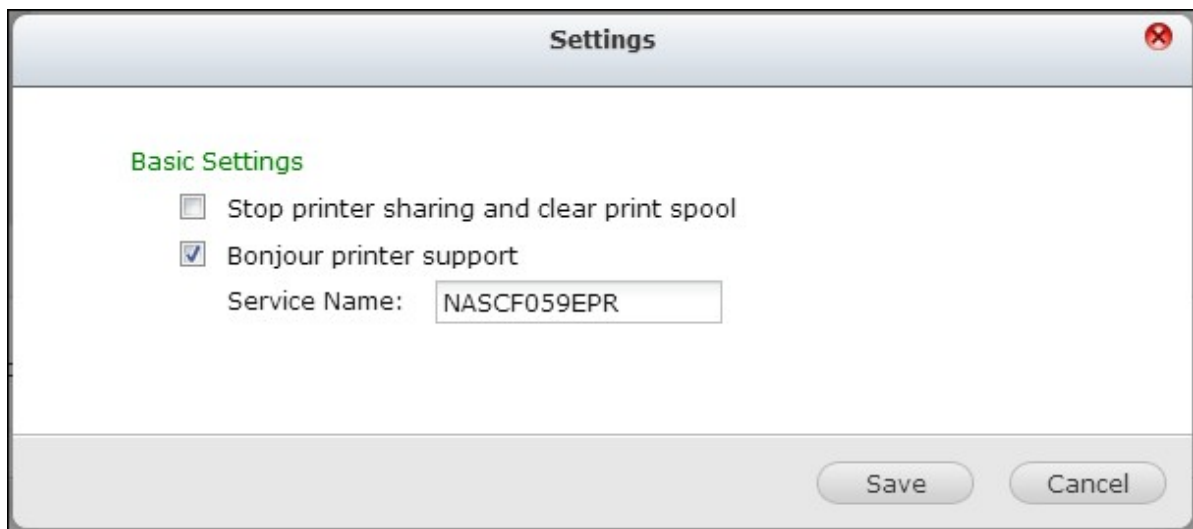

2. En su Mac, vaya a 'Preferencias del sistema' y luego haga clic en 'Impresoras & Fax'.



3. En la ventana Impresoras & Fax, haga clic en + para agregar una nueva impresora.

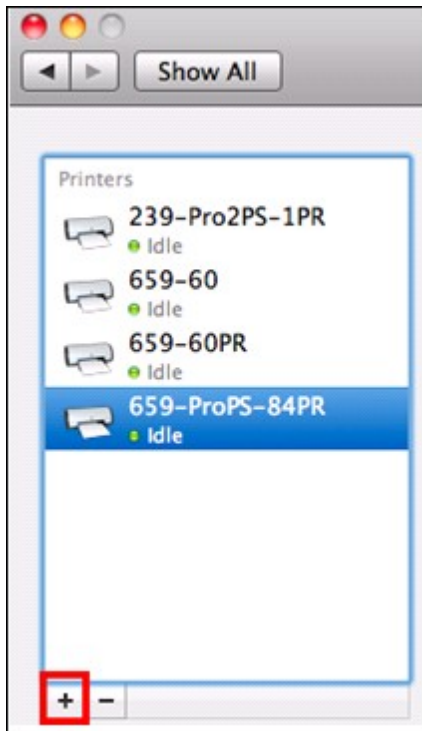

4. La impresora USB de red se mostrará a través de Bonjour. Seleccione el controlador predeterminado de la impresora o puede descargar e instalar el más reciente desde el sitio web del fabricante de impresoras. Haga clic en 'Agregar' para agregar esta impresora.

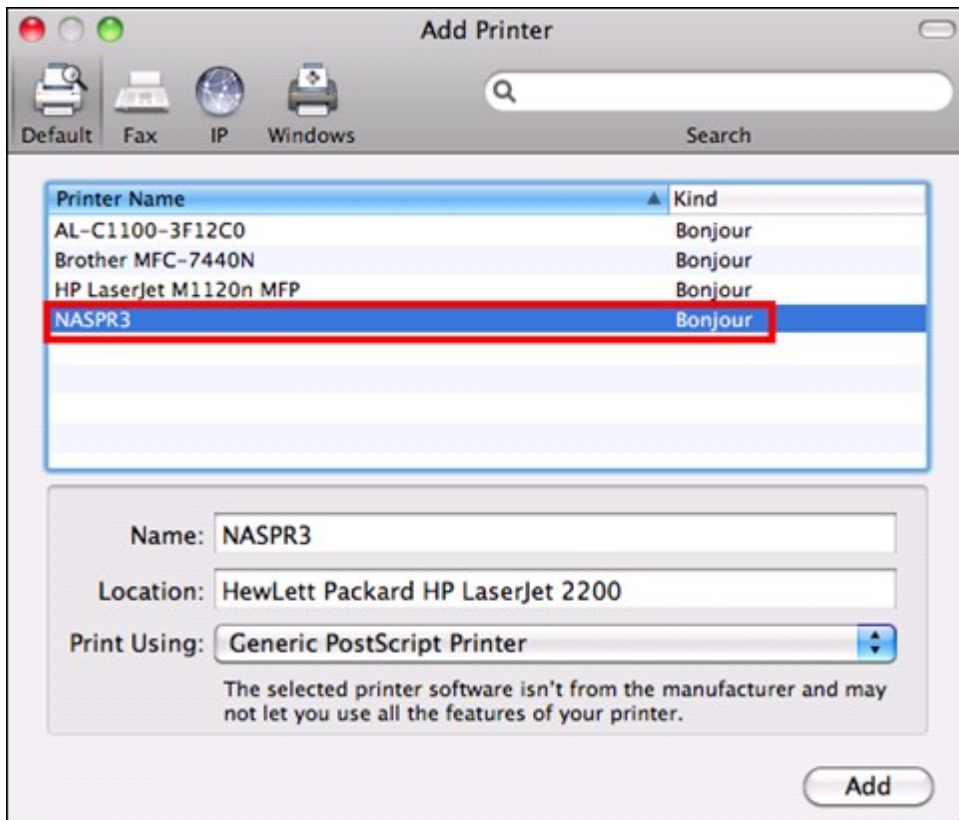

5. Puede haber opciones adicionales para su impresora. Haga clic en 'Continuar'.

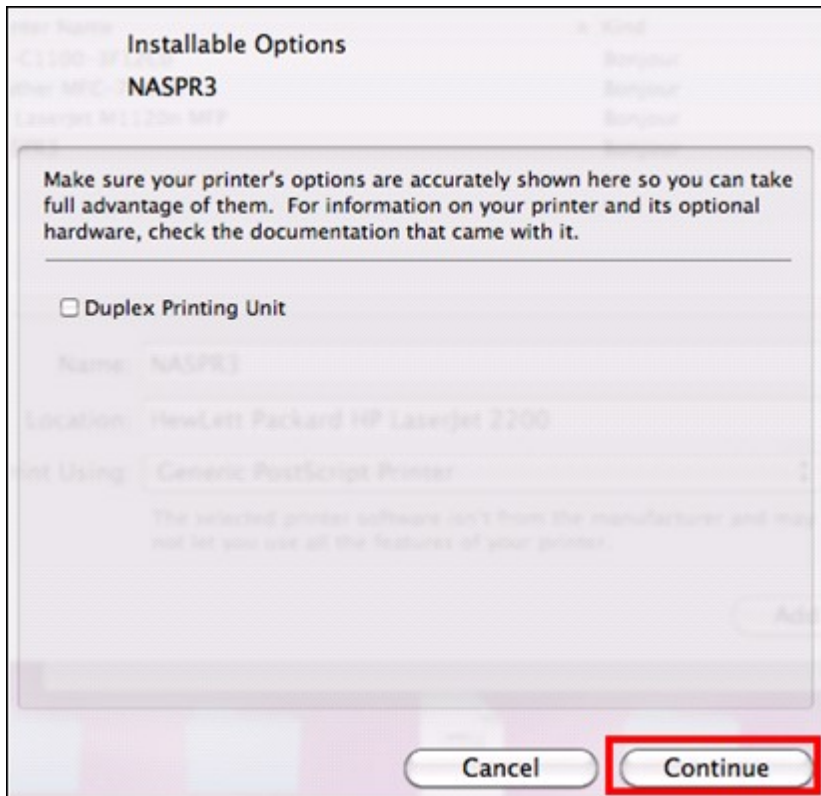

6. La nueva impresora de red ahora está disponible para imprimir.

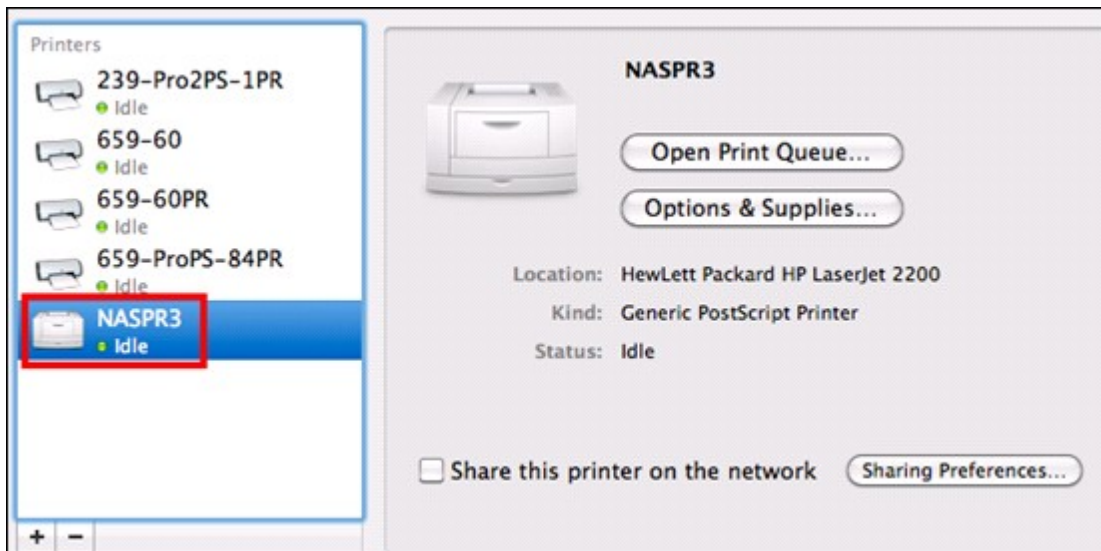

4.10.2.4 Mac OS 10.5

Si Usted està usando Mac OS 10.5, siga los pasos de abajo para configurar la funci3n del impresor del NAS.

Asegùrese que su impresor està conectado al NAS y que la informaci3n de impresi3n es mostrada correctamente en la pàgina 'Impresor USB'.

1. Vaya a "Network Services" (Servicios de Red)>"Microsoft Networking" (Redes Microsoft). Introduzca un nombre de grupo de trabajo para el NAS. Usted necesitarà esta informaci3n màs tarde.

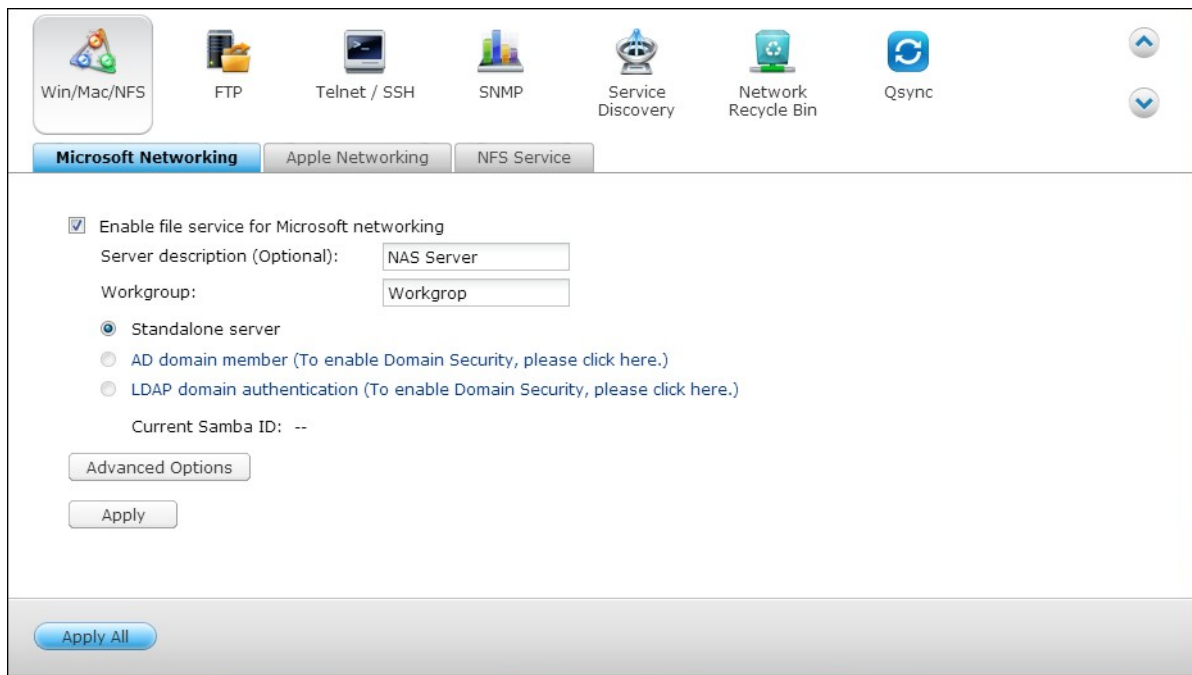

2. Vaya a 'Impresoras y Faxes' en su Mac.



3. De click en el signo màs para agregar un impresor.

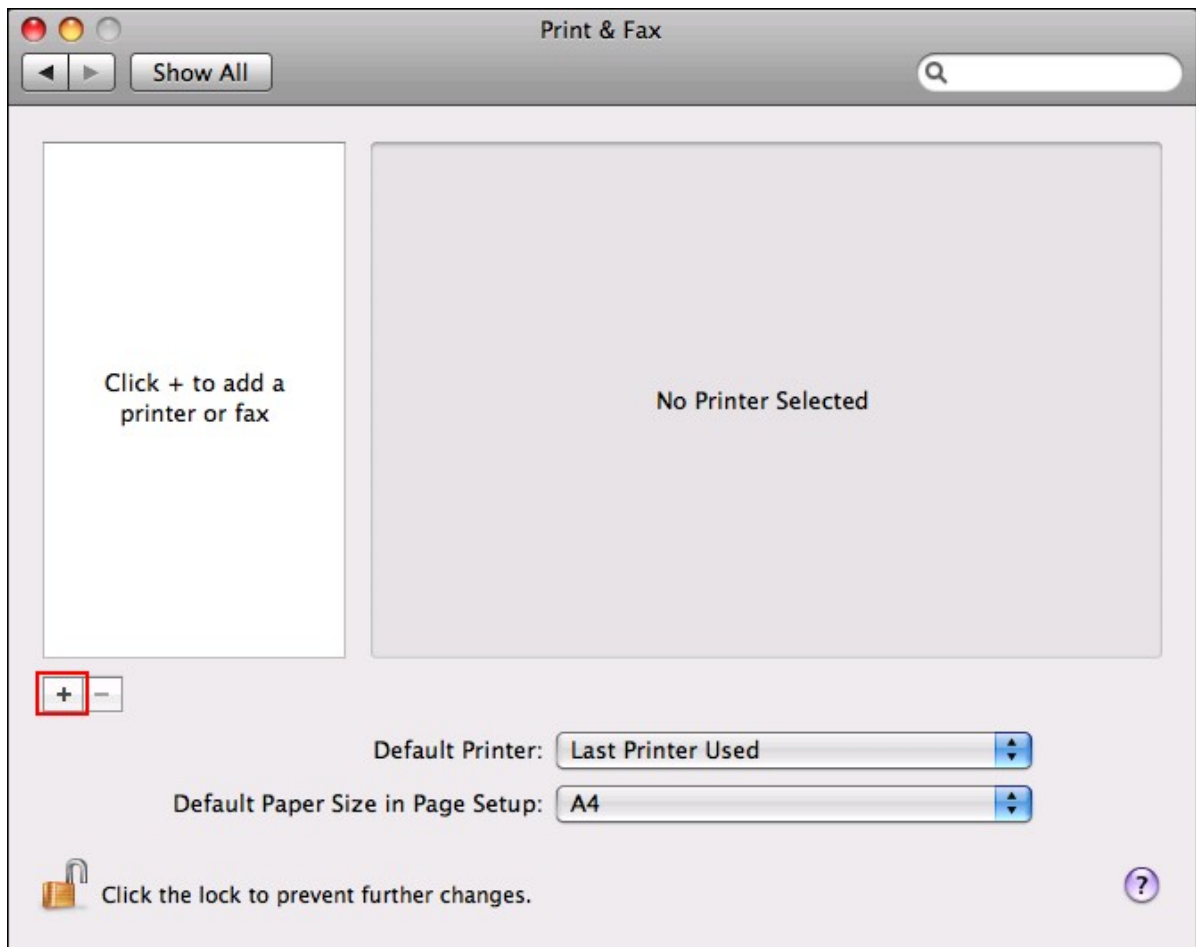

4. Seleccione el grupo de trabajo NAS y encuentre el nombre del impresor.

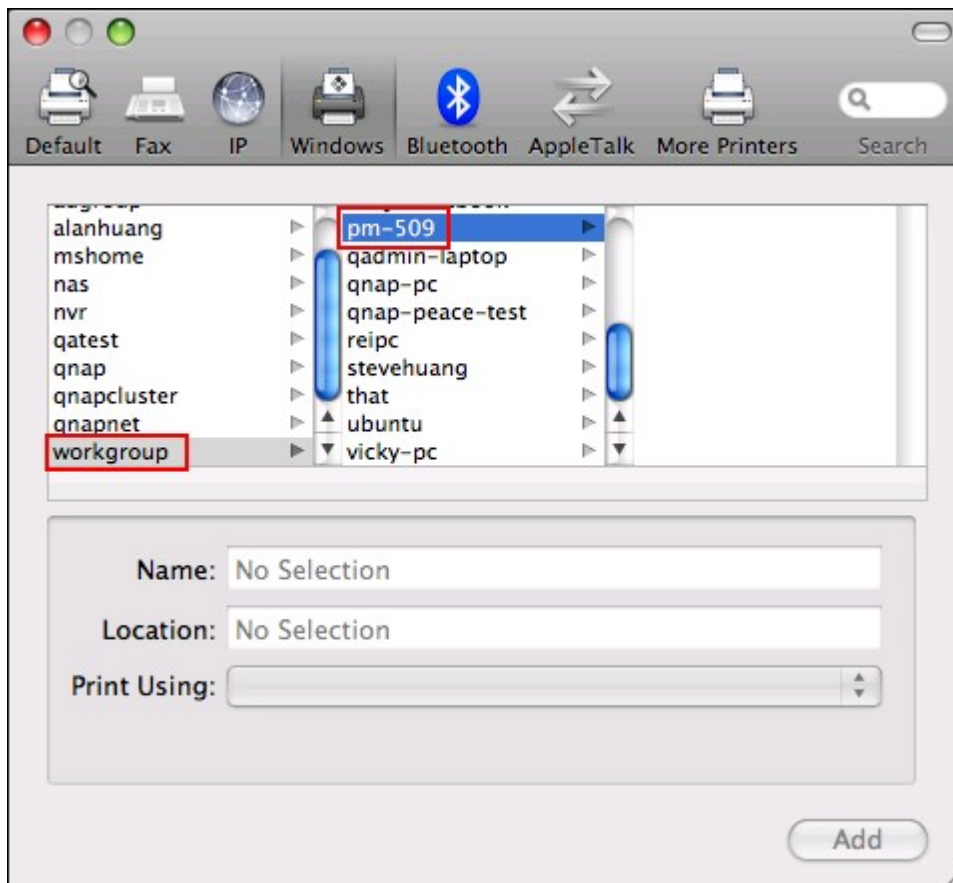

5. Introduzca el nombre de usuario y contraseña para acceder al servidor de impresión en el NAS.



6. Seleccione el driver del impresor.

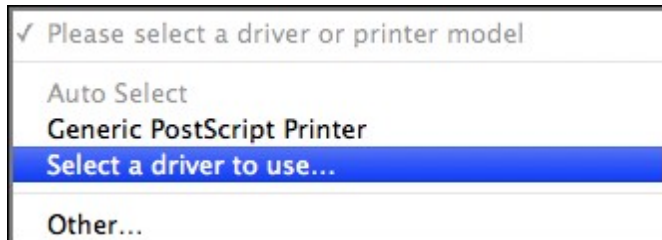
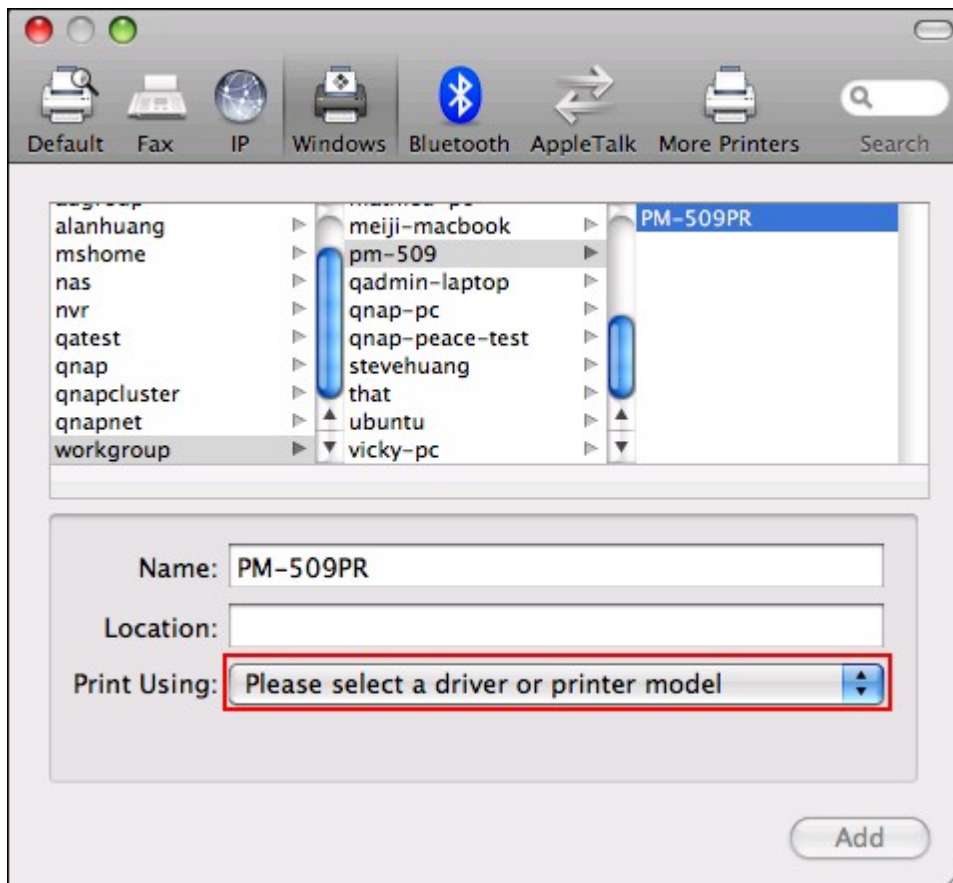

7. Después de instalar el driver del impresor correctamente, Usted puede comenzar a usar el impresor.

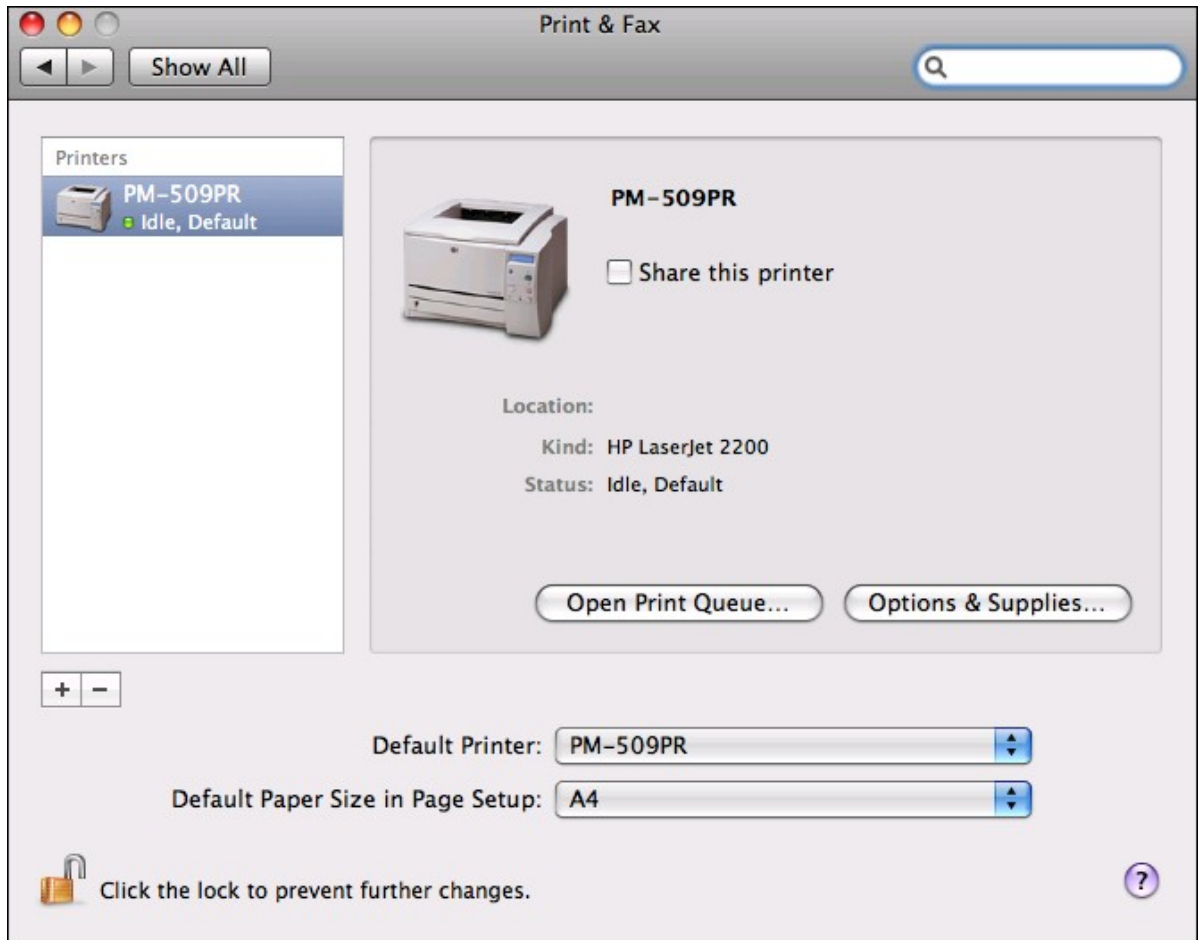

4.10.2.5 Mac OS 10.4

Si Usted est  usando Mac OS 10.4, siga los pasos de abajo para configurar la funci n del impresor del NAS.

1. En la barra de herramientas, haga clic en 'Ir a/Utilidades'.

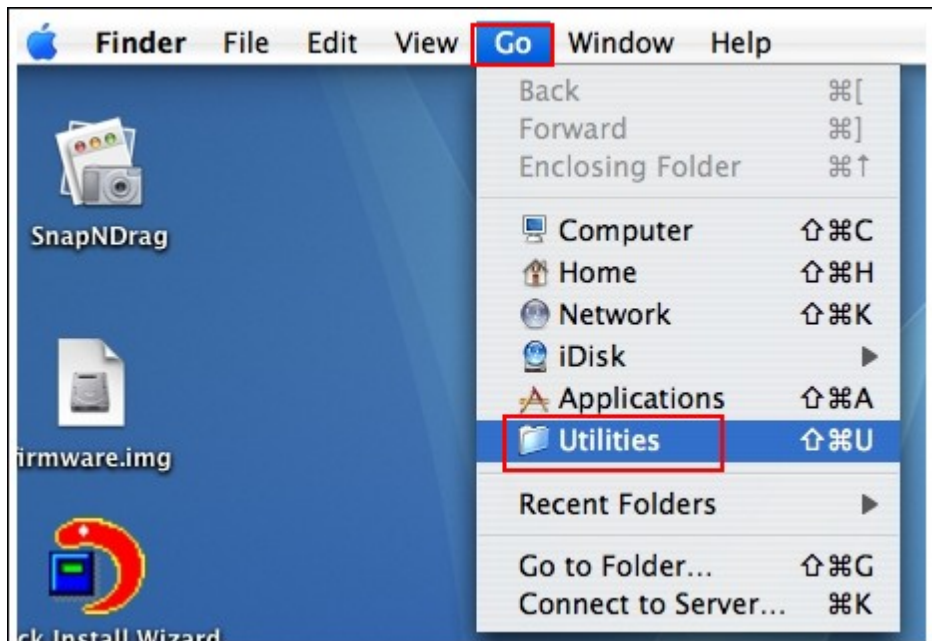

2. Haga clic en 'Utilidad de configuraci n de impresoras'.

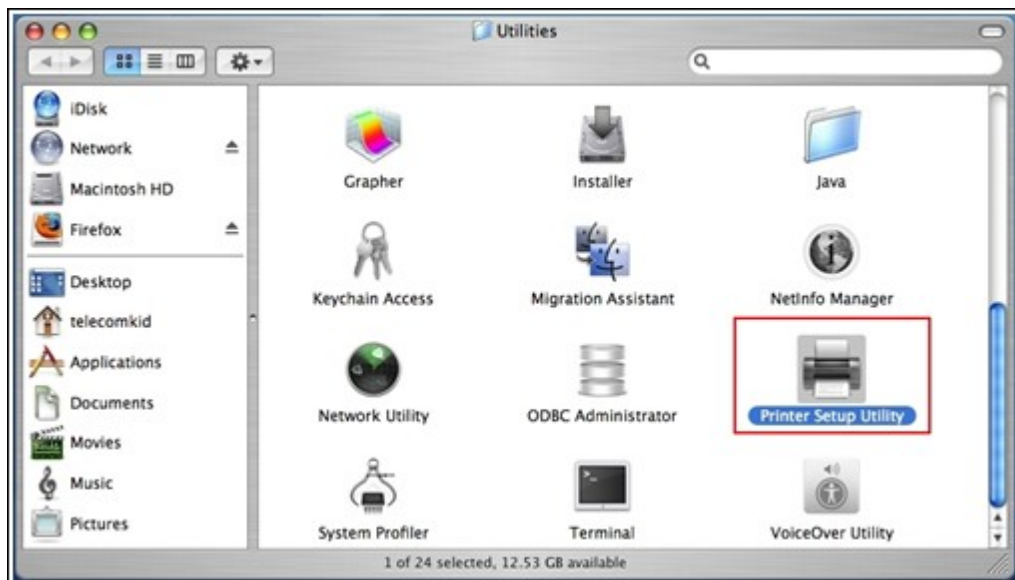

3. Haga clic en 'A adir'.

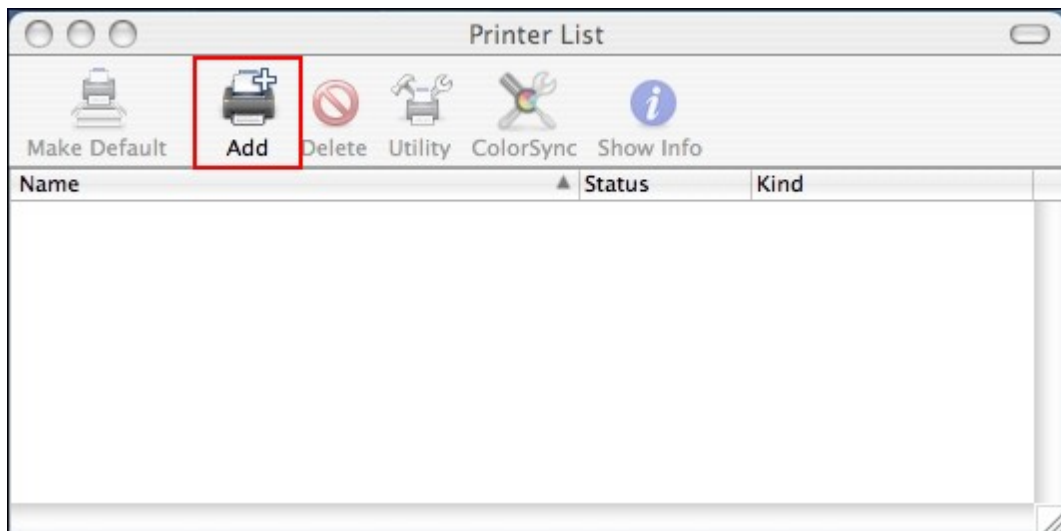

4. Mantenga pulsada la tecla 'alt'  en el teclado y pulse a la vez sobre 'Más impresoras'.

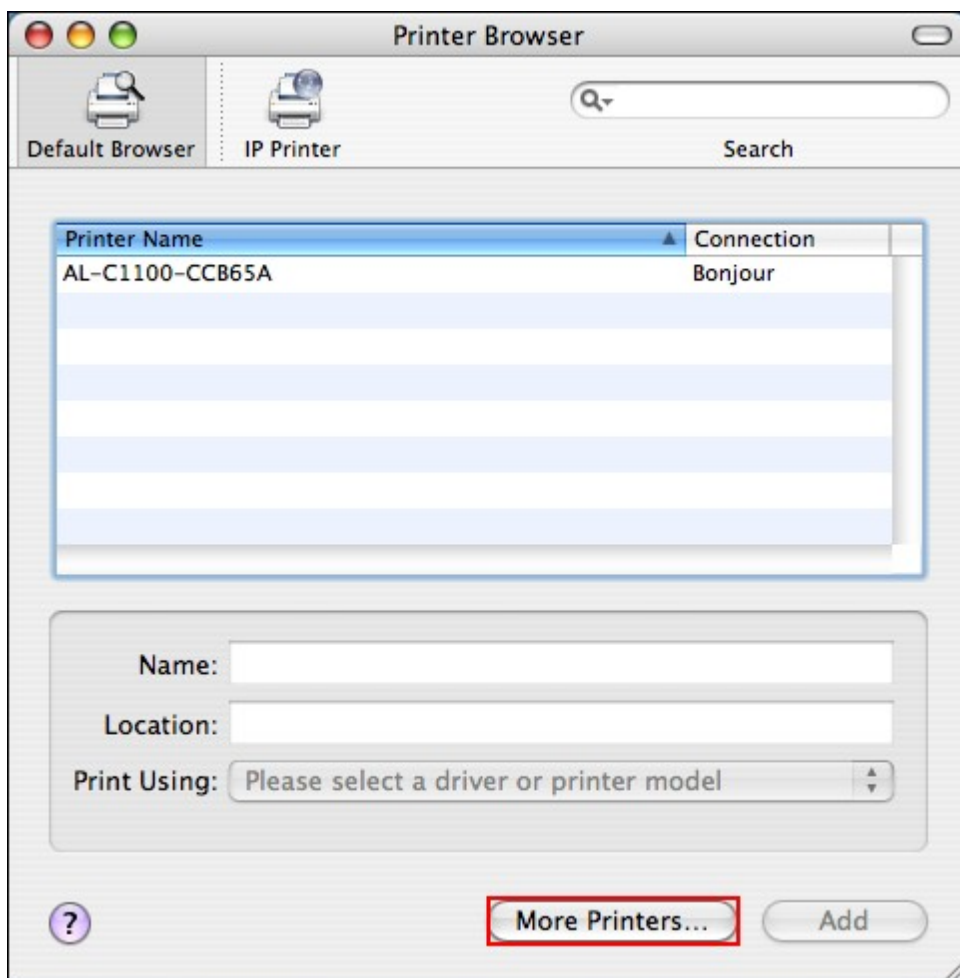

5. En la ventana emergente:

- Seleccione 'Avanzadas'*.
- Seleccione 'Impresora de Windows con SAMBA'.
- Introduzca el nombre de la impresora.
- Introduzca la URI de la impresora. El formato es smb://NAS IP/nombre de impresora. El nombre de la impresora se encuentra en la página Configuración de dispositivo / Impresora USB.
- Seleccione 'Genérico' en el Modelo de impresora.
- Haga clic en 'Añadir'.

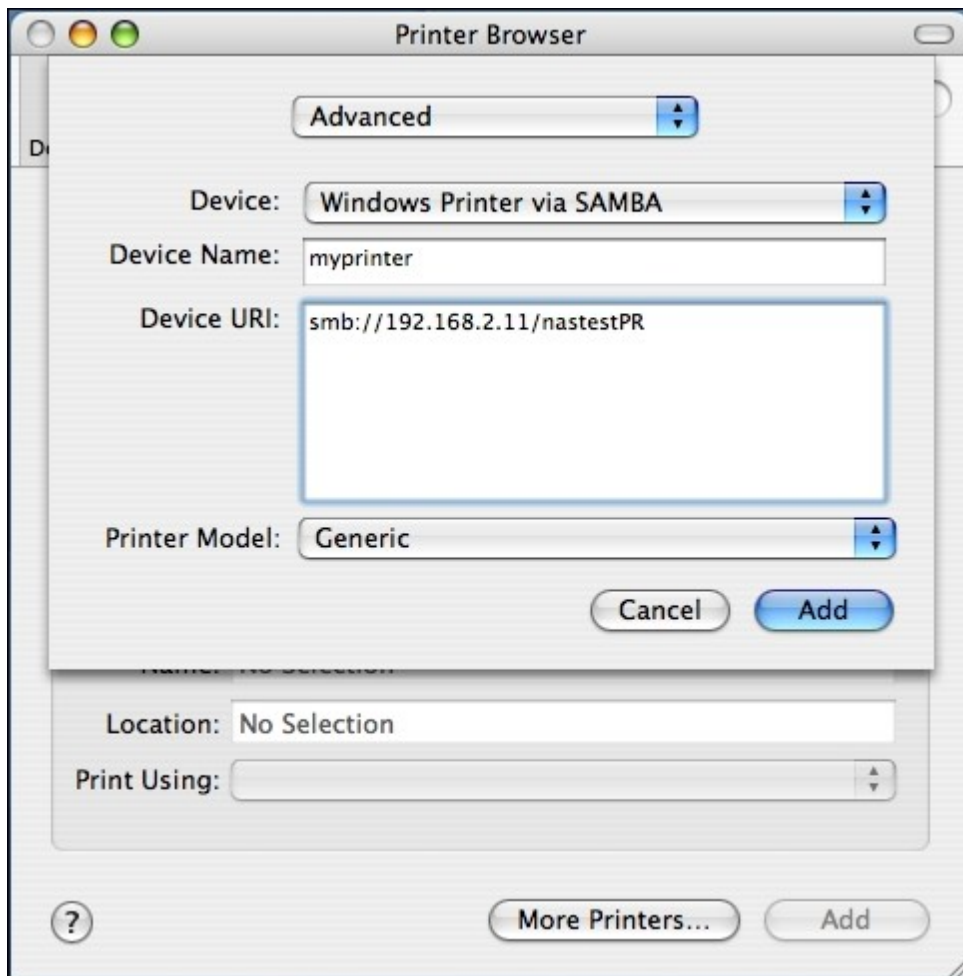

*Recuerde que debe mantener pulsada la tecla 'alt' y hacer clic en 'Más impresoras' al mismo tiempo para ver la configuración avanzada de impresoras. De lo contrario la opción no aparecerá.

6. La impresora aparece en la lista de impresoras. Está lista para imprimir.

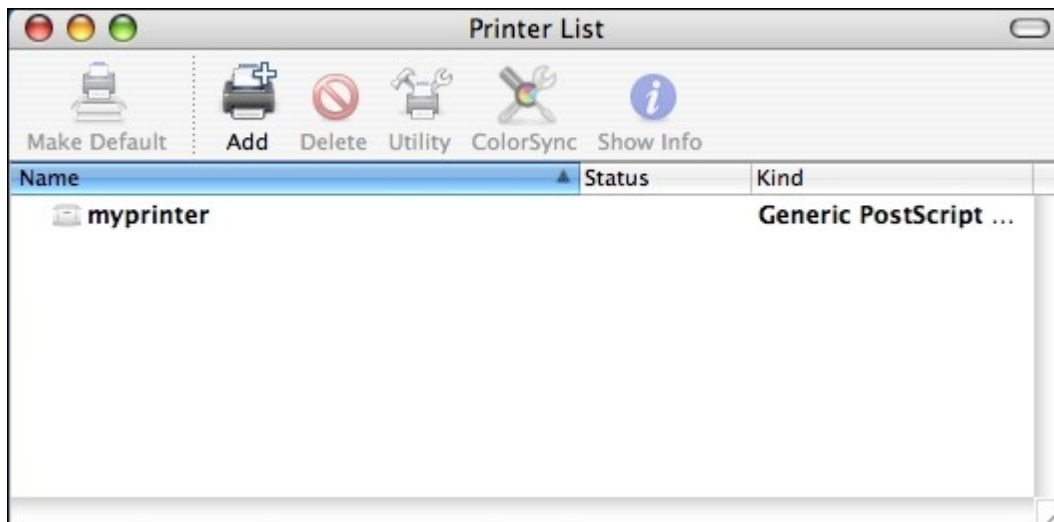

Nota: El servicio de impresoras en red NAS admite sólo impresoras Postscript en Mac OS.

4.10.2.6 Linux (Ubuntu 10.10)

Si Usted está usando Linux (Ubuntu 10.10), siga los pasos de abajo para configurar la función del impresor del NAS.

1. Haga clic en la pestaña 'Sistema', escoja 'Administración'. Luego seleccione 'Impresión'.



2. Haga clic en 'Agregar' para agregar una nueva impresora.

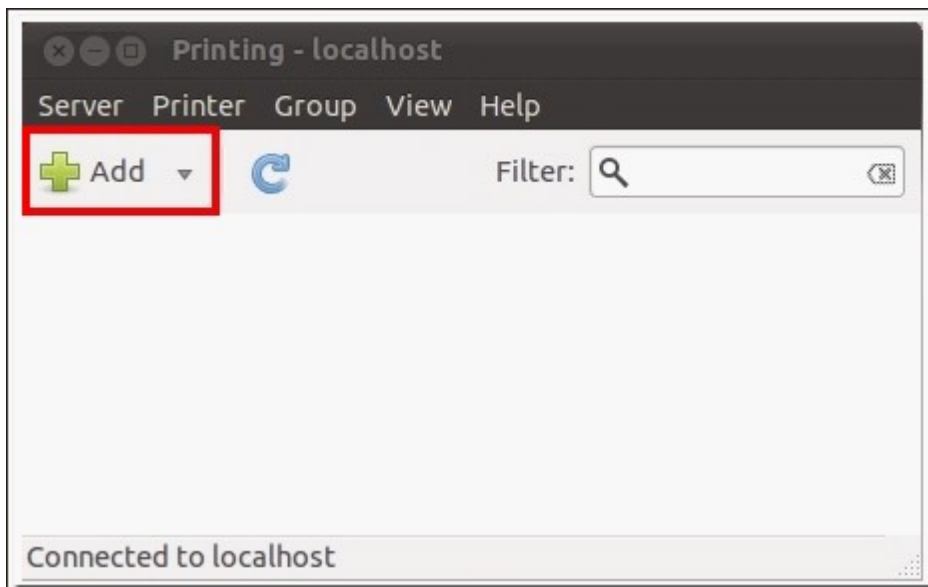

3. Haga clic en 'Impresora de red' y luego seleccione 'Protocolo de Impresión de Internet (IPP)'. Introduzca la dirección IP del NAS en 'Host'. Introduzca el nombre de la impresora después de 'printers/' en el campo 'Queue' (Cola).

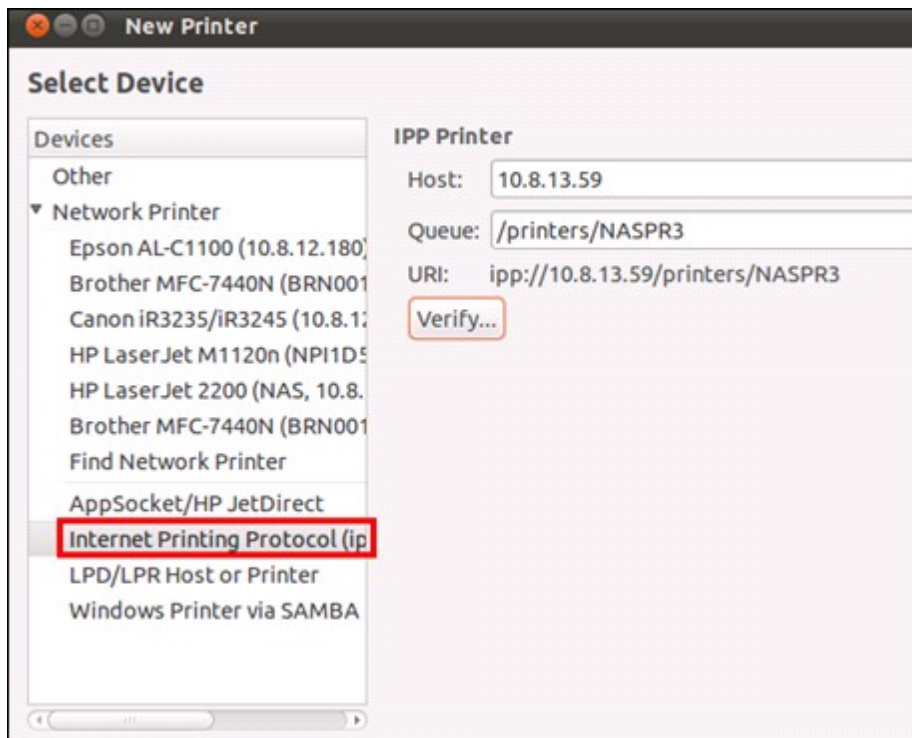

4. Antes de continuar, puede hacer clic en 'Verificar' para probar la conexión de la impresora.

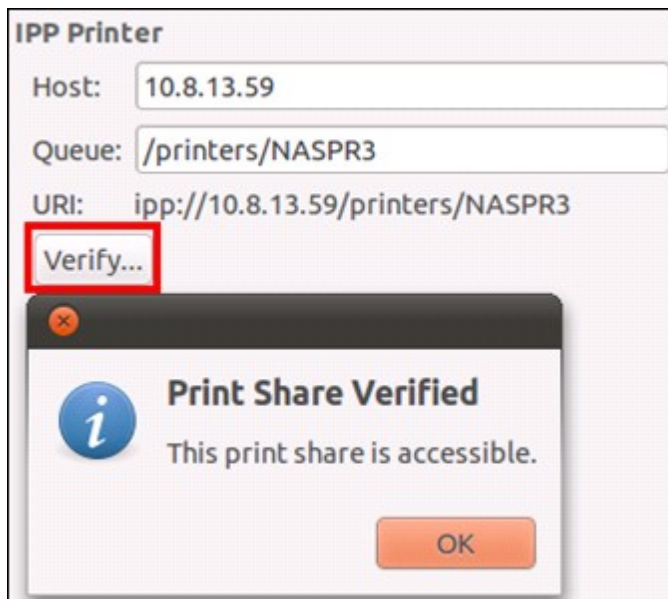

5. El sistema operativo empieza a buscar la posible lista de controladores.



6. Seleccione el controlador de la impresora desde la base de datos integrada o busque en línea.

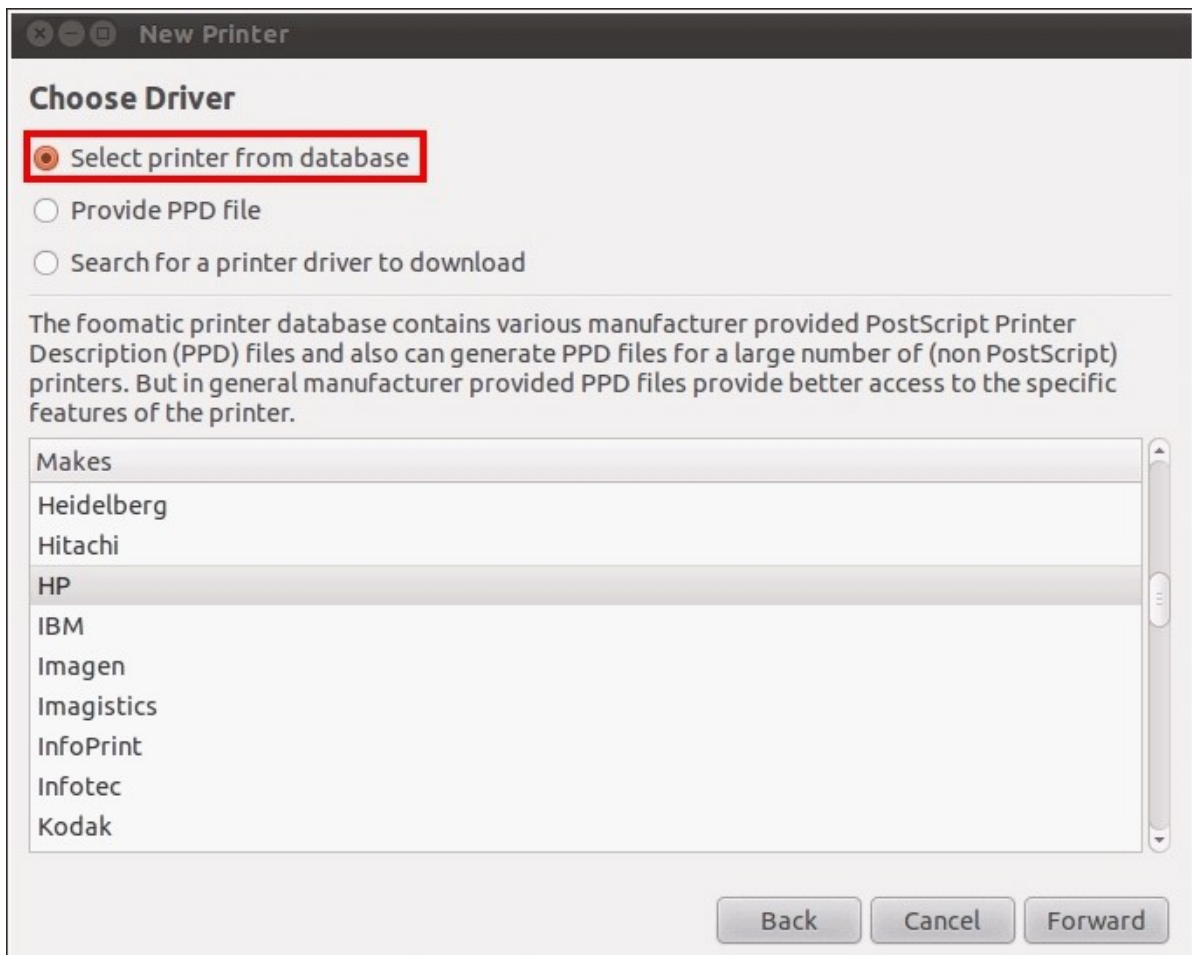

7. Escoja el modelo y controlador correctos de la impresora. Dependiendo de la impresora, algunas opciones adicionales pueden estar disponibles en el siguiente paso.

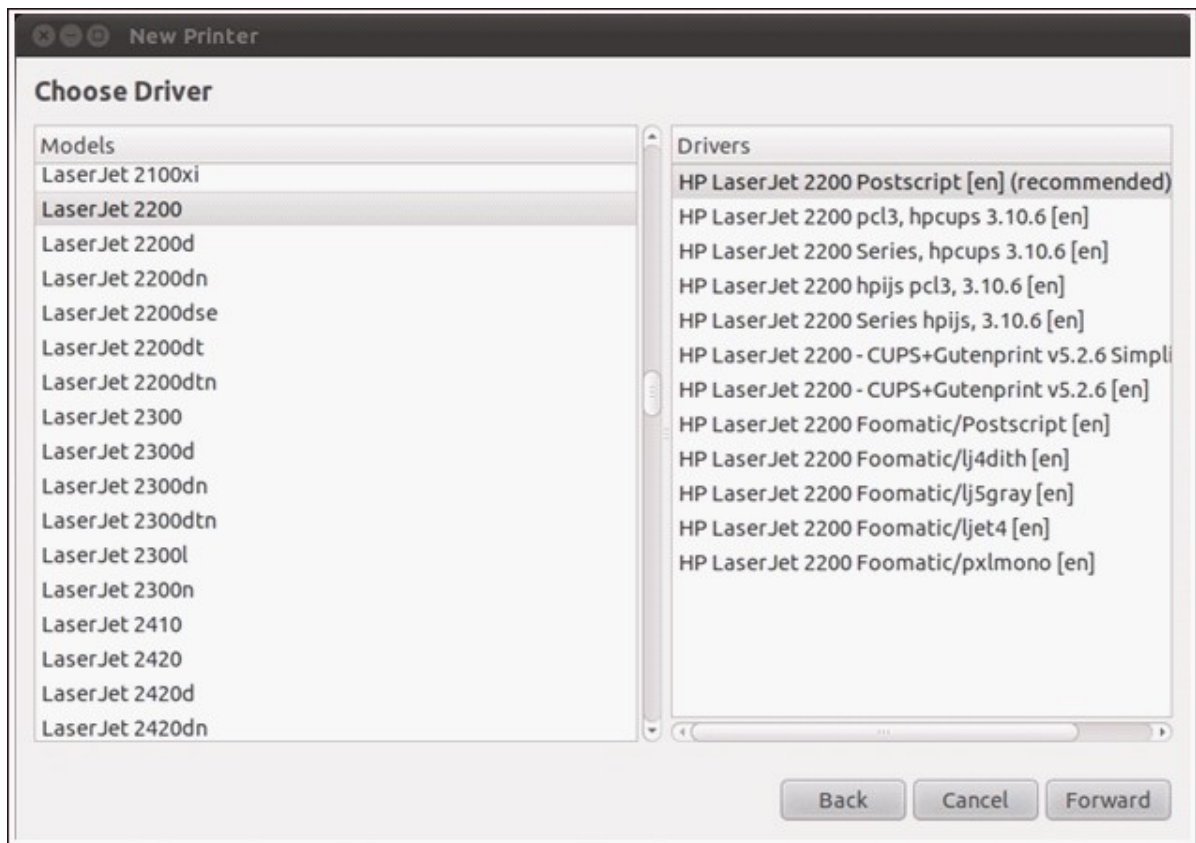

8. Puede cambiarle el nombre a esta impresora o introducir información adicional. Haga clic en 'Aplicar' para salir y finalizar.

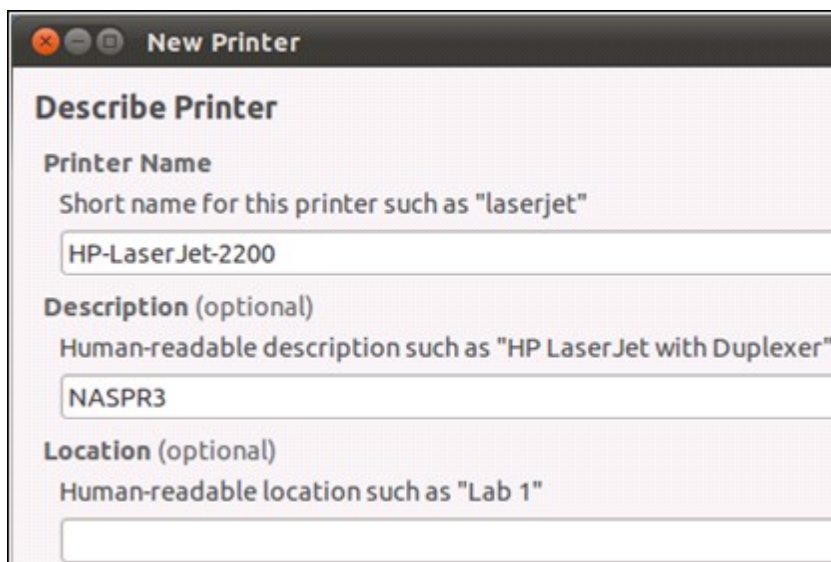

9. La nueva impresora de red ahora está disponible para imprimir.

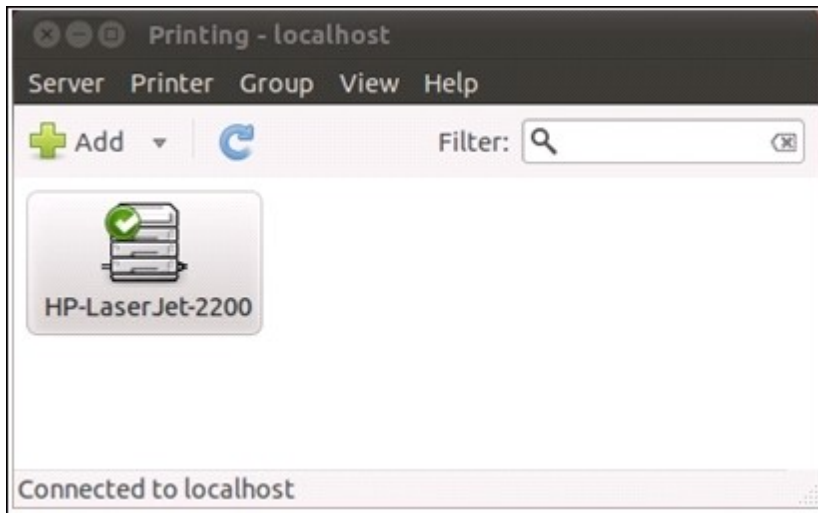

4.10.3 UPS

Al habilitar el soporte de UPS (Sistema de alimentación ininterrumpida), puede proteger su NAS de los apagados anormales del sistema causados por perturbaciones de la alimentación. En el caso de fallas en la alimentación, el NAS se apagará automáticamente o entrará en el modo de protección automática al comprobar el estado de la alimentación de la unidad UPS conectada.

Modo independiente - USB

Para operar en el modo independiente USB, siga estos pasos:



1. Conecte el cable USB del UPS al NAS.
2. Seleccione la opción 'Habilitar soporte UPS'.
3. Escoja si el NAS se apagará o entrará al modo de protección automática después de que la alimentación AC presente perturbaciones. Especifique el tiempo en minutos que el NAS debería esperar antes de ejecutar la opción seleccionada. Después de que el NAS entra al modo de protección automática, el NAS reanuda el estado de operación anterior cuando la alimentación se restaure.
4. Haga clic en "Apply All" (Aplicar todo) para confirmar.

Backup /
Restore

External
Device

System
Status

System Logs

External StorageUSB PrinterUPS

UPS

Enable UPS Support

Enable Network UPS Support
Allows the following IP addresses to be notified in the event of power failure

IP address 1

IP address 2

IP address 3

IP address 4

IP address 5

IP address 5

Turn off the server after the AC power fails for
minute(s):

The system will enter "**auto-protection" mode after the AC power fails for
minute(s):

*Auto-protection: when the power restores, the system automatically resumes to its previous state

UPS Information

Normal

Battery capacity: 100%

Estimated protection time: 5:35:0 (hh:mm:ss)

Manufacture: American Power Conversion

Model: Smart-UPS 1500

Apply All

Modo independiente - SNMP

Para operar en el modo independiente SNMP, siga estos pasos:

1. Asegúrese de que el NAS esté conectado a la misma red física de la UPS basada en SNMP.
2. Seleccione la opción 'Habilitar soporte UPS'.
3. Seleccione "APC UPS with SNMP management" (UPS APC con gestión SNMP) desde el menú desplegable "Protocol" (Protocolo).
4. Introduzca la dirección de IP del UPS basado en SNMP.
5. Escoja si el NAS se apagará o entrará al modo de protección automática después de que la alimentación AC presente perturbaciones. Especifique el tiempo en minutos que el NAS debería esperar antes de ejecutar la opción seleccionada. Después de que el NAS entra al modo de protección automática, el NAS reanuda el estado de operación anterior cuando la alimentación se restaure.
6. Haga clic en "Apply All" (Aplicar todo) para confirmar.

UPS

Enable UPS Support

Protocol:

IP Address of UPS:

Turn off the server after the AC power fails for
minute(s):

The system will enter "auto-protection" mode after the AC power fails for
minute(s):

*Auto-protection: when the power restores, the system automatically resumes to its previous state

UPS Information

Normal

Battery capacity: --
Estimated protection time: --

Manufacture: American Power Conversion
Model: apc-snmp-ups

Modo maestro de red

Un sistema UPS maestro de red se encarga de la comunicación con los esclavos UPS de red de la misma red física sobre estados de alimentación crítica. Para configurar el NAS con el UPS en el modo maestro de red, conecte el cable USB del UPS al NAS y siga estos pasos:

1. Asegúrese de que el NAS (el maestro "UPS master") esté conectado a la misma red física que el esclavo UPS de red.
2. Seleccione la opción 'Habilitar soporte UPS'.
3. Haga clic en "Enable network UPS Support" (Habilitar el soporte UPS de red). Esta opción sólo aparece cuando su NAS está conectado al UPS a través de un cable USB.
4. Escoja si el NAS se apagará o entrará al modo de protección automática después de que la alimentación AC presente perturbaciones. Especifique el tiempo en minutos que el NAS debería esperar antes de ejecutar la opción seleccionada. Después de que el NAS entra al modo de protección automática, el NAS reanuda el estado de operación anterior cuando la alimentación se restaure.
5. Ingrese la 'Dirección IP' de los otros esclavos UPS de red para ser notificado en caso de perturbaciones en la alimentación.
6. Haga clic en "Apply All" (Aplicar todo) para confirmar y continuar la configuración de los sistemas NAS, los cuales operan en el modo esclavo de red descrito a continuación.

Backup / Restore External Device System Status System Logs

External Storage USB Printer **UPS**

UPS

Enable UPS Support

Enable Network UPS Support
Allows the following IP addresses to be notified in the event of power failure

IP address 1:

IP address 2:

IP address 3:

IP address 4:

IP address 5:

IP address 6:

Turn off the server after the AC power fails for
minute(s):

The system will enter "auto-protection" mode after the AC power fails for
minute(s):

*Auto-protection: when the power restores, the system automatically resumes to its previous state

UPS Information

Normal

Battery capacity:

Estimated protection time: 3:57:0 (hh:mm:ss)

Manufacture: American Power Conversion
Model: Smart-UPS 1500

Modo esclavo de red

Un sistema UPS esclavo de red se comunica con el maestro UPS de red para recibir el estado del UPS. Para configurar su NAS con el UPS en el modo esclavo de red, siga estos pasos:

1. Asegúrese de que el NAS esté conectado a la misma red física del maestro UPS de red.
2. Seleccione la opción 'Habilitar soporte UPS'.
3. Seleccione "Network UPS slave" (Esclavo UPS de red) desde el menú desplegable "Protocol" (Protocol).
4. Introduzca la dirección de IP del servidor UPS de red.
5. Escoja si el NAS se apagará o entrará al modo de protección automática después de que la alimentación AC presente perturbaciones. Especifique el tiempo en minutos que el NAS debería esperar antes de ejecutar la opción seleccionada. Después de que el NAS entra al modo de protección automática, el NAS reanuda el estado de operación anterior cuando la alimentación se restaure.
6. Haga clic en "Apply All" (Aplicar todo) para confirmar.

Backup / Restore External Device System Status System Logs

External Storage USB Printer **UPS**

UPS

Enable UPS Support

Protocol: Network UPS slave

IP address of network UPS server: 10.8.12.153

Turn off the server after the AC power fails for
minute(s): 5

The system will enter "*auto-protection" mode after the AC power fails for
minute(s): 2

*Auto-protection: when the power restores, the system automatically resumes to its previous state

UPS Information

AC power status: -- Manufacture: --
Battery capacity: -- Model: --
Estimated protection time: --

Apply All

Nota: Para que el dispositivo UPS pueda enviar alertas SNMP al QNAP NAS en caso de pérdida de energía, usted debe entrar la dirección IP del NAS en la página de configuración del dispositivo UPS.

Comportamiento de la función UPS del NAS:

En caso de pérdida de energía o recuperación eléctrica, los eventos se iniciarán en 'Registros de Eventos del Sistema'.

Durante la pérdida de energía, el NAS esperará el tiempo especificado que ingresó en 'Configuración del UPS' antes de apagarse o entrar al modo de protección automática. Si la alimentación se restablece antes de que termine el tiempo de espera, el NAS permanecerá funcionando y cancelará su acción de entrar al modo de protección automática o apagarse.

Una vez la alimentación se restablezca:

- Si el NAS está en el modo de protección automática, reanudará el funcionamiento normal.
- Si el NAS está apagado, continuará apagado.

Diferencia entre el modo de protección automática y el modo de apagado

Modo	Ventajas	Desventajas
Modo de protección automática	El NAS reanuda el funcionamiento después de restablecer el suministro eléctrico.	Si la interrupción energética dura hasta que la UPS se apague, el NAS puede tener un apagado anormal.
Modo Apagado	El NAS se apagará en forma apropiada.	El NAS permanecerá apagado después de restablecer la alimentación eléctrica. Se necesita encendido manual del servidor.

Si la alimentación se restablece después de que el NAS se ha apagado y antes de que se apague la UPS, puede usar la opción Encendido en LAN (Wake on LAN)* para encender el NAS (si su NAS y UPS soportan la función Encendido en LAN y esta función está activa en el NAS).

*Esta función no es compatible con los modelos TS-110, TS-119, TS-210, TS-219, TS-219P, TS-410, TS-419P, TS-410U, TS-419U, TS-112, TS-212, TS-412, TS-412U. Visite <http://www.qnap.com> para más detalles.

Si se restablece la alimentación después de que hayan apagado el NAS y el UPS, el NAS reaccionará según la configuración en "System Settings" (Configuración del sistema) > "Power Recovery" (Recuperación de energía).



4.11 Estado del sistema

Información del Sistema

Ver el resumen de la información como por ejemplo el nombre del servidor, la memoria, el firmware y tiempo operativo en esta página.

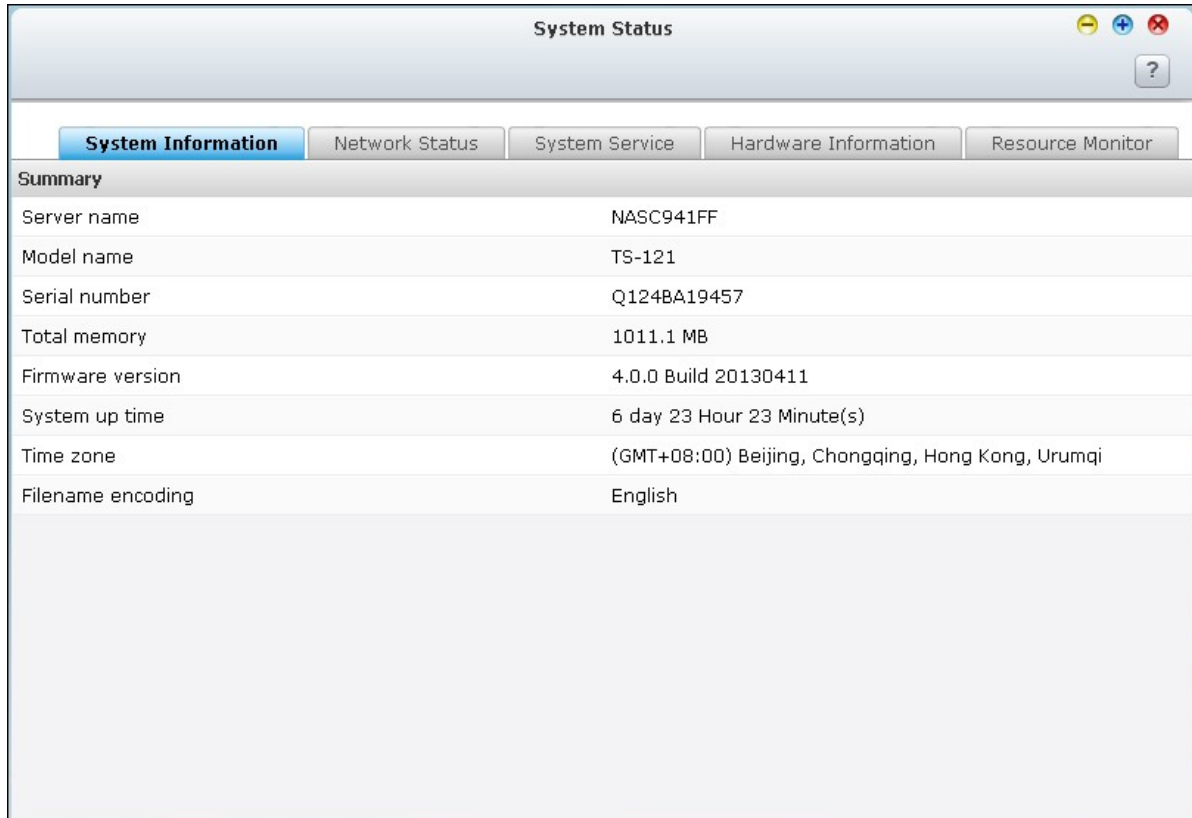

The screenshot shows a window titled "System Status" with a standard macOS-style title bar (minimize, maximize, close buttons and a help icon). Below the title bar is a tabbed interface with five tabs: "System Information" (selected), "Network Status", "System Service", "Hardware Information", and "Resource Monitor". The "System Information" tab displays a "Summary" section with the following data:

Server name	NASC941FF
Model name	TS-121
Serial number	Q124BA19457
Total memory	1011.1 MB
Firmware version	4.0.0 Build 20130411
System up time	6 day 23 Hour 23 Minute(s)
Time zone	(GMT+08:00) Beijing, Chongqing, Hong Kong, Urumqi
Filename encoding	English

Estado de Red

Ver la configuración de red actual y las estadísticas en esta página y aparecen sobre la base de las interfaces de red. Haga clic en la flecha hacia arriba en la parte superior derecha para cerrar la página de la interfaz y la flecha hacia abajo para ampliar la página.

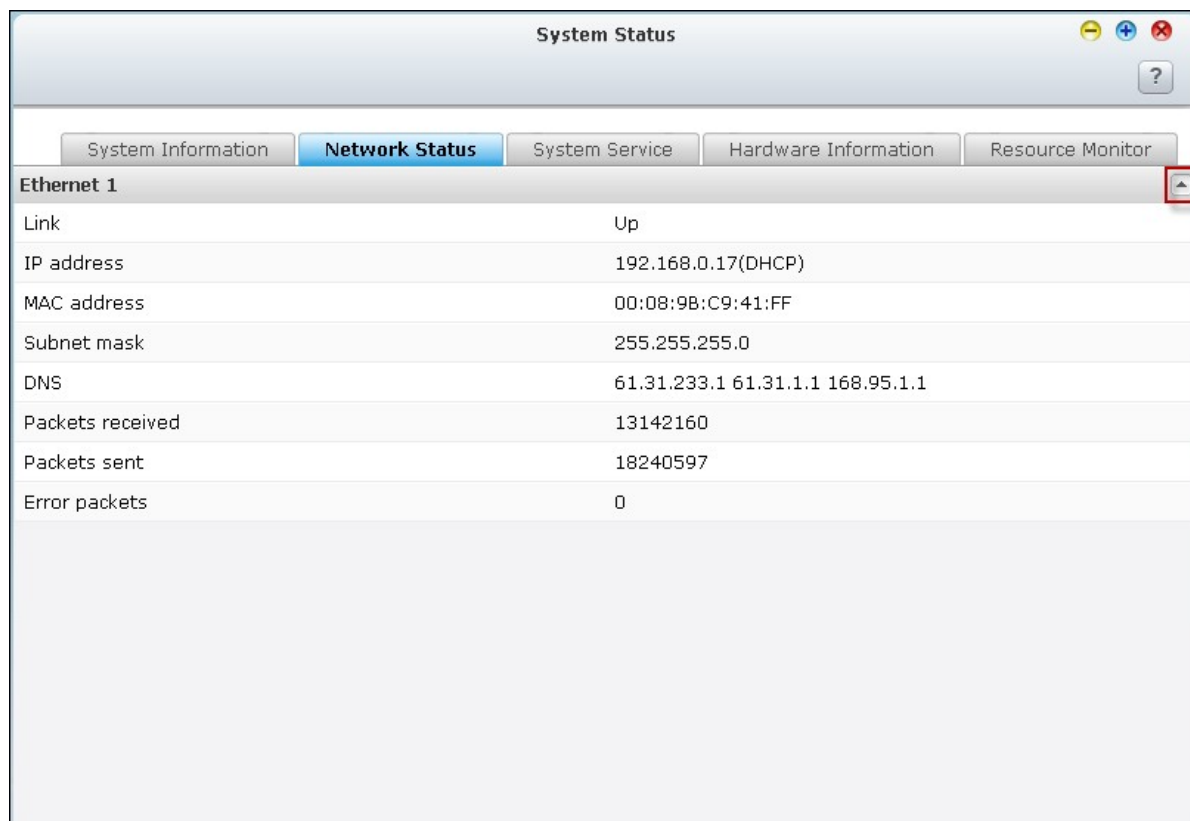

The screenshot shows a window titled "System Status" with a navigation bar containing "System Information", "Network Status" (selected), "System Service", "Hardware Information", and "Resource Monitor". Below the navigation bar, the "Ethernet 1" section is expanded, showing a table of network details. A red box highlights a small upward-pointing arrow icon in the top right corner of the "Ethernet 1" header, which is used to collapse the section. A larger downward-pointing arrow icon is visible in the bottom right corner of the table area, used to expand the section.

Ethernet 1	
Link	Up
IP address	192.168.0.17(DHCP)
MAC address	00:08:9B:C9:41:FF
Subnet mask	255.255.255.0
DNS	61.31.233.1 61.31.1.1 168.95.1.1
Packets received	13142160
Packets sent	18240597
Error packets	0

Servicio del Sistema

Ver la configuración actual de los servicios del sistema que ofrece el NAS en esta página.

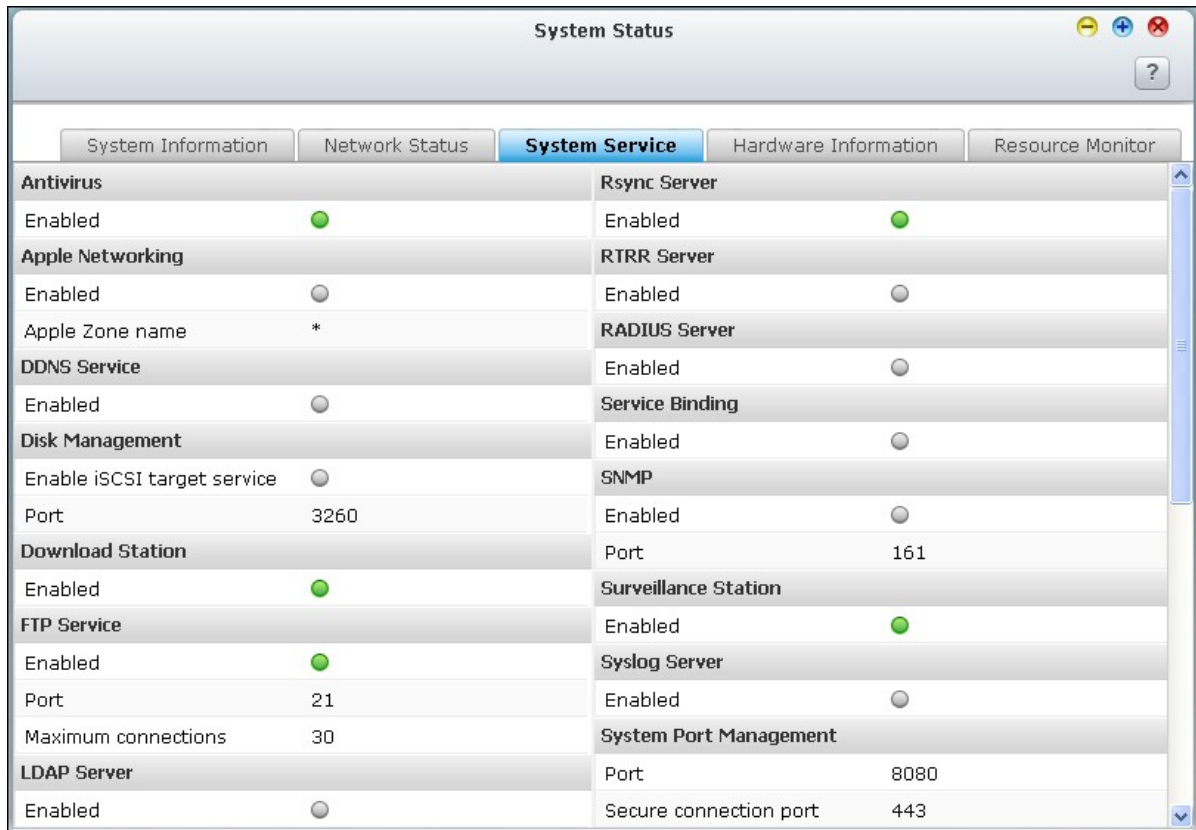

System Status				
System Information	Network Status	System Service	Hardware Information	Resource Monitor
Antivirus		Rsync Server		
Enabled	<input checked="" type="radio"/>	Enabled	<input checked="" type="radio"/>	
Apple Networking		RTRR Server		
Enabled	<input type="radio"/>	Enabled	<input type="radio"/>	
Apple Zone name	*	RADIUS Server		
DDNS Service		Enabled	<input type="radio"/>	
Enabled	<input type="radio"/>	Service Binding		
Disk Management		Enabled	<input type="radio"/>	
Enable iSCSI target service	<input type="radio"/>	SNMP		
Port	3260	Enabled	<input type="radio"/>	
Download Station		Port	161	
Enabled	<input checked="" type="radio"/>	Surveillance Station		
FTP Service		Enabled	<input checked="" type="radio"/>	
Enabled	<input checked="" type="radio"/>	Syslog Server		
Port	21	Enabled	<input type="radio"/>	
Maximum connections	30	System Port Management		
LDAP Server		Port	8080	
Enabled	<input type="radio"/>	Secure connection port	443	

Información de Hardware

Ver la información sobre el hardware básico del NAS en esta página.

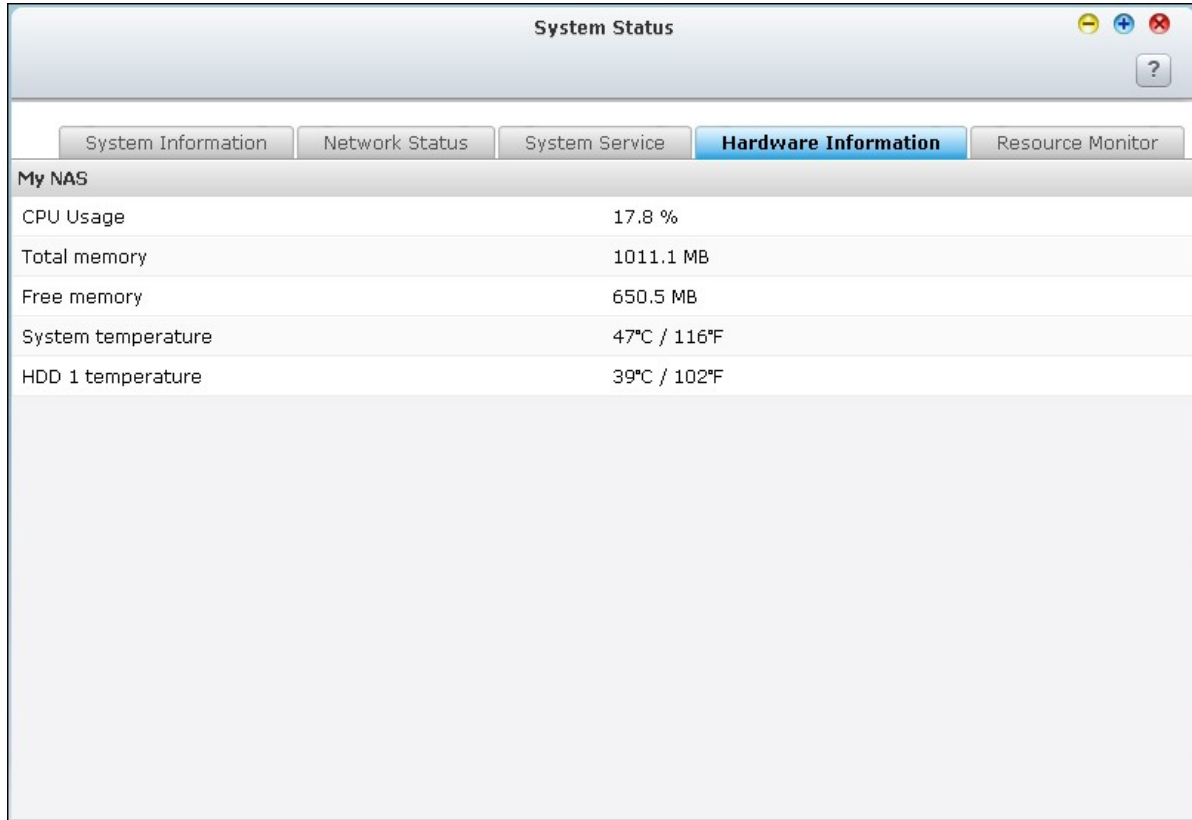

The screenshot shows a window titled "System Status" with a navigation bar containing five tabs: "System Information", "Network Status", "System Service", "Hardware Information" (which is selected and highlighted in blue), and "Resource Monitor". Below the tabs, the "My NAS" section displays a table of hardware metrics.

My NAS	
CPU Usage	17.8 %
Total memory	1011.1 MB
Free memory	650.5 MB
System temperature	47°C / 116°F
HDD 1 temperature	39°C / 102°F

Monitor de Recursos

En esta página, puede ver las estadísticas de uso de la CPU, del disco y de transferencia del ancho de banda del NAS.

- Uso de la CPU: Esta pestaña muestra el uso de la CPU del NAS.

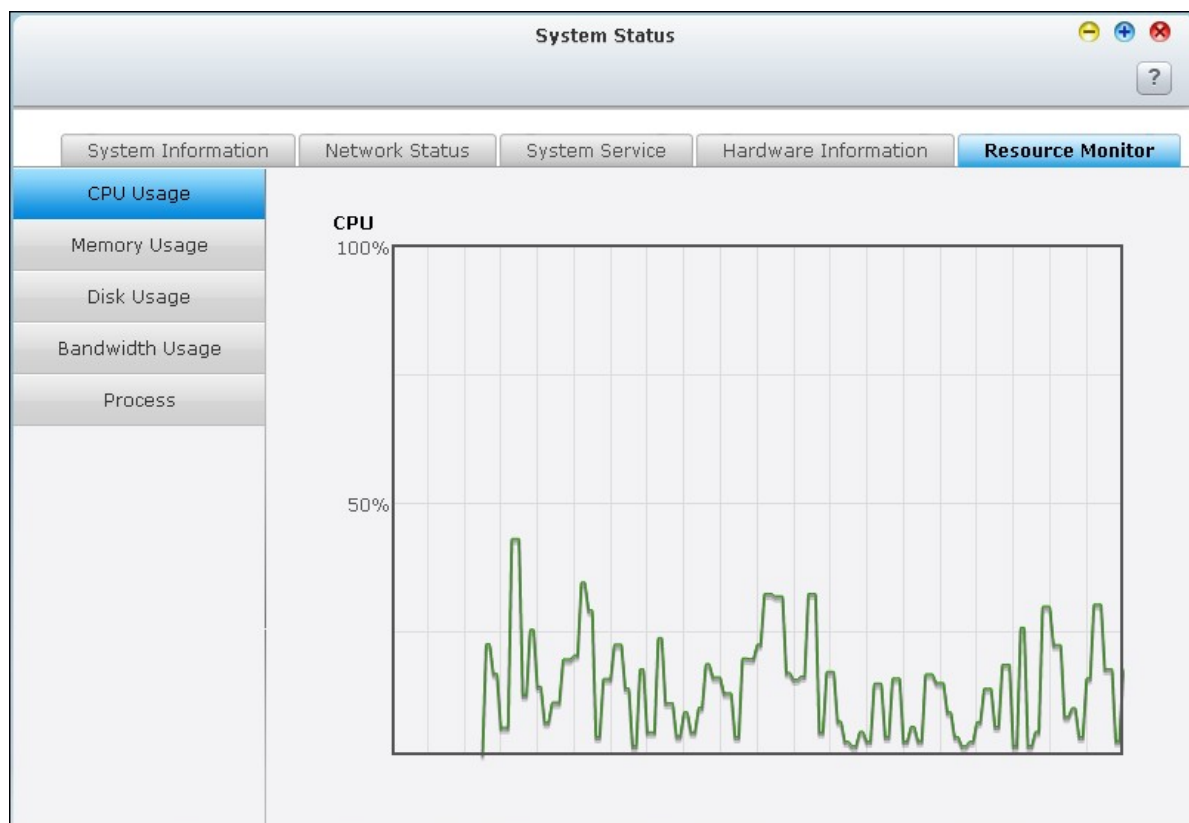

- Uso del disco: Esta pestaña muestra el uso del espacio del disco de cada volumen del disco de sus carpetas compartidas.

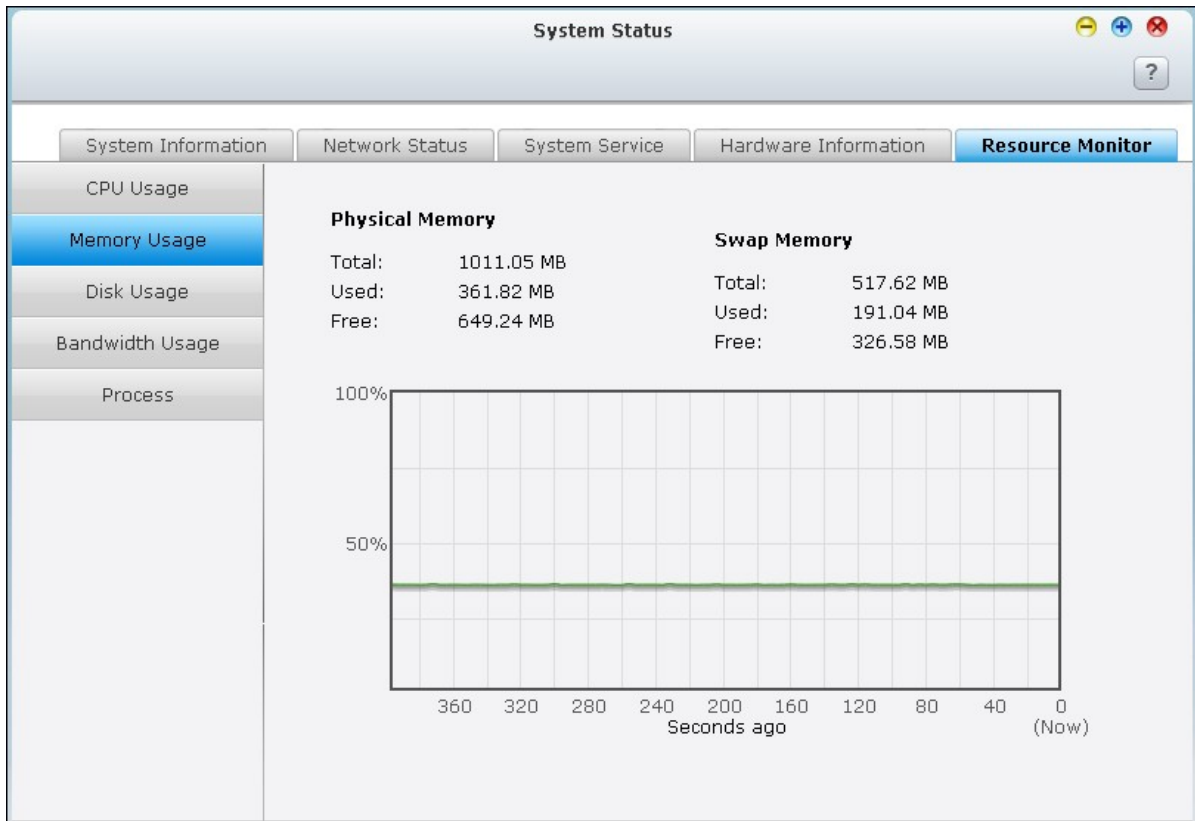

- Uso del disco: Esta pestaña muestra el uso del espacio del disco de cada volumen del disco de sus carpetas compartidas.

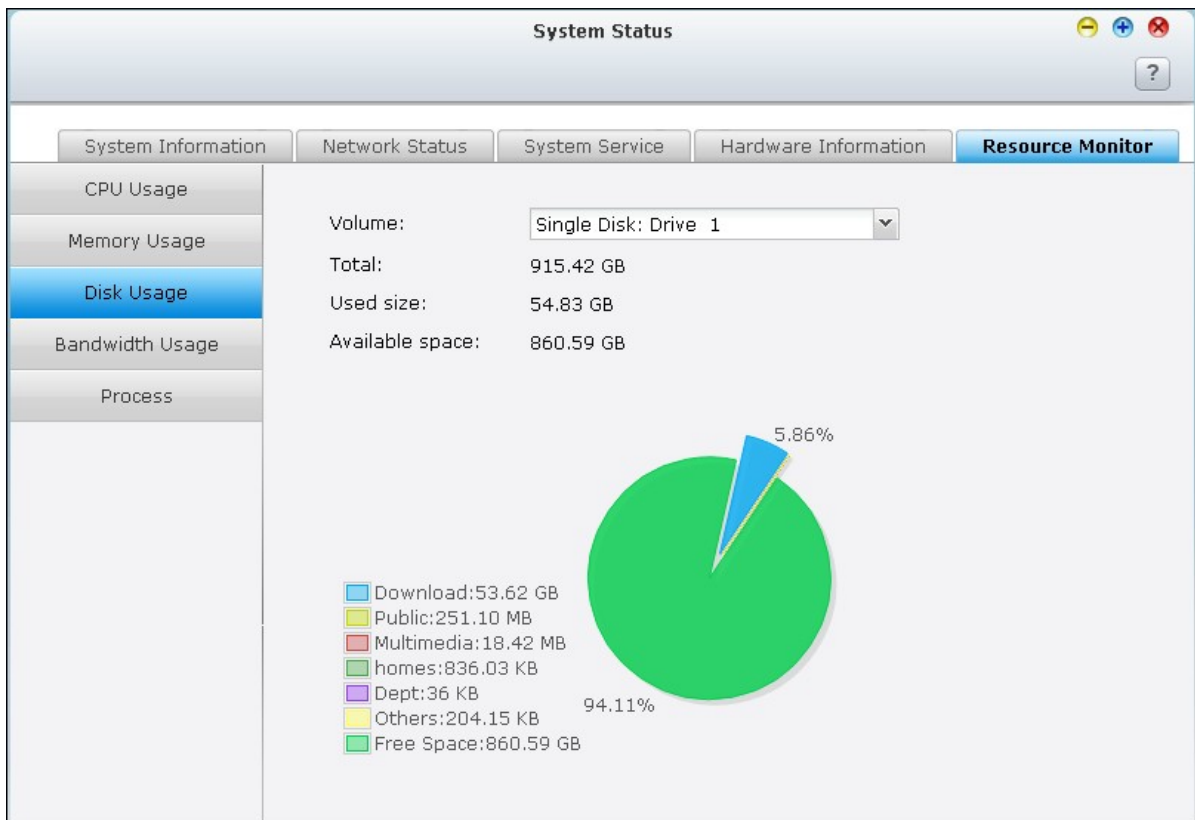

- Uso de ancho de banda: Esta pestaña suministra información sobre la transferencia de ancho de banda de cada puerto LAN del NAS disponible.

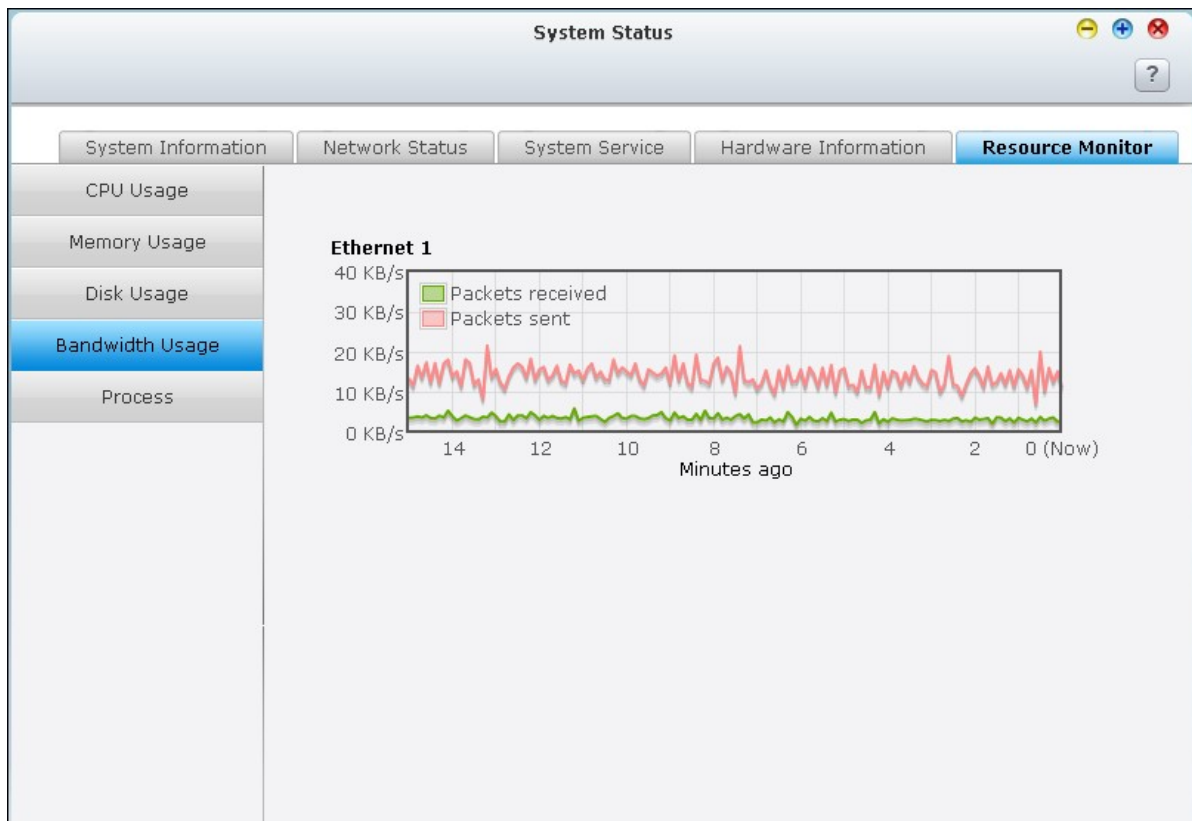

- Proceso: Esta pestaña muestra información sobre los procesos que se están ejecutando actualmente en el NAS

System Status									
System Information		Network Status		System Service		Hardware Information		Resource Monitor	
CPU Usage	Process Name	Users	PID	CPU ...	Memory ▲				
Memory Usage	md9_raid1	admin	449	0.9 %	0 K				
Disk Usage	top	admin	10847	4.6 %	872 K				
Bandwidth Usage	_thttpd_	admin	26325	0 %	1748 K				
Process	twonkymediaserv	admin	4157	0 %	1776 K				
	apache	httpdusr	23902	0 %	1828 K				
	mysqld	admin	7217	0 %	1880 K				
	nvrtd	admin	17675	0 %	2156 K				
	iscsid	admin	7143	0 %	2200 K				
	manaRequest.cgi	admin	10876	3.7 %	3164 K				
	manaRequest.cgi	admin	10839	0 %	3168 K				
	manaRequest.cgi	admin	10854	4.6 %	3184 K				
	squid	httpdusr	7093	0 %	3272 K				
	apache	httpdusr	10123	0 %	3488 K				
	proftpd	guest	6790	0 %	4504 K				
	btd	admin	6424	0.9 %	8148 K				

4.12 Registros de Sistema

Registros de eventos de sistema

El NAS puede almacenar 10.000 registros de eventos recientes, incluyendo advertencias, errores y mensajes de información. En caso de una avería del sistema, puede obtener los registros de eventos para que le ayuden a diagnosticar el problema que afecta al sistema.

Consejo: Haga clic derecho en un registro para eliminar el registro. Para borrar todos los registros, haga clic en "Clear" (Borrar).

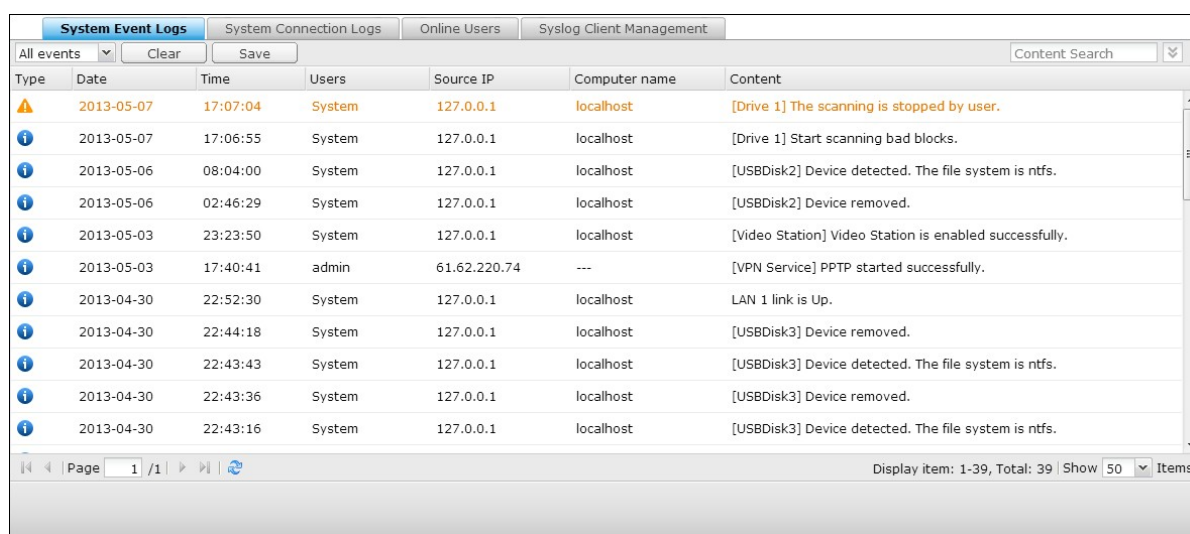

The screenshot shows the 'System Event Logs' interface. At the top, there are tabs for 'System Event Logs', 'System Connection Logs', 'Online Users', and 'Syslog Client Management'. Below the tabs, there are buttons for 'All events', 'Clear', and 'Save', along with a 'Content Search' field. The main area is a table with the following columns: Type, Date, Time, Users, Source IP, Computer name, and Content. The table contains 11 rows of event logs. The first row is highlighted in orange and shows a warning icon, indicating that scanning on Drive 1 was stopped by a user. The other rows show information icons and various system events such as scanning bad blocks, device detection, and removal, and successful service starts.

Type	Date	Time	Users	Source IP	Computer name	Content
Warning	2013-05-07	17:07:04	System	127.0.0.1	localhost	[Drive 1] The scanning is stopped by user.
Information	2013-05-07	17:06:55	System	127.0.0.1	localhost	[Drive 1] Start scanning bad blocks.
Information	2013-05-06	08:04:00	System	127.0.0.1	localhost	[USBDisk2] Device detected. The file system is ntfs.
Information	2013-05-06	02:46:29	System	127.0.0.1	localhost	[USBDisk2] Device removed.
Information	2013-05-03	23:23:50	System	127.0.0.1	localhost	[Video Station] Video Station is enabled successfully.
Information	2013-05-03	17:40:41	admin	61.62.220.74	---	[VPN Service] PPTP started successfully.
Information	2013-04-30	22:52:30	System	127.0.0.1	localhost	LAN 1 link is Up.
Information	2013-04-30	22:44:18	System	127.0.0.1	localhost	[USBDisk3] Device removed.
Information	2013-04-30	22:43:43	System	127.0.0.1	localhost	[USBDisk3] Device detected. The file system is ntfs.
Information	2013-04-30	22:43:36	System	127.0.0.1	localhost	[USBDisk3] Device removed.
Information	2013-04-30	22:43:16	System	127.0.0.1	localhost	[USBDisk3] Device detected. The file system is ntfs.

At the bottom of the interface, there is a pagination control showing 'Page 1 / 1' and a 'Display item: 1-39, Total: 39' status with a 'Show 50 Items' dropdown.

Registros de conexión de sistema

El sistema es compatible con el registro de conexiones mediante HTTP, FTP, Telnet, SSH, AFP, SAMBA y iSCSI. Haga clic en 'Opciones' para seleccionar el tipo de conexión que quiere registrar. La transferencia de archivos podría verse ligeramente afectada por el registro de eventos.

Consejo: Puede hacer clic con el botón derecho en la lista de registros de conexión y seleccionar para eliminar el registro o añadir la IP a la lista de inhabilitados, y seleccionar cuánto tiempo debería inhabilitarse la IP. Para borrar todos los registros, haga clic en 'Clear' (Borrar).

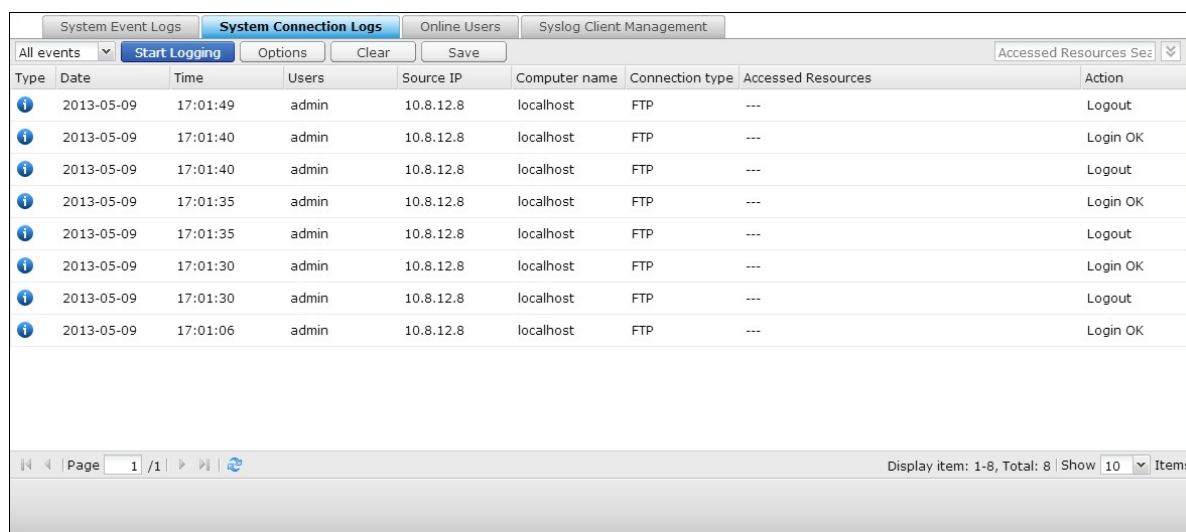

The screenshot shows a web interface for 'System Connection Logs'. At the top, there are tabs for 'System Event Logs', 'System Connection Logs' (selected), 'Online Users', and 'Syslog Client Management'. Below the tabs, there are buttons for 'Start Logging', 'Options', 'Clear', and 'Save'. A dropdown menu is set to 'All events'. The main area contains a table with the following columns: Type, Date, Time, Users, Source IP, Computer name, Connection type, Accessed Resources, and Action. The table lists eight entries for the date 2013-05-09, showing alternating login and logout actions for the user 'admin' from IP '10.8.12.8' on 'localhost' using 'FTP'. At the bottom, there is a pagination control showing 'Page 1 / 1' and a display settings area showing 'Display item: 1-8, Total: 8 | Show 10 Items'.

Type	Date	Time	Users	Source IP	Computer name	Connection type	Accessed Resources	Action
i	2013-05-09	17:01:49	admin	10.8.12.8	localhost	FTP	---	Logout
i	2013-05-09	17:01:40	admin	10.8.12.8	localhost	FTP	---	Login OK
i	2013-05-09	17:01:40	admin	10.8.12.8	localhost	FTP	---	Logout
i	2013-05-09	17:01:35	admin	10.8.12.8	localhost	FTP	---	Login OK
i	2013-05-09	17:01:35	admin	10.8.12.8	localhost	FTP	---	Logout
i	2013-05-09	17:01:30	admin	10.8.12.8	localhost	FTP	---	Login OK
i	2013-05-09	17:01:30	admin	10.8.12.8	localhost	FTP	---	Logout
i	2013-05-09	17:01:06	admin	10.8.12.8	localhost	FTP	---	Login OK

Comenzar el registro: Habilite esta opción para archivar los registros de conexión. El sistema genera automáticamente un archivo csv y lo guarda en una carpeta especificada cuando el número de registros alcanza el límite superior.

Options

Select the connection type to be logged.

<input checked="" type="checkbox"/> HTTP	<input checked="" type="checkbox"/> FTP	<input checked="" type="checkbox"/> Telnet
<input checked="" type="checkbox"/> SSH	<input type="checkbox"/> AFP (Mac)	<input type="checkbox"/> SMB (Windows)
<input type="checkbox"/> iSCSI	<input type="checkbox"/> RADIUS	<input type="checkbox"/> VPN

When the number of logs reaches 10,000, archive the connection logs and save the file in the folder:

Download ▾

Apply
Cancel

También puede ver los registros de acceso a nivel de archivos en esta página. El NAS grabará los registros cuando los usuarios tengan acceso, creen, eliminen, muevan o cambien el nombre a archivos o carpetas a través del tipo de conexión especificado en 'Options' (Opciones). Para deshabilitar esta función, haga clic en 'Stop logging' (Detener la grabación de registros).

System Event Logs		System Connection Logs		Online Users		Syslog Client Management					
All events ▾		Stop Logging		Options		Clear		Save		Accessed Resources Sez ▾	
Type	Date	Time	Users	Source IP	Computer name	Connection type	Accessed Resources	Action			
ⓘ	2013-05-10	17:31:52	guest	10.8.12.6	tatehuang-nb	SAMBA	Public/Transmissio...	Read			
ⓘ	2013-05-10	17:31:50	guest	10.8.12.6	tatehuang-nb	SAMBA	Public/Transmissio...	Read			
ⓘ	2013-05-10	17:31:48	guest	10.8.12.6	tatehuang-nb	SAMBA	Public/Transmissio...	Read			
ⓘ	2013-05-10	17:31:48	guest	10.8.12.6	tatehuang-nb	SAMBA	Public/Transmissio...	Read			
ⓘ	2013-05-10	17:31:47	guest	10.8.12.6	tatehuang-nb	SAMBA	Public/Milstead_QN...	Read			
ⓘ	2013-05-10	17:31:35	guest	10.8.12.6	tatehuang-nb	SAMBA	Public/Chrome_gra...	Read			
ⓘ	2013-05-10	17:31:30	guest	10.8.12.6	tatehuang-nb	SAMBA	Public/Chrome_gra...	Read			
ⓘ	2013-05-10	17:31:29	guest	10.8.12.6	tatehuang-nb	SAMBA	Public/Chrome_gra...	Read			
ⓘ	2013-05-10	17:31:28	guest	10.8.12.6	tatehuang-nb	SAMBA	Public/Milstead_QN...	Read			
ⓘ	2013-05-10	17:31:28	guest	10.8.12.6	tatehuang-nb	SAMBA	Public/Milstead_QN...	Read			

Page 1 / 3
Display item: 1-10, Total: 22 Show 10 Items

Usuarios en línea

La información de los usuarios online que acceden al sistema por medio de servicios de red se muestra en esta página.

Consejo: Haga clic derecho en un registro para desconectar la conexión IP y bloquear la IP.

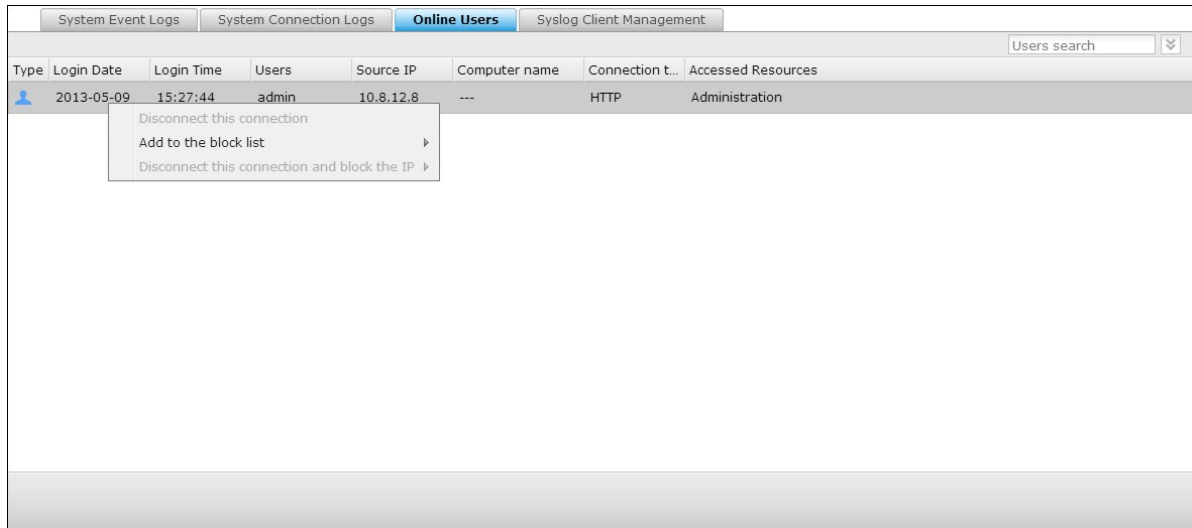

Type	Login Date	Login Time	Users	Source IP	Computer name	Connection t...	Accessed Resources
	2013-05-09	15:27:44	admin	10.8.12.8	---	HTTP	Administration

Gestión de cliente Syslog

Syslog es un estándar para reenviar mensajes de registro en una red IP. Habilite esta opción para guardar los registros de evento y los registros de conexión en un servidor syslog remoto.

Cuando esté convirtiendo los registros de la conexión en un archivo CSV, el tipo de conexión y la acción se codificarán con números. Consulte la siguiente tabla para conocer el significado de los códigos.

Códigos de los tipos de conexión	Códigos de acciones
0 - UNKNOWN	0 - UNKNOWN
1 - SAMBA	1 - DEL
2 - FTP	2 - READ
3 - HTTP	3 - WRITE
4 - NFS	4 - OPEN
5 - AFP	5 - MKDIR
6 - TELNET	6 - NFSMOUNT_SUCC
7 - SSH	7 - NFSMOUNT_FAIL
8 - ISCSI	8 - RENAME
	9 - LOGIN_FAIL
	10 - LOGIN_SUCC
	11 - LOGOUT
	12 - NFSUMOUNT
	13 - COPY

	14 - MOVE 15 - ADD
--	-----------------------

Búsqueda de registro avanzada

Se ofrece la búsqueda de registro de avanzada para buscar los registros de eventos del sistema, los registros de conexión del sistema y los usuarios en línea en función de las preferencias del usuario. En primer lugar, especificar el tipo de registro, los usuarios, el nombre del ordenador, el rango de fechas y la IP de origen y haga clic en "Search" (Buscar) para buscar los registros deseados o restablecer para enumerar todos los registros.

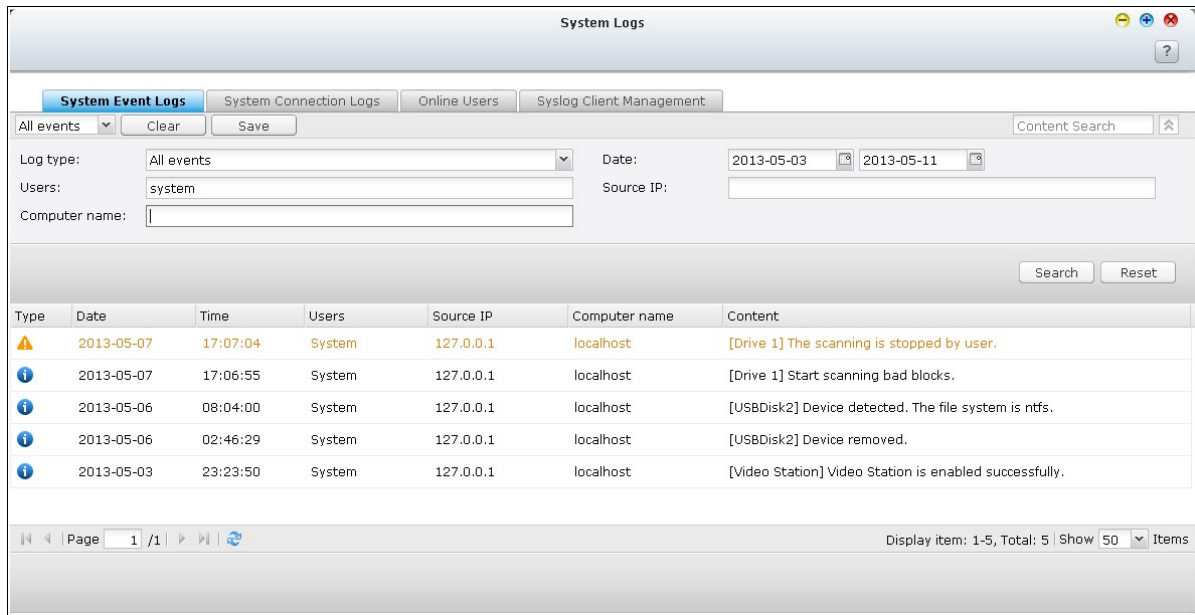

Tenga en cuenta que para los usuarios en línea, sólo se pueden especificar la dirección IP de origen y el nombre del ordenador.

5. Configuración privilegiada

[Usuarios](#)^[330]

[Grupos de Usuarios](#)^[347]

[Carpeta de Recursos Compartidos](#)^[349]

[Quota](#)^[387]

[Seguridad de dominio](#)^[389]

5.1 Usuarios

La configuración predeterminada de fábrica contiene las siguientes configuraciones de usuario:

- admin
El administrador "admin" tiene acceso completo a la administración del sistema y todas las carpetas compartidas. No se puede eliminar
- Guest (Invitado)
Se trata de un usuario integrado y aparecerá en la página "Users" (Usuarios). Un invitado no pertenece a ningún grupo de usuarios. La contraseña de acceso es "guest" (Invitado).
- anonymous (Anónimo)
Se trata de un usuario integrado y aparecerá en la página "Users" (Usuarios). Cuando se conecta a un servidor a través de FTP, se puede utilizar este nombre para iniciar sesión.

El número de usuarios que puede crear en el NAS, varía de acuerdo al modelo del NAS. Si los modelos de su NAS no aparecen, visite <http://www.qnap.com> para más detalles.

Número máximo de usuarios	Modelos de dispositivo NAS
1,024	TS-110, TS-210
2,048	TS-112, TS-119, TS-119P+, TS-212, TS-219P+, TS-410, TS-239 Pro II+, TS-259 Pro+
4,096	TS-412, TS-419P+, TS-410U, TS-419U, TS-412U, TS-419U+, SS-439 Pro, SS-839 Pro, TS-439 Pro II+, TS-459U-RP/SP, TS-459U-RP+/SP+, TS-459 Pro+, TS-459 Pro II, TS-559 Pro+, TS-559 Pro II, TS-659 Pro+, TS-659 Pro II, TS-859 Pro+, TS-859U-RP, TS-859U-RP+, TS-809 Pro, TS-809U-RP, TS-879 Pro, TS-1079 Pro, TS-879U-RP, TS-EC879U-RP, TS-1279U-RP, TS-EC1279U-RP

Ud. puede crear un nuevo usuario con arreglo a sus necesidades. Para crear un nuevo usuario, es necesaria la siguiente información:

- Nombre de usuario
El nombre del usuario diferencia mayúsculas y minúsculas y admite caracteres de múltiples bytes, tales como chino, japonés, coreano y ruso. La longitud máxima es de

32 caracteres. Pero no puede contener ninguno de los siguientes caracteres:

"/ \ [] : ; | = , + * ? < > ` ' "

- Contraseña

La contraseña no puede tener más de 16 caracteres de longitud. Por cuestiones de seguridad, la contraseña debe tener al menos 6 caracteres. Intente evitar usar códigos que sean fácilmente descifrables.

The screenshot shows the Windows Server Management console. At the top, there are navigation icons for Users, User Groups, Shared Folders, Quota, and Domain Security. Below these are buttons for 'Create', 'Delete', and 'Home Folders'. A dropdown menu is set to 'Local Users'. The main area contains a table with the following data:

<input type="checkbox"/>	Username	Description	Quota	Action
<input type="checkbox"/>	admin	administrator	--	
<input checked="" type="checkbox"/>	Ted	User	--	

At the bottom, there is a pagination bar showing 'Page 1 / 1' and a display settings bar showing 'Display item: 1-2, Total: 2 | Show 10 Items'.

Crear un usuario

Para crear un usuario en el NAS, haga clic en 'Crear un usuario'.

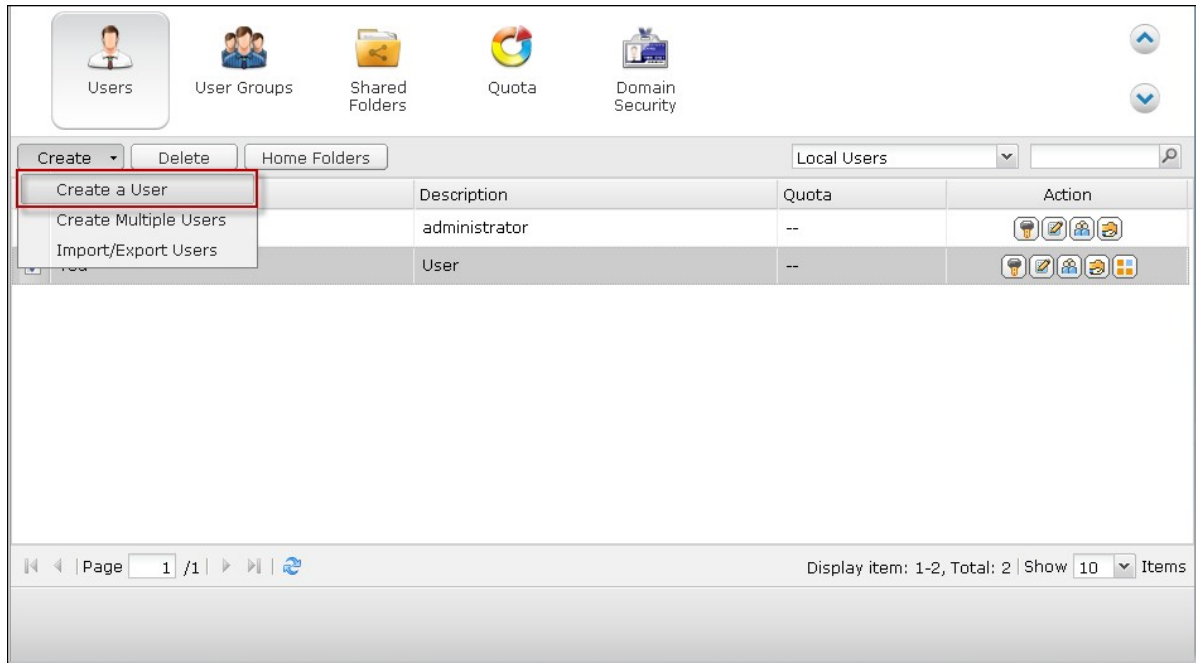

The screenshot displays the user management interface of a Network Attached Storage (NAS) device. At the top, there are navigation icons for 'Users', 'User Groups', 'Shared Folders', 'Quota', and 'Domain Security'. Below these is a toolbar with 'Create', 'Delete', and 'Home Folders' buttons. A dropdown menu is open under the 'Create' button, with 'Create a User' highlighted by a red box. Other options in the menu are 'Create Multiple Users' and 'Import/Export Users'. The main area shows a table of existing users:

	Description	Quota	Action
administrator	administrator	--	[Icons]
User	User	--	[Icons]

At the bottom, there is a pagination bar showing 'Page 1 / 1' and a display settings bar showing 'Display item: 1-2, Total: 2 | Show 10 Items'.

Siga las instrucciones del asistente para completar los detalles.

Create a User

Create a User

This wizard guides you through the following settings:

- Set User Information
- Assign User Group
- Personal Shared Folder
- Set Shared Folder Privilege
- Set Application Privilege

Step 1/9

Next

Cancel

Crear varios usuarios

1. Para crear varios usuarios en el NAS, haga clic en 'Crear Múltiples Usuarios'.

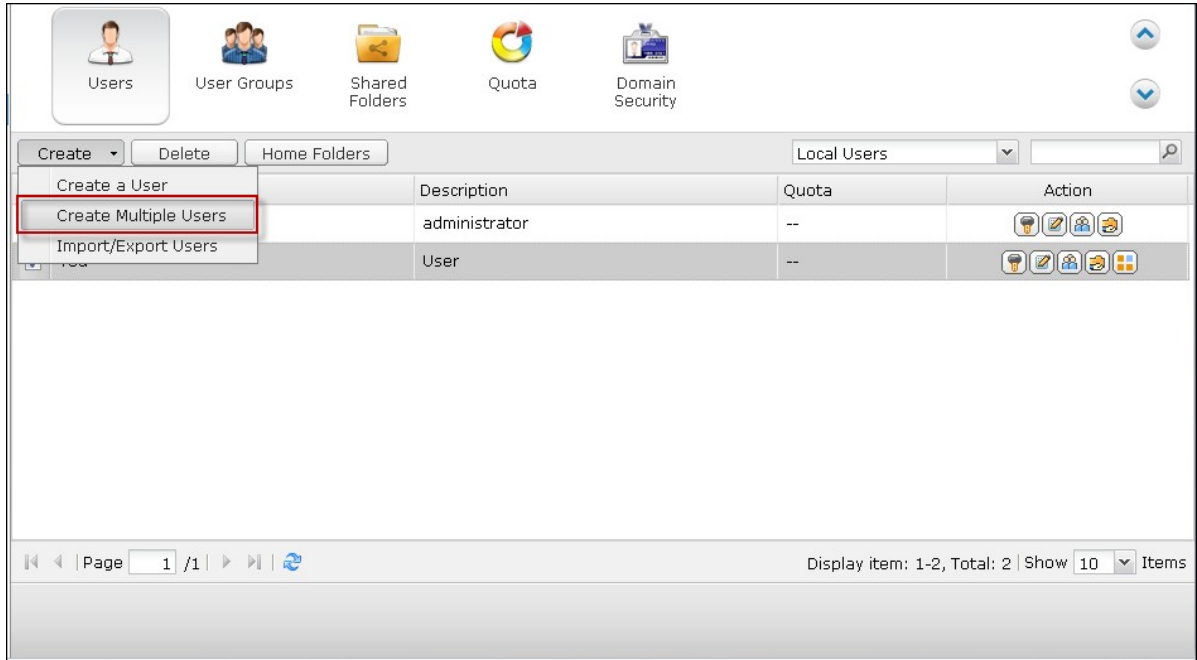

2. Haga clic en 'Siguiente'.



3. Introduzca el prefijo del nombre, por ejemplo, prueba. Introduzca el número de inicio

para el nombre del usuario. Por ejemplo, 0001 y el número de usuarios a crear, por ejemplo, 10. El NAS creará 10 usuarios con los nombres prueba0001, prueba0002, prueba0003... prueba0010. La contraseña introducida será la misma para todos los usuarios.

The screenshot shows a window titled "Multiple Users Creation Wizard". Inside, there is a section titled "Create Multiple Users" with a green underline. Below this, there are five input fields: "User Name Prefix:" with the value "test", "User Name Start No:" with the value "1", "Number of Users:" with the value "10", "Password:" with four dots, and "Verify Password:" with four dots. A blue note below the fields reads: "Note: The password should only contain 0-16 characters. For higher security, you are recommended to use a password of at least 6 characters." At the bottom of the window, there is a grey bar containing "Step 2/5" on the left and three buttons: "Back", "Next", and "Cancel".

4. Seleccione si desea crear o no una carpeta compartida de red privada para cada usuario. El nombre de la carpeta compartida de red se agregará después del nombre del usuario. Si la carpeta compartida del mismo nombre ya existe, el NAS no creará la carpeta.

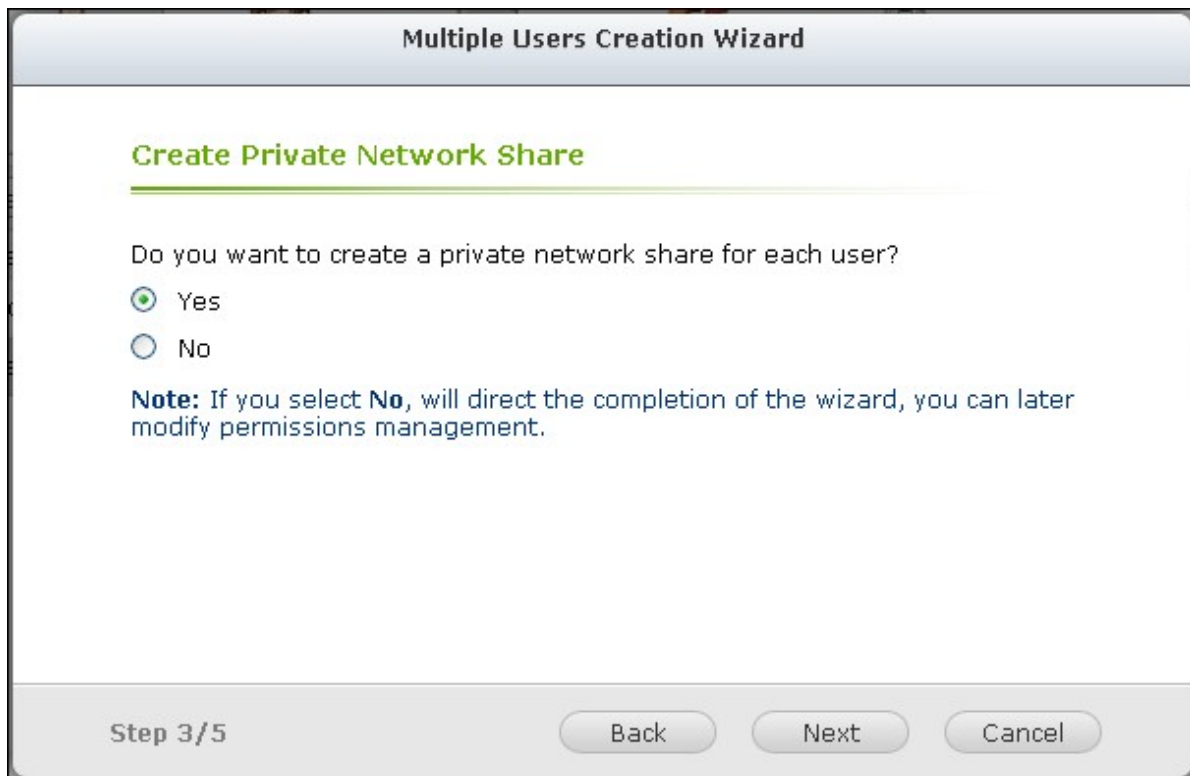

5. Defina la configuración de la carpeta..

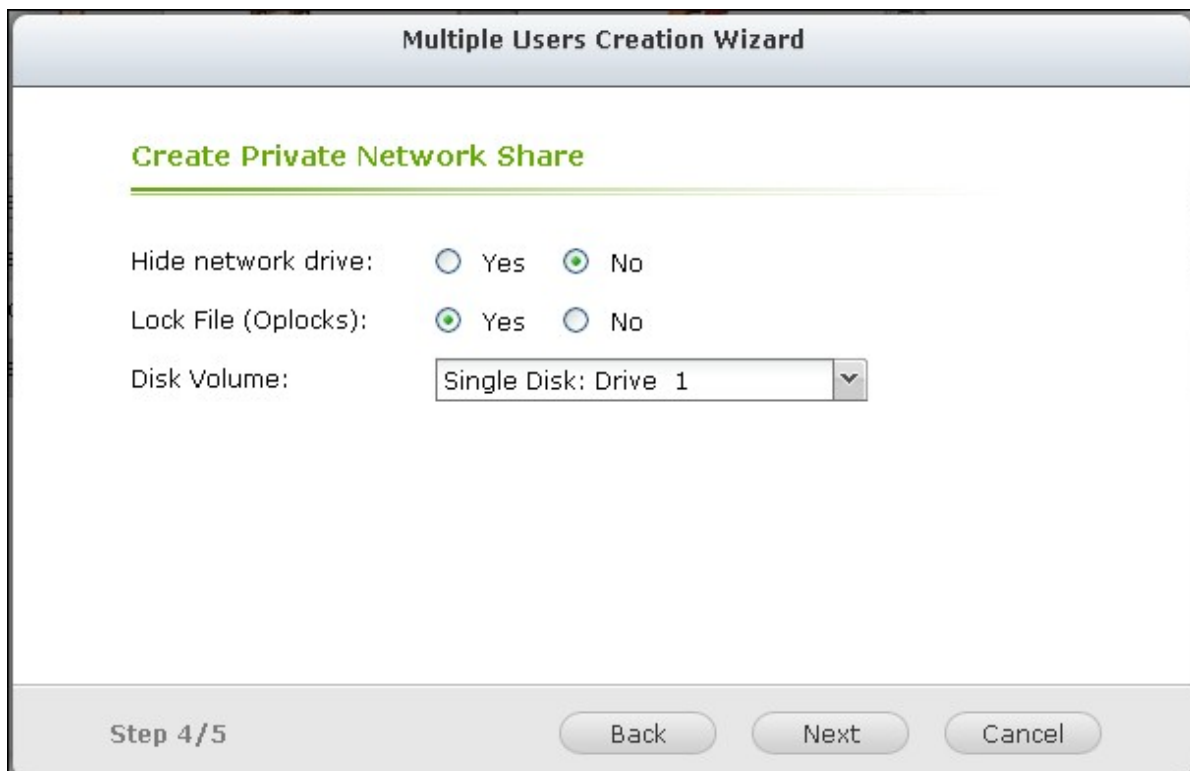





6. Podrá ver los nuevos usuarios creados en el último paso. Haga clic en 'Finalizado' para salir del asistente.

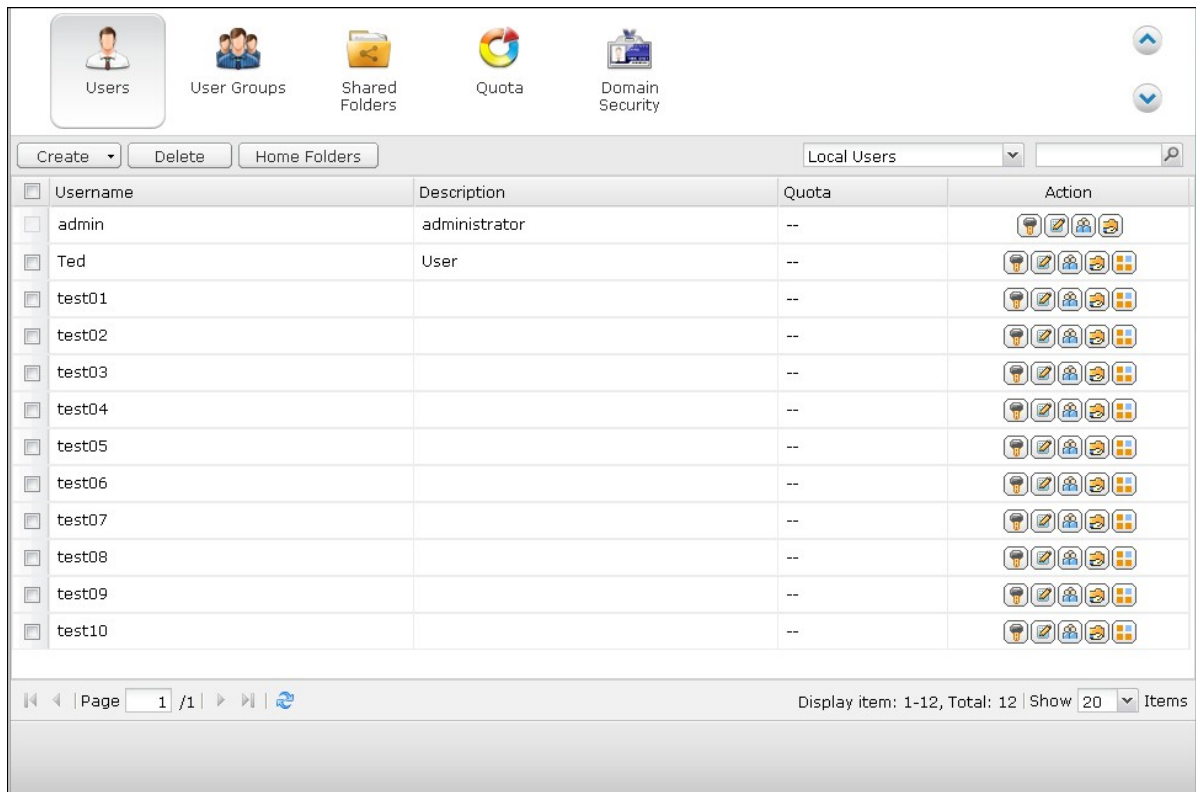

7. Compruebe que los usuarios se hayan creado.



























































8. Compruebe que las carpetas compartidas de red se hayan creado para los usuarios.

[Users](#)
[User Groups](#)
[Shared Folders](#)
[Quota](#)
[Domain Security](#)

[Shared Folder](#)
[Advanced Permissions](#)
[Folder Aggregation](#)

[Create](#)
[Remove](#)
[Restore Default Shared Folders](#)

<input type="checkbox"/>	Folder Name	Size	Folders	Files	Hidden	Volume	Action
<input type="checkbox"/>	Multimedia	18.42 MB	21	235	No	Single Disk: Drive 1	  
<input type="checkbox"/>	Public	250.87 MB	9	88	No	Single Disk: Drive 1	  
<input type="checkbox"/>	Recordings	32 KB	6	1	No	Single Disk: Drive 1	  
<input checked="" type="checkbox"/>	TedHome	20 KB	3	1	No	Single Disk: Drive 1	  
<input type="checkbox"/>	USBDisk1	694.02 GB	30959	338379	No	USB 1	  
<input type="checkbox"/>	USBDisk2	70.04 GB	868	13879	No	USB 2	  
<input type="checkbox"/>	Usb	12 KB	1	1	No	Single Disk: Drive 1	  
<input type="checkbox"/>	Web	16.15 KB	1	7	No	Single Disk: Drive 1	  
<input type="checkbox"/>	homes	836.03 KB	8	9	No	Single Disk: Drive 1	  
<input checked="" type="checkbox"/>	test01	4 KB	0	0	No	Single Disk: Drive 1	  
<input checked="" type="checkbox"/>	test02	4 KB	0	0	No	Single Disk: Drive 1	  
<input checked="" type="checkbox"/>	test03	4 KB	0	0	No	Single Disk: Drive 1	  
<input checked="" type="checkbox"/>	test04	4 KB	0	0	No	Single Disk: Drive 1	  
<input checked="" type="checkbox"/>	test05	4 KB	0	0	No	Single Disk: Drive 1	  
<input checked="" type="checkbox"/>	test06	4 KB	0	0	No	Single Disk: Drive 1	  
<input checked="" type="checkbox"/>	test07	4 KB	0	0	No	Single Disk: Drive 1	  
<input checked="" type="checkbox"/>	test08	4 KB	0	0	No	Single Disk: Drive 1	  
<input checked="" type="checkbox"/>	test09	4 KB	0	0	No	Single Disk: Drive 1	  
<input checked="" type="checkbox"/>	test10	4 KB	0	0	No	Single Disk: Drive 1	  

Page 1 / 1 | Display item: 1-20, Total: 20 | Show 100 Items

Importar/Exportar usuarios

Puede importar o exportar usuarios hacia el NAS y desde él con esta función.

Nota: Las reglas de la contraseña (si es pertinente) no se aplicarán cuando esté importando la lista de usuarios.

Exportar usuarios

Siga los pasos descritos más adelante para exportar usuarios desde el NAS:

1. Haga clic en 'Importar/Exportar usuarios'.

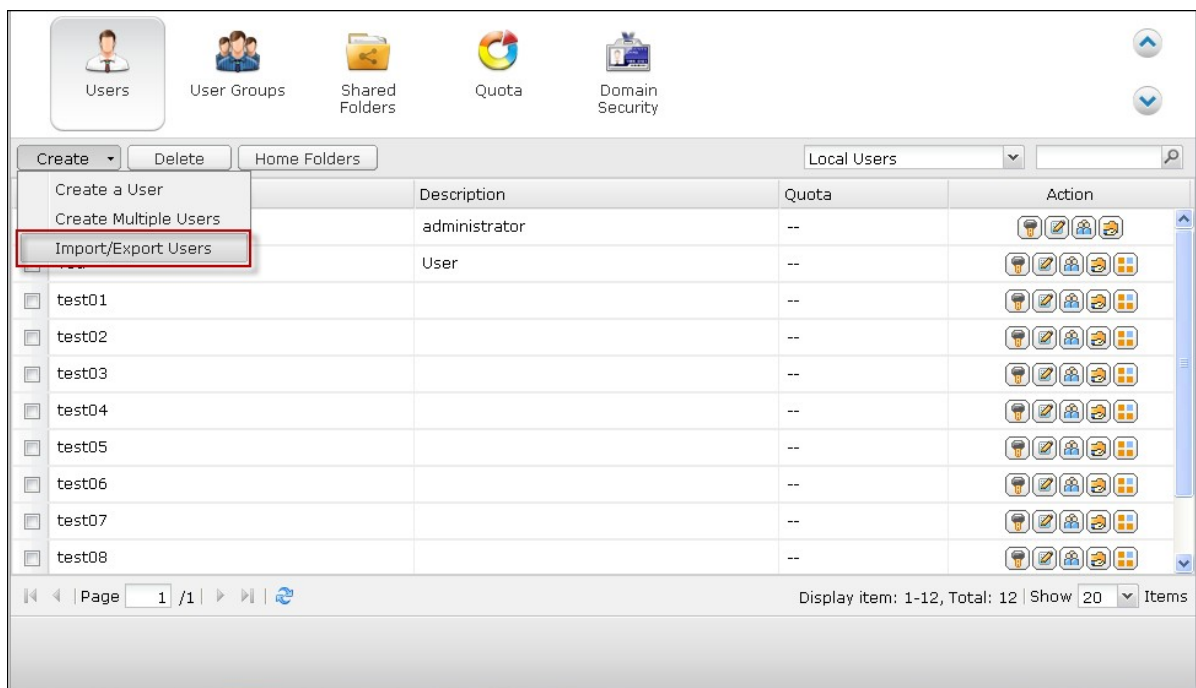

2. Seleccione esta opción 'Exportar la configuración de usuarios y grupos de usuarios'.
3. Haga clic en 'SIGUIENTE' para descargar y guardar el archivo de configuración de cuentas (*.bin). El archivo se puede importar a otro NAS para configurar cuentas.



Tenga en cuenta que la configuración de cuota se puede exportar solo cuando la función de cuota esté habilitada en "Privilege Settings" (Configuración de privilegios) >"Quota" (Cuota).

Importar Usuarios

Antes de importar usuarios al NAS, asegúrese de que haya hecho copia de seguridad de la configuración de los usuarios al exportarlos. Siga los pasos descritos más adelante para importar usuarios al NAS:

1. Haga clic en 'Importar/Exportar usuarios'.

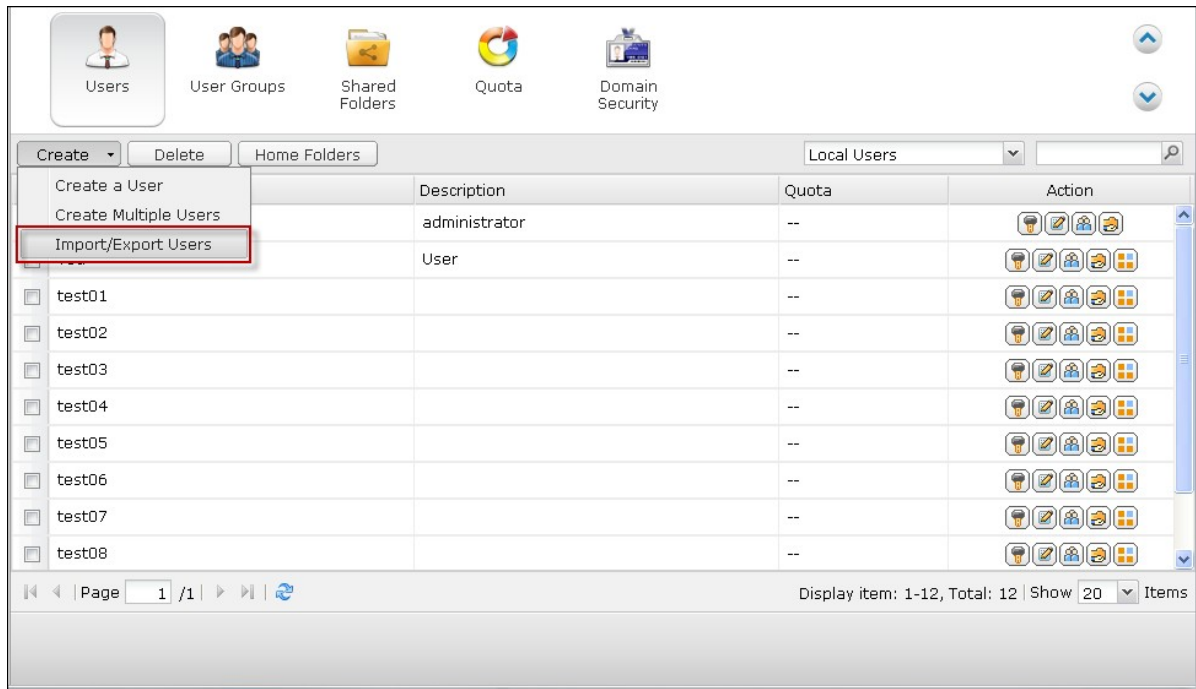

2. Seleccione "Import user and user group settings" (Importar usuario y configuración del grupo de usuario). Seleccione la opción "Overwrite duplicate users" (Sobrescribir usuarios duplicados) para sobrescribir los usuarios existentes en el NAS. Haga clic en "Browse" (Buscar) y seleccione el archivo (*.txt, *.csv, *.bin) que contiene la información de los usuarios y haga clic en "Next" (Siguiente) para importar los usuarios.



3. Haga clic en 'Finalizado' después de haber creado los usuarios.



4. Se mostrarán las cuentas de usuario importadas.

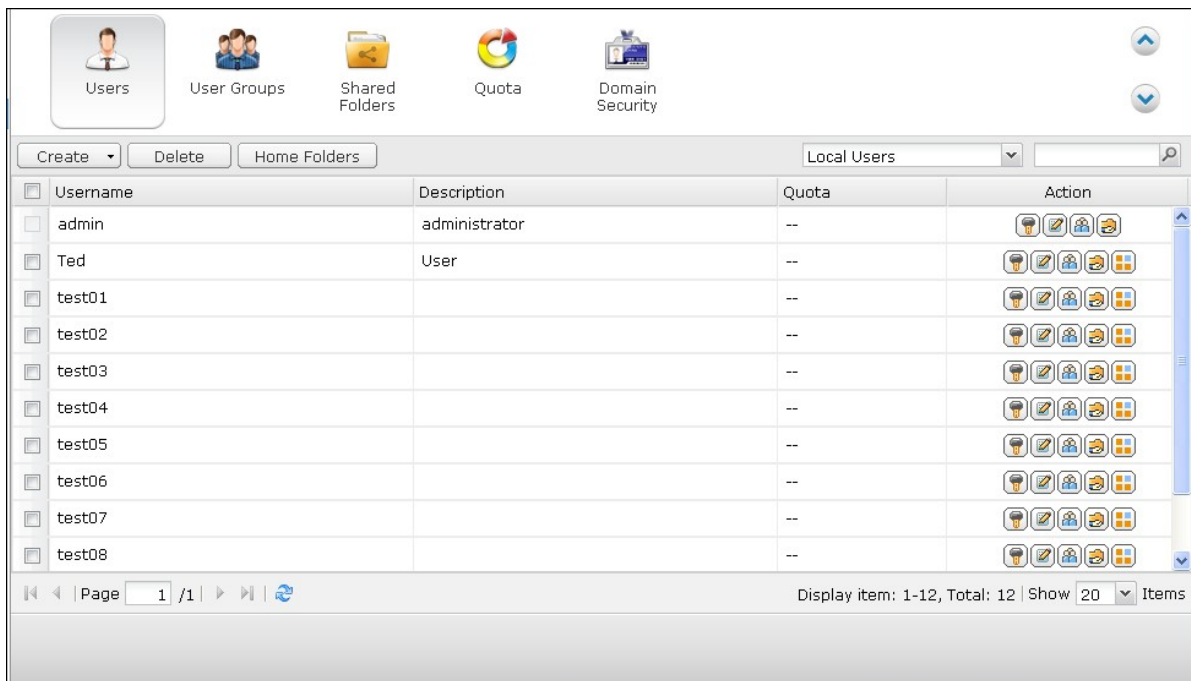

El NAS permite importar cuentas de usuarios de archivos con formatos TXT, CSV o BIN. Para crear una lista de cuentas de usuarios con estos tipos de archivos, siga estos

pasos:

TXT

1. Abra un nuevo fichero con un editor de texto.
2. Entre la información de un usuario en el siguiente orden y separándolos con ',':
Nombre de usuario, Contraseña, Cuota (MB), Nombre de Grupo.
3. Vaya a la siguiente línea y repita los pasos anteriores para crear la cuenta de otro usuario. Cada línea indica la información de un usuario.
4. Guarde el archivo con codificación UTF-8, si contiene caracteres de bytes dobles.

Abajo se muestra un ejemplo. Note que si la cuota se deja vacía, el usuario no tendrá límites para usar el espacio del disco del NAS.

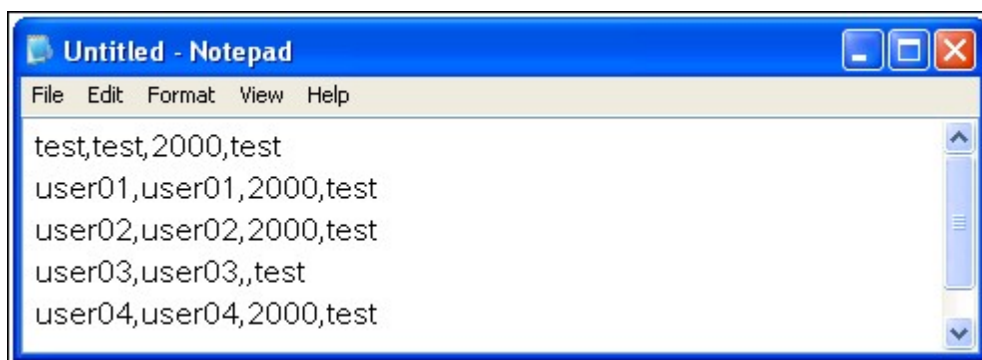

CSV (Excel)

1. Abra un nuevo fichero con Excel.
2. Ingrese la información de un usuario en la misma fila y en el siguiente orden:
Columna A: Nombre de usuario
Columna B: Contraseña
Columna C: Cuota (MB)
Columna D: Nombre de Grupo
3. Vaya a la siguiente fila y repita los pasos anteriores para crear la cuenta de otro usuario. Cada fila indica la información de un usuario. Guarde el fichero con formato csv.
4. Abra el fichero csv con Notepad y guárdelo con codificación UTF-8, si contiene caracteres de bytes dobles.

Abajo se muestra un ejemplo.

	A	B	C	D
1	test	test	2000	test
2	user01	user01	2000	test
3	user02	user02	2000	test
4	user03	user03		test
5	user04	user04	2000	test
6	user05	user05	2000	test

BIN (Exportado desde el NAS)

El archivo BIN se exporta desde un NAS de QNAP. Contiene información como nombre de usuario, contraseña, cuota y grupo de usuario. La configuración de cuota se puede exportar solo cuando la función de cuota esté habilitada en "Privilege Settings" (Configuración de privilegios) > "Quota" (Cuota).

Carpetas de inicio

Habilite Carpetas de inicio para crear una carpeta personal para cada usuario local y del dominio en el NAS. Los usuarios pueden acceder a sus carpetas "home" (Inicio) a través de Microsoft Networking, FTP, AFP y File Station. Todas las carpetas home se encuentran en la carpeta compartida de red "Homes", a la cual solamente se puede acceder a través de "admin" por defecto.

Para usar esta característica, haga clic en "Carpetas de inicio".

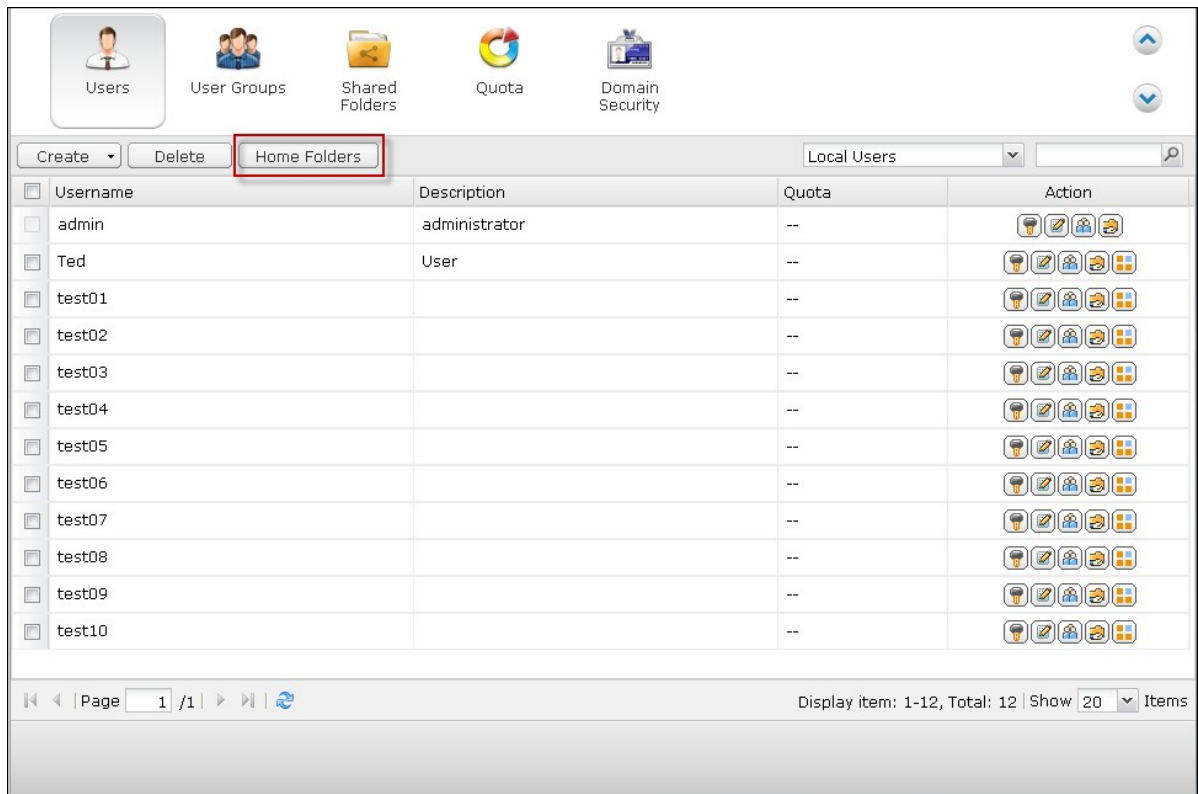

Username	Description	Quota	Action
admin	administrator	--	[Icons]
Ted	User	--	[Icons]
test01		--	[Icons]
test02		--	[Icons]
test03		--	[Icons]
test04		--	[Icons]
test05		--	[Icons]
test06		--	[Icons]
test07		--	[Icons]
test08		--	[Icons]
test09		--	[Icons]
test10		--	[Icons]

Seleccione "Enable home folder for all users" (Habilitar la carpeta de inicio para todos los usuarios) y el volumen del disco donde se crearán las carpetas Home (Inicio). Haga clic en "Apply" (Aplicar).

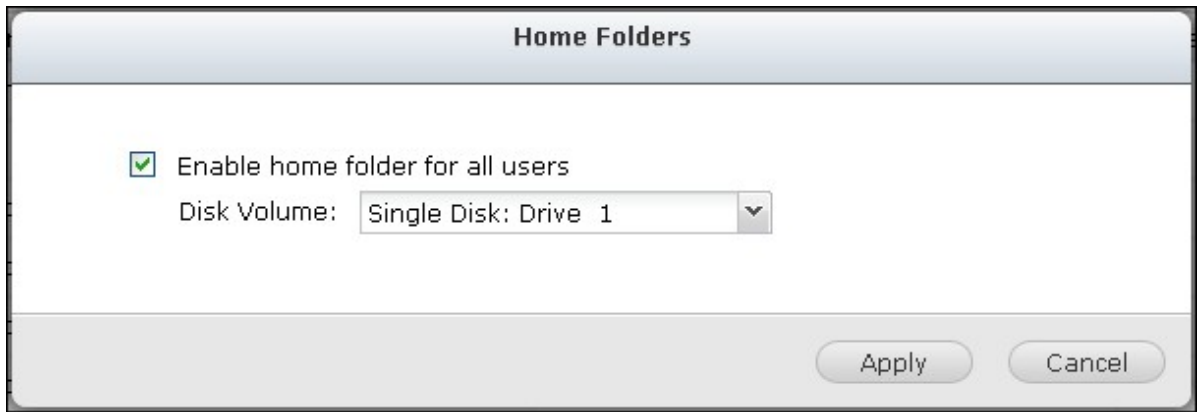

5.2 Grupos de Usuarios

Para administrar los derechos de acceso, puede crear grupos de usuarios. Los grupos de usuarios son conjuntos de usuarios que tienen los mismos derechos de acceso a archivos o carpetas. Por configuración predeterminada de fábrica, el servidor contiene los siguientes grupos de usuarios predefinidos:





- Administradores
Todos los miembros del grupo Administradores tienen derecho a llevar a cabo la administración del sistema. No es posible eliminar el grupo de usuarios Administradores.
- Todos
Todos los usuarios registrados pertenecen al grupo de usuarios Todos. No es posible eliminar el grupo de usuarios 'Todos' ni eliminar a ninguno de sus usuarios.

El número de grupos de usuarios que puede crear en el NAS, varía de acuerdo al modelo del NAS. Si los modelos de su NAS no aparecen, visite <http://www.qnap.com> para más detalles.

Número máximo de grupos de usuarios	Modelos de dispositivo NAS
128	TS-110, TS-210
256	TS-112, TS-119, TS-119P+, TS-212, TS-219P+, TS-410, TS-239 Pro II+, TS-259 Pro+
512	TS-412, TS-419P+, TS-410U, TS-419U, TS-412U, TS-419U+, SS-439 Pro, SS-839 Pro, TS-439 Pro II+, TS-459U-RP/SP, TS-459U-RP+/SP+, TS-459 Pro+, TS-459 Pro II, TS-559 Pro+, TS-559 Pro II, TS-659 Pro+, TS-659 Pro II, TS-859 Pro+, TS-859U-RP, TS-859U-RP+, TS-809 Pro, TS-809U-RP, TS-879 Pro, TS-1079 Pro, TS-879U-RP, TS-EC879U-RP, TS-1279U-RP, TS-EC1279U-RP









El nombre de un grupo de usuarios no puede tener más de 256 caracteres de longitud. No distingue entre mayúsculas y minúsculas y puede contener caracteres de doble byte (como los de los idiomas chino, japonés y coreano), pero no puede contener ninguno de los siguientes caracteres:

" / \ [] : ; | = , + * ? < > ` ` '

Users User Groups Shared Folders Quota Domain Security

 Local Groups

Group Name	Action
<input type="checkbox"/> administrators	  
<input type="checkbox"/> everyone	  
<input checked="" type="checkbox"/> User	  

| Page / | |

Display item: 1-3, Total: 3 | Show Items

5.3 Carpeta de Recursos Compartidos

Carpeta de Recursos Compartidos

Se pueden crear diferentes directorios de carpetas compartidas de red en el NAS y especificar los derechos de acceso de los usuarios y grupos de usuarios a los recursos compartidos.

El número de carpetas compartidas que puede crear en el NAS, varía de acuerdo al modelo del NAS. Si los modelos de su NAS no aparecen, visite <http://www.qnap.com> para obtener más información.

Número máximo de carpetas compartidas	Modelos de NAS
256	TS-110, TS-210, TS-112, TS-119, TS-119P+, TS-212, TS-219P+, TS-x20, TS-x21, TS-410, TS-239 Pro II+, TS-259 Pro+
512	TS-412, TS-419P+, TS-410U, TS-419U, TS-412U, TS-419U+, SS-439 Pro, SS-839 Pro, TS-439 Pro II+, TS-459U-RP/SP, TS-459U-RP+/SP+, TS-459 Pro+, TS-459 Pro II, TS-559 Pro+, TS-559 Pro II, TS-659 Pro+, TS-659 Pro II, TS-859 Pro+, TS-859U-RP, TS-859U-RP+, TS-809 Pro, TS-809U-RP, TS-x70, TS-879 Pro, TS-1079 Pro, TS-879U-RP, TS-EC879U-RP, TS-1279U-RP, TS-EC1279U-RP

En la lista de carpetas, puede ver el tamaño de datos actual, el número de subcarpetas y archivos creados en las carpetas compartidas de red y el estado de las carpetas (oculto o visible).

Users User Groups Shared Folders Quota Domain Security

Shared Folder Advanced Permissions Folder Aggregation

Create Remove Restore Default Shared Folders

Folder Name	Size	Folders	Files	Hidden	Volume	Action
Download	53.29 GB	10	183	No	Single Disk: Drive 1	[Icons]
Multimedia	18.42 MB	21	235	No	Single Disk: Drive 1	[Icons]
Public	250.87 MB	9	88	No	Single Disk: Drive 1	[Icons]
Recordings	32 KB	6	1	No	Single Disk: Drive 1	[Icons]
TedHome	20 KB	3	1	No	Single Disk: Drive 1	[Icons]
USBDisk1	694.02 GB	30959	338379	No	USB 1	[Icons]
USBDisk2	70.04 GB	868	13879	No	USB 2	[Icons]
Usb	12 KB	1	1	No	Single Disk: Drive 1	[Icons]
Web	16.15 KB	1	7	No	Single Disk: Drive 1	[Icons]
homes	836.03 KB	8	9	No	Single Disk: Drive 1	[Icons]

Page 1 / 1 | Display item: 1-10, Total: 20 | Show 100 Items

1. Para crear una carpeta compartida, haga clic en Create (Crear) > "Shared Folder" (Carpeta compartida).

Users User Groups Shared Folders Quota Domain Security

Shared Folder Advanced Permissions Folder Aggregation

Create Remove Restore Default Shared Folders

Folder Name	Size	Folders	Files	Hidden	Volume	Action
Shared Folder						
Create an ISO Share	53.29 GB	10	183	No	Single Disk: Drive 1	[Icons]
Multimedia	18.42 MB	21	235	No	Single Disk: Drive 1	[Icons]
Public	250.87 MB	9	88	No	Single Disk: Drive 1	[Icons]
Recordings	32 KB	6	1	No	Single Disk: Drive 1	[Icons]
TedHome	20 KB	3	1	No	Single Disk: Drive 1	[Icons]
USBDisk1	694.02 GB	30959	338379	No	USB 1	[Icons]
USBDisk2	70.04 GB	868	13879	No	USB 2	[Icons]
Usb	12 KB	1	1	No	Single Disk: Drive 1	[Icons]
Web	16.15 KB	1	7	No	Single Disk: Drive 1	[Icons]
homes	836.03 KB	8	9	No	Single Disk: Drive 1	[Icons]

Page 1 / 1 | Display item: 1-10, Total: 20 | Show 100 Items

2. Haga clic en 'Siguiente'.

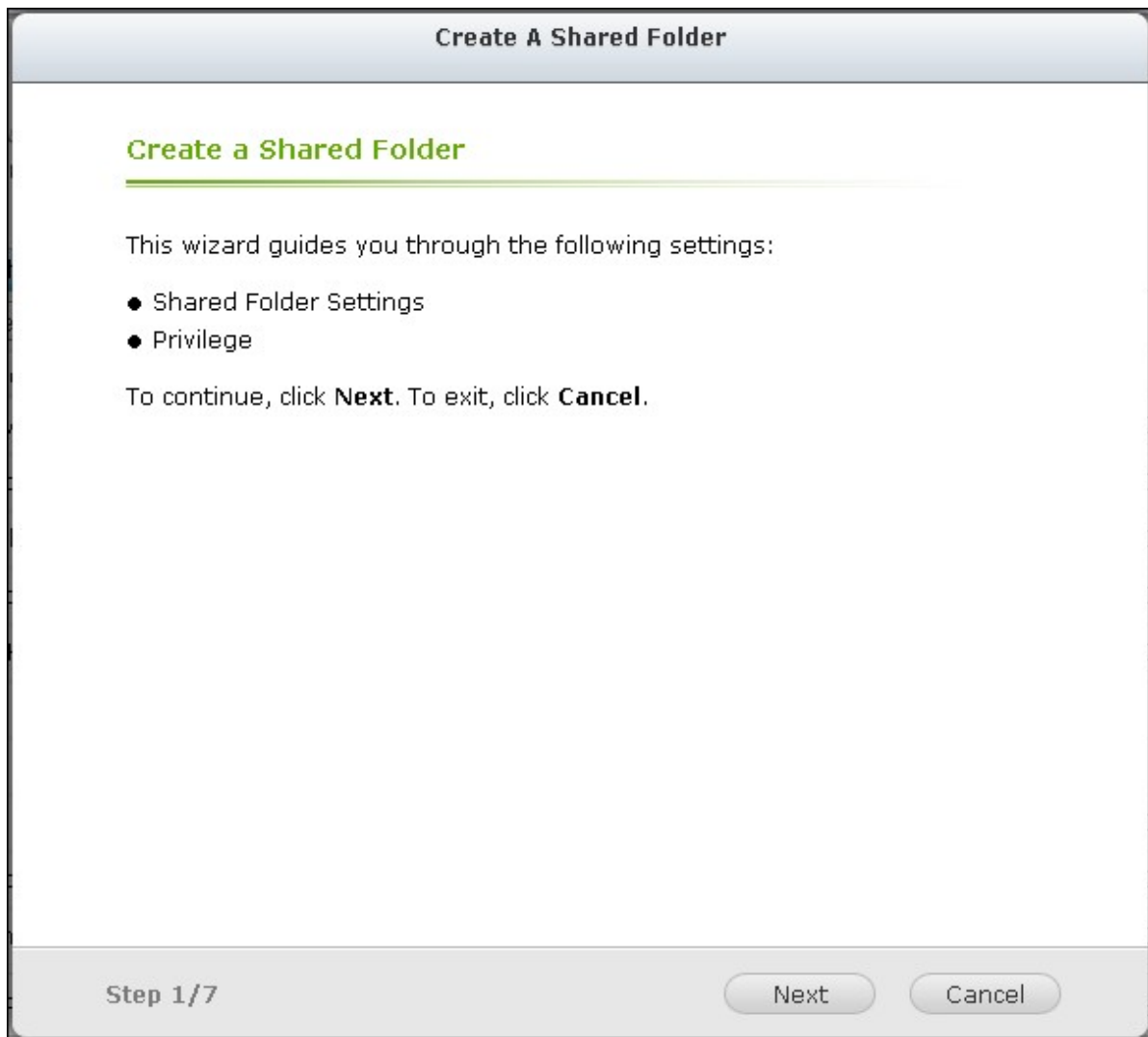

3. Ingrese los parámetros de configuración de la carpeta compartida.

- Nombre de carpeta: Ingrese el nombre de la carpeta compartida. El nombre de la carpeta compartida no admite " / \ [] : ; | = , + * ? < > ` ' "
- Volumen de disco: Seleccione el volumen de disco en el que desea crear la carpeta.
- Descripción: Introduzca una descripción opcional de la carpeta compartida.
- Ocultar carpetas: Seleccione la opción Ocultar carpetas compartidas o no en Microsoft Networking. Cuando una carpeta compartida está oculta tiene que introducir el directorio completo \\NAS_IP\share_name para acceder al recurso compartido.
- Bloquear ficheros (oplocks): El Bloqueo oportunista es un mecanismo de Windows para que el cliente haga un bloqueo oportunista en un fichero que resida en un servidor, con el fin de almacenar los datos en memoria caché localmente y mejorar el rendimiento. El bloqueo oportunista está habilitado de forma predeterminada para los usos diarios. Para las redes que necesitan que varios usuarios tengan acceso

simultáneamente al mismo fichero, tales como bases de datos, el bloqueo oportunista debe deshabilitarse.

- Papelera de reciclaje: Habilitar la Papelera de reciclaje de red para las carpetas compartidas creadas. Una vez habilitada la opción "Restringir el acceso de la Papelera de reciclaje a los administradores sólo por ahora", garantizará que los archivos que se han eliminado y movido a la Papelera de reciclaje de red sólo los pueden recuperar los administradores.
- Ruta: Especifique la ruta de la carpeta compartida o seleccione Dejar que el NAS especifique la ruta automáticamente'.

Create A Shared Folder

Shared Folder Settings

Folder Name:

Disk Volume:

Description:

[Advanced Settings](#)

Hidden Folder: Yes No

Lock File (Oplocks): Yes No

Recycle Bin: Enable Disable

Restrict the access of Recycle Bin to administrators only for now.

Path: Specify path automatically
 Enter path manually

Step 2/7

4. Seleccione la forma en que desea especificar los derechos de acceso a la carpeta y especifique los derechos de acceso del anfitrión.

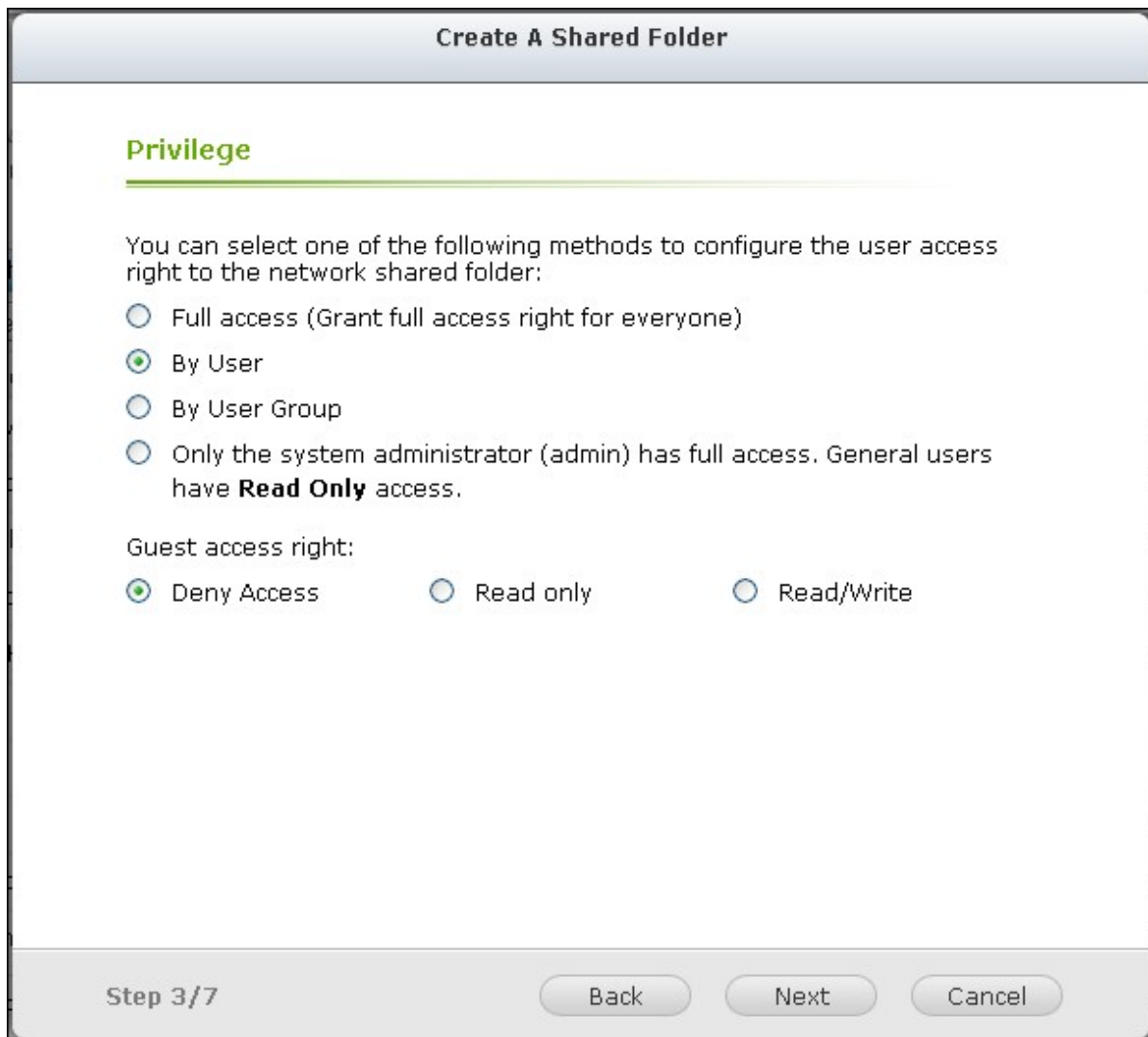

5. Si selecciona Especificar los derechos de acceso por usuario o grupo de usuarios, puede seleccionar asignar los derechos de solo lectura, lectura y escritura o negar el acceso a los usuarios o grupos de usuarios.

Create A Shared Folder

Access Control (By User)

User name	Preview	RO	RW	Deny
admin	Read/Write	<input type="checkbox"/>	<input checked="" type="checkbox"/>	<input type="checkbox"/>
Ted	Read Only	<input checked="" type="checkbox"/>	<input type="checkbox"/>	<input type="checkbox"/>
test01	Deny Access	<input type="checkbox"/>	<input type="checkbox"/>	<input checked="" type="checkbox"/>
test02	Deny Access	<input type="checkbox"/>	<input type="checkbox"/>	<input checked="" type="checkbox"/>
test03	Deny Access	<input type="checkbox"/>	<input type="checkbox"/>	<input checked="" type="checkbox"/>

Page 1 / 1 | Display item: 1-5, Total: 5

Note: 1. The permission settings of user and group will effect the result of "preview"

Step 4/7 Back Next Cancel

6. Confirme la configuración y haga clic en 'Siguiente'.

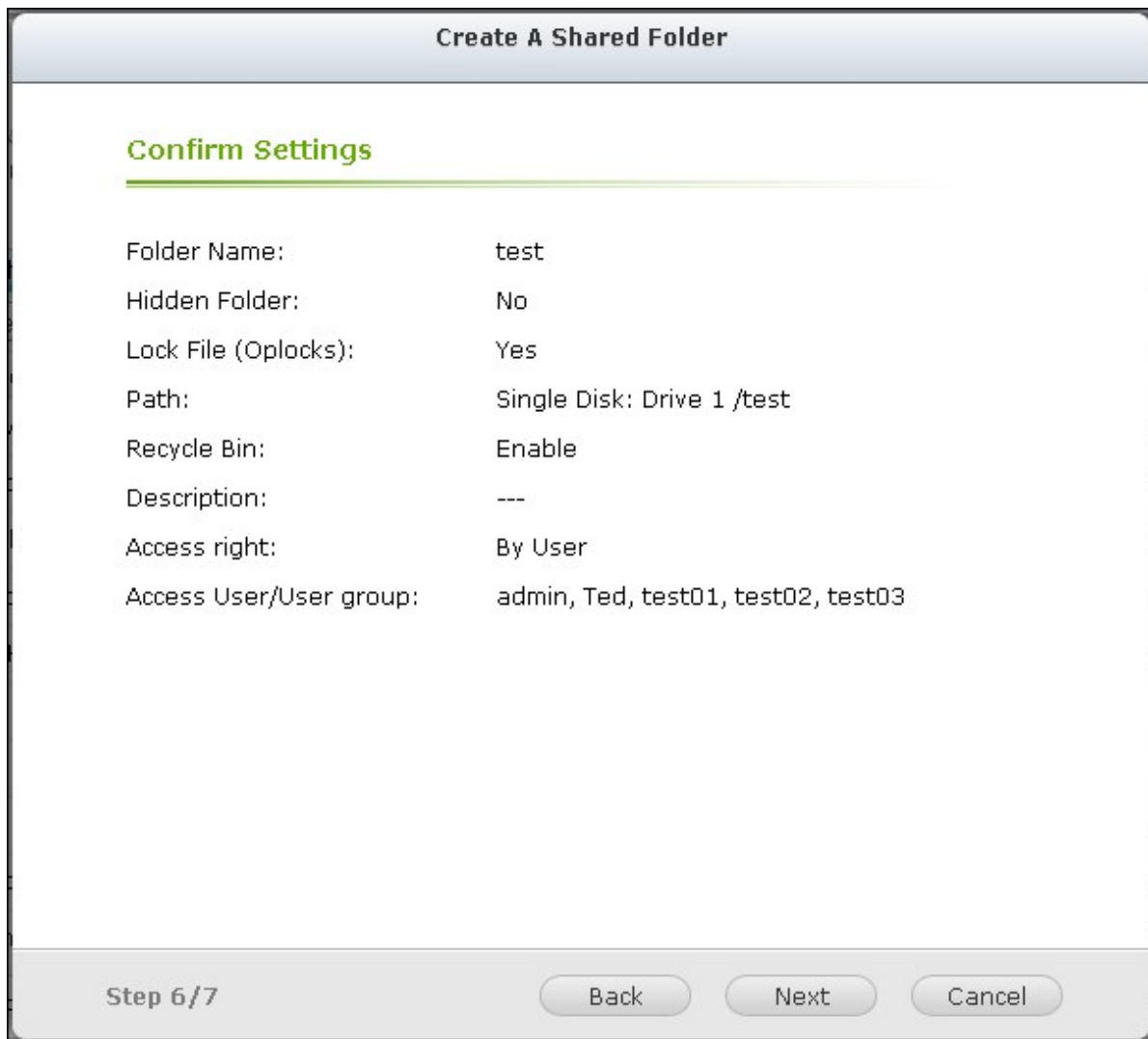

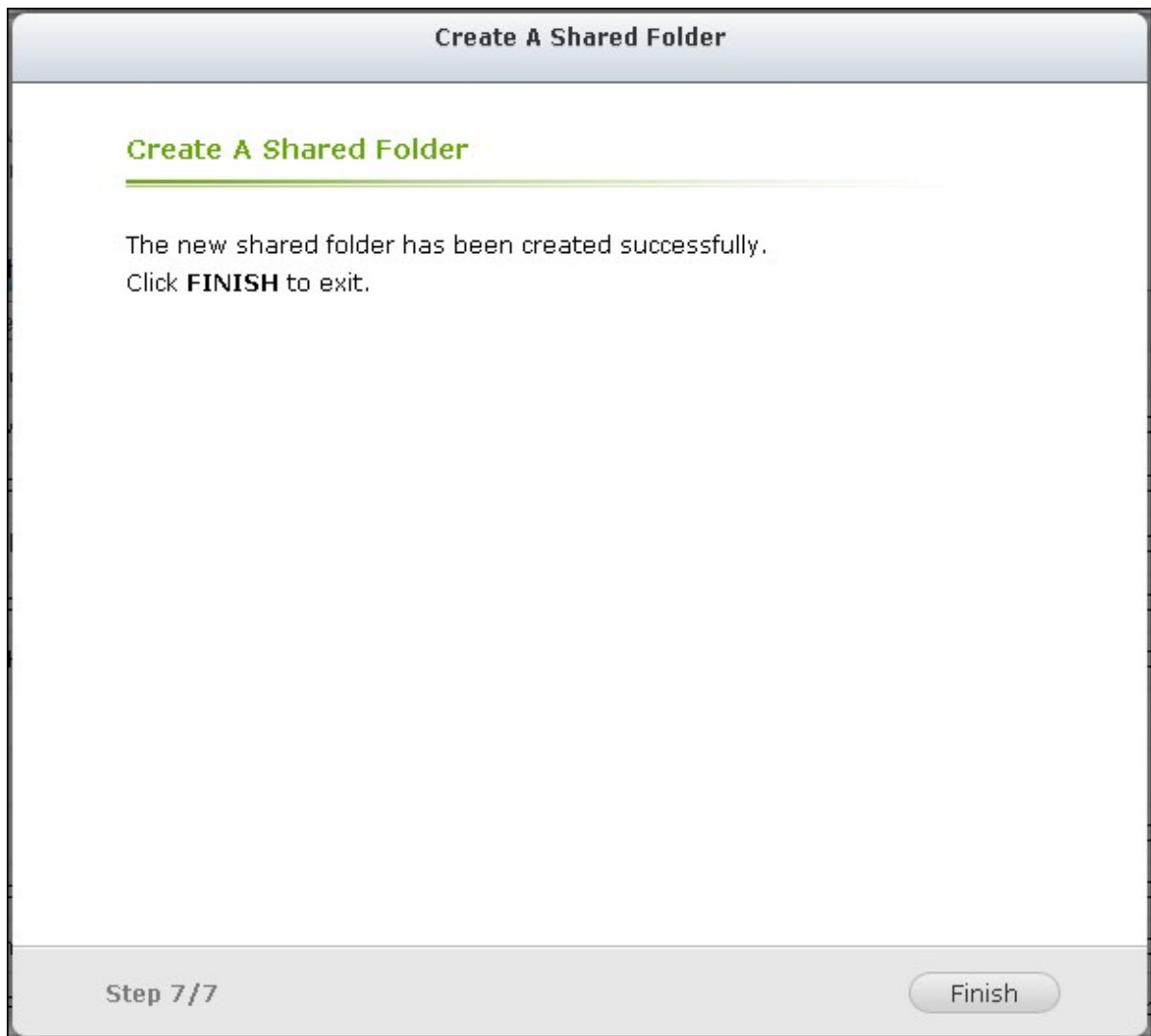

7. Haga clic en 'Finalizado' para terminar la configuración.

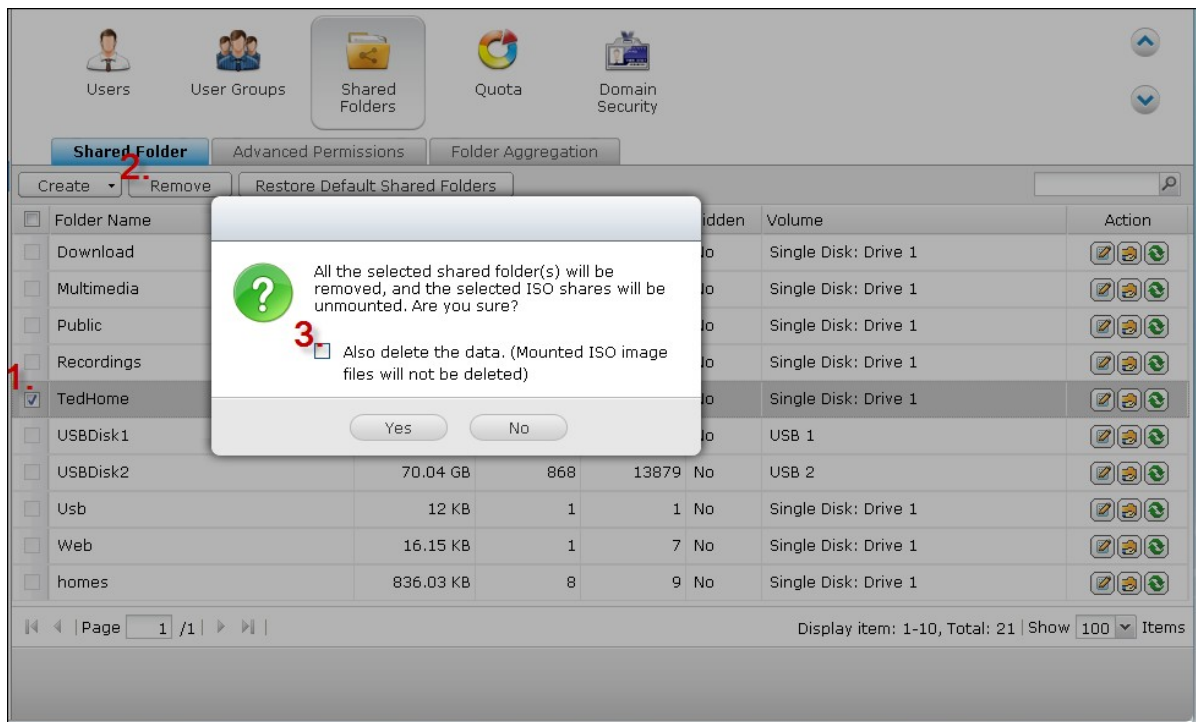

Para eliminar una carpeta compartida, seleccione la casilla de verificación Carpeta y haga clic en "Remove" (Eliminar). Puede seleccionar la opción "Also delete the data. (Mounted ISO image files will not be deleted)"[También elimine los datos (Los archivos de imagen ISO montados no se eliminarán)], para eliminar las carpetas y ficheros dentro de ella. Si selecciona no eliminar los datos de la carpeta, estos permanecerán en el NAS. Puede crear una carpeta compartida con el mismo nombre de nuevo para tener acceso a los datos.



Icono	Descripción
 (Propiedades de carpetas)	Editar las propiedades de la carpeta. Seleccionar ocultar o mostrar la unidad de red, habilitar o deshabilitar oplocks, ruta de la carpeta, comentario, restringir el acceso de la Papelera de reciclaje a los administradores (los archivos sólo los pueden recuperar los administradores desde la Papelera de reciclaje de red) y habilitar o deshabilitar en la conexión FTP.
 (Permisos de carpetas)	Edita los permisos de carpetas y subcarpetas.
 (Actualizar)	Actualizarlos detalles de la carpeta compartida.

Permisos de carpetas

Puede configurar los permisos de carpetas y subcarpetas en el NAS. Para editar los permisos básicos de una carpeta, busque el nombre de una carpeta en "Privilege Settings" (Configuración de privilegios) > "Shared Folders" ('Carpetas compartidas) y a continuación haga clic en .

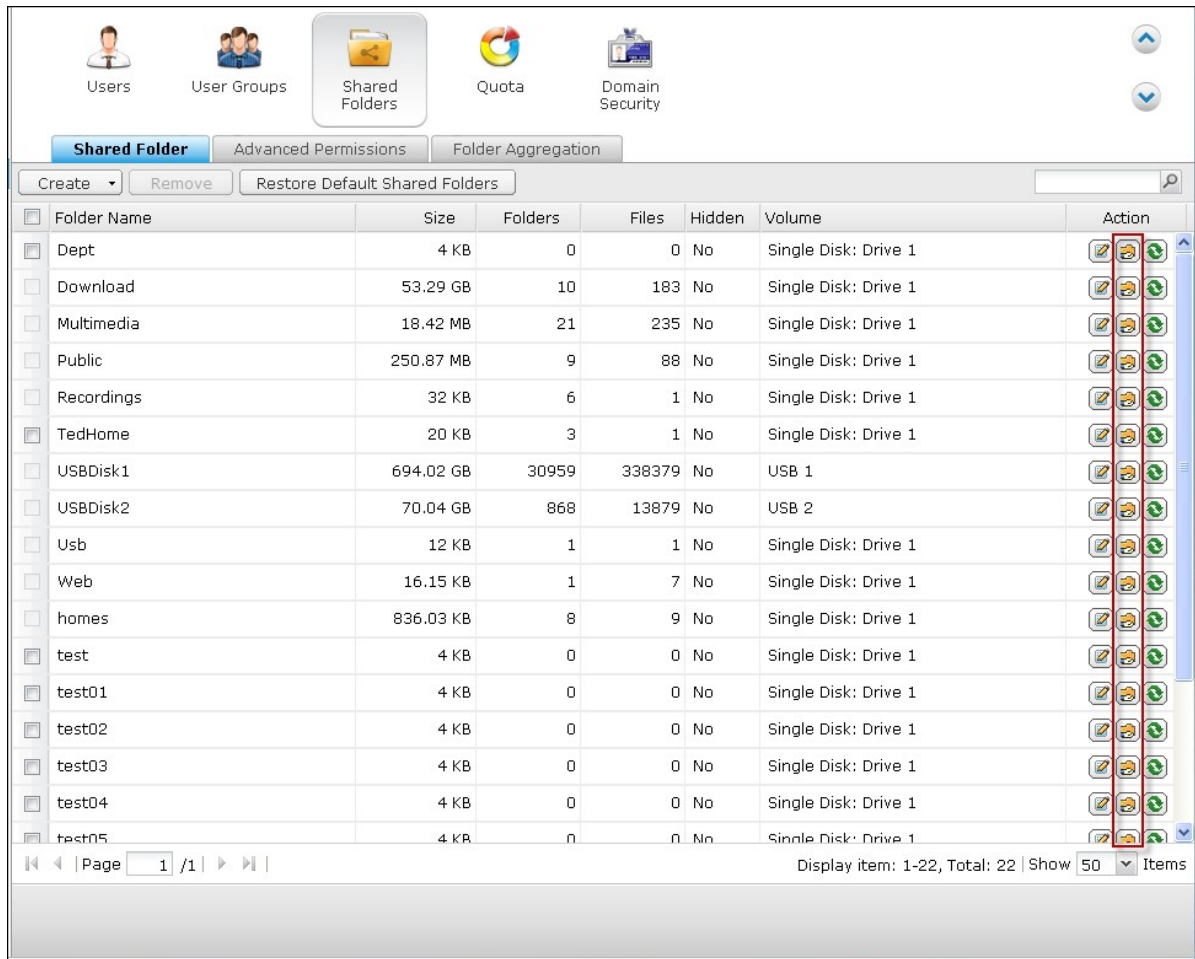

El nombre de la carpeta se mostrará en la parte izquierda y los usuarios con los derechos de acceso configurados aparecerán en el panel. También puede especificar los derechos de acceso de los invitados en la parte inferior del panel.

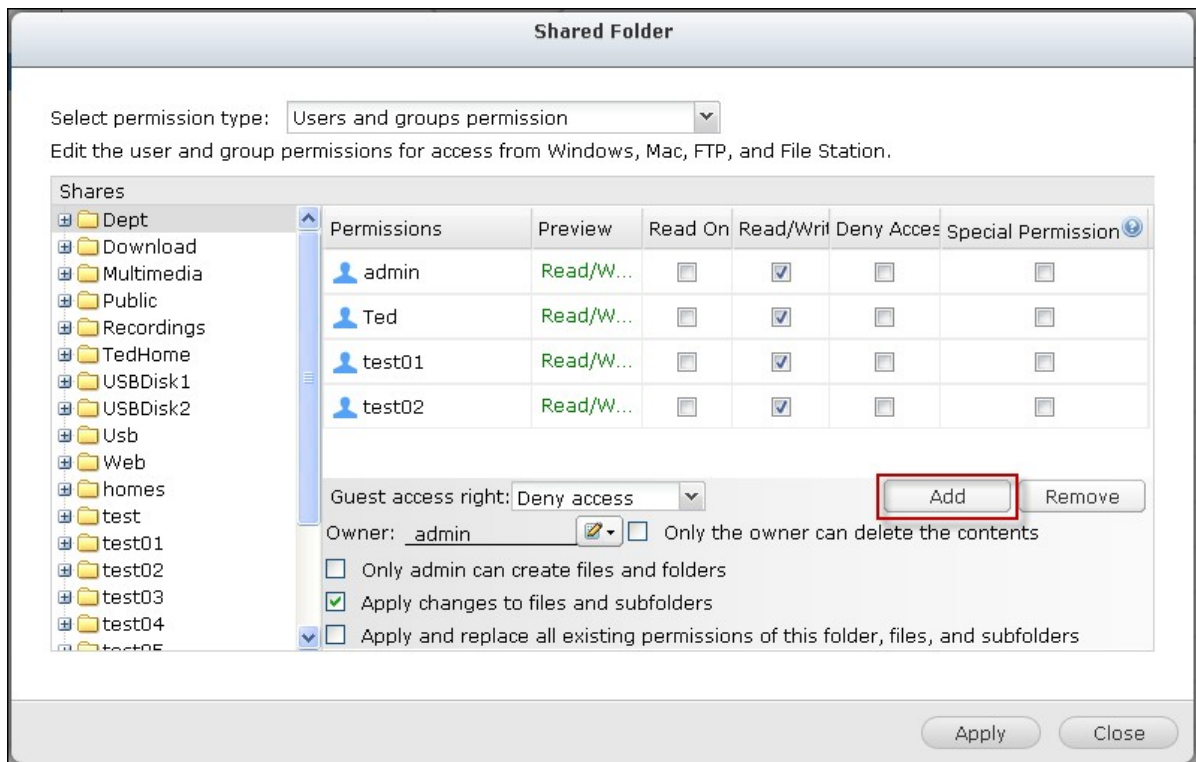

Haga clic en "Add" (Agregar) para seleccionar más usuarios y grupos de usuarios y especificar sus derechos de acceso a la carpeta. Haga clic en "Add" (Agregar) para confirmar.

Select users and groups				
Local Users <input type="text"/> <input type="button" value="🔍"/>				
Name	Preview	RO	RW	Deny
test03	Read Only	<input checked="" type="checkbox"/>	<input type="checkbox"/>	<input type="checkbox"/>
Employee072	Read Only	<input checked="" type="checkbox"/>	<input type="checkbox"/>	<input type="checkbox"/>
Employee073	Read Only	<input checked="" type="checkbox"/>	<input type="checkbox"/>	<input type="checkbox"/>
Employee074	Deny Access	<input type="checkbox"/>	<input type="checkbox"/>	<input type="checkbox"/>
Employee075	Deny Access	<input type="checkbox"/>	<input type="checkbox"/>	<input type="checkbox"/>
Employee076	Deny Access	<input type="checkbox"/>	<input type="checkbox"/>	<input type="checkbox"/>
Employee077	Deny Access	<input type="checkbox"/>	<input type="checkbox"/>	<input type="checkbox"/>
Employee078	Deny Access	<input type="checkbox"/>	<input type="checkbox"/>	<input type="checkbox"/>
Employee079	Deny Access	<input type="checkbox"/>	<input type="checkbox"/>	<input type="checkbox"/>
Employee080	Deny Access	<input type="checkbox"/>	<input type="checkbox"/>	<input type="checkbox"/>

Page /8
Display item: 1-10, Total: 80

Note: 1. The permission settings of user and group will effect the result of "preview"
 2. The privilege priority is Deny Access (Deny) > Read/Write (RW) > Read Only (RO)

Haga clic en "Remove" (Eliminar) para quitar cualquier permiso configurado. Puede seleccionar varios elementos al presionar la tecla Ctrl y hacer clic con el botón principal del ratón. Haga clic en "Apply" (Aplicar) para guardar la configuración.

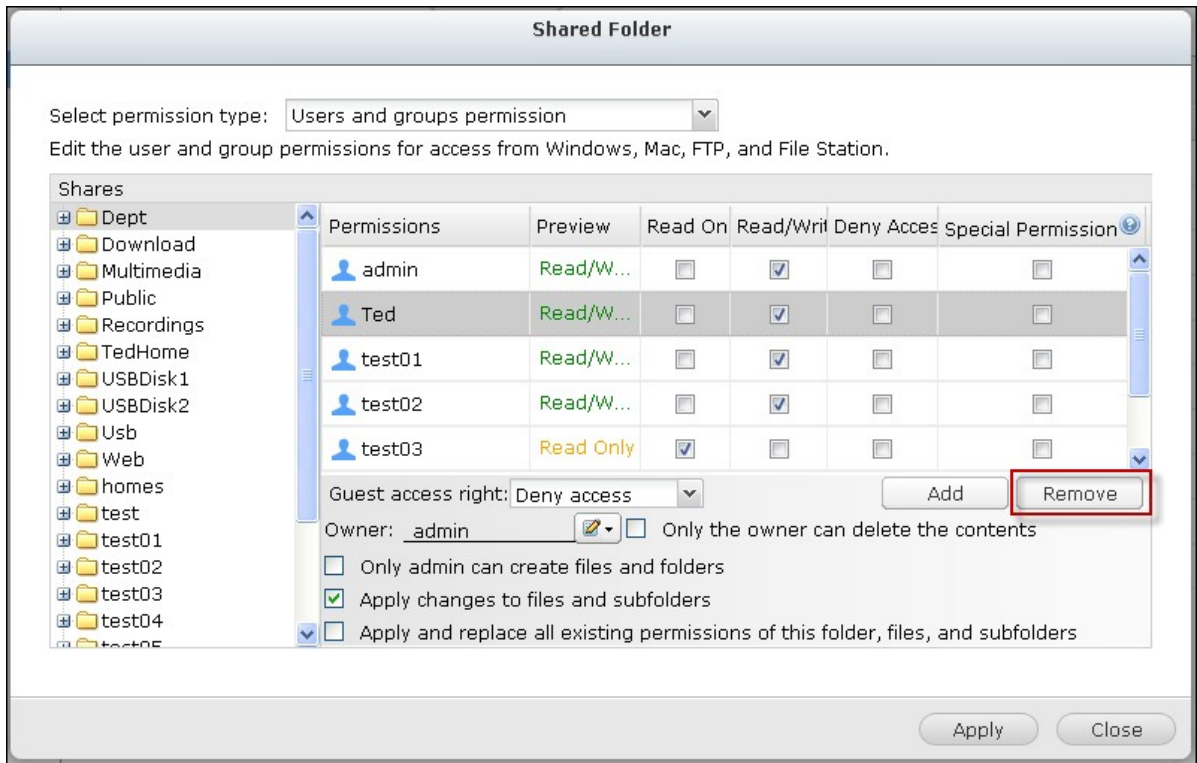

Permisos de subcarpetas

El NAS permite asignar permisos a subcarpetas para realizar una administración segura de las carpetas y subcarpetas. Puede especificar los permisos de lectura, lectura/escritura y denegar acceso a usuarios individuales a cada carpeta y subcarpeta.

Para configurar los permisos de las subcarpetas, vaya a la pestaña "Privilege Settings" (Configuración de privilegios) > "Shared Folders" (Carpetas compartidas) > "Advanced Permissions" (Permisos avanzados). Seleccione "Enable Advanced Folder Permissions" (Habilitar permisos avanzados de carpetas) y a continuación haga clic en "Apply" (Aplicar).

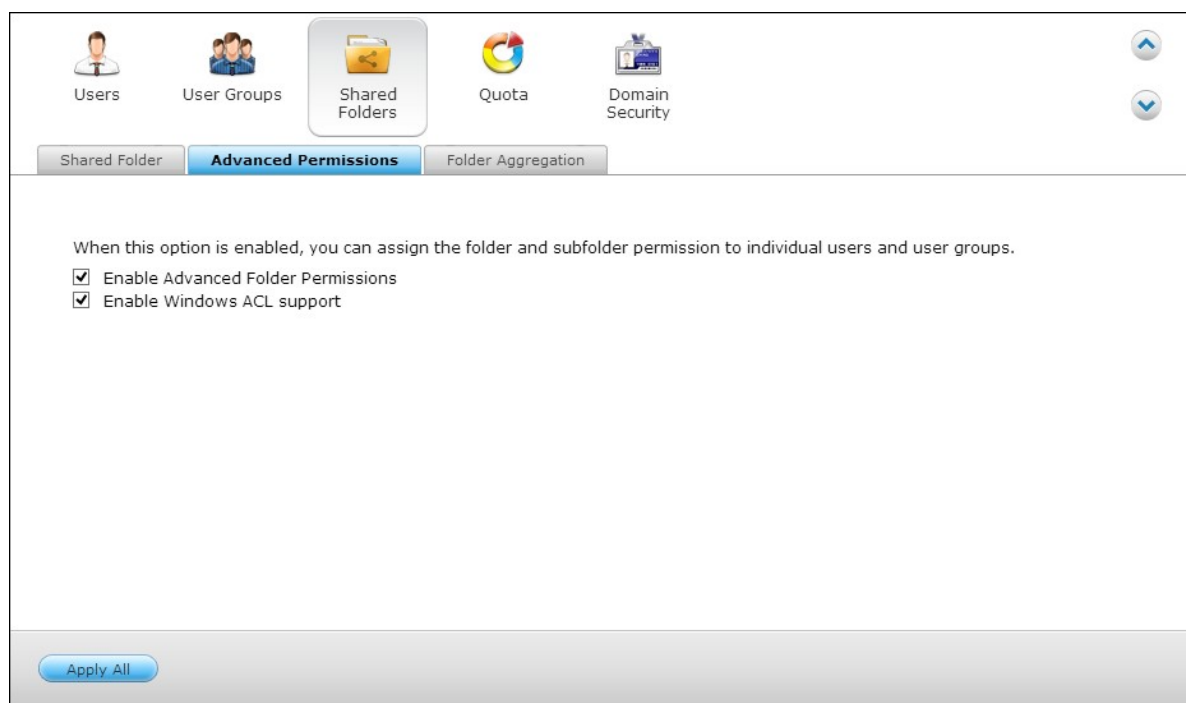

Nota: Puede crear 230 entradas de permisos como máximo para cada carpeta cuando esté habilitada la opción 'Permisos avanzados de carpetas'.

vaya a "Privilege Settings" (Configuración de privilegios) > "Shared Folders" (Carpetas compartidas) > pestaña "Shared Folders" (Carpetas compartidas). Seleccione una carpeta raíz, por ejemplo Dept y a continuación haga clic en .

Folder Name	Size	Folders	Files	Hidden	Volume	Action
Dept	4 KB	0	0	No	Single Disk: Drive 1	[Pencil] [Plus] [Green Check]
Download	53.29 GB	10	183	No	Single Disk: Drive 1	[Pencil] [Plus] [Green Check]
Multimedia	18.42 MB	21	235	No	Single Disk: Drive 1	[Pencil] [Plus] [Green Check]
Public	250.87 MB	9	88	No	Single Disk: Drive 1	[Pencil] [Plus] [Green Check]
Recordings	32 KB	6	1	No	Single Disk: Drive 1	[Pencil] [Plus] [Green Check]
TedHome	20 KB	3	1	No	Single Disk: Drive 1	[Pencil] [Plus] [Green Check]
USBDisk1	694.02 GB	30959	338379	No	USB 1	[Pencil] [Plus] [Green Check]
USBDisk2	70.04 GB	868	13879	No	USB 2	[Pencil] [Plus] [Green Check]
Usb	12 KB	1	1	No	Single Disk: Drive 1	[Pencil] [Plus] [Green Check]
Web	16.15 KB	1	7	No	Single Disk: Drive 1	[Pencil] [Plus] [Green Check]

Page 1 / 1 | Display item: 1-10, Total: 22 | Show 50 Items

El nombre de la carpeta compartida y sus subcarpetas de primer nivel aparece a la izquierda. Los usuarios que tengan configurados los derechos de acceso aparecen en el panel, con permisos especiales, debajo. Haga doble clic en las subcarpetas del primer nivel para ver las subcarpetas del segundo nivel. Seleccione la carpeta raíz (Dept). Haga clic en "+ Add" (+ Agregar) para especificar sólo lectura, lectura/escritura, o denegar el acceso a los usuarios y grupos de usuarios.

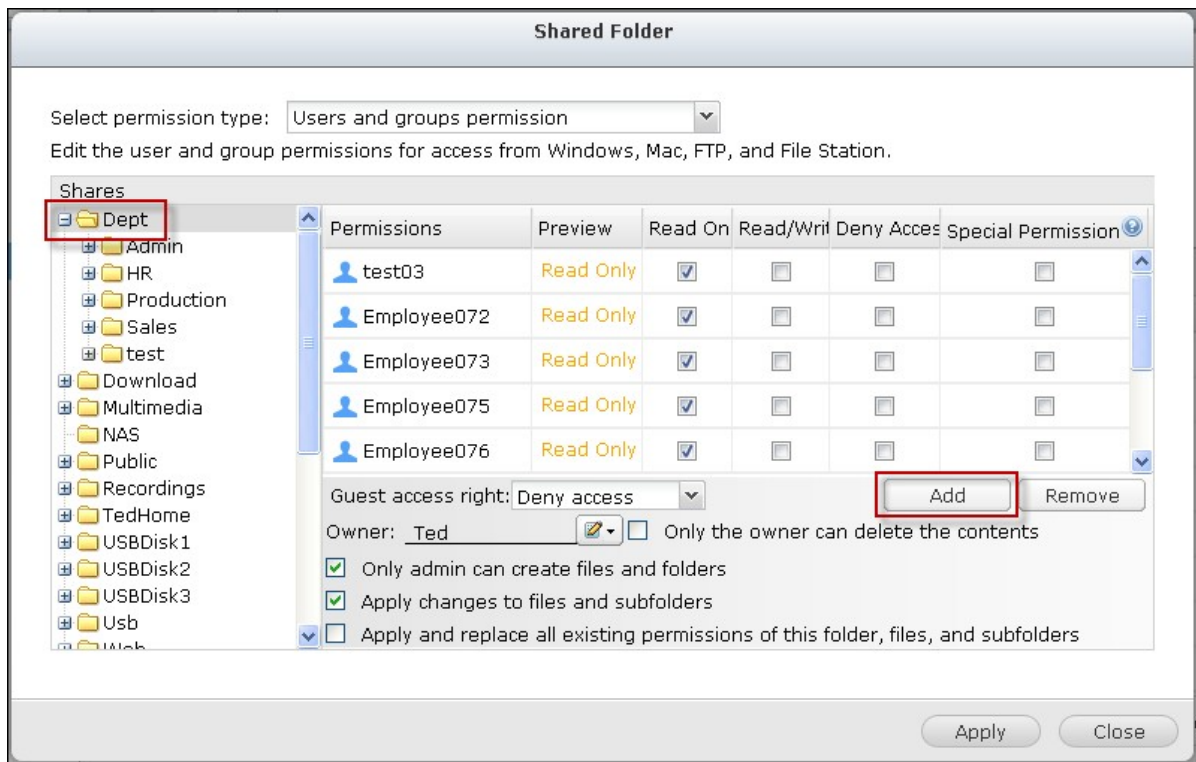

Nota:

- Si ha especificado 'denegar acceso' a un usuario de la carpeta raíz, el usuario no podrá tener acceso a las carpetas/subcarpetas, incluso si asigna los permisos de lectura/escritura para las subcarpetas.
- Si ha especificado 'Acceso de solo lectura' a un usuario de la carpeta raíz, el usuario tendrá acceso de solo lectura para todas las subcarpetas, incluso si asigna los permisos de lectura/escritura para las subcarpetas.
- Para especificar el permiso de solo lectura de la carpeta raíz y el permiso de lectura/escritura de las subcarpetas, debe definir el permiso de lectura/escritura a la carpeta raíz y usar la opción 'Solo los administradores pueden crear archivos y carpetas' (lo cual se explicará más adelante).
- Si un ID de cuenta no identificado (por ejemplo, 500) aparece en una subcarpeta en la página de asignación de permisos después de hacer clic en el botón "Access Permissions" (Permisos de acceso) junto a una carpeta compartida en "Control Panel" (Panel de control)>"Privilege Settings" (Configuración de privilegios)>"Shared Folders" (Carpetas compartidas)>"Shared Folder" (Carpeta compartida), lo más probable es que el permiso de esa subcarpeta se haya concedido a una cuenta de usuario que ya no existe. En este caso, seleccione el ID de cuenta identificado y haga clic en "Remove" (Eliminar) para eliminar este ID de cuenta.

Haga clic en "Add" (Añadir) cuando haya terminado la configuración.

Select users and groups

Local Users

Name	Preview	RO	RW	Deny
Employee074	Deny Access	<input type="checkbox"/>	<input type="checkbox"/>	<input type="checkbox"/>
Employee075	Read Only	<input checked="" type="checkbox"/>	<input type="checkbox"/>	<input type="checkbox"/>
Employee076	Read Only	<input checked="" type="checkbox"/>	<input type="checkbox"/>	<input type="checkbox"/>
Employee077	Deny Access	<input type="checkbox"/>	<input type="checkbox"/>	<input type="checkbox"/>
Employee078	Deny Access	<input type="checkbox"/>	<input type="checkbox"/>	<input type="checkbox"/>
Employee079	Deny Access	<input type="checkbox"/>	<input type="checkbox"/>	<input type="checkbox"/>
Employee080	Deny Access	<input type="checkbox"/>	<input type="checkbox"/>	<input type="checkbox"/>
Employee081	Deny Access	<input type="checkbox"/>	<input type="checkbox"/>	<input type="checkbox"/>
Employee082	Deny Access	<input type="checkbox"/>	<input type="checkbox"/>	<input type="checkbox"/>
Employee083	Deny Access	<input type="checkbox"/>	<input type="checkbox"/>	<input type="checkbox"/>

⏪ ⏩ | Page /8 | Display item: 1-10, Total: 77

Note: 1. The permission settings of user and group will effect the result of "preview"
2. The privilege priority is Deny Access (Deny) > Read/Write (RW) > Read Only (RO)

Especifique otros permisos debajo del panel de permisos de carpetas.

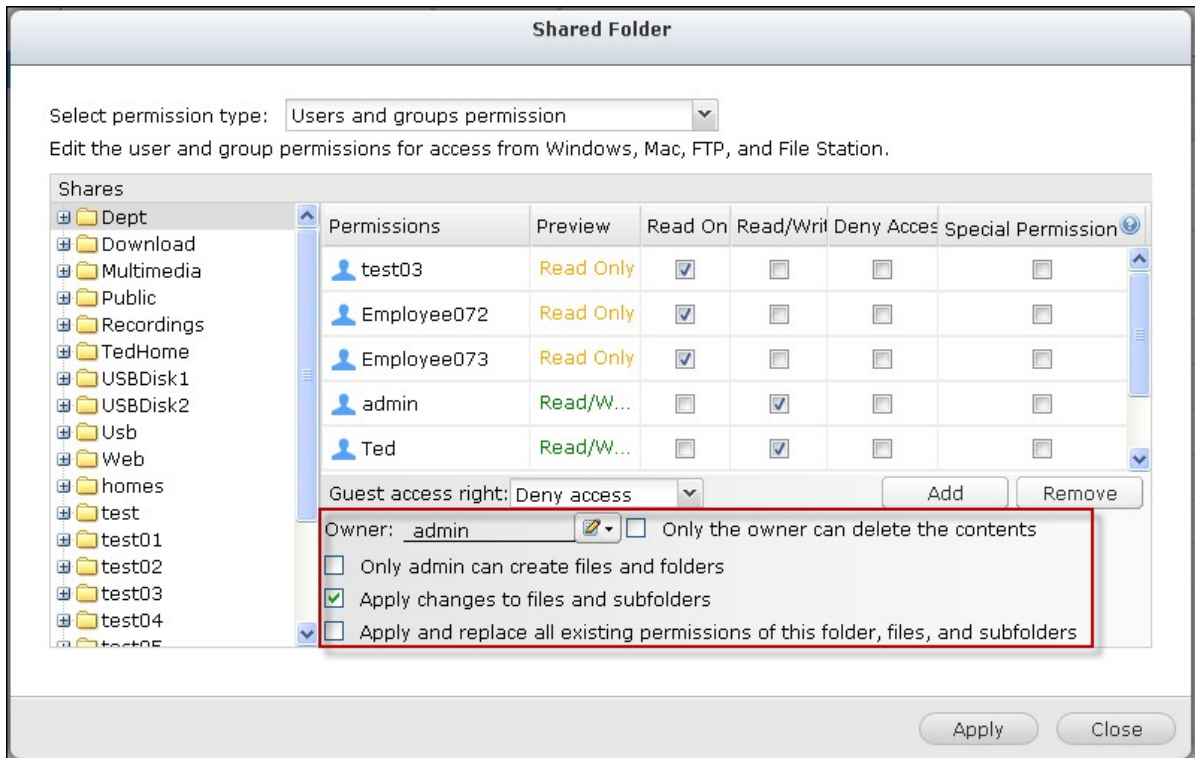

Derechos de acceso a invitados: Permite asignar o denegar todos los permisos o de solo lectura a los invitados.

Propietario: Muestra el propietario de la carpeta seleccionada. De forma predeterminada, el propietario de unacarpeta es el creador. Para cambiar el propietario de una carpeta,

haga clic en .

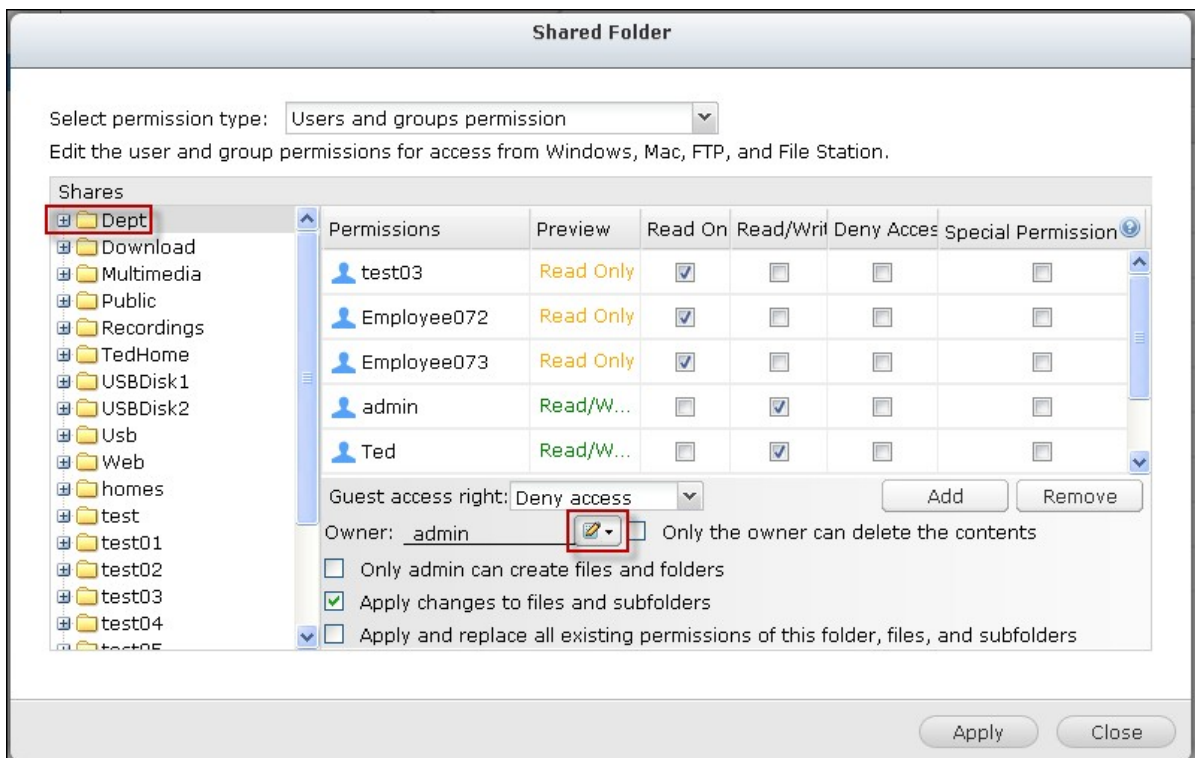

Seleccione un usuario de la lista o busque un nombre de usuario. Luego haga clic en 'Establecer'.

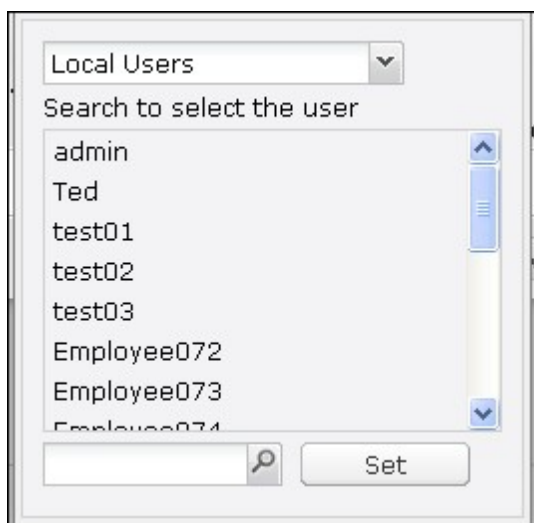

- Solamente el propietario puede eliminar el contenido: Cuando aplica esta opción a una carpeta, por ejemplo, Dept, solamente el propietario de dicha carpeta puede eliminar los archivos y subcarpetas del primer nivel. Los usuarios, diferentes al propietario, que tengan permisos de lectura/escritura sobre la carpeta, no pueden eliminar las carpetas Admin, HR, Producción, Ventas y prueba en este ejemplo. Esta opción no se aplica a las subcarpetas de la carpeta seleccionada si están seleccionadas las opciones 'Aplicar cambios a los archivos y subcarpetas' y 'Aplicar y reemplazar todos los permisos existentes en esta carpeta, archivos y subcarpetas'.

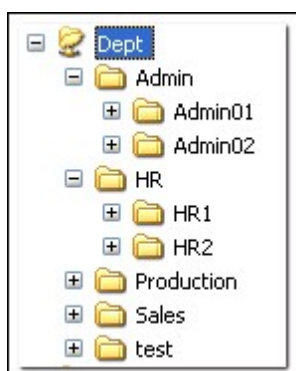

- Solamente el administrador puede crear archivos y carpetas: Esta opción solamente está disponible para las carpetas raíces. Seleccione esta opción para permitir al administrador crear subcarpetas del primer nivel y archivos de la carpeta seleccionada solamente. Por ejemplo, en la carpeta Dept', solamente Admin puede crear archivos y subcarpetas Admin, HR, Producción, entre otras. Otros usuarios con derechos de lectura/escritura sobre Dept solamente pueden crear archivos y

carpetas en las subcarpetas del segundo nivel, tales como Admin01, Admin02, HR1 y HR2.

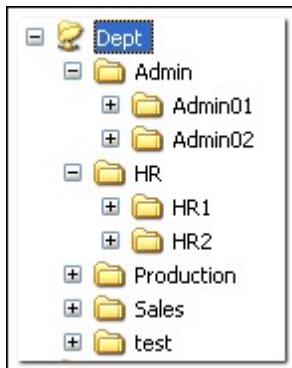

- Aplicar los cambios a archivos y subcarpetas: Aplique los permisos excepto la protección del propietario y la configuración de protección de escritura en la carpeta raíz a todos los archivos y subcarpetas de la carpeta seleccionada. Esta configuración incluye a nuevos usuarios, usuarios eliminados, permisos modificados y al propietario de la carpeta. Las opciones 'Solo el propietario puede eliminar el contenido' y 'Solo el administrador puede crear archivos y carpetas' no se aplicarán a las subcarpetas.
- Aplicar y reemplazar todos los permisos existentes a esta carpeta, archivos y subcarpetas: Seleccione esta opción para reemplazar todos los permisos configurados anteriormente de la carpeta seleccionada, incluyendo sus archivos y subcarpetas, excepto la protección del propietario y la protección de escritura de la carpeta raíz. Las opciones 'Solo el propietario puede eliminar el contenido' y 'Solo el administrador puede crear archivos y carpetas' no se aplicarán a las subcarpetas.
- Permiso especial: Esta opción solamente está disponible para las carpetas raíces. Seleccione esta opción y escoja entre 'Solo lectura' o 'Lectura/escritura' para permitirle a un usuario el acceso a todos los contenidos de una carpeta, sin considerar los permisos asignados previamente. Un usuario con permiso especial se identificará como 'Admin' cuando se conecte a una carpeta a través de Microsoft Networking. Si ha otorgado un permiso especial con acceso de 'Lectura/escritura' a un usuario, el usuario tendrá acceso total y podrá configurar los permisos de las carpetas de Windows. Tenga en cuenta que todos los archivos que este usuario cree pertenecerán a 'Admin'. Puesto que 'Admin' no tiene límites de cuota en el NAS, la cantidad y el tamaño de los archivos que los usuarios con permiso especial creen, no estarán limitados por sus respectivas configuraciones de cuota. Esta opción debería usarse solamente para tareas administrativas o copias de seguridad.



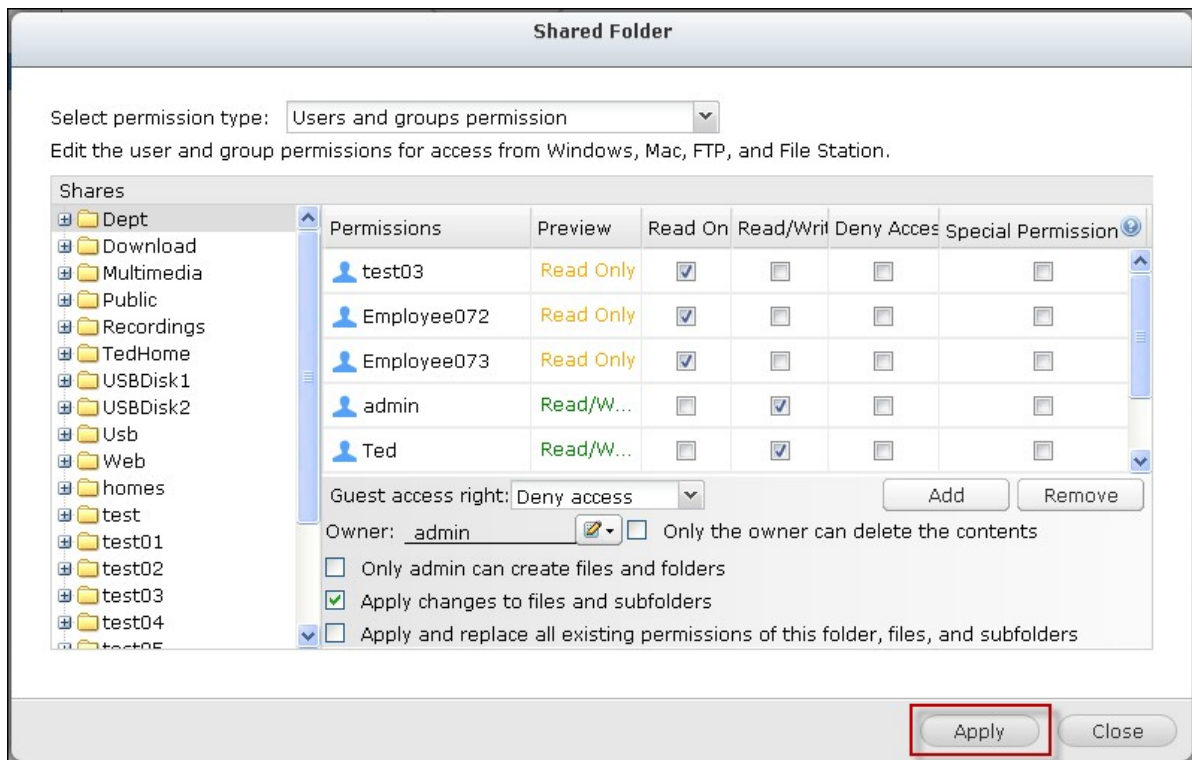





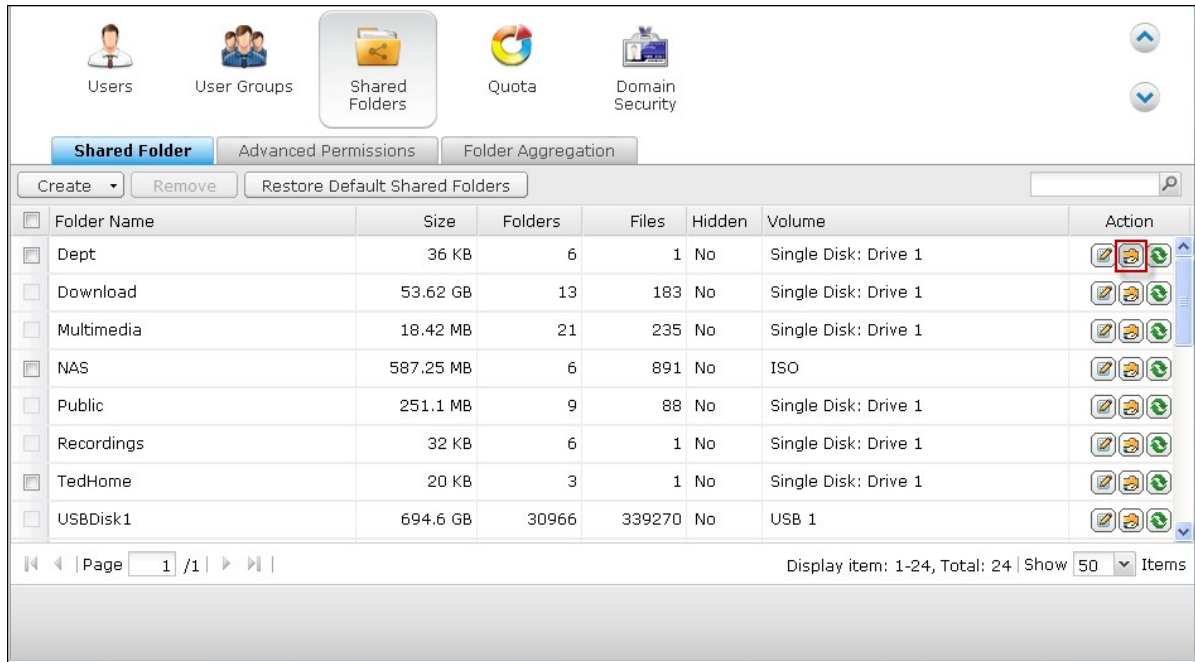















Después de cambiar los permisos, haga clic en 'APLICAR' y luego en 'Sí' para confirmar.



Control de acceso a hosts de Microsoft Networking

Se puede acceder a las carpetas del NASa través de la conexión Samba (Windows) por defecto. Puede especificar las direcciones IP y los hosts a quienes se les permite el acceso al NAS a través de Microsoft Networking. Haga clic en .



Folder Name	Size	Folders	Files	Hidden	Volume	Action
<input type="checkbox"/> Dept	36 KB	6	1	No	Single Disk: Drive 1	  
<input type="checkbox"/> Download	53.62 GB	13	183	No	Single Disk: Drive 1	  
<input type="checkbox"/> Multimedia	18.42 MB	21	235	No	Single Disk: Drive 1	  
<input checked="" type="checkbox"/> NAS	587.25 MB	6	891	No	ISO	  
<input type="checkbox"/> Public	251.1 MB	9	88	No	Single Disk: Drive 1	  
<input type="checkbox"/> Recordings	32 KB	6	1	No	Single Disk: Drive 1	  
<input checked="" type="checkbox"/> TedHome	20 KB	3	1	No	Single Disk: Drive 1	  
<input type="checkbox"/> USBDisk1	694.6 GB	30966	339270	No	USB 1	  

Seleccionar "Microsoft Networking host access" (Acceso al host de la red Microsoft) desde el menú desplegable en la parte superior de la página.

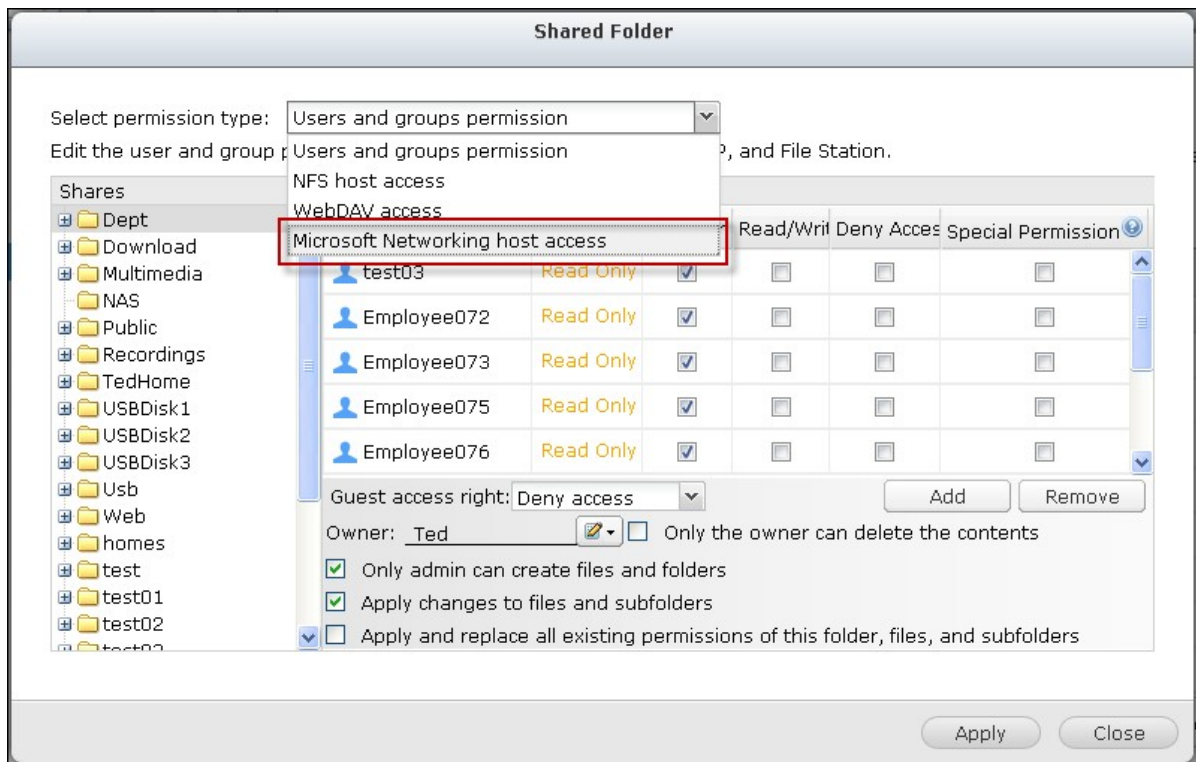

Especificar las direcciones de IP permitidas y los nombres de host. Las siguientes direcciones de IP y nombres de host se utilizan aquí como ejemplo:

Dirección de IP	192.168.12.12 192.168.*.*
Nombre de host	dnsname.domain.local *.domain.local

Haga clic en "Add" "Agregar" para introducir la dirección de IP y el nombre de host y a continuación "Aplicar".

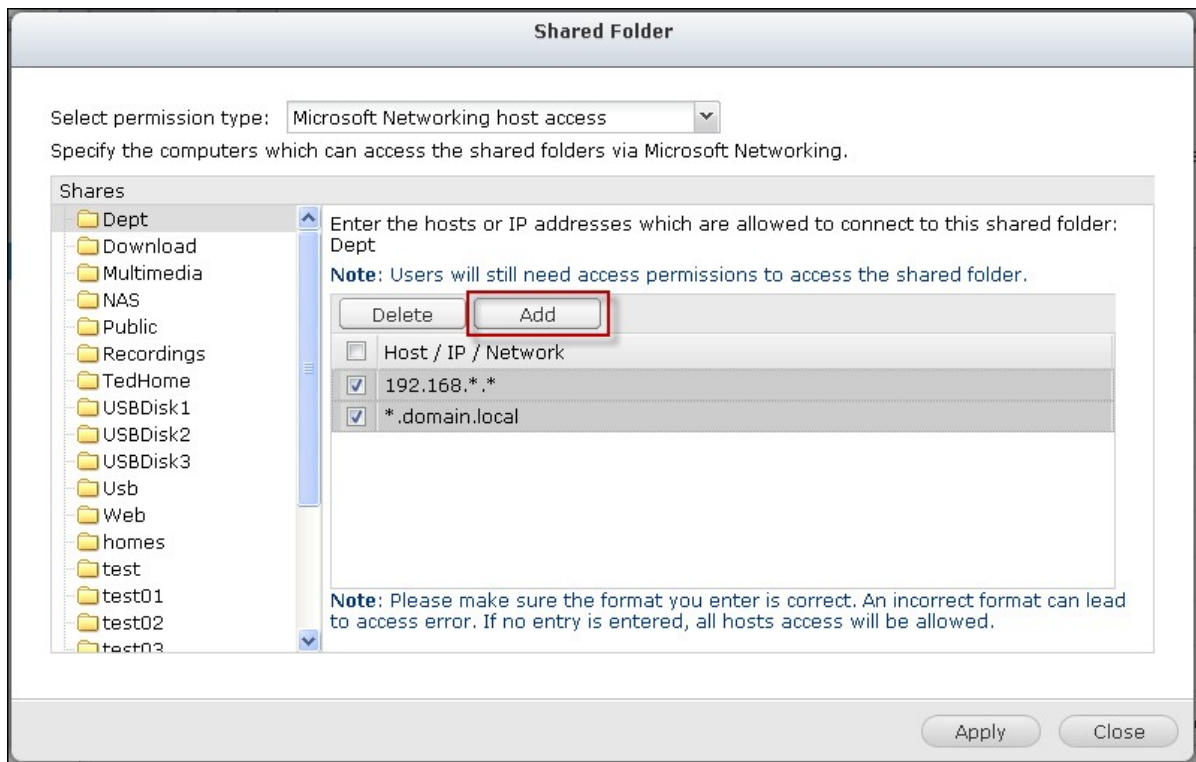

Caracteres comodines

Puede introducir caracteres comodines en el nombre del host o en las direcciones IP para representar los caracteres desconocidos.

Asterisco (*)

Use el asterisco (*) para sustituir cero o más caracteres. Por ejemplo, si introduce *.domain.local, se incluirán los siguientes elementos:

a.domain.local
cde.domain.local
test.domain.local

Signo de interrogación (?)

Use el signo de interrogación (?) como sustituto de un solo carácter. Por ejemplo: test?.domain.local incluirá lo siguiente:

test1.domain.local
test2.domain.local
testa.domain.local

Cuando use comodines en el nombre válido de un host, el punto (.) se incluye en los caracteres comodines. Por ejemplo, cuando introduzca *.example.com, 'one.example.com' y 'one.two.example.com' se incluirán.

Carpetas compartidas ISO

Puede montar los ficheros de imagen ISO en el NAS como carpetas compartidas ISO y tener acceso a los contenidos sin necesidad de quemar discos. El NAS admite montar hasta 256* carpetas compartidas ISO.

*TS-110, TS-119, TS-120, TS-121, TS-210, TS-219, TS-219P, TS-220, TS-221, TS-410, TS-119P+, TS-219P+, TS-112, TS-212 admiten un máximo de 256 carpetas compartidas de red (incluidas 6 carpetas compartidas por defecto). el número máximo de ficheros de imagen ISO que estos modelos admiten es menor a 256 (256 menos 6 recursos compartidos por defecto menos el número de carpetas en la papelera de reciclaje de red).

Siga estos pasos para montar un fichero ISO en el NAS por medio de la interfaz Web.

1. Inicie sesión en el NAS como un administrador. Ir a "Share Folders" (Carpetas compartidas) > "Create" (Crear). Haga clic en "Create an ISO Share" (Crear un compartir ISO).

The screenshot shows a management interface with the following elements:

- Navigation tabs: Users, User Groups, **Shared Folders**, Quota, Domain Security.
- Sub-tabs: **Shared Folder**, Advanced Permissions, Folder Aggregation.
- Buttons: Create (dropdown), Remove, Restore Default Shared Folders.
- Table of Shared Folders:

Shared Folder	Size	Folders	Files	Hidden	Volume	Action
Create an ISO Share	4 KB	0	0	No	Single Disk: Drive 1	[Edit] [Share] [Refresh]
<input type="checkbox"/> Download	53.29 GB	10	183	No	Single Disk: Drive 1	[Edit] [Share] [Refresh]
<input type="checkbox"/> Multimedia	18.42 MB	21	235	No	Single Disk: Drive 1	[Edit] [Share] [Refresh]
<input type="checkbox"/> Public	250.87 MB	9	88	No	Single Disk: Drive 1	[Edit] [Share] [Refresh]
<input type="checkbox"/> Recordings	32 KB	6	1	No	Single Disk: Drive 1	[Edit] [Share] [Refresh]
<input checked="" type="checkbox"/> TedHome	20 KB	3	1	No	Single Disk: Drive 1	[Edit] [Share] [Refresh]
<input type="checkbox"/> USBDisk1	694.02 GB	30959	338379	No	USB 1	[Edit] [Share] [Refresh]
<input type="checkbox"/> USBDisk2	70.04 GB	868	13879	No	USB 2	[Edit] [Share] [Refresh]
<input type="checkbox"/> Usb	12 KB	1	1	No	Single Disk: Drive 1	[Edit] [Share] [Refresh]
<input type="checkbox"/> Web	16.15 KB	1	7	No	Single Disk: Drive 1	[Edit] [Share] [Refresh]
- Page navigation: Page 1 / 1 | Display item: 1-10, Total: 22 | Show 50 Items

2. Seleccione un fichero de imagen ISO del NAS. Haga clic en 'Siguiente'.

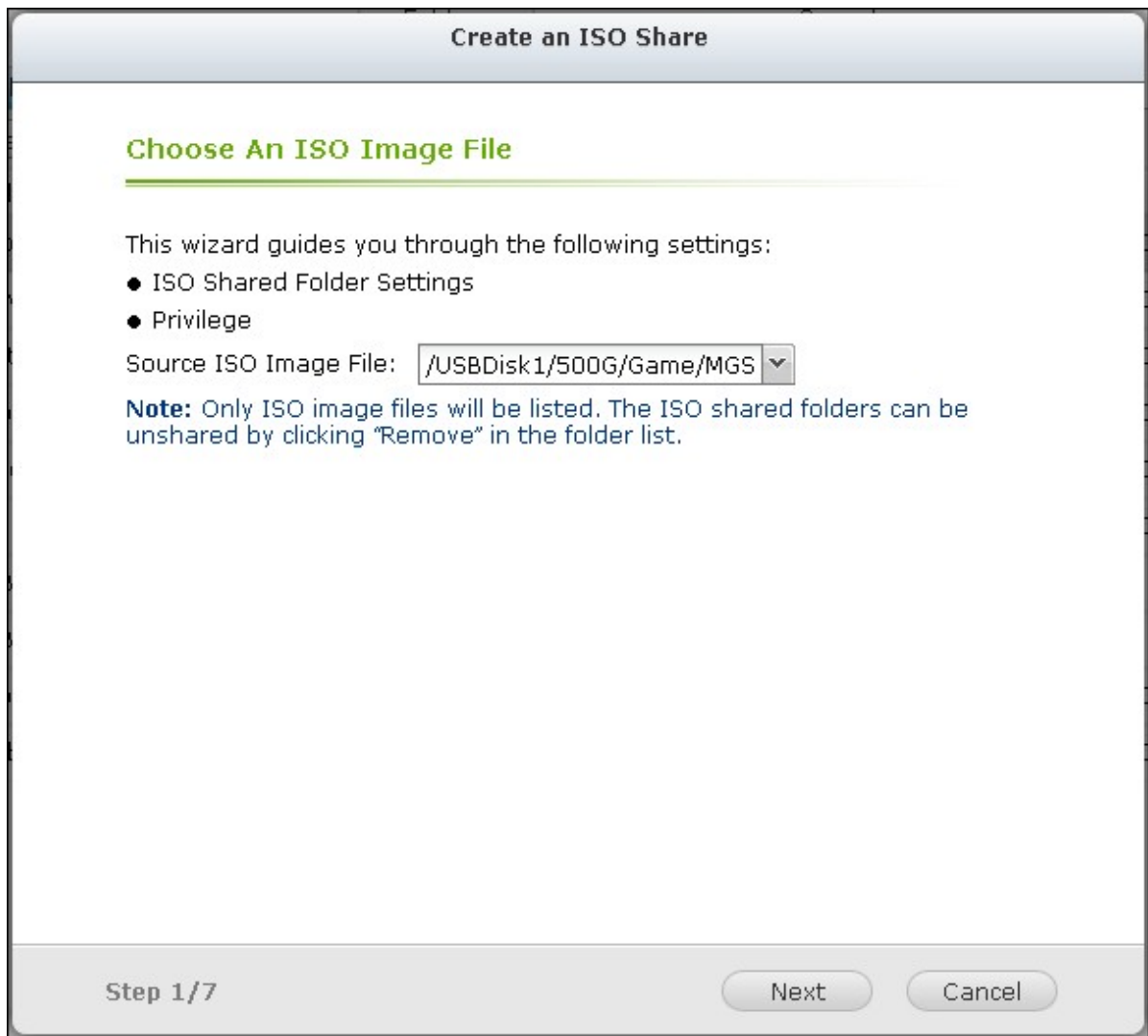

3. El fichero de imagen se montará como carpeta compartida del NAS. Introduzca el nombre de la carpeta.

Create an ISO Share

ISO Shared Folder Settings

Folder Name:

Hidden Folder: Yes No 

Description:

Step 2/7

4. Especifique los derechos de acceso de los usuarios del NAS o grupos de usuarios a la carpeta compartida. También puede seleccionar "Deny Access" (Negar acceso) o "Read only" (Solo lectura) para los derechos de acceso de los invitados. Haga clic en "Next" (Siguiete).

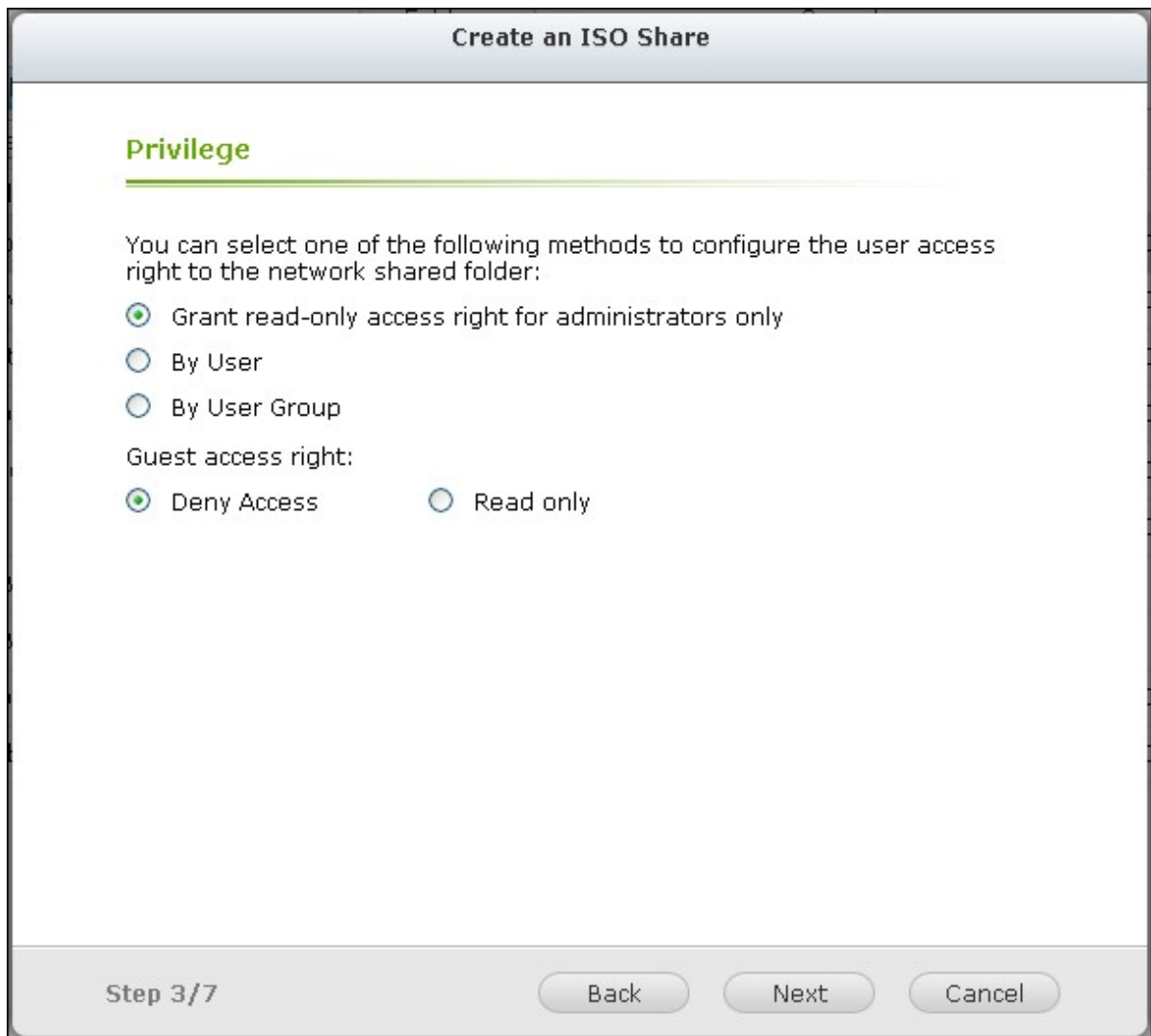

5. Confirme la configuración y haga clic en 'Siguiente'.

Create an ISO Share

Confirm Settings

Folder Name:	NAS
Hidden Folder:	No
Path:	/NAS
Description:	---
Access right:	Grant read-only access right for administrators only
Access User/User group:	---

Step 6/7

Back Next Cancel

6. Haga clic en 'Finalizado'.

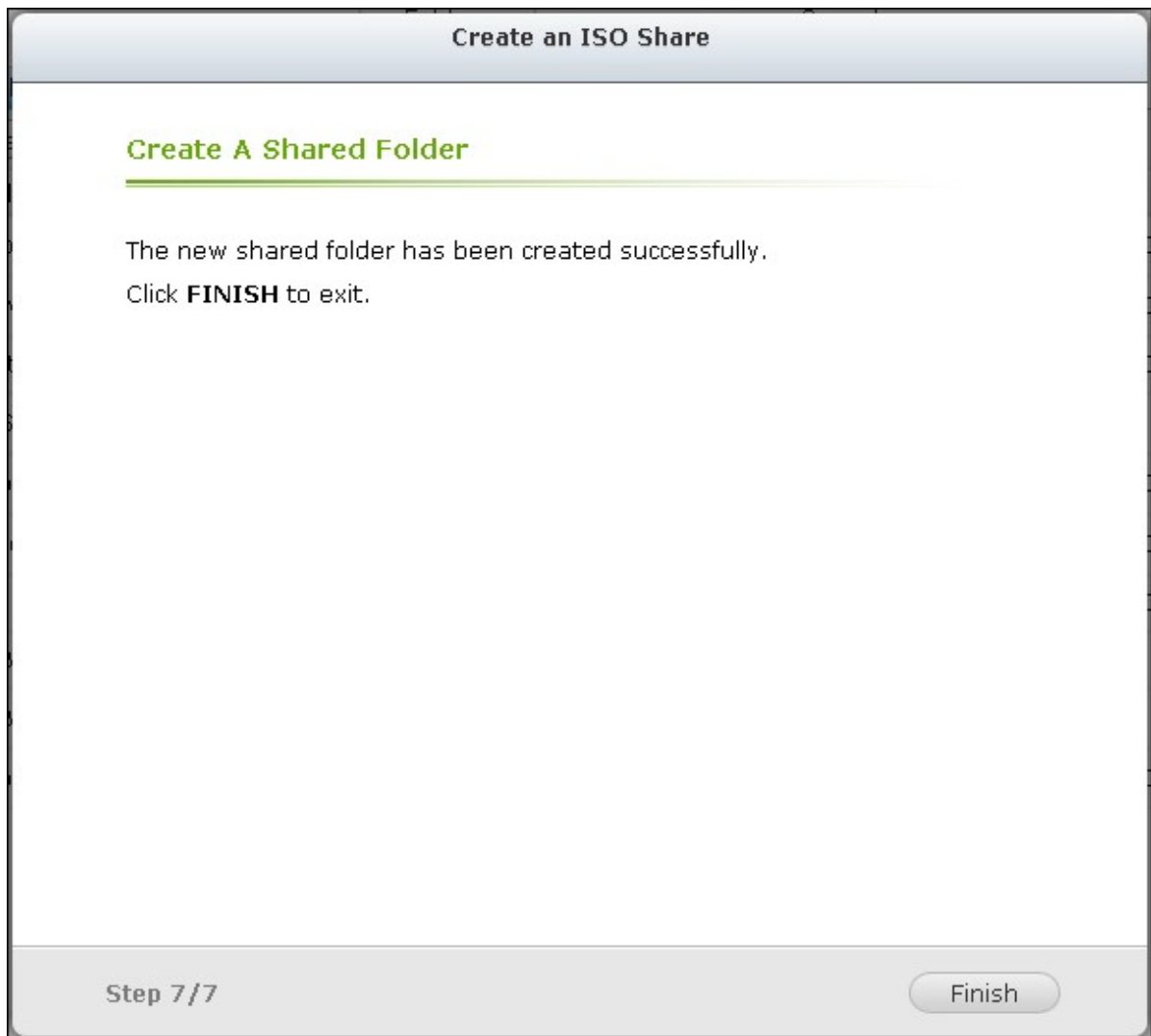































7. Después de montar el fichero de imagen, puede especificar los derechos de acceso de los usuarios en los diferentes protocolos de red, tales como SMB, AFP, NFS y WebDAV, al hacer clic en el icono Access Permission (Permisos de acceso) de la columna "Action" (Acción).

Users User Groups **Shared Folders** Quota Domain Security

Shared Folder Advanced Permissions Folder Aggregation

Create Remove Restore Default Shared Folders

<input type="checkbox"/>	Folder Name	Size	Folders	Files	Hidden	Volume	Action
<input type="checkbox"/>	Dept	4 KB	0	0	No	Single Disk: Drive 1	  
<input type="checkbox"/>	Download	53.29 GB	10	183	No	Single Disk: Drive 1	  
<input type="checkbox"/>	Multimedia	18.42 MB	21	235	No	Single Disk: Drive 1	  
<input checked="" type="checkbox"/>	NAS	587.25 MB	6	891	No	ISO	  
<input type="checkbox"/>	Public	250.87 MB	9	88	No	Single Disk: Drive 1	  
<input type="checkbox"/>	Recordings	32 KB	6	1	No	Single Disk: Drive 1	  
<input checked="" type="checkbox"/>	TedHome	20 KB	3	1	No	Single Disk: Drive 1	  
<input type="checkbox"/>	USBDisk1	694.02 GB	30959	338379	No	USB 1	  
<input type="checkbox"/>	USBDisk2	70.04 GB	868	13879	No	USB 2	  
<input type="checkbox"/>	Usb	12 KB	1	1	No	Single Disk: Drive 1	  

Page 1 / 1 | Display item: 1-10, Total: 23 | Show 50 Items

El NAS es compatible con archivos de imagen ISO que monta el File Station (Estación de archivos). Consulte el capítulo File Station (Estación de archivos) para obtener más información.

Agregación de Carpetas

Puede agregar carpetas compartidas en la red de Microsoft como carpeta de un portal del NAS y permitir a los usuarios del NAS tener acceso a dichas carpetas compartidas a través de su NAS. Se pueden vincular máximo 10 carpetas compartidas con la carpeta del portal del NAS.

Nota: Esta función solamente es compatible con el servicio de redes de Microsoft.

Para usar esta función, por favor siga estos pasos:

1. Activar agregación de carpetas.



2. Haga clic en 'Crear una Carpeta de Portal'.

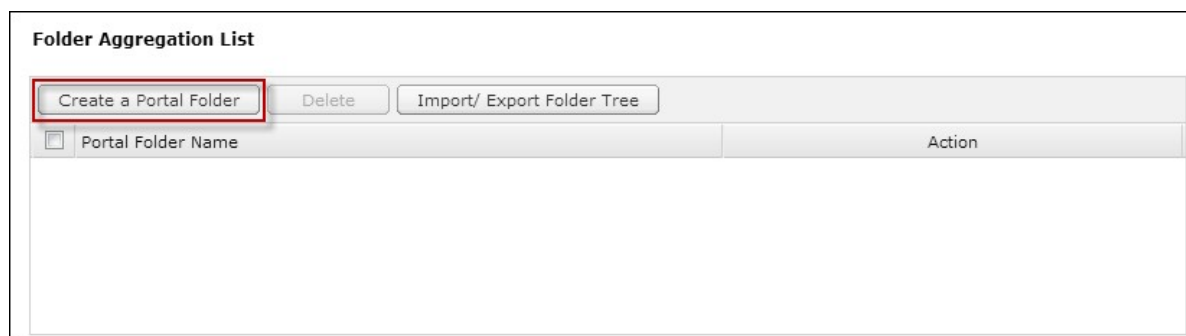

3. Ingrese el nombre de la carpeta de portal. Seleccione ocultar/mostrar la carpeta e ingrese un comentario opcional para la carpeta de portal.





Create a Portal Folder ✖

Folder Name:

Hidden Folder: Yes No

Comment:

4. Haga clic en  e ingrese las especificaciones de carpeta remota. Verifique que las carpetas compartidas tengan acceso público.

Enable Folder Aggregation
 Enable this function will allow you to aggregate all shared folders in local network into a " portal folder " in your NAS.
 Folder aggregation is for Microsoft Network / Samba service ONLY.

Folder Aggregation List

Portal Folder Name	Action
<input type="checkbox"/> Shares	<input checked="" type="checkbox"/> 

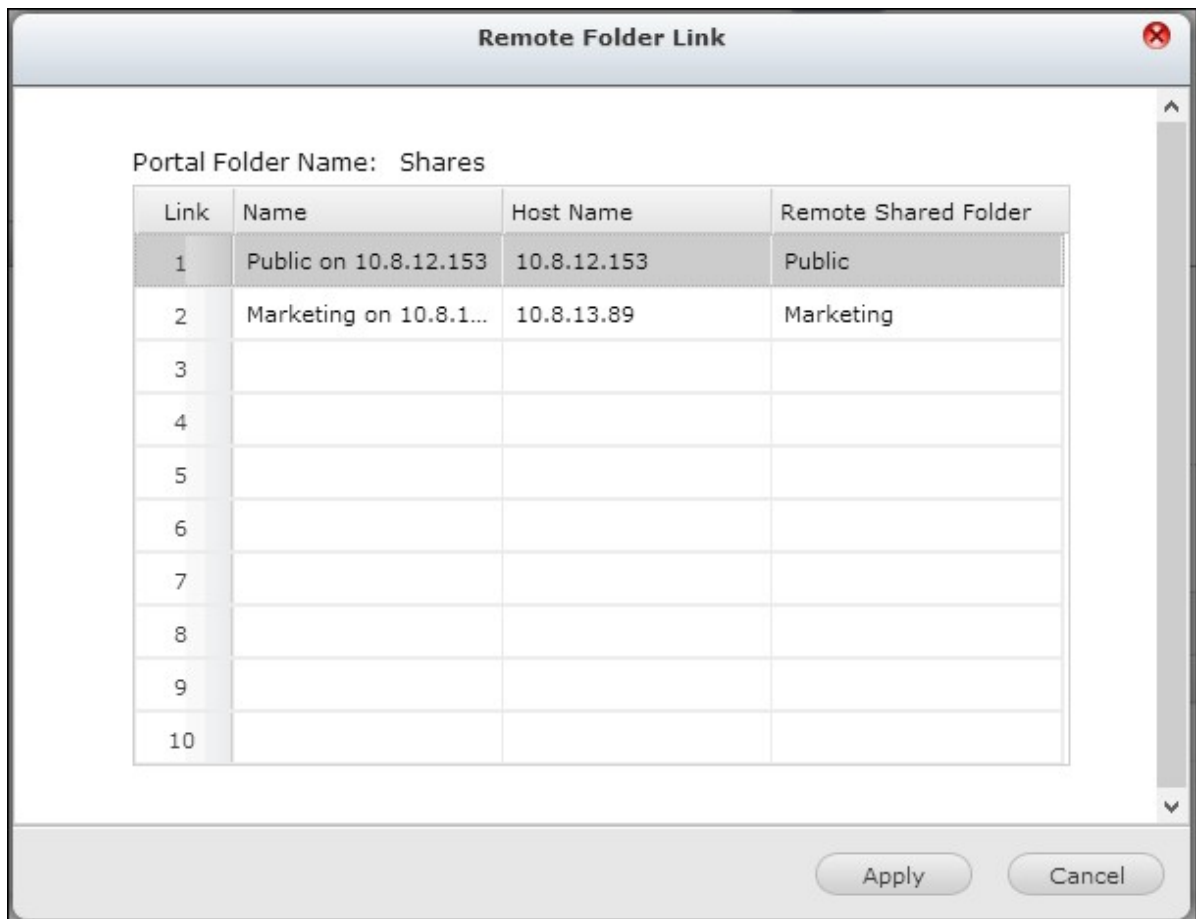

Nota: Si hay control de permisos sobre las carpetas compartidas, debe entrar al NAS y a los servidores remotos en el mismo dominio AD.

5. Después de la conexión exitosa, puede tener acceso a las carpetas remotas a través del NAS.

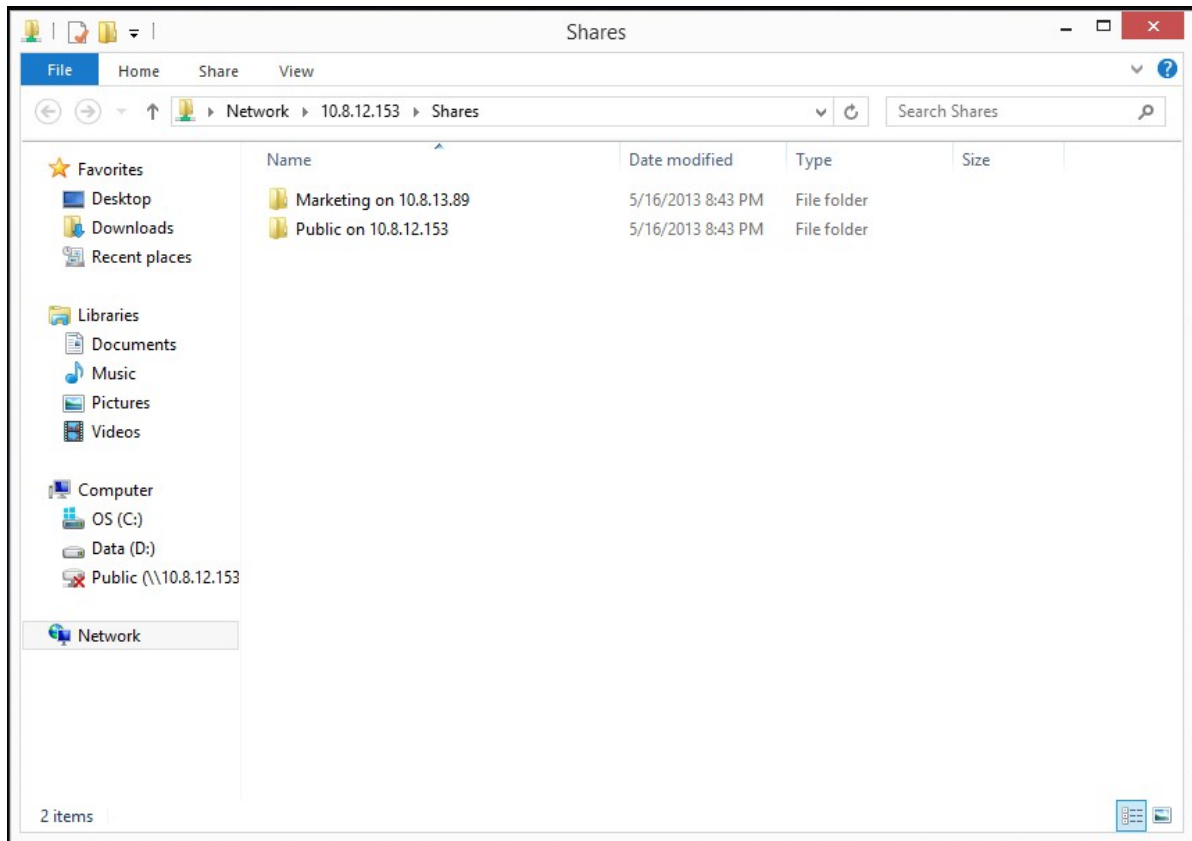

Permisos avanzados

Los "Advanced Folder Permissions" (Permisos avanzados de carpetas) y "Windows ACL" suministran control de permisos a nivel de subcarpetas y archivos. Se pueden habilitar de forma independiente o simultáneamente.

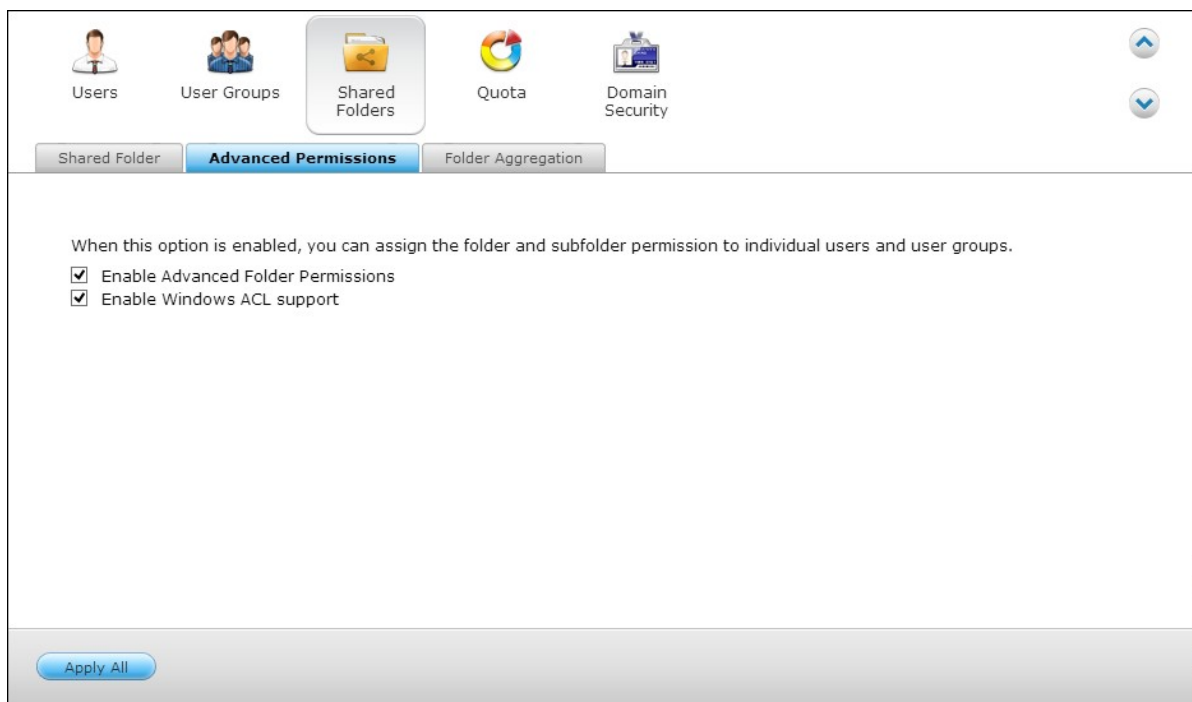

Protocolos	Permisos	Opciones	How to Configure
Permisos avanzados de carpetas	FTP, AFP, File Station, Samba	3 (Lectura, Lectura/escritura, Denegar)	UI web del NAS
Windows ACL	Samba	13 (permisos NTFS)	Windows File Explorer
Ambos	FTP, AFP, File Station, Samba	Analice la nota de la aplicación (http://www.qnap.com/index.php?lang=en&sn=4686) para más detalles.	Windows File Explorer

Permisos avanzados de carpetas

Use "Advanced Folder Permissions" (Permisos avanzados de carpetas) para configurar los permisos de subcarpetas directamente desde la UI del NAS. No hay limitación de profundidad para los permisos de subcarpetas. Sin embargo, se recomienda de manera especial cambiar los permisos solamente en el primero o segundo nivel de las subcarpetas. Cuando se habilite "Advanced Folder Permissions" (Permisos avanzados de carpetas), haga clic en el icono  en "Folder Permissions" (Permisos de carpetas) de la pestaña "Share Folders" (Compartir carpetas) para configurar los permisos de las subcarpetas. Ver "Share Folders" (Compartir Carpetas) > "Folder Permission" (Permisos de carpetas) en esta sección para obtener más información.

Windows ACL

Use "Windows ACL" para configurar los permisos de subcarpetas y archivos desde Windows File Explorer. Se admiten todos los permisos de Windows. Para conocer el comportamiento detallado de Windows ACL, consulte los permisos estándar de NTFS: http://www.ntfs.com/#ntfs_permis

- Para asignar permisos a subcarpetas y archivos a un usuario o grupo de usuarios, se deben asignar permisos compartidos de control completo al usuario o grupo de usuarios.
- Cuando se habilite Windows ACL mientras "Advanced Folder Permissions" (Permisos avanzados de carpetas) esté deshabilitada, los permisos de subcarpetas y archivos tendrán efecto solamente cuando se acceda al NAS desde Windows File Explorer. Los usuarios que se conecten al NAS a través de FTP, AFP o W File Station, solamente tendrán permisos para compartir.

- Cuando se habiliten los Permisos avanzados de carpetas y de Windows ACL, los usuarios no pueden configurar Permisos avanzados de carpetas de la UI del NAS. Los permisos (Solo lectura, Lectura/escritura y Denegar) de Permisos avanzados de carpetas para AFP, File Station y FTP, automáticamente seguirán la configuración de Windows ACL.

5.4 Quota

La cuota es la cantidad de espacio concedida a cada usuario del sistema y puede limitarse a fin de administrar y asignar el espacio disponible de manera eficiente. Una vez haya establecido estas limitaciones, el sistema impedirá que los usuarios obtengan más espacio cuando éstos hayan alcanzado su límite. Esto impide que un grupo reducido de usuarios pueda monopolizar una gran cantidad de espacio de disco. El sistema no incorpora ninguna limitación preconfigurada de fábrica.

- Habilitar cuota para todos los usuarios
- Tamaño de cuota en cada volumen de disco

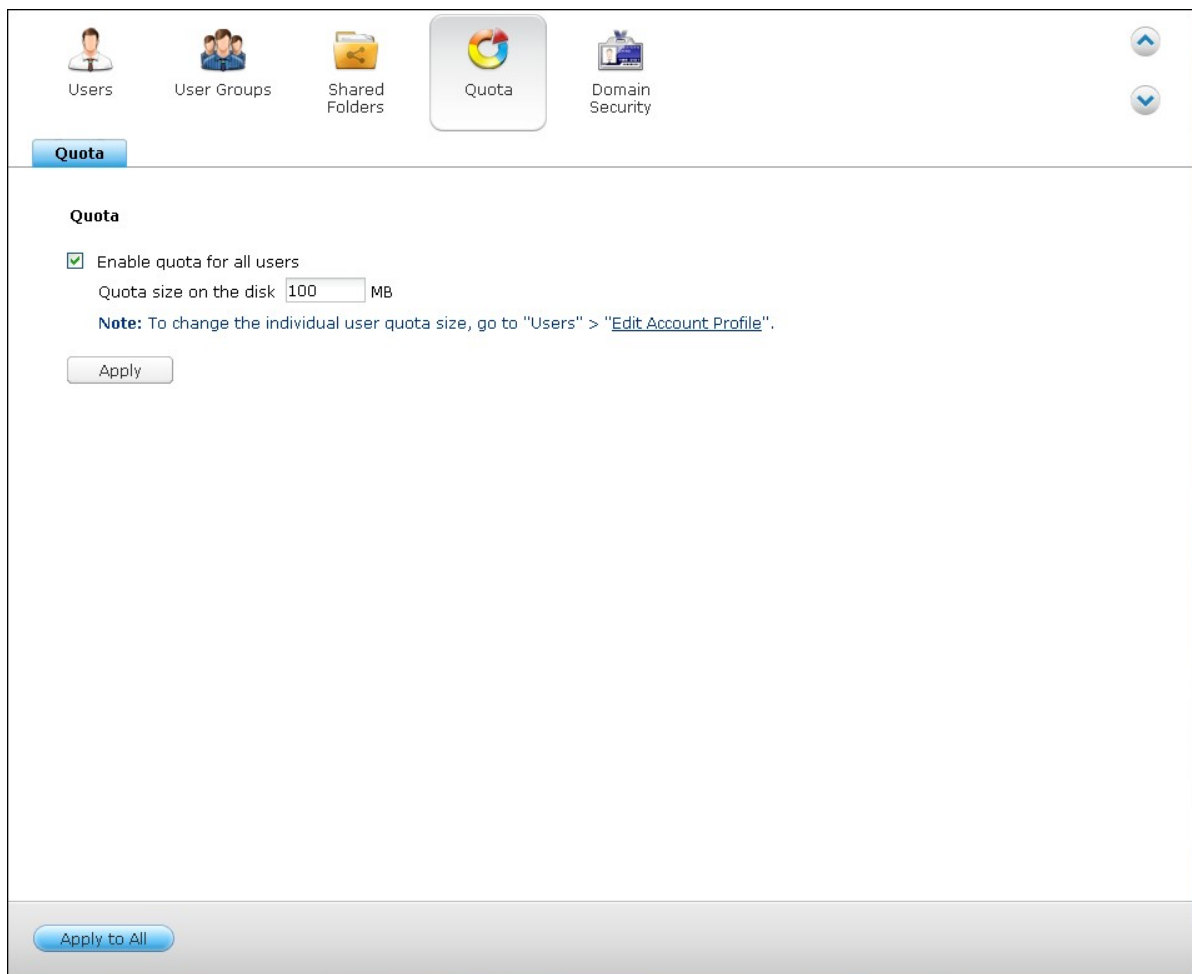

The screenshot shows the Windows Quota configuration window. At the top, there are five icons: Users, User Groups, Shared Folders, Quota (selected), and Domain Security. Below the icons is a blue button labeled "Quota". The main content area is titled "Quota" and contains the following options:

- Enable quota for all users
- Quota size on the disk: MB
- Note:** To change the individual user quota size, go to "Users" > "[Edit Account Profile](#)".
-

At the bottom of the window, there is a blue button labeled "Apply to All".

Después de aplicar los cambios, aparecerá la configuración de la cuota. Haga clic en "Generate" (Generar) para crear el fichero de configuración de la cuota en formato CSV. Después de que el fichero se haya generado, haga clic en "Download" (Descargar) para guardarlo en la ubicación específica.

Users User Groups Shared Folders Quota Domain Security

Quota

Enable quota for all users
Quota size on the disk MB

Note: To change the individual user quota size, go to "Users" > "[Edit Account Profile](#)".

Single Disk: Drive 1

Generate Download Local Users

5.5 Seguridad de dominio

El NAS admite autenticación de usuarios por medio de administración de derechos de acceso local, Microsoft Active Directory (Windows Server 2003/2008/2012) y el directorio Lightweight Directory Access Protocol (LDAP). Al integrar el NAS a Active Directory o a un directorio LDAP, los usuarios de AD o LDAP pueden tener acceso al NAS usando sus propias cuentas sin tener que configurar cuentas adicionales en el NAS.

Sin seguridad de dominio

Solamente los usuarios locales pueden acceder al NAS.

Autenticación de Active Directory (miembros de dominio)

Integrar el NAS a un dominio de Active Directory. El NAS puede autenticar a los usuarios de dominio. Después de integrar el NAS a un dominio AD, tanto los usuarios del NAS local como de AD pueden acceder al NAS a través de los siguientes protocolos/servicios:

- Samba (Microsoft Networking)
- AFP
- FTP
- File Station

Autenticación LDAP

Conectar el NAS a un directorio LDAP. El NAS puede autenticar a los usuarios de LDAP. Después de conectar el NAS a un directorio LDAP, los usuarios del NAS local o de LDAP se pueden autenticar para tener acceso al NAS a través de Samba (Microsoft Networking). Tanto los usuarios del NAS local como los de LDAP pueden acceder al NAS a través de los siguientes protocolos/servicios:

- AFP
- FTP
- File Station

The screenshot shows the Windows System Security control panel window. At the top, there is a navigation bar with icons for Users, User Groups, Shared Folders, Quota, and Domain Security. The Domain Security icon is highlighted. Below the navigation bar, there are three radio button options for domain security settings:

- No domain security (Local users only)
- Active Directory authentication (Domain member)
- LDAP authentication

An "Apply" button is located at the bottom left of the window.

5.5.1 Integrar el NAS en Active Directory de Windows Server 2003/2008/2012

Active Directory® es un directorio de Microsoft usado en entornos de Windows para poder en forma centralizada, almacenar, compartir y manejar la información y los recursos de su red. Es un centro jerárquico de datos el cual mantiene centralizadamente la información de los usuarios, grupos de usuarios y ordenadores para poder tener un manejo de acceso seguro.

El NAS soporta Active Directory (AD). Al integrar el NAS al Active Directory, todas las cuentas de usuario del servidor AD se importarán automáticamente al NAS. Los usuarios AD pueden usar el mismo nombre de usuario y contraseña para iniciar sesión en el NAS.

Si usa Active Directory con Windows Server 2008 R2, deberá actualizar el firmware del dispositivo NAS a la versión 3.2.0 u otra posterior para unirlo a AD.

Por favor siga los pasos de abajo para integrar el QNAP NAS al Active Directory de Windows.

1. Inicie sesión en el NAS como administrador. Vaya a "System Settings" (Configuración del sistema) >"General Settings" (Configuración General) >"Time" (Fecha y Hora). Defina la fecha y hora del NAS, las cuales deben coincidir con la hora del servidor AD. La diferencia de tiempo máxima permitida es de 5 minutos.
2. Vaya a "System Settings" (Configuración del sistema)>"Network" (Redes)>"TCP/IP". Establezca la dirección IP del servidor DNS primario como la dirección IP del servidor de Active Directory (Directorio activo) que contiene el servicio DNS. Debe ser la IP del servidor DNS que se utiliza para su Active Directory. Si utiliza un servidor DNS externo, no podrá unirse al dominio.

Network

TCP/IP | Wi-Fi | IPv6 | Service Binding | Proxy | DDNS Service

IP Address

Edit	Link	Interface	DHCP	IP Address	Subnet Mask	Gateway	MAC address
	<input checked="" type="radio"/>	Ethernet1	Yes	10.8.12.153	255.255.254.0	10.8.12.1	00:08:9B:CF:05
	<input type="radio"/>	Ethernet2	Yes	0.0.0.0	0.0.0.0	0.0.0.0	00:08:9B:CF:05

DNS Server

Obtain DNS server address automatically:

Use the following DNS server address:

Primary DNS server:

Secondary DNS server:

Default Gateway

Use the settings from:

Apply

Apply All

3. Vaya a "Privilege Settings" (Configuración de privilegios) > "Domain Security" (Seguridad de dominios). Habilite "Active Directory authentication (domain member)" (Autenticación de Active Directory (miembro de dominio)) e introduzca la información del dominio AD.

Domain Security

No domain security (Local users only)

Active Directory authentication (Domain member)

Quick Configuration Wizard will help you join the NAS to an Active Directory domain.

LDAP authentication

Apply

Nota:

- Entre un nombre de dominio AD totalmente válido, Por Ej., qnap-test.com
- El usuario AD entrado aquí debe tener derechos de administrador para el dominio AD.
- Admite WINS: Si está usando un servidor WINS en su red y su estación de trabajo está configurada para usar ese servidor WINS para la resolución de nombres, debe configurar la IP de su servidor WINS del NAS (use el servidor WINS especificado).

Integrar el QNAP NAS a Active Directory (AD) por medio del asistente de configuración rápida

Para integrar el NAS a un dominio AD por medio del asistente de configuración rápida, siga estos pasos:

1. Vaya a "Privilege Settings" (Configuración de privilegios) > "Domain Security" (Seguridad de dominios). Seleccione "Active Directory authentication (domain member)" (Autenticación de Active Directory (miembro de dominio)) y haga clic en "Quick Configuration Wizard" (Asistente de configuración rápida).

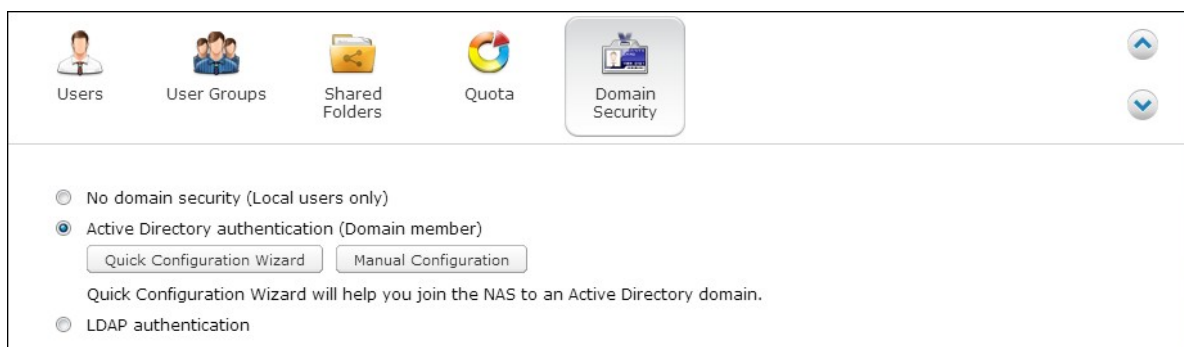

2. Lea la introducción del asistente. Haga clic en "Next" (Siguiente).



3. Introduzca el nombre del dominio del servicio de nombres de dominios (DNS). El

nombre de NetBIOS se generará automáticamente cuando escriba el nombre del dominio. Especifique la dirección IP del servidor DNS para la resolución de dominios. La dirección IP debe ser la misma del servidor DNS de su Active Directory. Haga clic en 'Siguiente'.

Active Directory Wizard

Wizard Information

Full DNS domain name:
Example: mydomain.local

NetBios domain name:
Example: MYDOMAIN

Enter the DNS Server IP for the domain resolution. It must be the DNS server of your Active Directory.

Obtain DNS server address automatically by DHCP server.

Domain DNS Server:

Step 2/4

Back Next Cancel

4. Seleccione un controlador de dominios desde el menú desplegable. El controlador de dominios se encarga de la sincronización de la hora entre el NAS y el servidor de dominios y de la autenticación de usuarios. Introduzca el nombre del administrador de dominios y la contraseña. Haga Clic en "Join" (Unir).

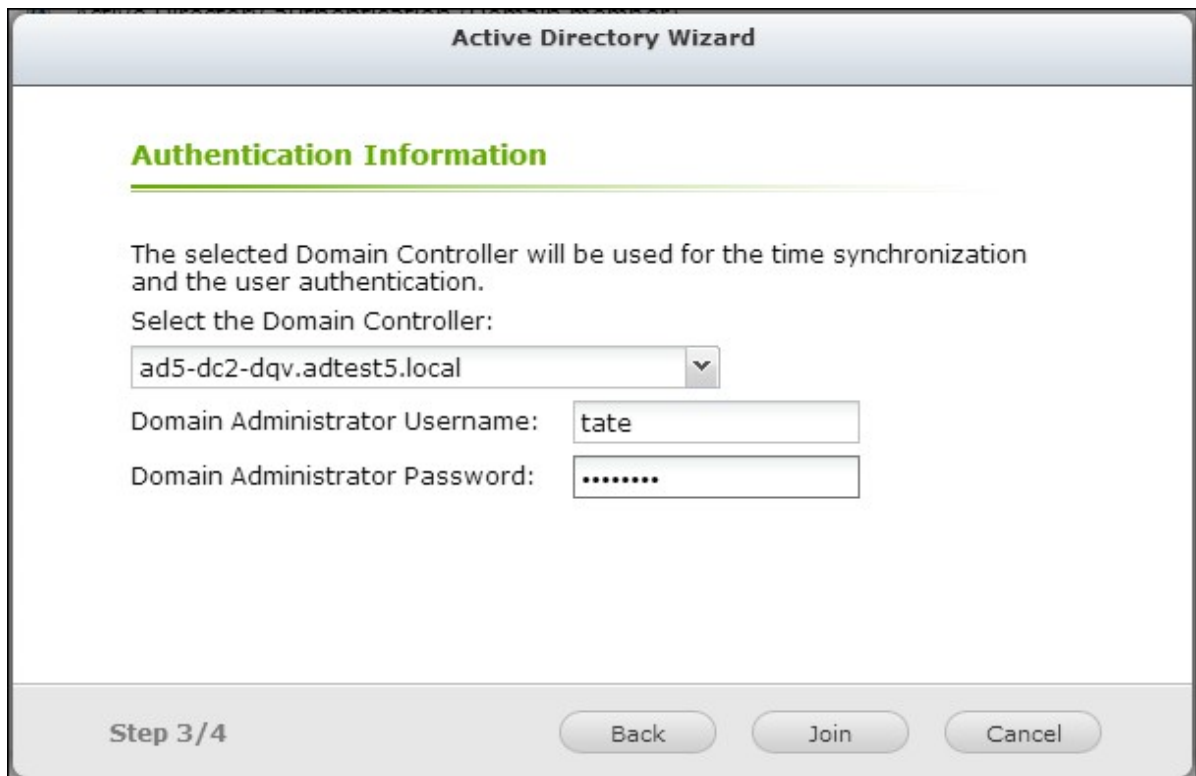

5. Una vez haya iniciado sesión en el servidor de dominios de manera satisfactoria, el NAS ya se habrá integrado al dominio. Haga clic en "Finish" (Finalizar) para salir del asistente.

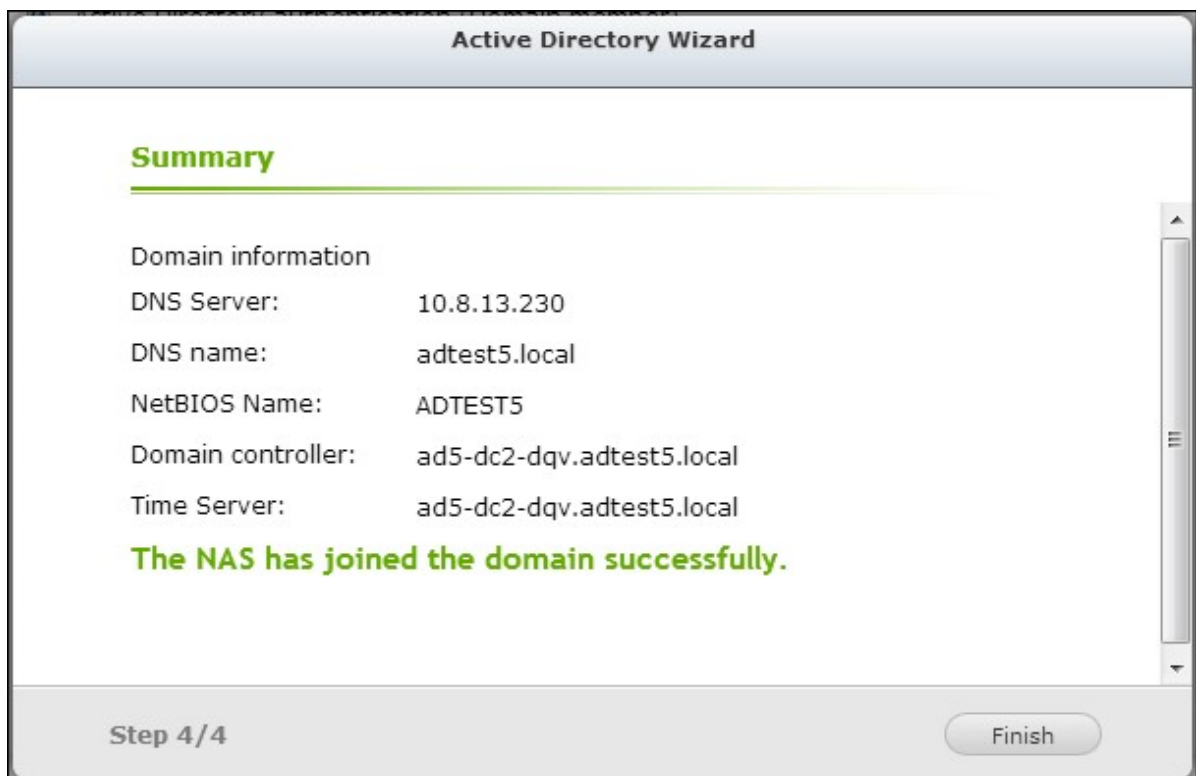

6. Puede ir a "Privilege Settings" (Configuración de privilegios) >"Users" (Usuarios) o "User Groups" (Grupos de usuarios) para cargar los usuarios o grupos de usuarios del dominio al NAS.

Username	Description	Quota	Action
<input type="checkbox"/> ADTEST5+Administrator		--	
<input type="checkbox"/> ADTEST5+Guest		--	
<input type="checkbox"/> ADTEST5+krbtgt		--	
<input type="checkbox"/> ADTEST5+backupadm		--	
<input type="checkbox"/> ADTEST5+aa		--	
<input type="checkbox"/> ADTEST5+bb		--	
<input type="checkbox"/> ADTEST5+tony		--	
<input type="checkbox"/> ADTEST5+kent		--	
<input type="checkbox"/> ADTEST5+ken		--	

Windows 2003

Puede verificar el nombre del servidor AD así como también el nombre del dominio AD en 'Propiedades del Sistema'.

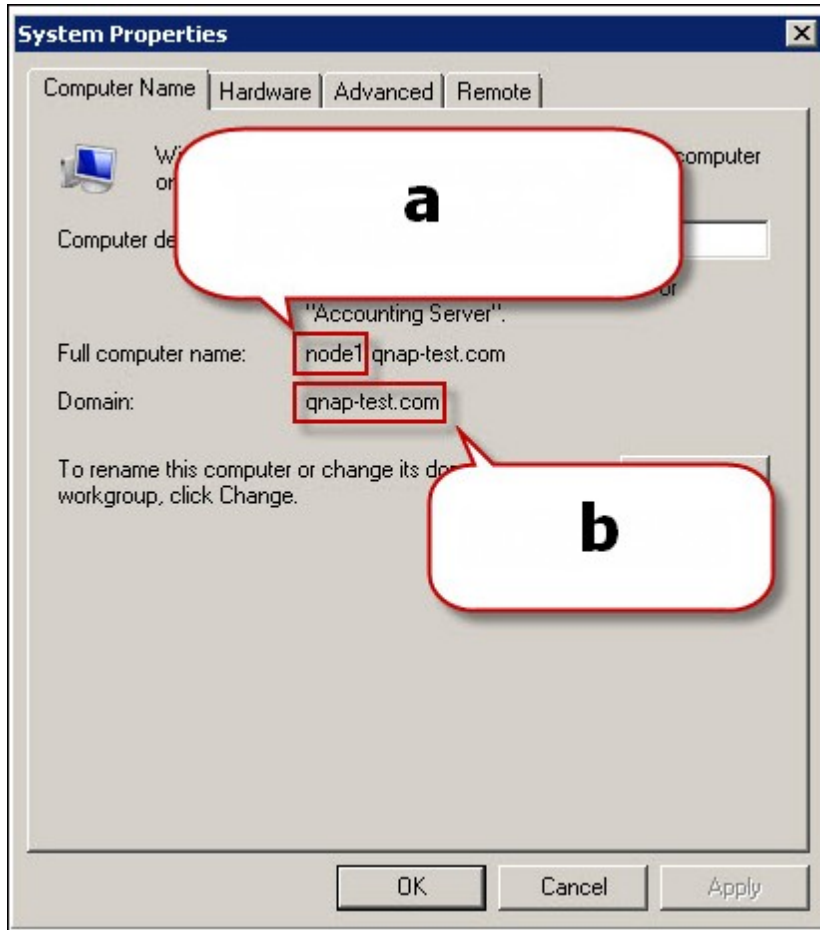

- a. En Windows 2003 Server, el nombre del servidor AD es 'nodo 1', y NO 'node1.qnap-test.com'.
- b. El nombre del dominio permanece inalterado.

Windows Server 2008

Puede verificar el nombre del servidor AD así como también el nombre del dominio AD en 'Panel de Control' > 'Sistema'.

- a. Este es su 'Nombre del servidor AD'.
- b. Este es su 'Nombre del Dominio'.

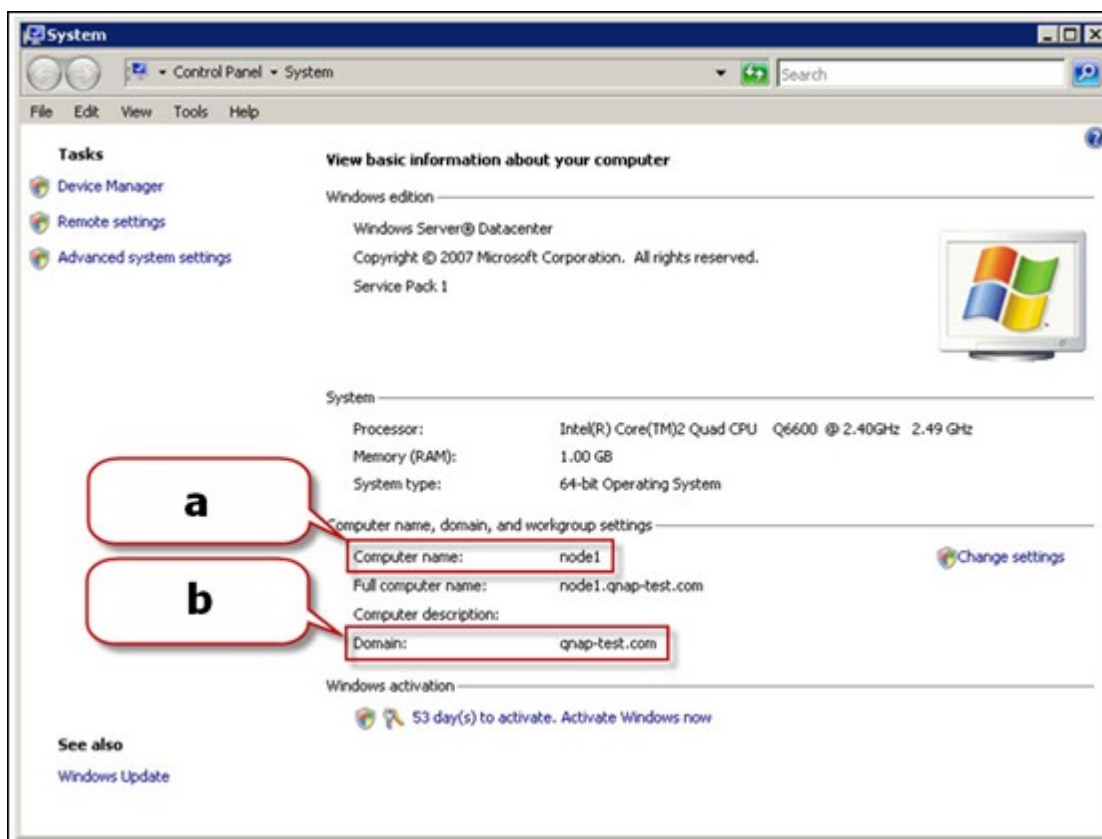

Notas:

- Una vez integrado el NAS al Active Directory, los usuarios locales del NAS que tienen derechos de acceso al servidor AD deberían usar 'NombreDelNAS\nombredeusuario' para iniciar sesión; los usuarios AD deben usar sus propios nombres para iniciar sesión en el servidor AD.
- Para las series TS-109/209/409/509 del Turbo NAS, si el dominio AD funciona con Windows 2008 Server, el firmware del NAS se debe actualizar con la versión 2.1.2 o superior.

Windows 7

Si está usando una PC con Windows 7 la cual no es miembro de un Active Directory, mientras su NAS es miembro de un dominio AD y la versión de su firmware es anterior a v3.2.0, por favor cambie las especificaciones de su PC como se muestra abajo para que su PC pueda tener acceso al NAS.

1. Vaya a 'Panel de Control' y haga clic en 'Herramientas Administrativas'.

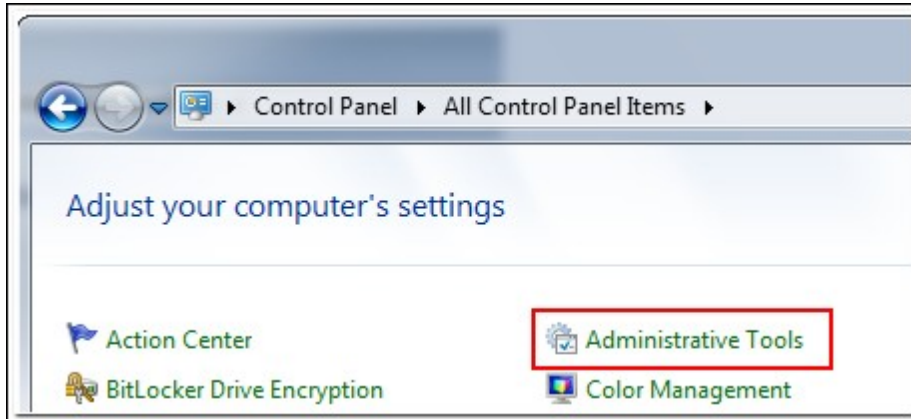

2. Haga clic en 'Política de Seguridad Local'.

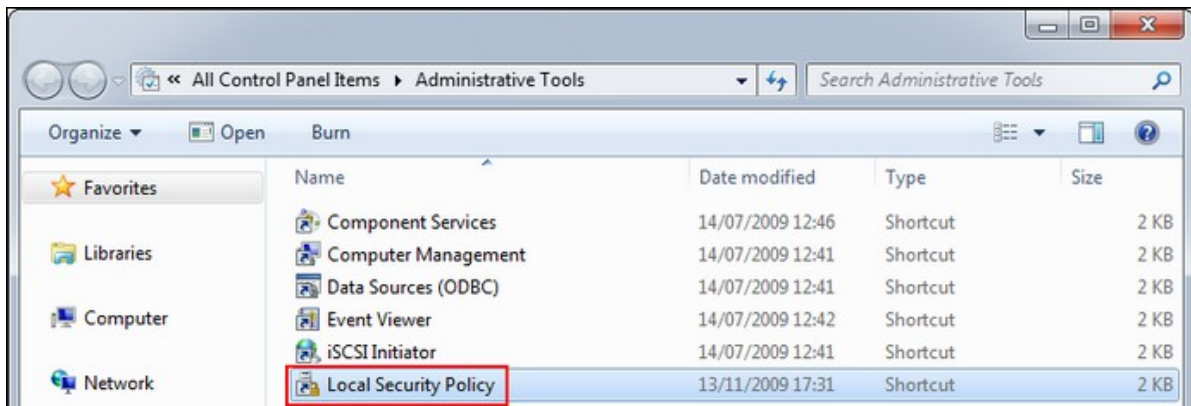

3. Vaya a 'Políticas Locales' > 'Opciones de Seguridad'. Luego seleccione 'Seguridad de Red: Nivel de autenticación del Administrador de LAN'.

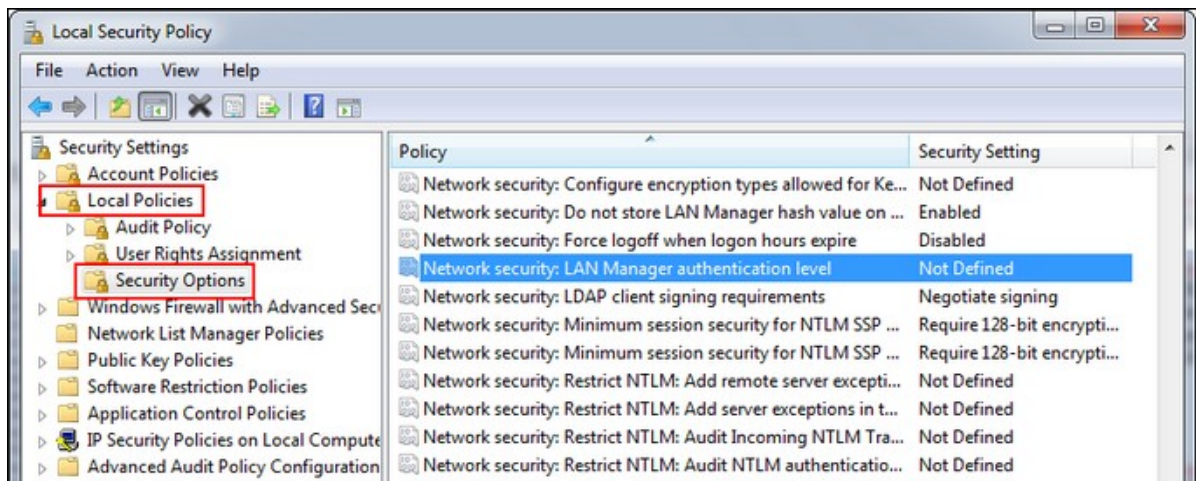

4. Seleccione la pestaña 'Configuración de Seguridad Local' y luego seleccione de la lista 'Enviar LM & NTLMv2 – usela seguridad de sesión NTLMv2 si está negociada'. Finalmente, haga Clic en 'OK'.

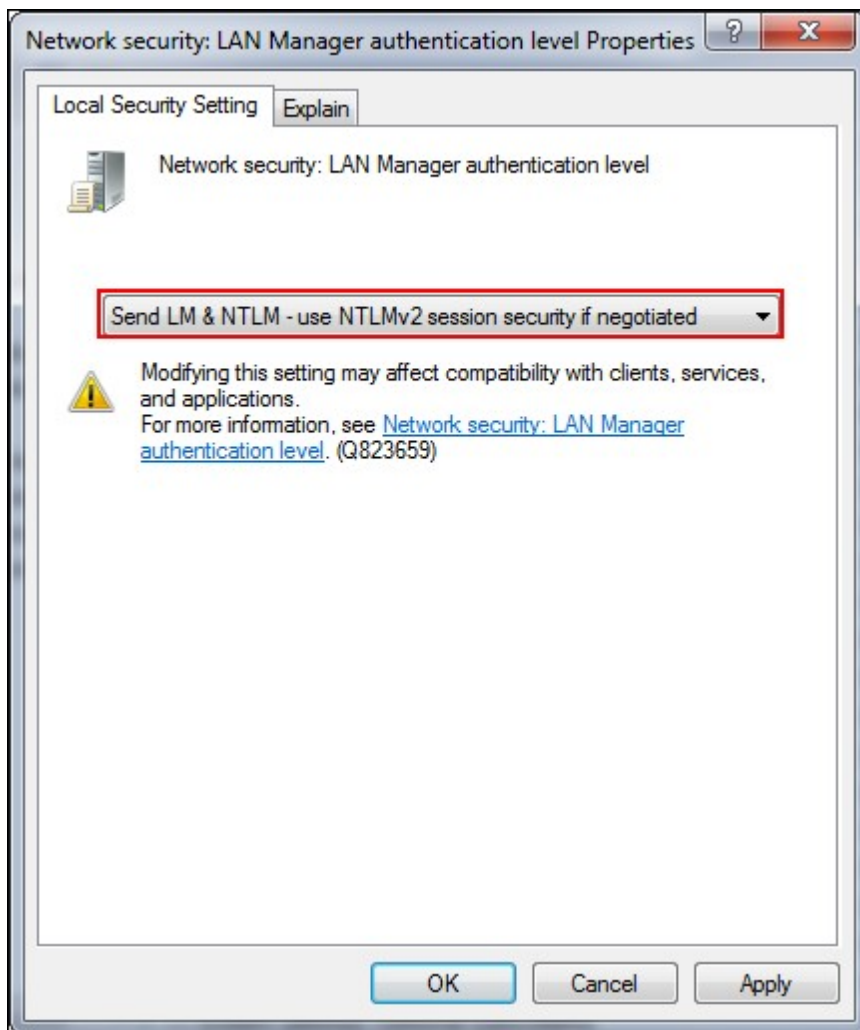

Verificación de la configuración

Para verificar que el NAS se haya integrado al Active Directory correctamente, vaya a "Privilege Settings" (Configuración de privilegios) >"Users" (Usuarios) y "User Groups" (Grupos de usuario). Aparecerá una lista de usuarios y grupos de usuarios en las listas "Domain Users" ('Usuarios de Dominio) y "User Groups" (Grupos de Dominio) respectivamente.

Si ha creado nuevos usuarios o grupos de usuario en el dominio, puede hacer clic en el botón recargar. Esto recargará las listas de usuarios o grupos de usuarios de Active Directory al NAS. La configuración de los permisos de usuario se sincronizará en tiempo real con el controlador de dominio.

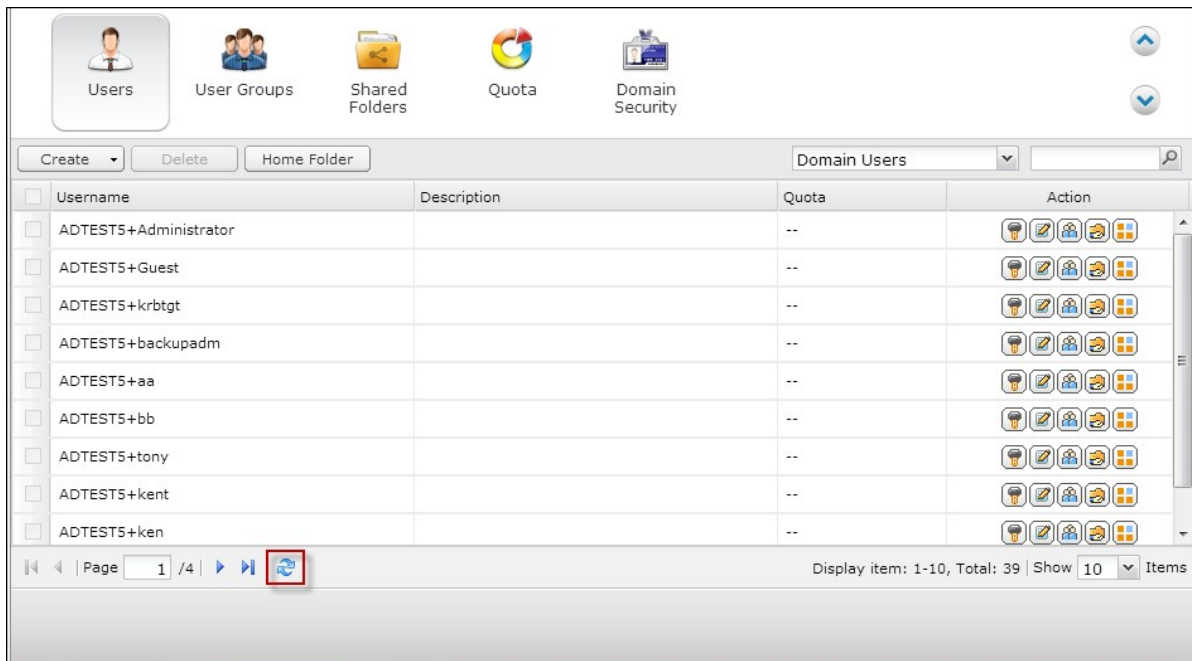

5.5.2 Conectar el NAS a un directorio LDAP

LDAP significa Protocolo Ligero de Acceso a Directorios (Lightweight Directory Access Protocol). Es un directorio que puede almacenar la información de todos los usuarios y grupos en un servidor centralizado. Al usar LDAP, el administrador puede administrar los usuarios del directorio LDAP y permitir a dichos usuarios conectarse a varios servidores NAS con el mismo nombre de usuario y contraseña.

Esta característica es para los administradores y usuarios que tengan algún conocimiento sobre servidores Linux, servidores LDAP y Samba. Cuando use la característica LDAP del QNAP NAS se requiere tener activo y ejecutando a un servidor LDAP.

Configuración/información requerida:

- Información de autenticación y conexión del servidor LDAP
- La estructura de LDAP, donde los usuarios y grupos se almacenan
- Configuración de seguridad del servidor LDAP

Siga los pasos descritos a continuación para conectar el QNAP NAS a un directorio LDAP.

1. Inicie sesión en la interfaz Web del NAS como administrador.
2. Vaya "Privilege Settings" (Configuración de privilegios) > "Domain Security" (Seguridad de dominios). Por defecto, la opción "No domain security" (Sin dominio de seguridad) está habilitada. Eso significa que solamente los usuarios del NAS local se pueden conectar al NAS.
3. Seleccione "LDAP authentication" (Autenticación LDAP) y complete la configuración.

Users User Groups Shared Folders Quota Domain Security

No domain security (Local users only)
 Active Directory authentication (Domain member)
 LDAP authentication

Select the type of LDAP server: Remote LDAP server

Status

LDAP server host: 10.8.12.153

LDAP security: ldap://

Base DN: dc=qnap,dc=com

Root DN: cn=admin,dc=qnap,dc=com

Password:

Users base DN: ou=people,dc=qnap,dc=com

Group base DN: ou=group,dc=qnap,dc=com

You can enable LDAP authentication for Microsoft Networking ([Samba](#))

Current Samba ID: S-1-5-21-3759172556-4194910773-1185398781

Apply

- Servidor Host LDAP: el nombre del host o la dirección IP del servidor LDAP.
- Seguridad de LDAP: especifique la forma como el NAS se comunicará con el servidor LDAP:
 - ldap:// = Use una conexión estándar LDAP (puerto predeterminado: 389).
 - ldap:// (ldap + SSL) = Use una conexión cifrada con SSL (puerto predeterminado: 686). Las versiones anteriores de los servidores LDAP usan este.
 - ldap:// (ldap + TLS) = Use una conexión cifrada con TLS (puerto predeterminado: 389). Las versiones más recientes de los servidores LDAP generalmente usan este.
- BASE DN: el dominio LDAP. Por ejemplo: dc=mydomain,dc=local
- Root DN: el usuario raíz de LDAP. Por ejemplo cn=admin, dc=mydomain,dc=local
- Contraseña: la contraseña del usuario raíz.
- Usuarios base DN: la unidad organizativa (OU) en la cual se almacenan los usuarios. Por ejemplo: ou=people,dc=mydomain,dc=local
- Grupos base DN: la unidad organizativa (OU) en la cual se almacenan los grupos. Por ejemplo ou=group,dc=mydomain,dc=local

4. Haga clic en "Apply" (Aplicar) para guardar las especificaciones. Después de configurarlo con éxito, el NAS se podrá conectar al servidor LDAP.
5. Configuración de las opciones de autenticación LDAP.
 - Si Microsoft Networking está habilitado (Network Services (Servicios de red=> Win/Mac/NFS > Microsoft Networking(Redes de Microsoft)) cuando se aplique la configuración LDAP, especifique los usuarios que puedan tener acceso al NAS a través de Microsoft Networking (Samba).
 - Solamente para usuarios locales: solamente los usuarios del NAS local pueden acceder al NAS a través de Microsoft Networking.
 - Solamente para usuarios LDAP: solamente los usuarios LDAP pueden acceder al NAS a través de Microsoft Networking.

Nota: los usuarios LDAP y del NAS local, pueden acceder al NAS a través del Administrador de Archivos Web, FTP y AFP.

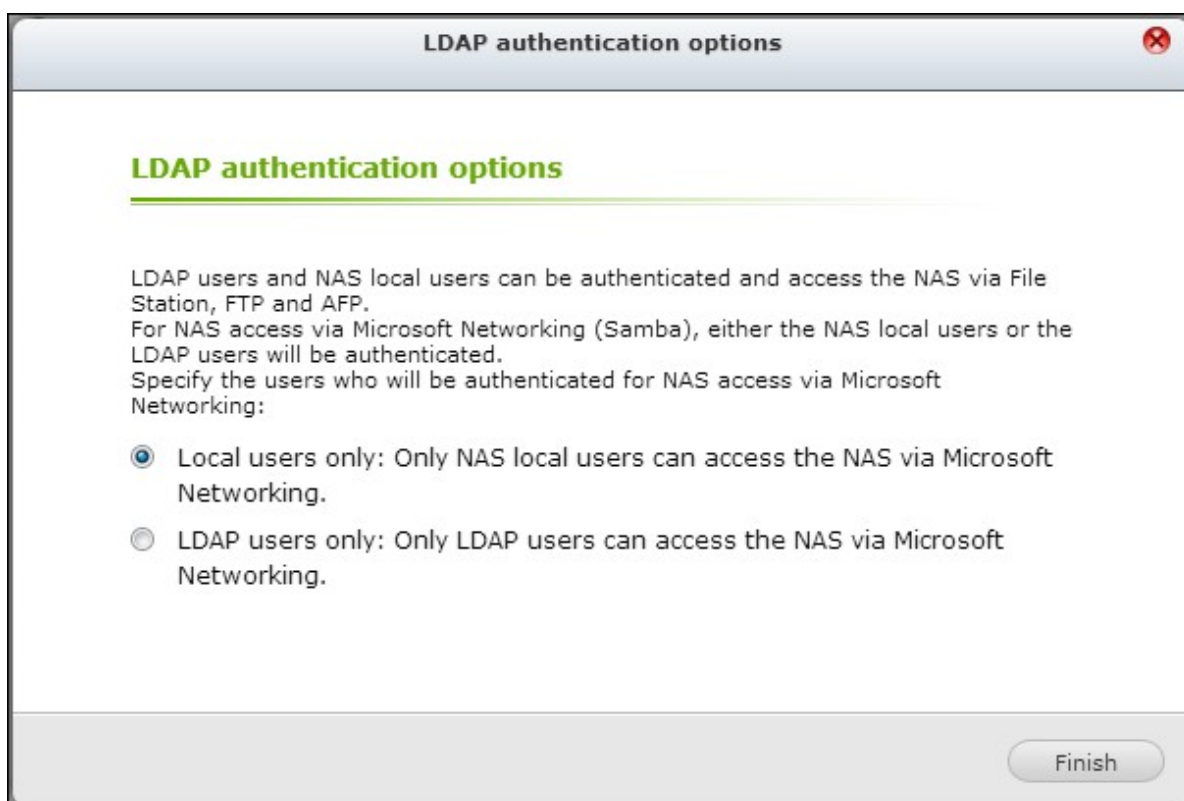

- Si Microsoft Networking está habilitada después de que el NAS ya se haya conectado al servidor LDAP, seleccione el tipo de autenticación para Microsoft Networking.
 - Servidor autónomo: solamente los usuarios del NAS local pueden acceder al NAS a

través de Microsoft Networking.

- Autenticación del dominio LDAP: solamente los usuarios LDAP pueden acceder al NAS a través de Microsoft Networking.

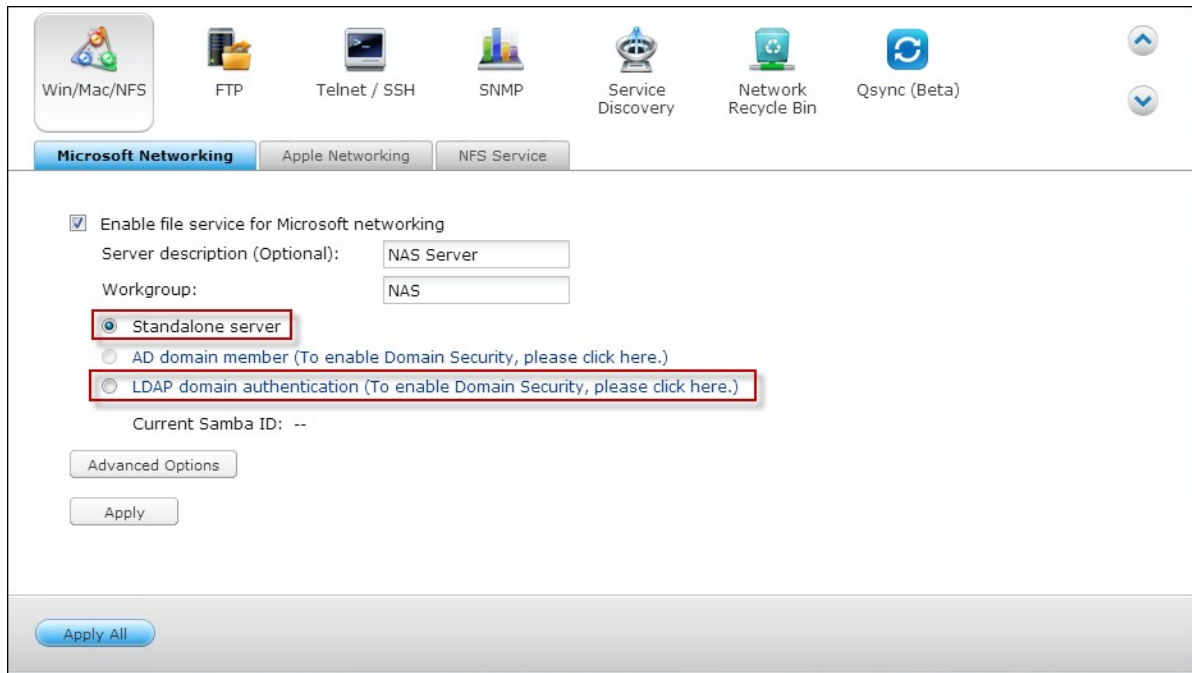

6. Cuando el NAS esté conectado a un servidor LDAP, el administrador puede:

- Vaya a "Privilege Settings" (Configuración de privilegios) > "Users" (Usuarios) y seleccione "Domain Users" (Usuarios del dominio) desde el menú desplegable. Aparecerá la lista de usuarios de LDAP.
- Vaya a "Privilege Settings" (Configuración de privilegios) > "User Groups" (Grupos de usuarios) y seleccione "Domain Groups" (Grupos de dominio) desde el menú desplegable. Aparecerán los grupos de LDAP.
- Especifique los permisos de las carpetas de los usuarios o grupos del dominio LDAP en "Privilege Settings" (Configuración de privilegios) > "Shared Folders" (Carpetas de compartidas) > "Folder Permissions" (Permisos de carpetas) .

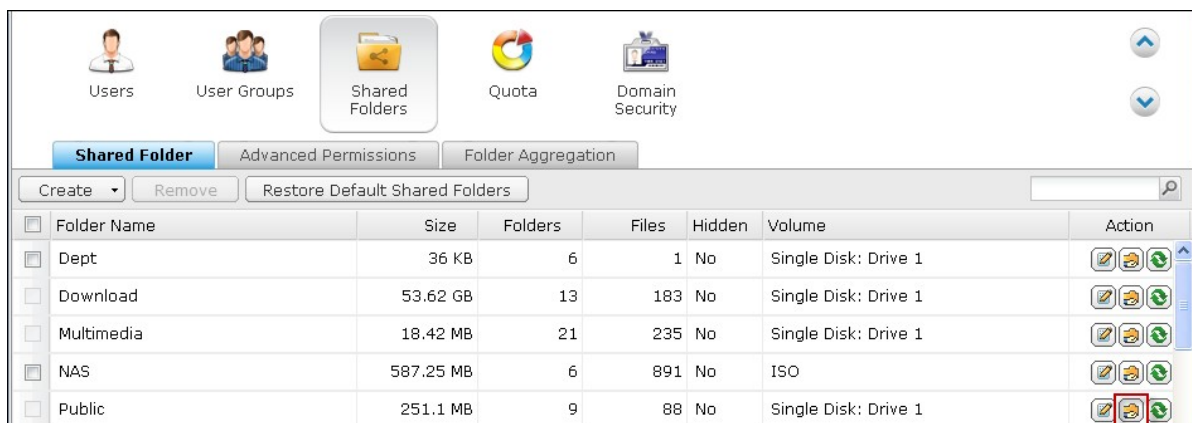

Private Network Share				
Username: LDAPuser1				
<input type="text"/>				
Folder Name	Preview	RO	RW	Deny
Download	Read Only	<input checked="" type="checkbox"/>	<input type="checkbox"/>	<input type="checkbox"/>
Multimedia	Read/Write	<input type="checkbox"/>	<input checked="" type="checkbox"/>	<input type="checkbox"/>
Public	Deny Access	<input type="checkbox"/>	<input type="checkbox"/>	<input checked="" type="checkbox"/>
Recordings	Deny Access	<input type="checkbox"/>	<input type="checkbox"/>	<input checked="" type="checkbox"/>
Usb	Deny Access	<input type="checkbox"/>	<input type="checkbox"/>	<input checked="" type="checkbox"/>
Web	Read/Write	<input type="checkbox"/>	<input checked="" type="checkbox"/>	<input type="checkbox"/>

Page 1 / 1 | Display item: 1-6, Total: 6

Note: 1. The permission settings of user and group will effect the result of "preview"
 2. The privilege priority is Deny Access (Deny) > Read/Write (RW) > Read Only (RO)

Apply Cancel

Requerimientos técnicos de autenticación de LDAP con Microsoft Networking:

Elementos requeridos para autenticar los usuarios LDAP en Microsoft Networking

(Samba):

1. Un software de terceros para sincronizar las contraseñas entre LDAP y Samba del servidor LDAP.
2. Importar el esquema de Samba al directorio LDAP.

A. Software de terceros:

Algún software está disponible y permite la administración de los usuarios LDAP, incluyendo la contraseña de Samba. Por ejemplo:

- LDAP Account Manager (LAM), con una interfaz basada en la web, disponible en: <http://www.ldap-account-manager.org/>
- smbldap-tools (herramienta en la línea de comandos)
- webmin-ldap-useradmin - Módulo de administración de usuarios LDAP para Webmin.

B. Esquema de Samba:

Para importar el esquema de Samba al servidor LDAP, consulte la documentación o P+F del servidor LDAP.

El archivo samba.schema es necesario y se puede encontrar en el directorio examples/LDAP de la distribución de origen de Samba.

Ejemplo para open-ldap en el servidor Linux donde se ejecuta el servidor LDAP (puede ser diferente dependiendo de la distribución de Linux):

Copiar el esquema de samba:

```
zcat /usr/share/doc/samba-doc/examples/LDAP/samba.schema.gz > /etc/ldap/schema/samba.schema
```

Editar /etc/ldap/slapd.conf (archivo de configuración del servidor openldap) y asegúrese de que las siguientes líneas estén presentes en el archivo:

```
include /etc/ldap/schema/samba.schema
include /etc/ldap/schema/cosine.schema
include /etc/ldap/schema/inetorgperson.schema
include /etc/ldap/schema/nis.schema
```

Ejemplos de configuración:

Los siguientes son algunos ejemplos de configuración. No son obligatorios y deben adaptarse para que coincidan con la configuración del servidor LDAP:

1. Servidor Linux OpenLDAP

Base DN: dc=qnap,dc=com

Root DN: cn=admin,dc=qnap,dc=com

Users Base DN: ou=people,dc=qnap,dc=com

Groups Base DN: ou=group,dc=qnap,dc=com

2. Servidor de directorios abiertos de Mac

Base DN: dc=macserver,dc=qnap,dc=com

Root DN: uid=root,cn=users,dc=macserver,dc=qnap,dc=com

Users Base DN: cn=users,dc=macserver,dc=qnap,dc=com

Groups Base DN: cn=groups,dc=macserver,dc=qnap,dc=com

6. ServiciodeRed

[Min/Mac/NFS](#)^[41]

[FTP](#)^[42]

[Telnet/SSH](#)^[42]

[Configuración SNMP](#)^[42]

[Service Discovery](#)^[42]

[Papelera de reciclaje de la red](#)^[42]

[Qsync](#)^[43]

6.1 Min/Mac/NFS

RedesMicrosoft

Para permitir el acceso del NAS a la red de Microsoft Windows, habilite el servicio de archivos para Microsoft networking. Especifique también cómo se autenticarán los usuarios.

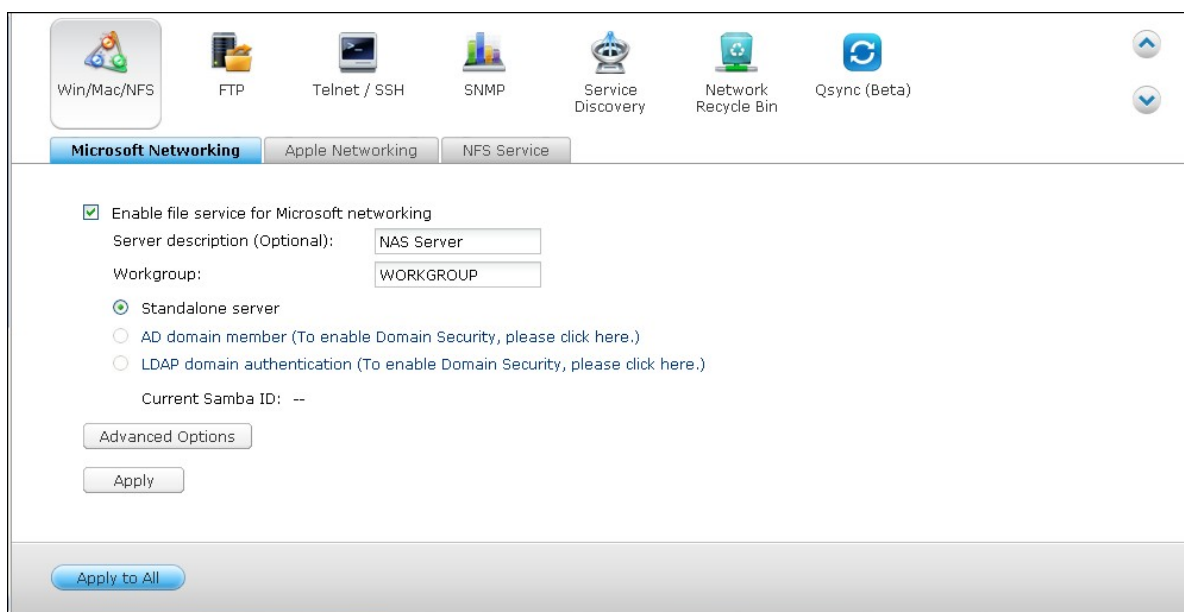

Servidor autónomo

Use usuarios locales para la autenticación. El NAS usará la información de las cuentas de los usuarios locales (creadas en "Privilege Settings" (Configuración de privilegios) > "Users" (Usuarios)) para autenticar a los usuarios que accedan al NAS.

- Descripción del Servidor (Opcional): Describa el NAS de tal forma que los usuarios puedan identificar el servidor fácilmente en la red de Microsoft.
- Grupo de trabajo: Especifique el grupo de trabajo al cual pertenezca el NAS. Un grupo de trabajo admite máximo 15 caracteres pero no puede contener: " + = / \ : | * ? < > ; [] % , `

Miembro del dominio AD

Use Microsoft Active Directory (AD) para autenticar los usuarios. Para usar esta opción, habilite la autenticación de Active Directory en "Privilege Settings" (Configuración de privilegios) > "Domain Security" (Seguridad de dominio) e integre el NAS en un Active Directory.

Autenticación del dominio LDAP

Use el directorio de Protocolo Ligerero de Acceso a Directorios (LDAP) para autenticar a los usuarios. Para usar esta opción, habilite la autenticación LDAP y especifique la configuración en "Privilege Settings" (Configuración de privilegios) > "Domain Security" (Seguridad de dominio). Cuando esta opción esté habilitada, necesita seleccionar los usuarios locales del NAS o los usuarios de LDAP para tener acceso al NAS a través de Microsoft Networking.

Opciones avanzadas

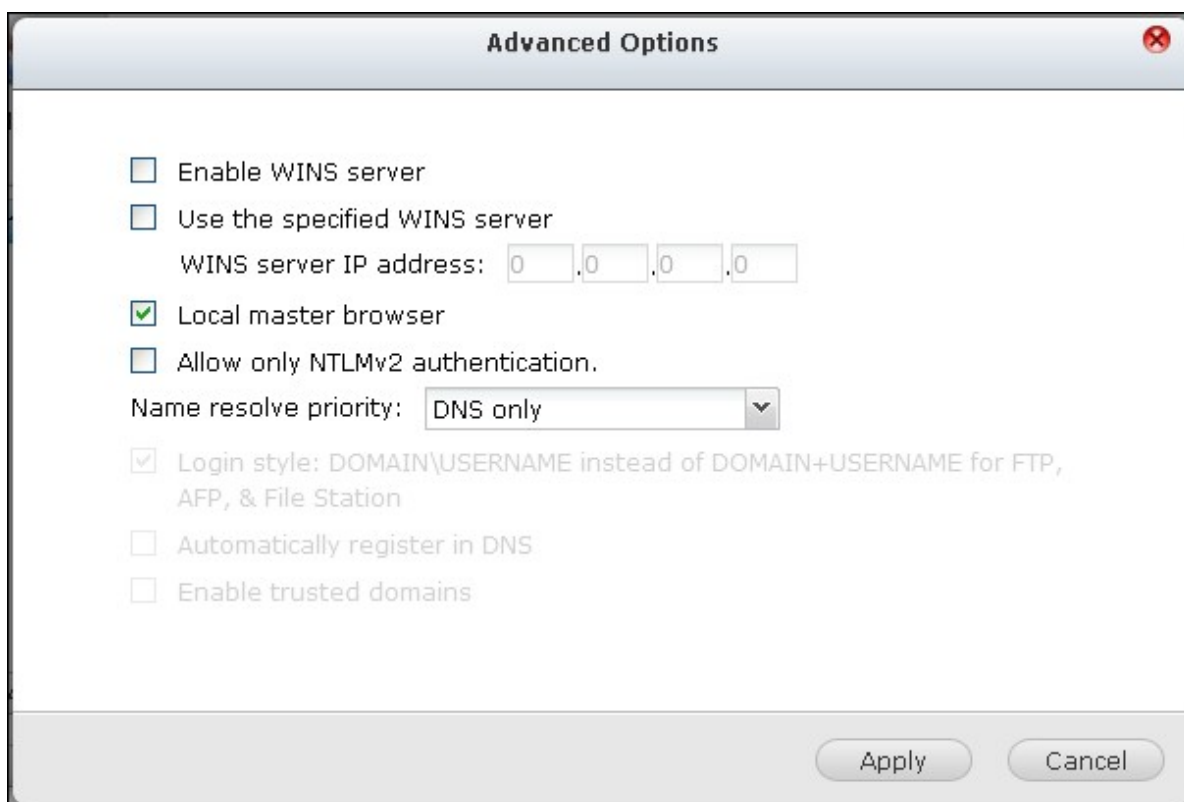

Servidor WINS

Si la red local tiene instalado un servidor WINS, especifique la dirección IP. El NAS registrará automáticamente su nombre y dirección IP con el servicio WINS. Si tiene un servidor WINS en su red y desea usar este servidor, introduzca el IP del servidor WINS. No active esta opción si no está seguro de la configuración que debe aplicar.

Master de Dominio

Hay un único Explorador de Máster de Dominio para reunir y grabar los recursos y servicios disponibles para cada PC de la red o para cada grupo de trabajo de Windows. Si encuentra que el tiempo de espera para acceder al Entorno de Red es demasiado

largo, puede ser debido a un fallo en el explorador de máster ya existente, o a que no haya disponible un explorador de máster. Si la razón es esta última, puede marcar el cuadro Máster de Dominio en esta sección para configurar el NAS como explorador de máster para mejorar la velocidad de acceso de información en el Entorno de Red. No active esta opción si no está seguro de la configuración que debe aplicar.

Se permite solo la autenticación v2

NLMv2 significa Administrador de LAN NT versión 2. Cuando se activa esta opción, el inicio de sesión a las carpetas compartidas de Microsoft Networking, será posible solo con la autenticación NTLMv2. Si la opción se desactiva, NTLM (Administrador de LAN NT) se usará de forma predeterminada y el cliente puede negociar NTLMv2. La configuración predeterminada está deshabilitada.

Prioridad de resolución de nombres

Puede seleccionar el servidor DNS o el WINS para resolver los nombres del host cliente desde la dirección IP. Al configurar el NAS, para usar un servidor WINS o para ser un servidor WINS, puede escoger cual servicio usar primero para la resolución de nombres: DNS o WINS. Cuando se habilita WINS, la configuración predeterminada es 'Intente con WINS y luego DNS'. De lo contrario, DNS se usará para la resolución de nombres de forma predeterminada.

Formato de inicio de sesión: DOMINIO\NOMBRE DE USUARIO en vez de DOMINIO + NOMBRE DE USUARIO para FTP, AFP y File Station.

En el entorno de Active Directory, los formatos de inicio de sesión predeterminados para los usuarios de dominio son:

- Recursos compartidos de Windows: dominio\nombre de usuario
- FTP: dominio + nombre de usuario
- File Station: dominio+nombre de usuario
- AFP: dominio + nombre de usuario

Cuando activa esta opción, los usuarios pueden usar el mismo formato del nombre para inicio de sesión (dominio\nombre de usuario) para conectarse al NAS, a través de AFP, FTP y File Station.

Registro automático en el DNS: Cuando esta opción está activa y el NAS se agrega a Active Directory, el NAS se registrará, por sí mismo y automáticamente, en el servidor de dominios DNS. Esto creará una entrada del host DNS para el NAS en el servidor DNS. Si se cambia la IP del NAS, el NAS actualizará automáticamente la nueva IP con la del

servidor DNS.

Habilitar dominios de confianza: Seleccione esta opción para cargar los usuarios desde los dominios de confianza de Active Directory y especifique sus permisos de acceso al NAS en "Privilege Settings" (Configuración de privilegios)>"Shared Folders" (Carpetas compartidas). (Los dominios de confianza se configuran solamente en Active Directory y no en el NAS.)

Redes Apple

Para conectarse al NAS desde un Mac, habilite el protocolo Apple Filing. Si la red AppleTalk usa redes extendidas y se asigna a varias zonas, asigne un nombre de zona al NAS. Introduzca un asterisco (*) para usar la configuración predeterminada. Esta configuración está deshabilitada de forma predeterminada.

Para permitir el acceso al NAS desde Mac OS X 10.7 Lion, habilite "DHX2 Authentication Support" (Soporte de autenticación DHX2). Haga clic en "Apply" (Aplicar) para guardar las especificaciones.

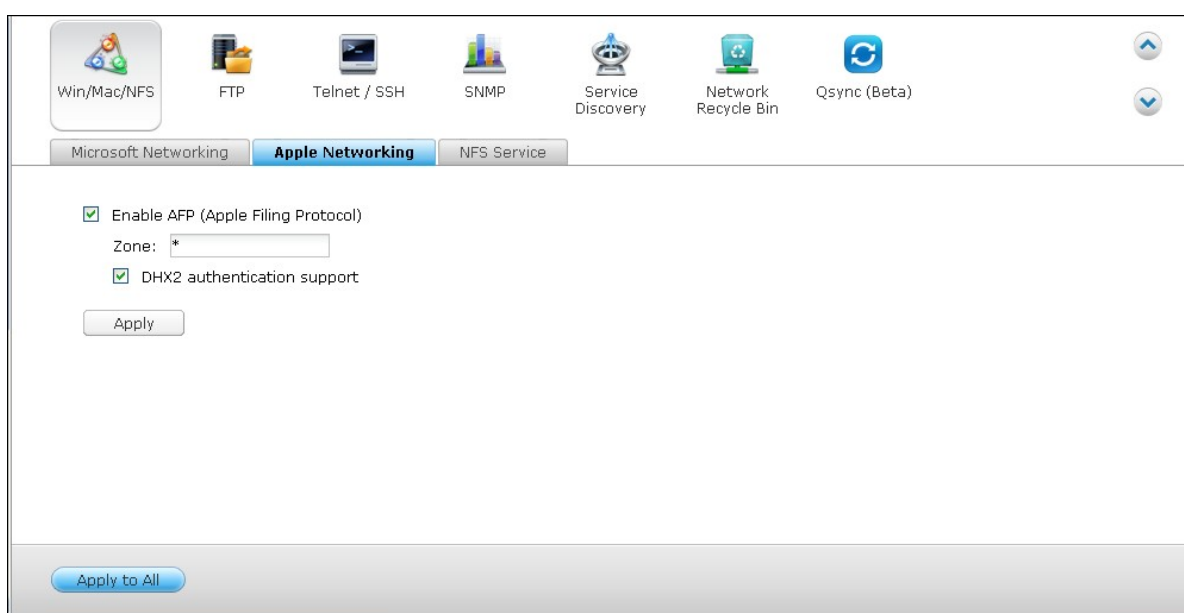

Puede usar Finder para conectarse a una carpeta compartida desde el Mac. Vaya a 'Go' (Ir) > 'Connect to Server' (Conectarse al servidor) o simplemente use el acceso directo predeterminado del teclado 'Command+k' (Command+k).



Introduzca la información de la conexión en el campo 'Server Address' (Dirección del servidor), tal como 'afp://La_dirección_IP_o_el_Nombre_del_host_de_su_NAS'. A continuación se presentan algunos ejemplos:

afp://10.8.12.111

afp://NAS-559

smb://192.168.1.159

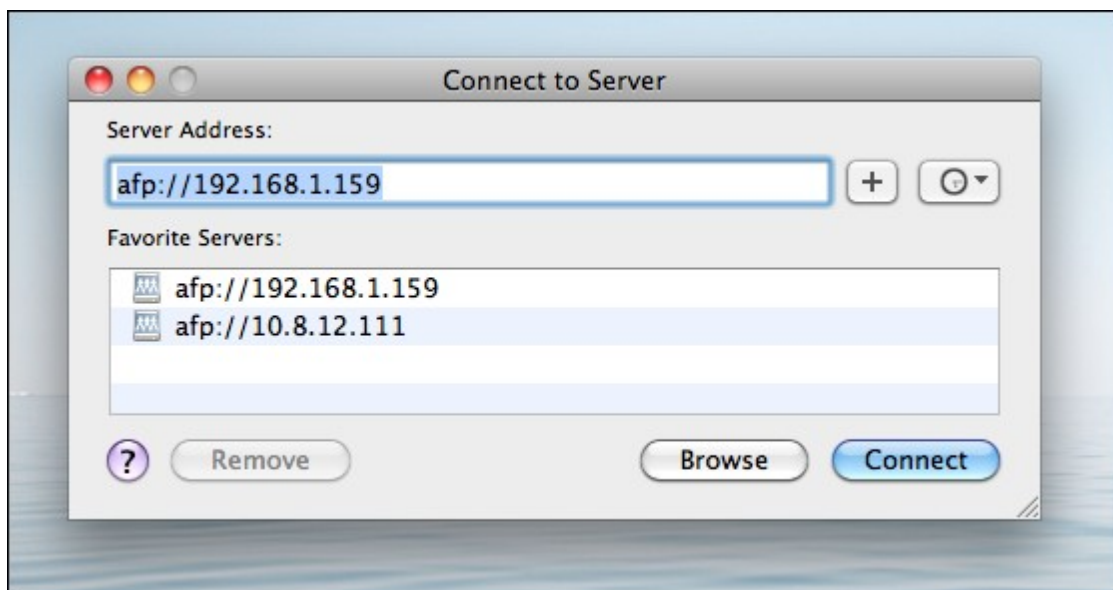

Nota: Mac OS X admite tanto el protocolo Apple Filing como Microsoft Networking. Para conectarse al NAS a través del protocolo Apple Filing, la dirección del servidor debe empezar con afp://. Para conectarse al NAS a través de Microsoft Networking, la dirección del servidor debe empezar con smb://.

Servicio NFS

Para conectarse al NAS desde Linux, active el servicio NFS.

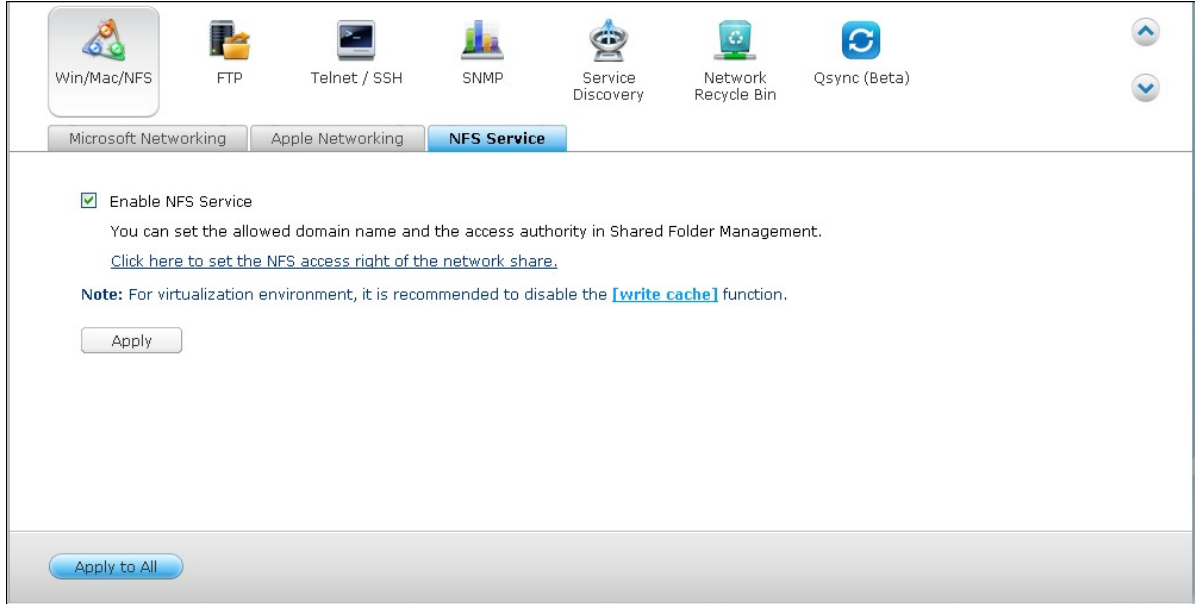

Para configurar los derechos de acceso NFS a las carpetas compartidas del NAS, vaya a "Privilege Settings" (Configuración de privilegios)>"Share Folders" (Carpetas compartidas). Haga clic en el botón Access Permission (Permiso de acceso) de la columna "Action" (Acción).

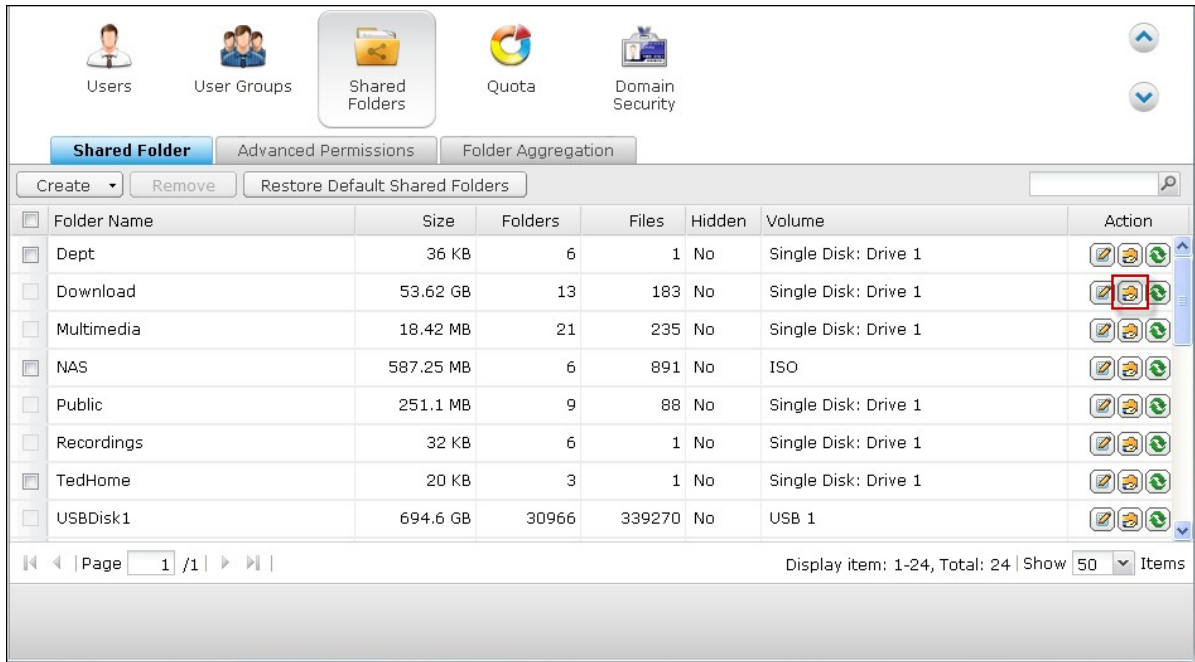

Seleccione el acceso host NFS desde el menú desplegable en la parte superior de la

página y especifique el derecho de acceso. Si selecciona "No limit" (Sin límites) o "Read only" (Solo lectura), puede especificar la dirección IP o los dominios permitidos para conectarse a las carpetas compartidas por medio de NFS.

- Sin límites: Permite a los usuarios, crear, leer, escribir y eliminar ficheros o carpetas compartidas de red y de cualquier subdirectorio.
- Solo lectura: Permite a los usuarios leer archivos en la carpeta compartida de red y de cualquier subdirectorio, pero no es posible escribir, crear ni eliminar ningún archivo.
- Negar Acceso: Niega el acceso a las carpetas compartidas de red.

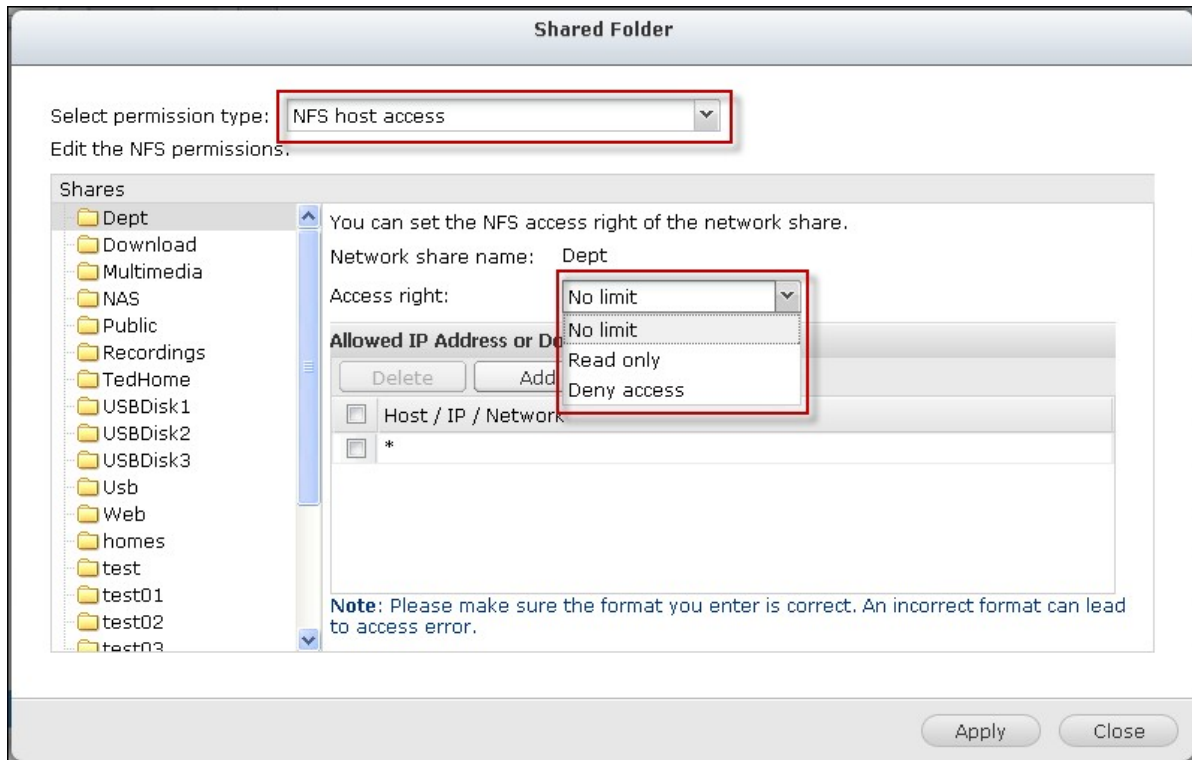

Conexión al NAS por medio de NFS

Para acceder al NAS desde Linux, habilite el servicio NFS.

mount -t nfs <NAS IP>:/<Network Share Name><Directory to Mount>

Por ejemplo, si la dirección IP de su NAS es 192.168.0.1 y quiere crear un enlace a la carpeta compartida de red "public" (Público) bajo el directorio /mnt/pub, use el siguiente comando:

mount -t nfs 192.168.0.1:/public /mnt/pub

Nota: Debe iniciar sesión como usuario 'root' ('de raíz') para iniciar el comando anterior.

Inicie sesión con el nombre de usuario que establezca. Puede usar el directorio montado para acceder a sus archivos de recursos compartidos de red.

6.2 FTP

Servicio FTP

Cuando habilite el servicio FTP, puede definir el número de puerto para el servicio y el número máximo de usuarios que se pueden conectar a la vez al FTP.

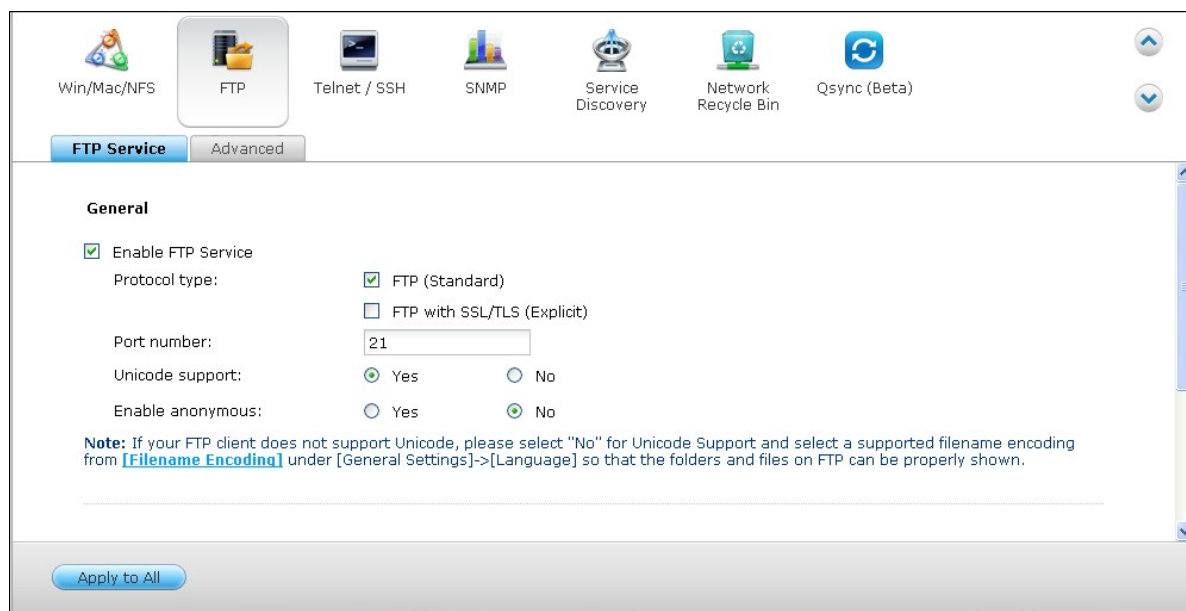

Para usar el servicio FTP del NAS, active esta función. Abra un navegador y entre ftp:// [NAS IP]. Entre el nombre del usuario y la contraseña para iniciar sesión en el servicio FTP.

Seleccione el tipo de protocolo

Seleccione si desea utilizar una conexión FTP estándar o FTP cifrado en SSL/TLS. Seleccione el tipo de protocolo correspondiente en su programa cliente FTP para asegurar una conexión correcta.

Compatibilidad con Unicode

Seleccione habilitar o deshabilitar el Soporte Unicode. La configuración por defecto es No. Si su cliente FTP no admite Unicode, se recomienda deshabilitar esta opción y que seleccionar el mismo idioma que especificó en "General Settings" (Configuraciones generales) >"Codepage", de forma que los archivos y carpetas del FTP puedan mostrarse correctamente. Si su cliente FTP soporta Unicode, habilite el soporte Unicode tanto para su cliente como para el NAS.

Inicio de sesión anónimo

Puede habilitar un inicio de sesión anónimo para permitir a los usuarios acceder al servidor FTP del NAS de forma anónima. Los usuarios pueden conectar tener acceso a los ficheros y carpetas de que tienen acceso público. Si esta opción está inactiva, los usuarios deben introducir un nombre de usuario y contraseña autorizados para conectarse al servidor.

Avanzado

The screenshot shows a configuration window for the FTP Service. At the top, there is a navigation bar with icons for Win/Mac/NFS, FTP (selected), Telnnet / SSH, SNMP, Service Discovery, Network Recycle Bin, and Qsync (Beta). Below the navigation bar, there are two tabs: 'FTP Service' and 'Advanced' (selected). The main configuration area contains the following options:

- Passive FTP port range:**
 - Use the default port range
 - Define port range:
 - Input field: 55536 - 56559
- Respond with external IP address for passive FTP connection request
 - External IP address:

At the bottom of the configuration area, there is a button labeled 'Apply to All'.

Rango de puertos FTP pasivo

Puede utilizar el rango de puertos predeterminado (55536-56559) o definir un rango de puertos superior a 1024. Si utiliza esta función, asegúrese de haber abierto el rango de puertos configurado en su router o firewall.

Respuesta con dirección IP externa a solicitudes de conexión FTP

Si se utiliza una conexión FTP pasiva, el servidor FTP se configura como router y el equipo remoto no puede conectar con el servidor FTP por WAN, puede activar esta función. Al hacerlo, el servicio FTP responderá a la dirección IP introducida manualmente, o detectará automáticamente la dirección IP de modo que el equipo remoto se pueda conectar correctamente al servidor FTP.

6.3 Telnet/SSH

Después de activar esta opción podrá acceder a este servidor por medio de una conexión Telnet o cifrada en SSH (sólo la cuenta 'admin' puede iniciar sesión de forma remota). Puede utilizar ciertos clientes de conexión Telnet o SSH para realizar la conexión, por ejemplo putty. Asegúrese de haber abierto los puertos de configuración de su router o firewall al utilizar esta función.

Para usar SFTP (conocido como Protocolo de Transferencia de Ficheros SSH o Protocolo de Transferencia de Ficheros Seguros), asegúrese de que haya activado la opción 'Permitir conexión SSH'.

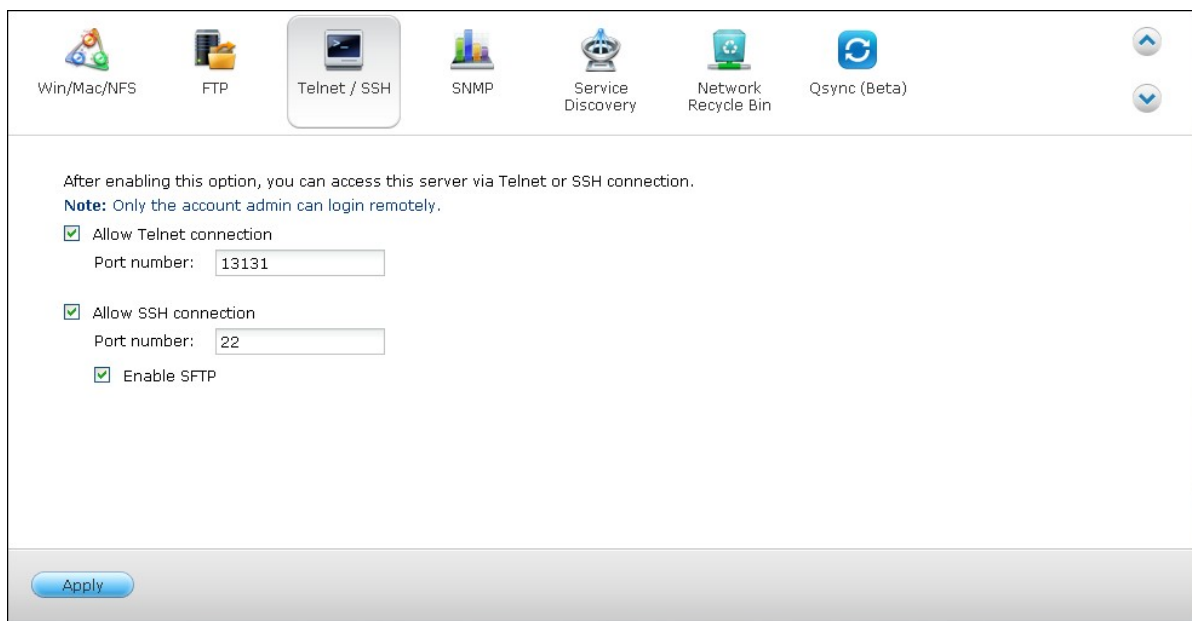

Win/Mac/NFS FTP **Telnet / SSH** SNMP Service Discovery Network Recycle Bin Qsync (Beta)

After enabling this option, you can access this server via Telnet or SSH connection.
Note: Only the account admin can login remotely.

Allow Telnet connection
Port number:

Allow SSH connection
Port number:

Enable SFTP

Apply

6.4 Configuración SNMP

Puede activar el servicio SNMP (Protocolo de Administración Simple de Redes) en el NAS e ingresar la dirección atrapada de las estaciones de administración SNMP (Administrador SNMP), por ejemplo, PC con software SNMP instalado. Cuando se presenta un evento, advertencia o error en el NAS, el NAS (como agente SNMP) reporta la alerta en tiempo real a las estaciones de administración SNMP.

SNMP

After enabling this service, the NAS will be able to report information via SNMP to the managing systems.

Enable SNMP service

Port number:

SNMP trap Level: Information Warning Error

Trap address 1:

Trap address 2:

Trap address 3:

SNMP version:

Community:

SNMP MIB

To install the MIB to your managing systems, click **[Download]**.

Los campos se describen a continuación:

Campo	Descripción
Nivel de filtro SNMP	Seleccione la clase de información que se va a enviar a las estaciones de administración SNMP.
Dirección atrapada	La dirección IP del administrador SNMP. Puede entrar hasta 3 direcciones atrapadas.

MIB (Base de información de administración) de SNMP	El MIB es un tipo de base de datos en formato de texto ASCII usado para manejar el NAS en la red SNMP. El administrador SNMP usa el MIB para determinar los valores o entender los mensajes que agente (NAS) envía dentro de la red. Puede descargar MIB y verla con cualquier procesador de palabras o editor de textos.
Comunidad (SNMP V1/V2)	Una cadena de comunidad SNMP es cadena de texto que actúa como una contraseña. Se usa para autenticar mensajes que se envían entre la estación de administración y el NAS. La cadena de comunidad se incluye en cada paquete transmitido entre el administrador SNMP y el agente SNMP.
SNMP V3	El NAS es compatible con la versión 3 SNMP. Puede ingresar las especificaciones de autenticación y privacidad.

6.5 Service Discovery

Servicio de Detección de UPnP

Cuando se añade un dispositivo UPnP a la red, el protocolo de descubrimiento UPnP permite que el dispositivo anuncie sus servicios en los puntos de control de la red.

Al activar el Servicio de Descubrimiento UPnP, el NAS puede ser descubierto por cualquier sistema operativo compatible con UPnP.

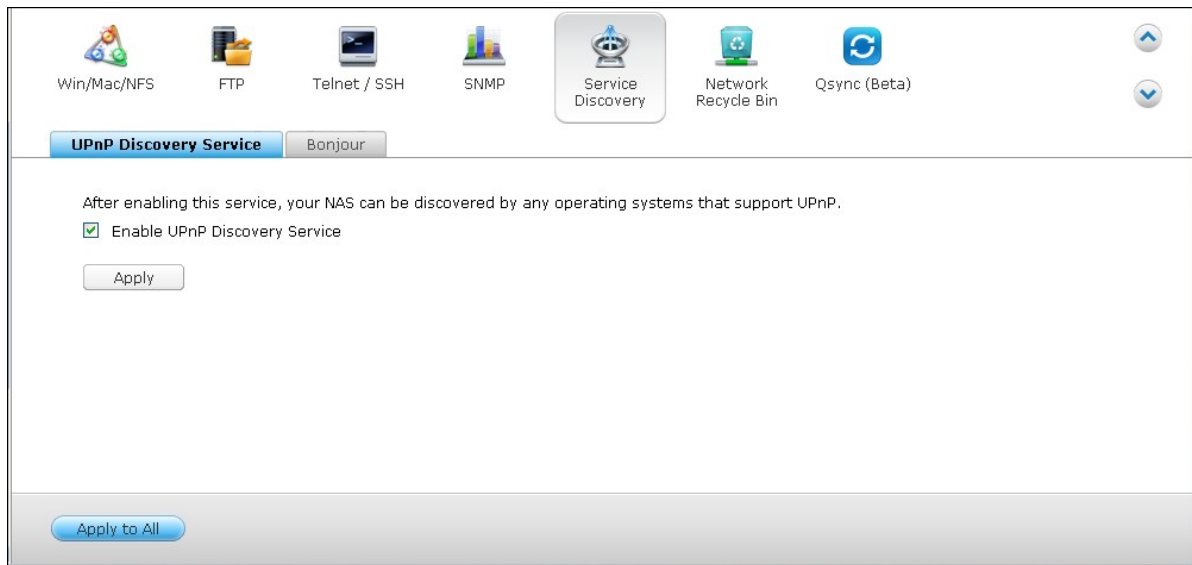

Bonjour

Al anunciar el/los servicio(s) de red con Bonjour, su Mac descubrirá automáticamente los servicios de red (por ejemplo, FTP) que se están ejecutando en el NAS sin necesidad de introducir las direcciones IP o configurar los servidores DNS.

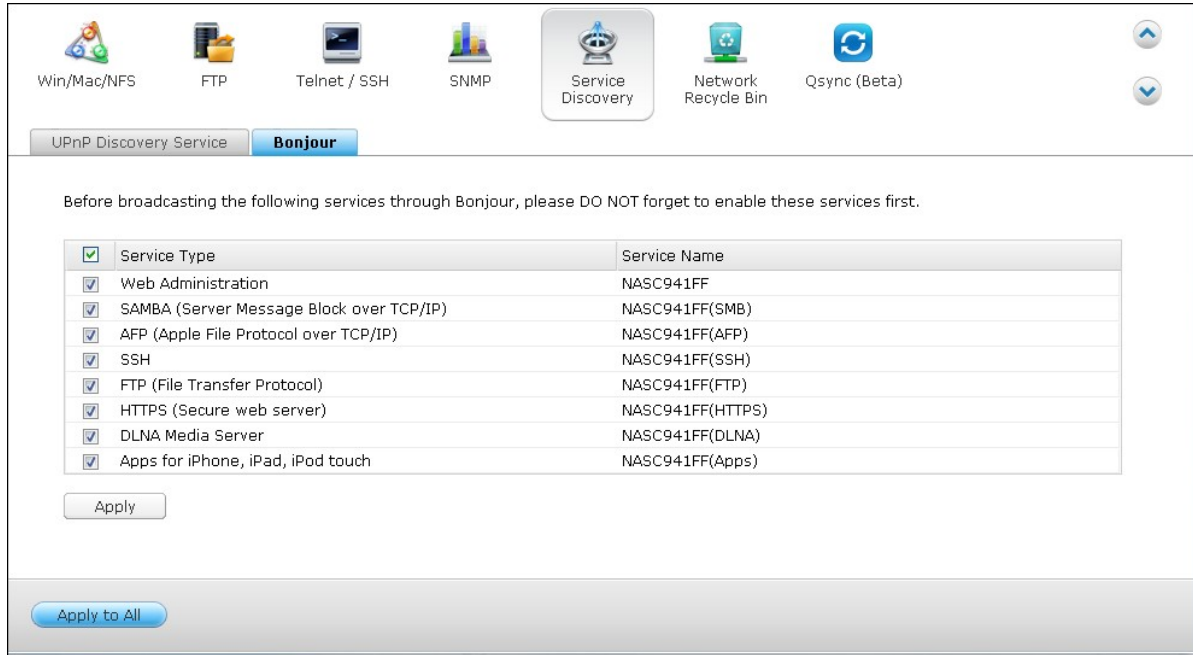

Win/Mac/NFS FTP Telnet / SSH SNMP Service Discovery Network Recycle Bin Qsync (Beta)

UPnP Discovery Service **Bonjour**

Before broadcasting the following services through Bonjour, please DO NOT forget to enable these services first.

<input checked="" type="checkbox"/>	Service Type	Service Name
<input checked="" type="checkbox"/>	Web Administration	NASC941FF
<input checked="" type="checkbox"/>	SAMBA (Server Message Block over TCP/IP)	NASC941FF(SMB)
<input checked="" type="checkbox"/>	AFP (Apple File Protocol over TCP/IP)	NASC941FF(AFP)
<input checked="" type="checkbox"/>	SSH	NASC941FF(SSH)
<input checked="" type="checkbox"/>	FTP (File Transfer Protocol)	NASC941FF(FTP)
<input checked="" type="checkbox"/>	HTTPS (Secure web server)	NASC941FF(HTTPS)
<input checked="" type="checkbox"/>	DLNA Media Server	NASC941FF(DLNA)
<input checked="" type="checkbox"/>	Apps for iPhone, iPad, iPod touch	NASC941FF(Apps)

Apply

Apply to All

Nota: Tendrá que activar cada servicio (por ejemplo, FTP) en su página de instalación, y luego activar el servicio en la página Bonjour, para que el NAS anuncie dicho servicio con Bonjour.

6.6 Papelera de reciclaje de la red

La Papelera de reciclaje de la red mantiene los archivos borrados en el NAS. Dentro de cada carpeta compartida, se crea una carpeta específica por el nombre @Recycle una vez se habilita esta función. Especificar el número de días (1-180) para mantener los archivos eliminados y los archivos antiguos eliminados se eliminarán en primer lugar. También puede especificar las extensiones de los archivos que deben excluirse de la papelera. Haga clic en "Apply" (Aplicar), y el NAS creará una carpeta compartida "Network Recycle Bin" (Papelera de reciclaje de red) automáticamente.

Tenga en cuenta que esta función sólo es compatible con la eliminación de archivos a través de Samba, AFP y QNAP File Station.

Vaciar la papelera de reciclaje de la red

Para eliminar todos los archivos en la papelera, haga clic en "Empty All Network Recycle Bin" (Vaciar toda la papelera de reciclaje de red).

Network Recycle Bin

After enabling the Network Recycle Bin, each deleted file or folder will be moved to the network recycle bin of the shared folder it belongs to, a folder named "@Recycle".

Enable Network Recycle Bin

File retention time : 180 day(s)

Exclude these file extensions: (case insensitive, separated by comma ',')

tmp,temp,wtmp,blk,dat,qold,qtmp

Empty Network Recycle Bin

Clicking [Empty All Network Recycle Bin] will delete the files in all network recycle bins.

Empty All Network Recycle Bin

Apply

Tenga en cuenta que esta función no es compatible con discos virtuales o dispositivos de almacenamiento externos (dispositivos externos conectados a los puertos USB o eSATA de el NAS.)

Para recuperar los archivos eliminados de la papelera de reciclaje de red, haga clic derecho en los archivos en la carpeta @Recycle y seleccione "RECOVER" (RECUPERAR).

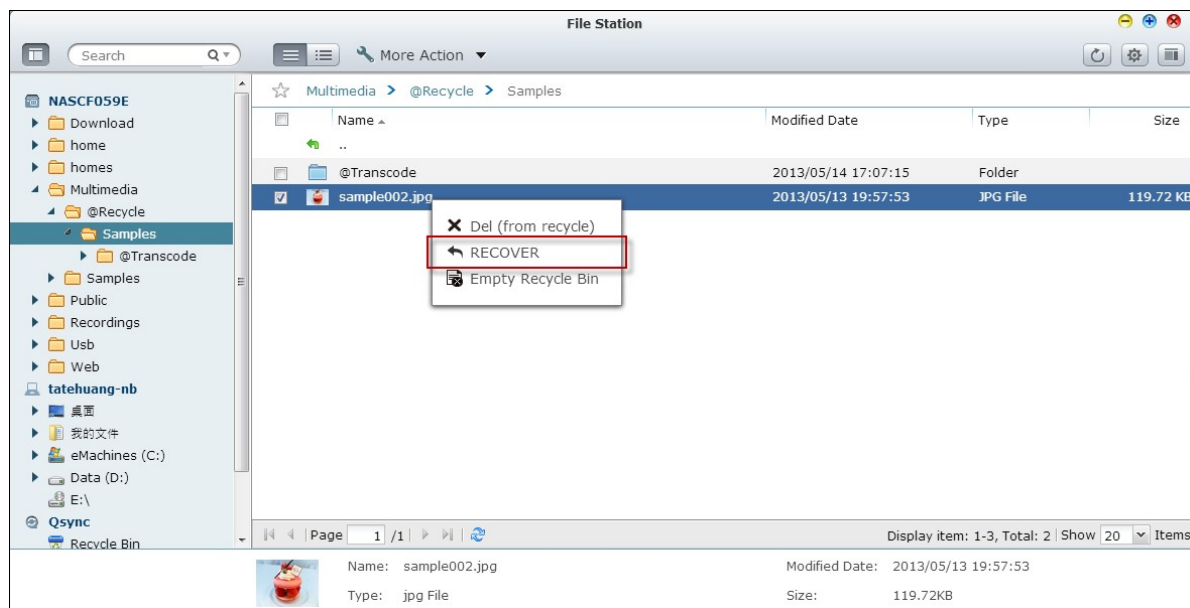

Para eliminar un archivo en la papelera de reciclaje, haga clic derecho en el archivo en la carpeta @Recycle y seleccione "Del (desde reciclaje)".

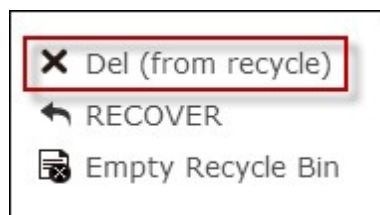

Para vaciar la papelera de reciclaje de una carpeta compartida individual, haga clic derecho dentro de la papelera de reciclaje y seleccione "Empty Recycle Bin" (Vaciar la papelera de reciclaje).

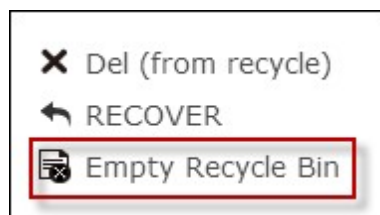

6.7 Qsync

Qsync es un servicio de sincronización de archivos basado en la nube con soporte del Turbo NAS de QNAP. Simplemente añada archivos a su carpeta local de Qsync y ellos estarán disponibles en su Turbo NAS y todos sus dispositivos conectados.

Antes de usar Qsync

Siga los siguientes tres pasos antes de implementar Qsync.

1. Cree cuentas de usuarios en el NAS,
2. Instale Qsync en sus equipos y Qfile en su dispositivos móviles,
3. Inicie sesión en el NAS (actuando como servidor de Qsync) desde sus equipos o dispositivos móviles (referidos en este documento como "clientes de Qsync".)

1. Cree cuentas de usuarios en el NAS

Cree cuentas de usuario para los usuarios de Qsync.

Para el administrador del NAS: vaya a "Control Panel" (Panel de control) >"Privilege Settings" (Configuración de privilegios) >"Users" (Usuarios) > Haga clic en "Create." (Crear.)

Para usuarios del NAS: solicite al administrador del sistema que le cree una cuenta.

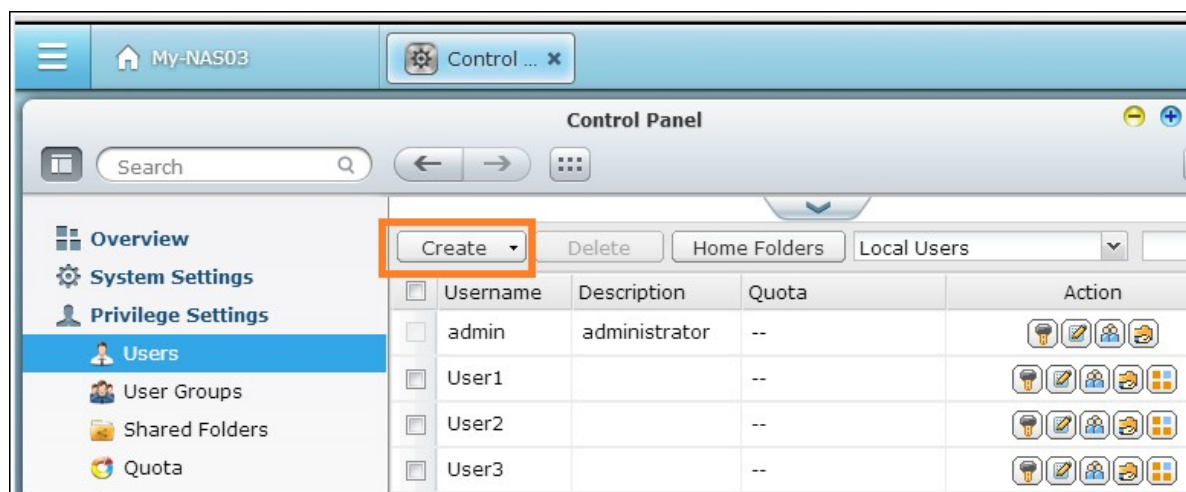

2. Instalar la utilidad Qsync

Qsync sincronizará todos los archivos escogidos en sus equipos o dispositivos móviles.

Siga las instrucciones detalladas en la página de "Descripción general" para descargar la utilidad. (Inicie sesión en el NAS> Haga clic en el acceso directo de Qsync de la página del escritorio del NAS> Descripción general.) O descargue la utilidad desde el sitio web de QNAP: "Soporte" > "Descargar">" Utilidades".

- Para ordenadores, descargue la utilidad de Qsync (disponible para los sistemas operativos Windows.)
- Para dispositivos móviles, descargue e instale Qfile para (disponible para los sistemas operativos iOS oAndroid.)



3. Iniciar sesión en el NAS

Después de instalar la utilidad, introduzca el nombre del usuario y la contraseña y especifique el NAS designado como el servidor de Qsync.

Para encontrar el NAS en el entorno de una LAN, simplemente haga clic en "Search" (Buscar) para encontrarlo o introduzca su dirección IP o nombre (Por Ej., Dirección IP: 10.8.1.20 o 192.168.1.100)

Para conectarse a un NAS remoto (a través de Internet), use su dirección de myQNAPCloud para iniciar sesión (Por Ej., andy@myQNAPcloud.com).

Qsync setup

To find a NAS, click [Search], or type in the IP address or myQNAPcloud URL of the NAS.

Search for NAS:

Address: ?

NAS Name: My-NAS03

Username:

Password:

Secure login (https://)

Qsync folder:

Computer name: ?

Nota: Si se han cambiado los puertos para conectarse al NAS, añada el número del puerto después de la dirección IP; de lo contrario, solamente introduzca una dirección IP. (Número del puerto por defecto: 8080)

Empezar a usar Qsync

Haga doble clic en el acceso directo de Qsync en el escritorio de Windows para abrir la carpeta local de Qsync.

Haga clic en el icono de Qsync en la barra de tareas ubicada en la parte inferior derecha de la pantalla para abrir el menú.



Ahora, simplemente copie o mueva sus archivos a la carpeta local de Qsync de uno de sus dispositivos; los archivos se copiarán a todos sus otros dispositivos (los dispositivos que tengan instalado Qsync y estén conectados al NAS).

A partir de ahora, usted no necesita copiar los archivos de nuevo entre su PC y sus dispositivos externos como tampoco preocuparse por el tamaño de los archivos cuando trate de adjuntarlos por correo electrónico.

Sincronización

Hay algunos métodos que puede usar para sincronizar sus archivos. Qsync sincronizará automáticamente los archivos entre sus equipos o dispositivos móviles que tengan instalado Qsync y también se sincronizará con la carpeta de Qsync en el NAS.

1. Para equipos, arrastre y suelte los archivos directamente en la carpeta local de Qsync.

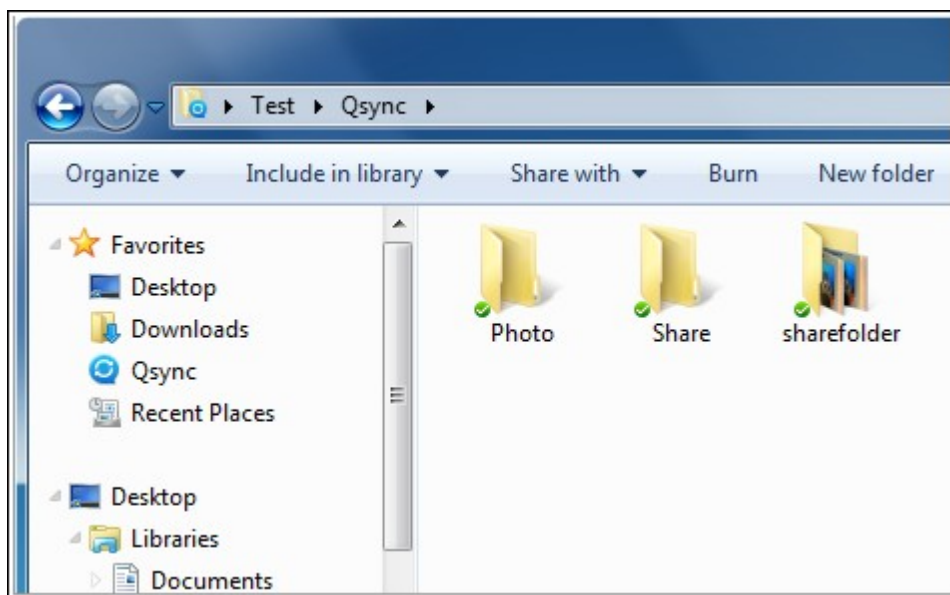

2. Para dispositivos móviles (Qfile), copie o mueva los archivos en la carpeta de Qsync.
3. Para el NAS, copie o mueva los archivos a la carpeta de Qsync a través de File Station (explorador de archivos basado en la web).

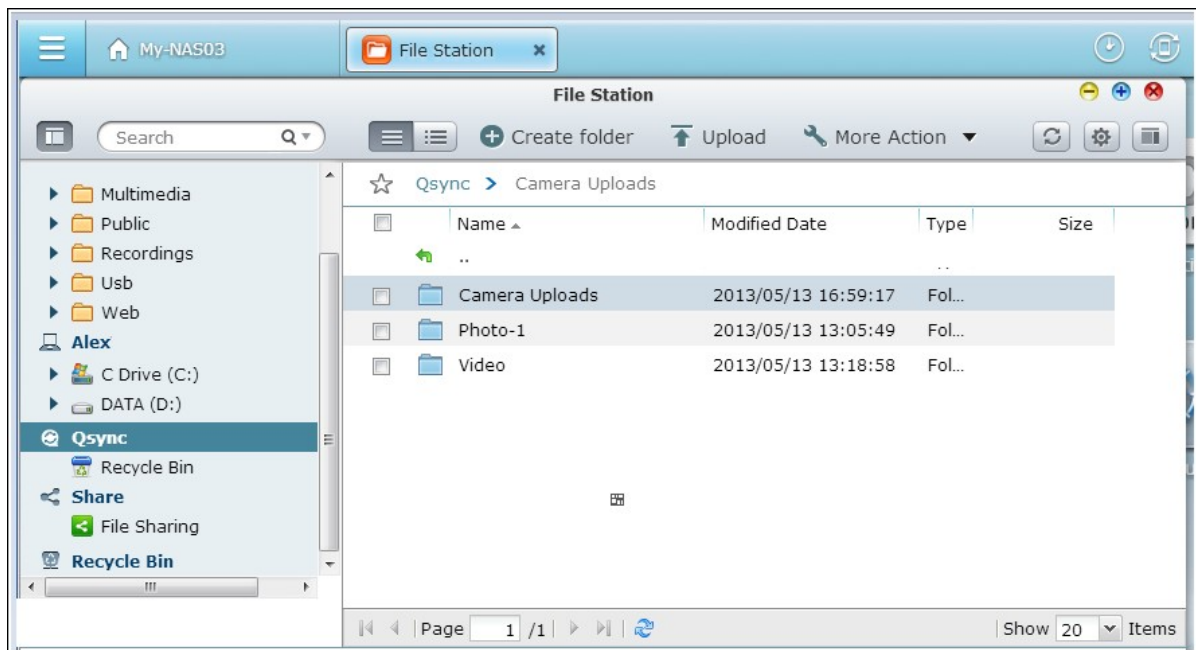

Nota:

- Si los archivos se "arrastran y sueltan" en la carpeta de Qsync, se moverán a la carpeta de Qsync, como si se fueran a copiar en la carpeta si los archivos y la carpeta de Qsync están ubicados en la misma unidad de disco. El comportamiento es el mismo que el del explorador de archivos de Windows.
- El tamaño máximo de un solo archivo que Qsync puede transmitir es de 50G en una LAN.
- Qsync no admite SAMBA, FTP o AFP para acceso a archivos. Para tener acceso a los archivos use File Station o Qsync.
- Qfile solamente puede sincronizar la lista de archivos y no descarga los archivos a un dispositivo móvil. Descargue los archivos cuando los necesite.

Edición sin conexión

Puede buscar y editar sus archivos sin conexión, y una vez que su dispositivo se conecte, Qsync sincronizará los archivos que usted haya editado sin conexión de forma automática.

Compartir

Compartir archivos por medio de enlaces de descarga

Usted puede compartir archivos enviando los enlaces de descarga de archivos a los que no tengan instalado Qsync.

Para Windows:

1. Haga clic derecho en el archivo que desee compartir en la carpeta local de Qsync y luego haga clic en "Share the link" (Compartir el enlace).

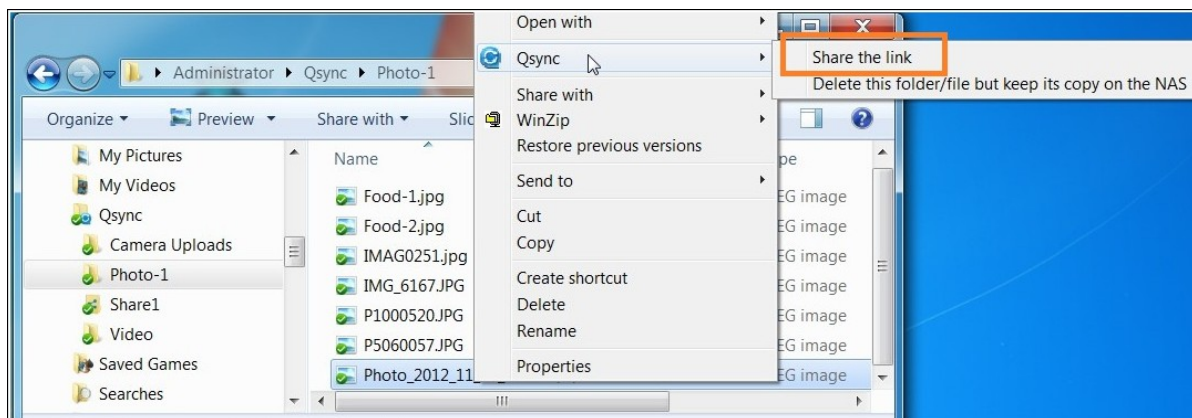

2. Seleccione enviar el enlace a través de correo electrónico o copiar el enlace a otros
3. Haga clic en "Advance" (Avanzado) para ver más opciones del enlace, tales como crear un enlace SSL, la fecha de caducidad o contraseña.

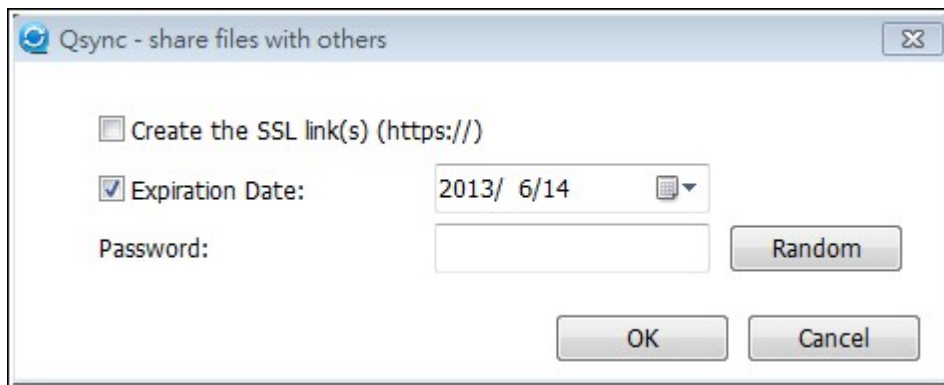
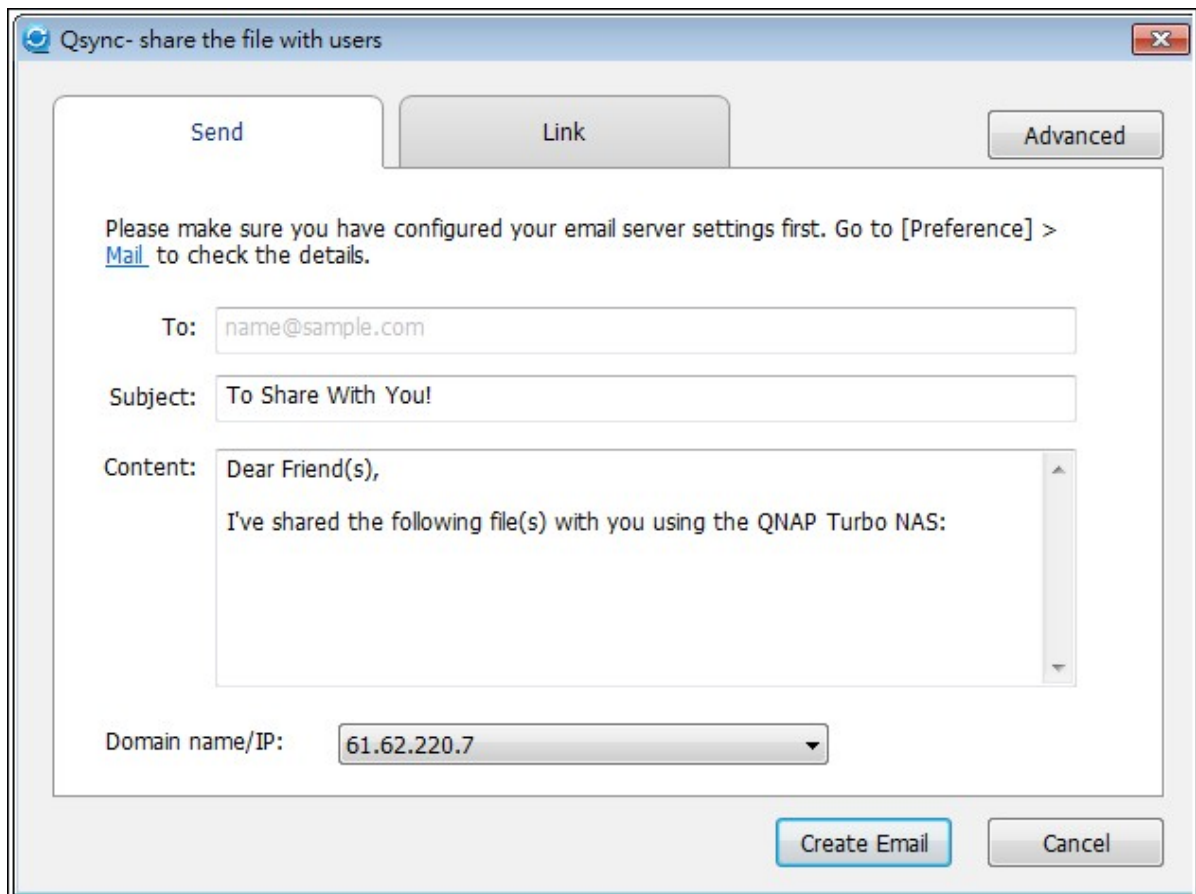

Para el NAS, haga clic derecho en el archivo que desee compartir en la carpeta de Qsync dentro de File Station y luego haga clic en "Share" (Compartir).

Para dispositivos móviles, inicie Qfile para compartir el archivo en la carpeta Qsync al hacer clic en el icono de la derecha y haga clic en "Share" (Compartir). Los destinatarios de archivos pueden hacer clic en el enlace o copiar y pegar en un buscador de Internet para descargar el archivo.

Share folders with a group

Puede compartir una carpeta con un grupo de usuarios. Si cualquier miembro del grupo

comparte los archivos de la carpeta, otros miembros pueden recibir el archivo.

Pasos:

1. Cree cuentas de usuarios en el NAS para los miembros de cada grupo.
2. Instale la utilidad Qsync en los dispositivos de cada miembro.
3. Haga clic derecho en la carpeta que desee compartir en la carpeta local de Qsync y luego haga clic en "Share this folder as a team folder" (Compartir esta carpeta como una carpeta el equipo)

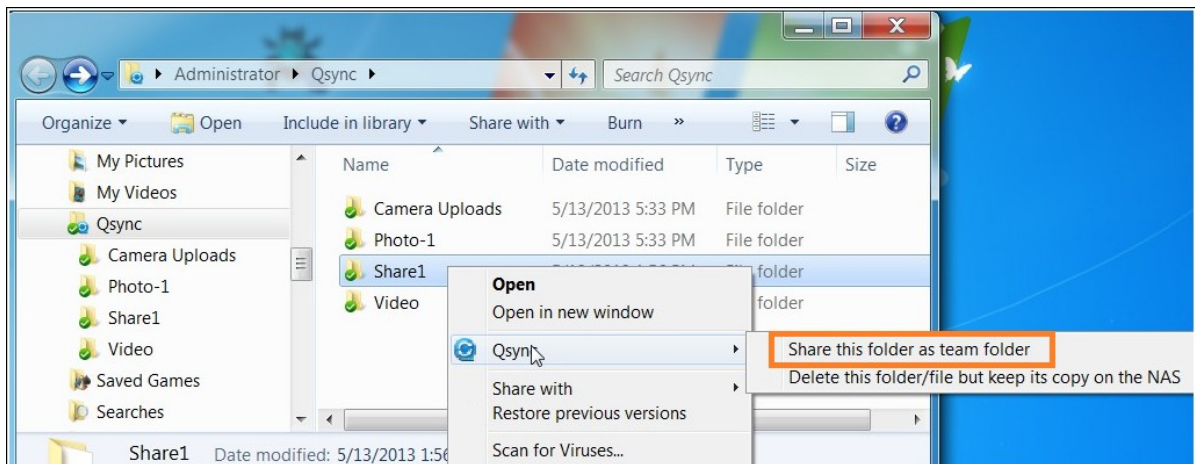

4. Seleccione los usuarios de la lista de usuarios locales o de dominio.

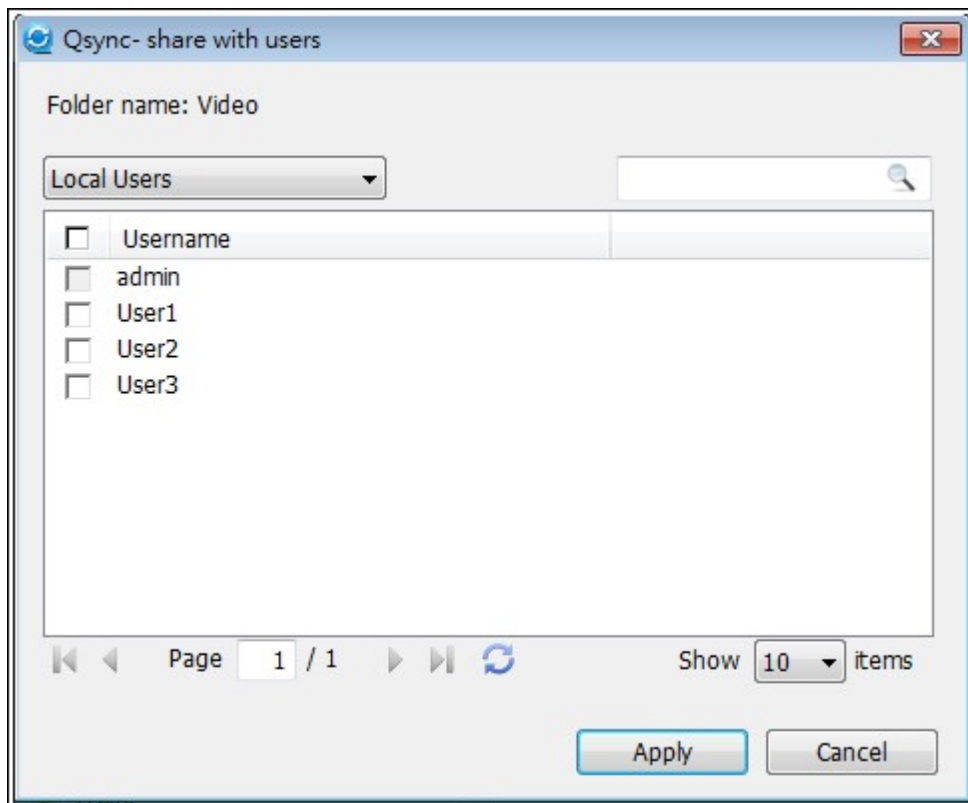

Todos los miembros del grupo recibirán una invitación para compartir archivos. Una vez aceptada, los miembros del grupo pueden empezar a tener acceso a la carpeta compartida.

Nota:

- La carpeta del equipo solamente tendrá efecto después de que los usuarios a los cuales usted les haya enviado la invitación la hayan aceptado.
- Los usuarios no pueden compartir de nuevo las carpetas del equipo que sean compartidas desde otros.

Acceso remoto

Acceder al NAS a través de Internet

Para conectarse a un NAS remoto (a través de Internet), el administrador primero debe configurar el nombre del dispositivo para el NAS en "myQNAPCloud" (iniciar sesión en el NAS> Escritorio del NAS> Haga clic en el acceso directo de myQNAPCloud).

Luego, notifique a los usuarios de la dirección web de myQNAPCloud para el acceso remoto.

Luego usted puede usar la dirección de myQNAPCloud para iniciar sesión en el NAS remoto. (Por Ej., andy@myQNAPcloud.com).

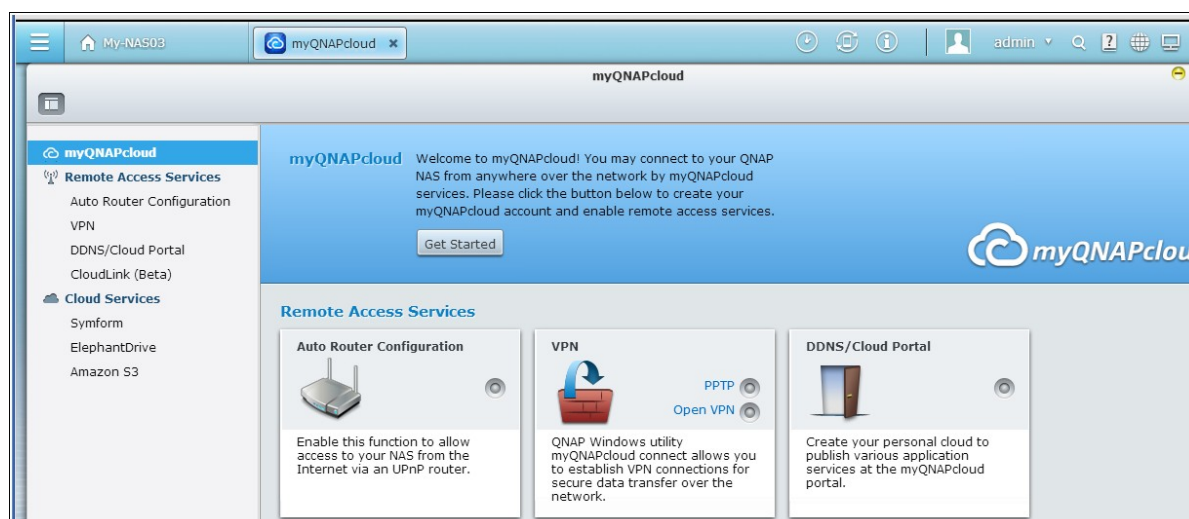

Nota:

- La conexión con el NAS a través de Internet tomará más tiempo cuando se compara con un entorno de LAN.
- Al cambiar de nuevo a un ambiente de LAN donde esté ubicado su NAS, vuelva a conectar al NAS a través de la LAN, en vez de usar el servicio myQNAPCloud para obtener una mejor calidad de conexión.
- Para obtener un mejor rendimiento en la transmisión de archivos, se recomienda configurar la autenticación de puertos de su enrutador si es posible.

Sincronizar vídeos y fotos automáticamente

Qsync puede sincronizar sus fotos y vídeos en dispositivos móviles a la carpeta de Qsync de todos los clientes de Qsync automáticamente.

Pasos:

1. Install Qfile on your mobile devices by following instructions outlined in the Qsync page on the NAS or find it on the App Store.

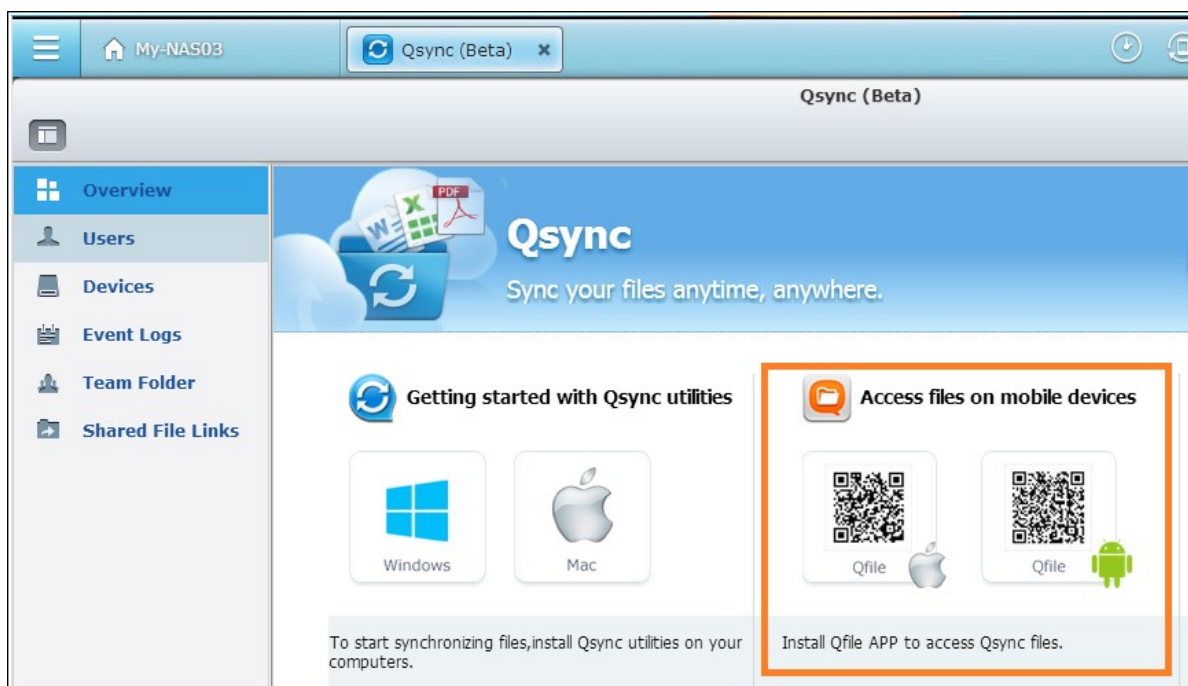

2. Ejecute Qfile.
3. Haga clic en "Settings" (Configuración) de la parte inferior derecha de la pantalla.
4. Desplácese hacia abajo y busque "Auto upload from the photo gallery" (Carga automática de la galería de fotos) y luego haga clic en "Set up now" (Configurar ahora).
5. Seleccione un NAS a donde se puedan cargar las fotos y vídeos.
6. Seleccione la carpeta.
7. Seleccione "Usar la configuración predeterminada" (Cargas de /Qsync/Cámara) o seleccione "Configuración manual" para especificar la ruta.
8. Seleccione si desea cargar todas las fotos desde la galería de fotos ahora.
9. Puede seleccionar la casilla de verificación "Limit to WiFi" (Limitar a WiFi) para cargar los archivos a través de WiFi y evitar posibles costos relacionados con el uso de 3G.

10. Los archivos cargados se sincronizarán con la carpeta de "Cargas de la cámara" en la carpeta Qsync de los dispositivos clientes de Qsync.

Nota: los archivos cargados anteriormente se eliminan de la carpeta Carga de la cámara, Qfile no cargará dichas copias en la biblioteca de fotos de nuevo.

Administración de sincronización

Haga clic en el icono de Qsync en la barra de tareas para ver las funciones de administración:

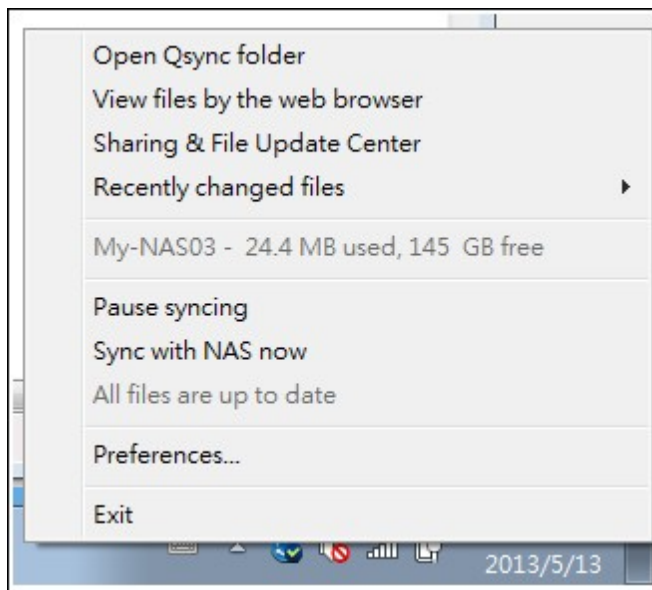

1. Añada los archivos y vea los resultados de la sincronización en el NAS:
 - a. Abrir la carpeta de Qsync: Abra la carpeta de Qsync para añadir archivos,
 - b. Ver archivos con el navegador web: Abra File Station (explorador de archivos basado en la web) y busque los archivos de la carpeta Qsync en el NAS.
2. Controlar el progreso de la sincronización:
 - a. Pausar sincronización/Reanudar sincronización: Haga clic para pausar o reanudar la sincronización,
 - b. Sincronizar con el NAS ahora: Forzar a Qsync para buscar de nuevo y actualizar la lista de sincronización.
3. Información para sincronización y compartimiento:
 - a. Centro de compartimiento y actualización de archivos
 - i. Centro de actualización de archivos: Lista de registro de actualización de archivos o carpetas.

- ii. Centro para compartir: Lista de carpetas o archivos compartidos con otros. Los usuarios pueden escoger aceptar o rechazar las carpetas del equipo. Sin embargo, los usuarios no pueden compartir las carpetas del equipo que otros comparten.
- b. Archivos cambiados recientemente: lista de archivos actualizados recientemente.

View the logs of updated files and folders.

Date	Time	Path	File Name	Update From	Operation	Restore
2013-5-14	19:55:56	Qsync\Video	2.jpg	Local	File added	
2013-5-14	19:55:55	Qsync\Video	2(Conflicted copy 201...	Local	File added	
2013-5-14	19:55:55	Qsync\Video	1.jpg	Local	File added	
2013-5-14	19:55:54	Qsync\Video	1(Conflicted copy 201...	Local	File added	
2013-5-14	19:55:53	Qsync\	Video	Local	Folder added	
2013-5-14	19:55:52	Qsync\Photo-1	Photo_2012_11_19_0...	Local	File added	
2013-5-14	19:55:52	Qsync\Photo-1	P5060057.JPG	Local	File added	
2013-5-14	19:55:51	Qsync\Photo-1	P1000520.JPG	Local	File added	
2013-5-14	19:55:50	Qsync\Photo-1	IMG_6167.JPG	Local	File added	
2013-5-14	19:55:50	Qsync\Photo-1	IMAG0251.jpg	Local	File added	

Shared team folders or files

Item	Description	Status	Actions
	Food-1.jpg	Description: Share the link Status: Sharing	Copy link Delete
	IMAG0251.jpg	Description: Share the link Status: Sharing	Copy link Delete
	Photo_2012_11_19_01_21_46_8.jpg	Description: Share the link Status: Sharing	Copy link Delete
	Food1	Description: User2 shared with you. Status: Left	X
	Share1	Description: You shared with User2 and 1 users. Status: Sharing	Edit Unshare

4. Preferencia:

- a. General:
 - i. Estado del enlace: mostrar el estado actual. Haga clic en "Logout" (Cerrar sesión) para cambiar los usuarios.
 - ii. Papelera de reciclaje de red: busque o recupere los archivos eliminados de la

carpeta de Qsync.

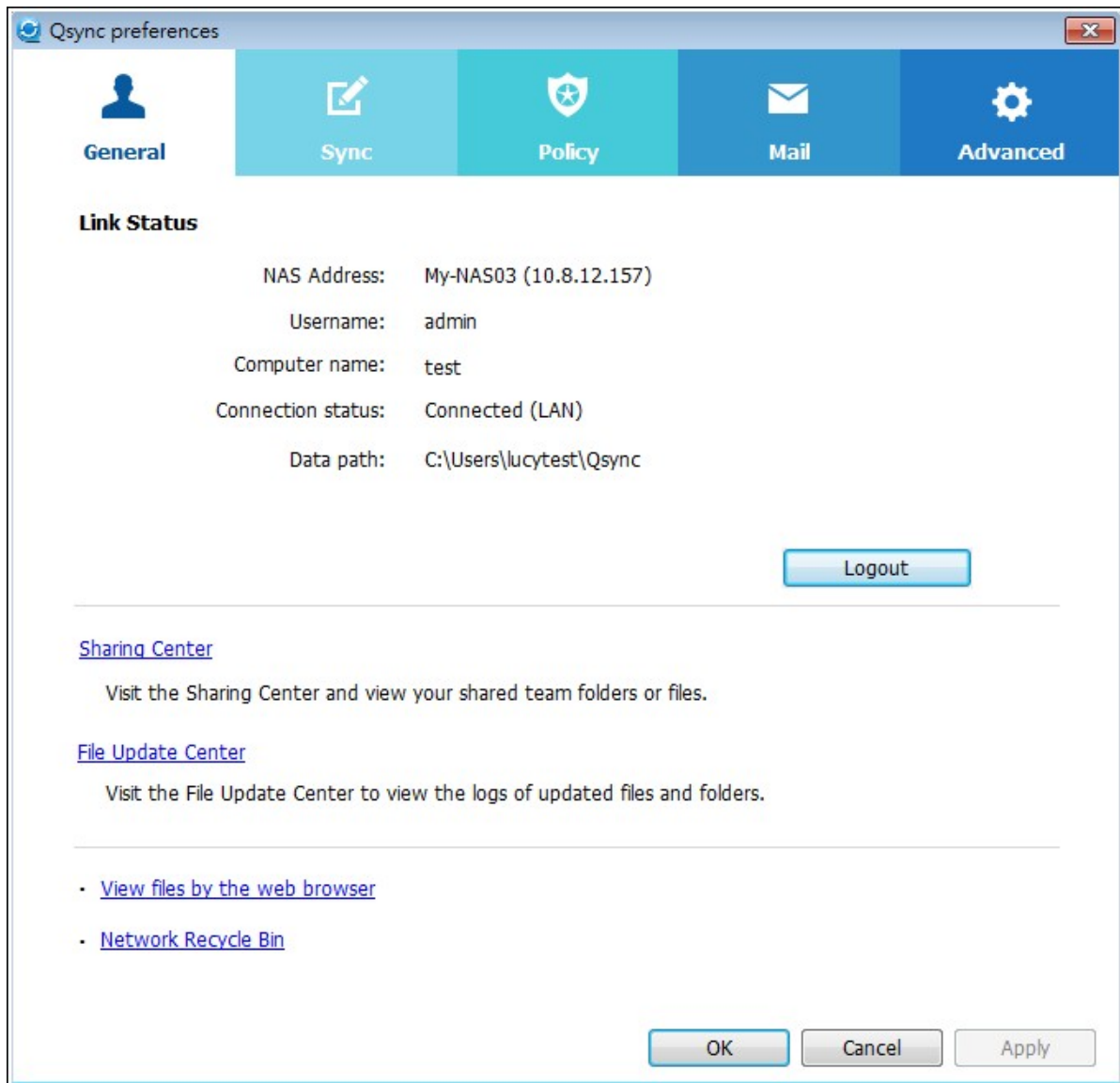

b. Sincronizar:

- i. Sincronización selectiva: seleccione la carpeta a sincronizar con los equipos.
- ii. No elimine ningún archivo del NAS cuando se esté sincronizando: Usted puede eliminar archivos de la carpeta local de Qsync y los archivos eliminados de su equipo no se sincronizarán con el NAS. El NAS todavía mantendrá copias de los archivos eliminados.

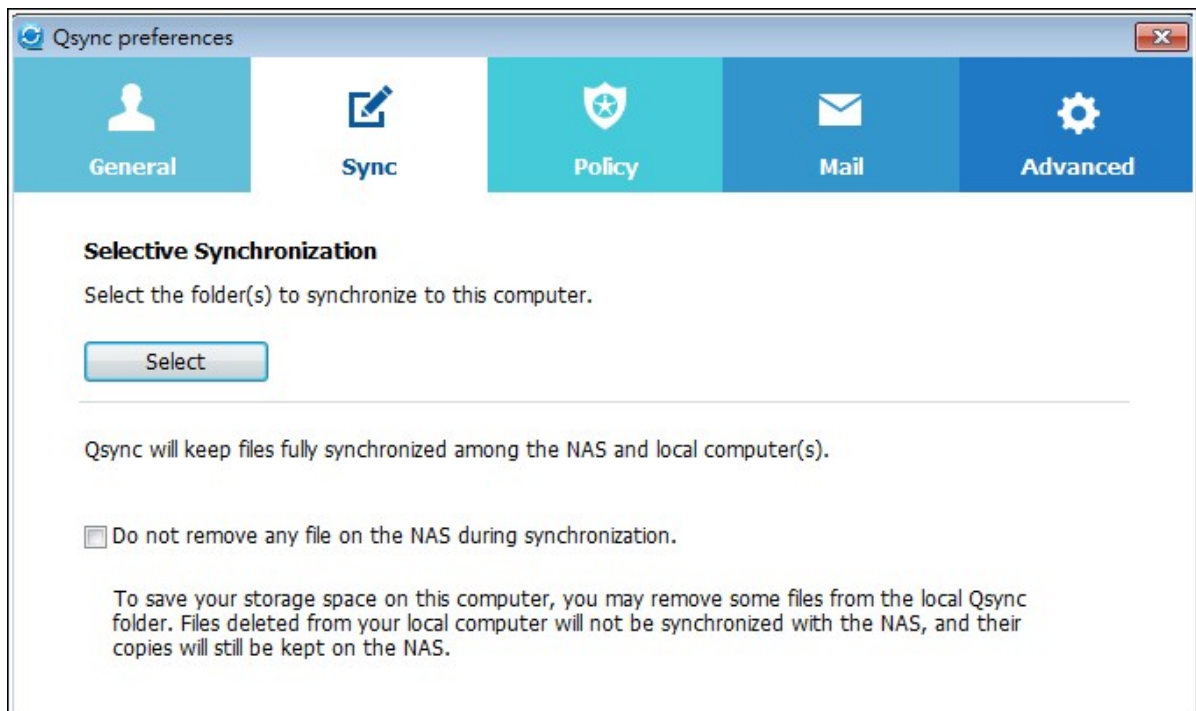

c. Políticas:

- i. Políticas de conflictos: las políticas para manejar los conflictos de nombres entre el servidor de Qsync (NAS) y los clientes después de que se vuelva a conectarse después de su desconexión:
 - (1).Cambie el nombre a los archivos locales,
 - (2).Cambie el nombre a los archivos remotos del NAS,
 - (3).Reemplace los archivos locales con los archivos remotos del NAS, o.
 - (4).Reemplace los archivos remotos del NAS con los archivos locales.
- ii. Políticas de compartimiento: Las políticas de las carpetas del equipo cuando otros usuarios de Qsync las compartan con este equipo local:
 - (1).Siempre rechazar el compartimiento,
 - (2).Aceptar automáticamente compartimiento o
 - (3).Enviar un mensaje notificación una vez se presente el presente compartimiento.
- iii. Configuración de filtros: durante la sincronización de archivos, Qsync no sincronizará los tipos de archivos especificados en la configuración de filtros.

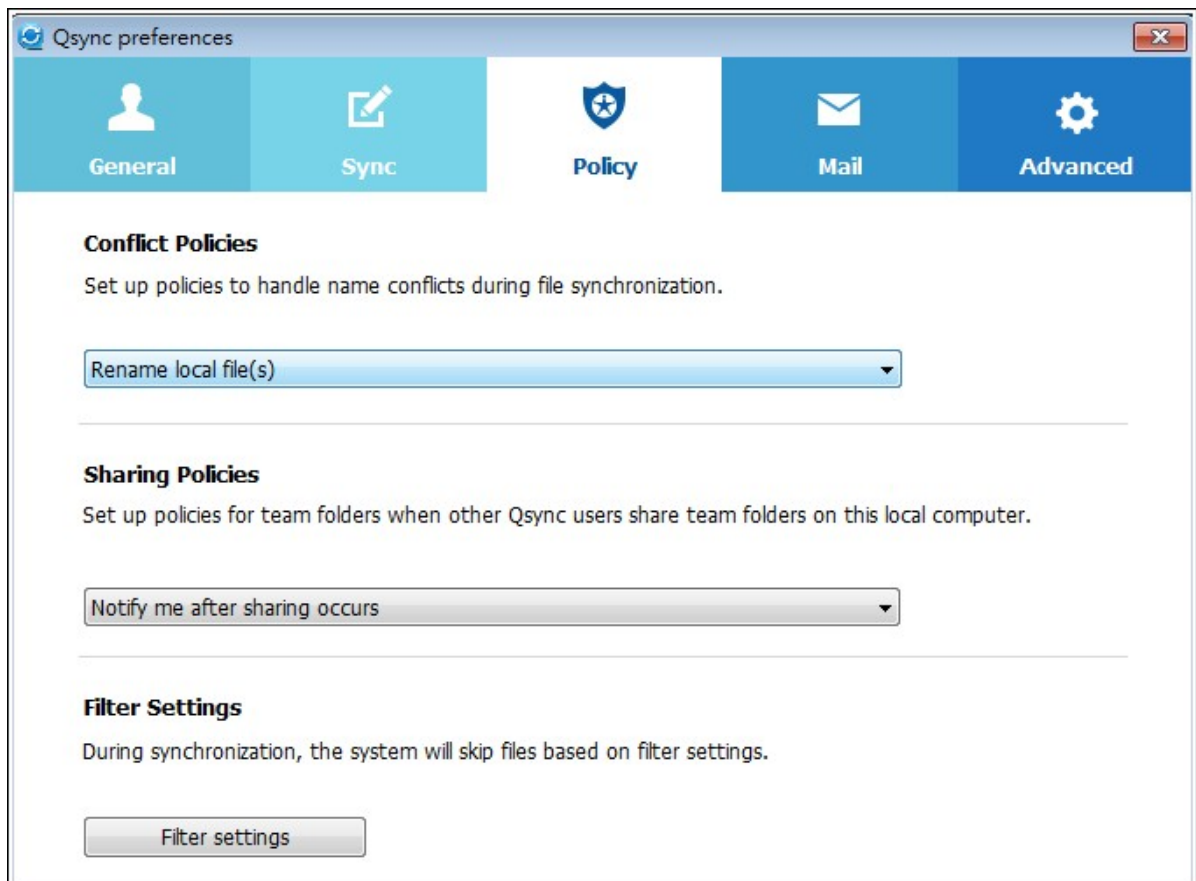

- d. Correo electrónico:
 - i. Configurar correo electrónico: configura una cuenta de correo electrónico para compartir los enlaces de archivos. Puede usar la configuración del servidor SMTP del NAS (para uso del administrador del NAS solamente) o configurar un nuevo servidor SMTP.

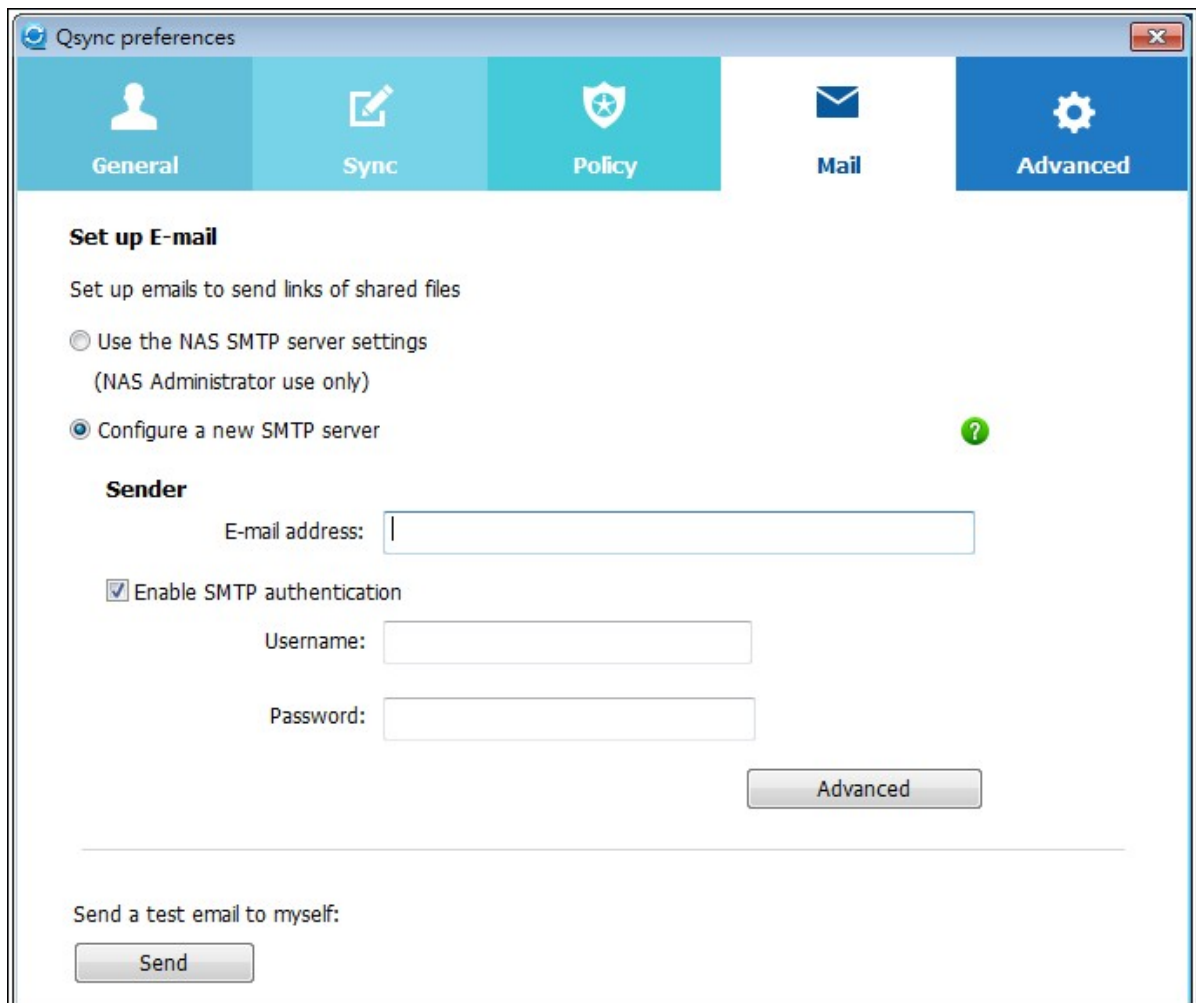

e. Avanzado:

- i. Importar fotos y vídeos: importafotos y vídeos cuando se conecte un dispositivo externo USB. Esta característica solamente se aplica a las fotos y vídeos ubicados en la carpeta DCIM del directorio raíz del dispositivo externo USB.

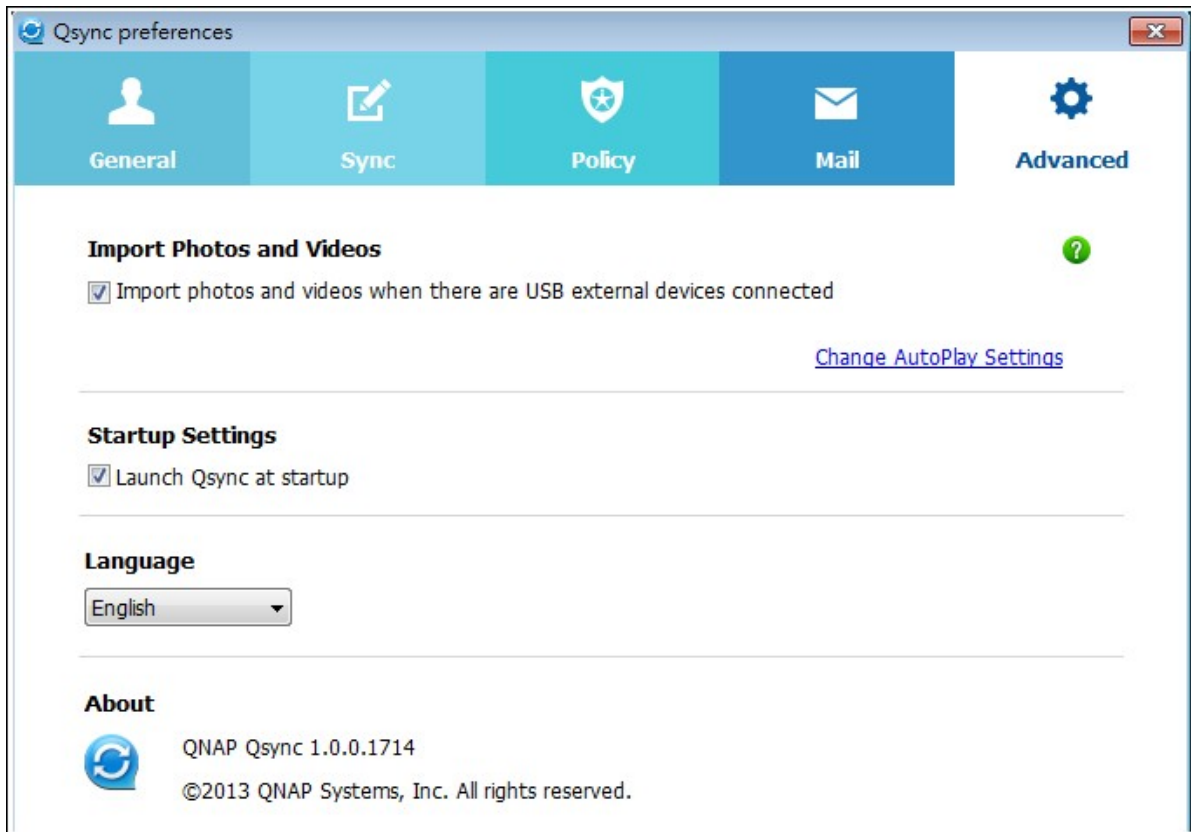

Administrar o monitorizar el estado de Qsync a través del navegador web

Inicie sesión en el NAS a través de un navegador web y haga clic en el botón Qsync.

1. Información general: suministra enlaces para instalar la utilidad y para File Station. Muestra el total de usuarios en línea y dispositivos y también puede escoger habilitar o deshabilitar el servicio Qsync (para el administrador solamente.)



2. Usuarios: lista información de los usuarios en línea y usted puede administrar el servicio Qsync para los usuarios (para el administrador solamente.)

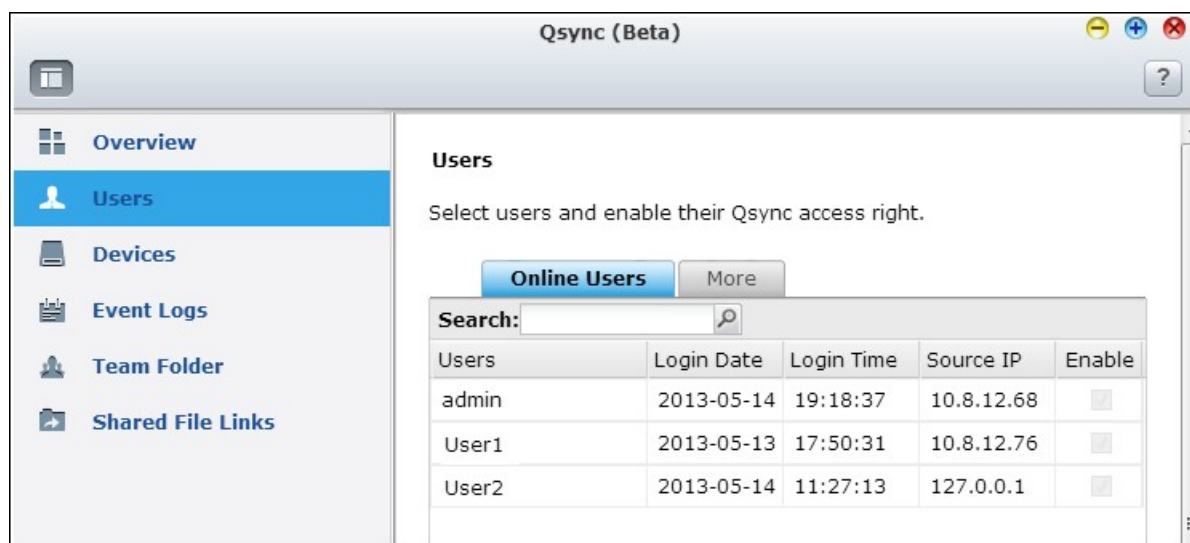

3. Dispositivos: Muestra el estado de los dispositivos conectados y usted puede escoger permitir o terminar la conexión de los dispositivos.
 - i. Si los usuarios inician sesión desde sus equipos, el nombre del dispositivo será el mismo nombre del equipo.
 - ii. Si los usuarios inician sesión desde Qfile, el nombre del dispositivo se mostrará como Qfile-Android o Qfile-iPhone.
 - iii. Si los usuarios mueven o copian archivos a la carpeta de Qsync en File Station, el nombre del dispositivo se mostrará como Qsync-File Station.

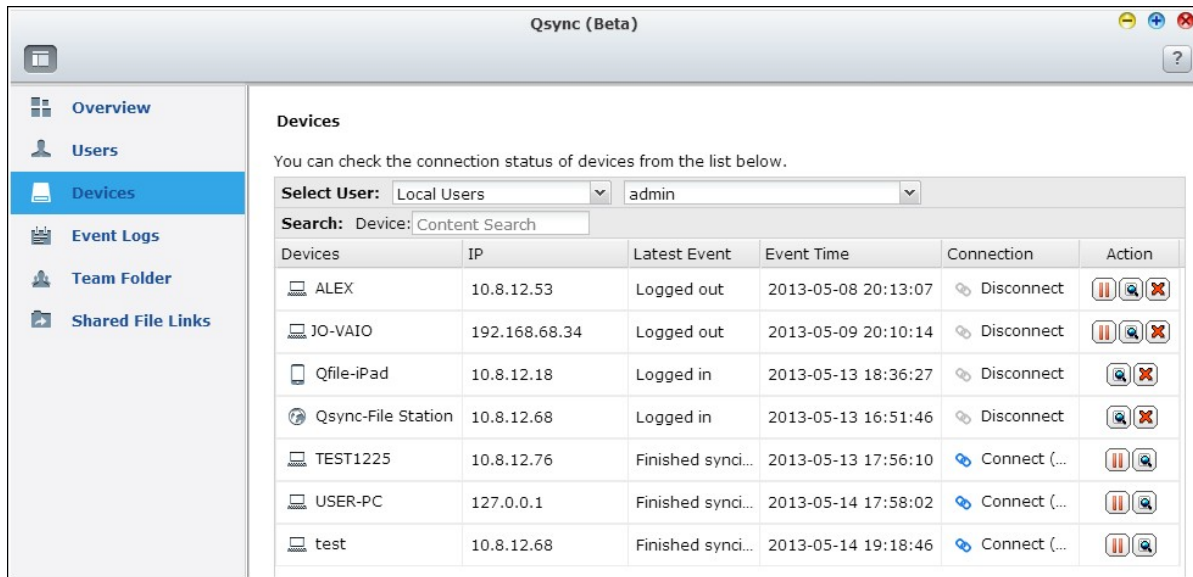

4. Registros de eventos: muestra los detalles de la actividad de cada usuario.

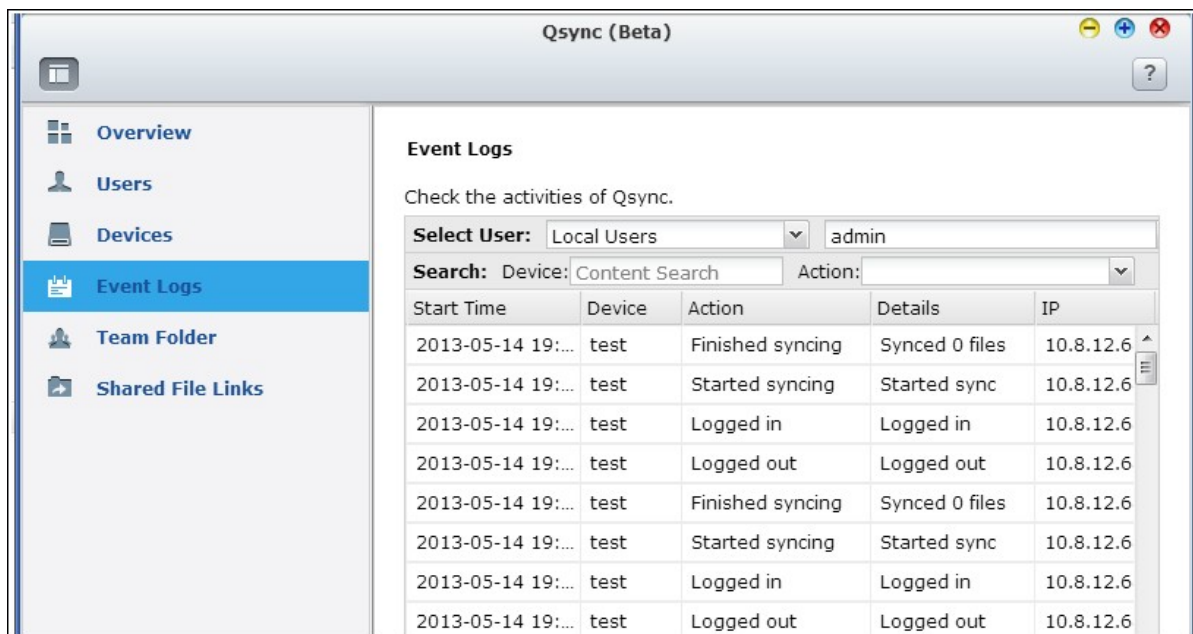

5. Carpeta del equipo: muestra el estado de la carpeta del equipo, incluyendo las carpetas que usted y otros hayan compartido.



6. Enlaces de archivos compartidos: muestra el estado de los enlaces compartidos.



7. Aplicaciones

[Station Manager](#)^[455]

[Servidor iTunes](#)^[463]

[Servidor de Medios DLNA](#)^[466]

[Media Library](#)^[468]

[Servidor Web](#)^[475]

[Servidor LDAP](#)^[500]

[Servicio VPN](#)^[504]

[Servidor MySQL](#)^[521]

[Servidor Syslog](#)^[523]

[Antivirus](#)^[530]

[Servidor RADIUS](#)^[542]

[Servidor TFTP](#)^[546]

7.1 Station Manager (Director de estación)

El Station Manager es un panel de control para todas las estaciones QNAP y se pueden habilitar y deshabilitar.

Photo Station (Estación de fotos)

Marcar "Enable Photo Station" (Habilitar Photo Station) para habilitar esta estación y haga clic en el siguiente enlace para iniciar sesión directamente en la aplicación.

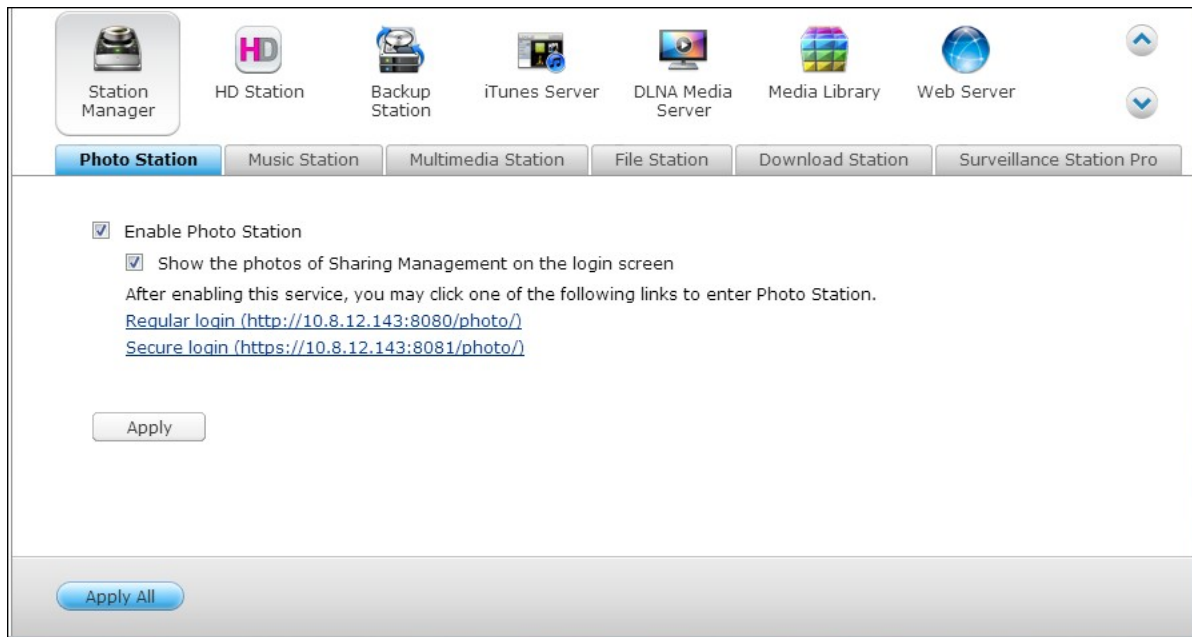

Marcar "Show the photos of Sharing Management on the login screen" (Mostrar las imágenes del Administrador de intercambios (Sharing Management) en la pantalla de inicio de sesión) para que aparezcan los álbumes de fotos en la página de inicio de sesión. Esto permitirá a los usuarios ver directamente las fotos del álbum seleccionado como un invitado.

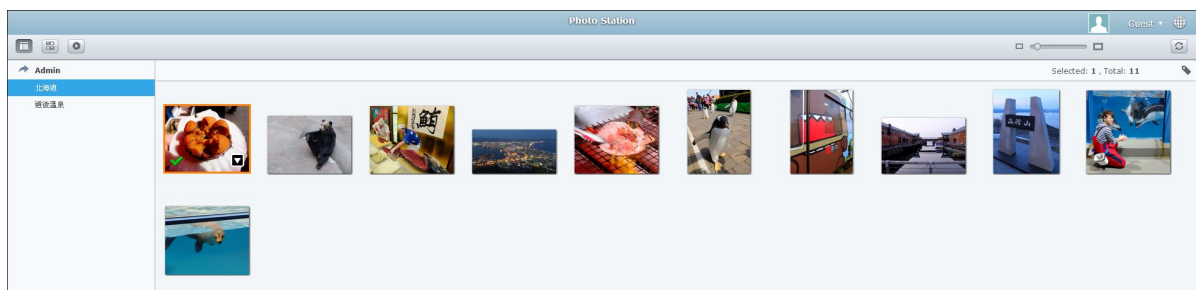

Tenga en cuenta que el Photo Station sólo se puede abrir una vez que se habilita el Station Manager.

Para obtener más información acerca de Photo Station, consulte el capítulo en Photo Station [663](#).

Nota: Photo Station 2 se mantendrá una vez que el firmware de NAS se actualice a QTS 4.0.

Music Station (Estación de música)

Marcar "Enable Music Station" (Habilitar Music Station) para habilitar esta estación y haga clic en el siguiente enlace para iniciar sesión directamente en la aplicación.

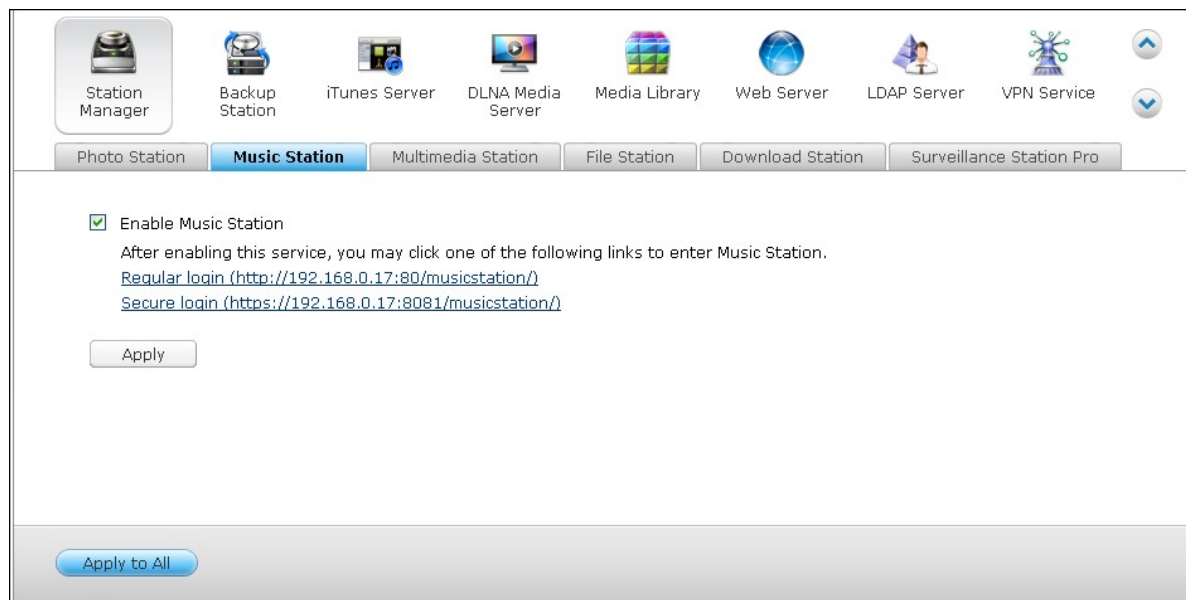

Tenga en cuenta que la Music Station sólo se puede abrir una vez que se habilita el Station Manager

Para obtener más información acerca de Music Station, consulte el capítulo en Music Station [679](#).

Multimedia Station (Estación multimedia)

Marcar "Enable Multimedia Station" (Habilitar Multimedia Station) para habilitar esta estación y haga clic en el siguiente enlace para iniciar sesión directamente en la aplicación.

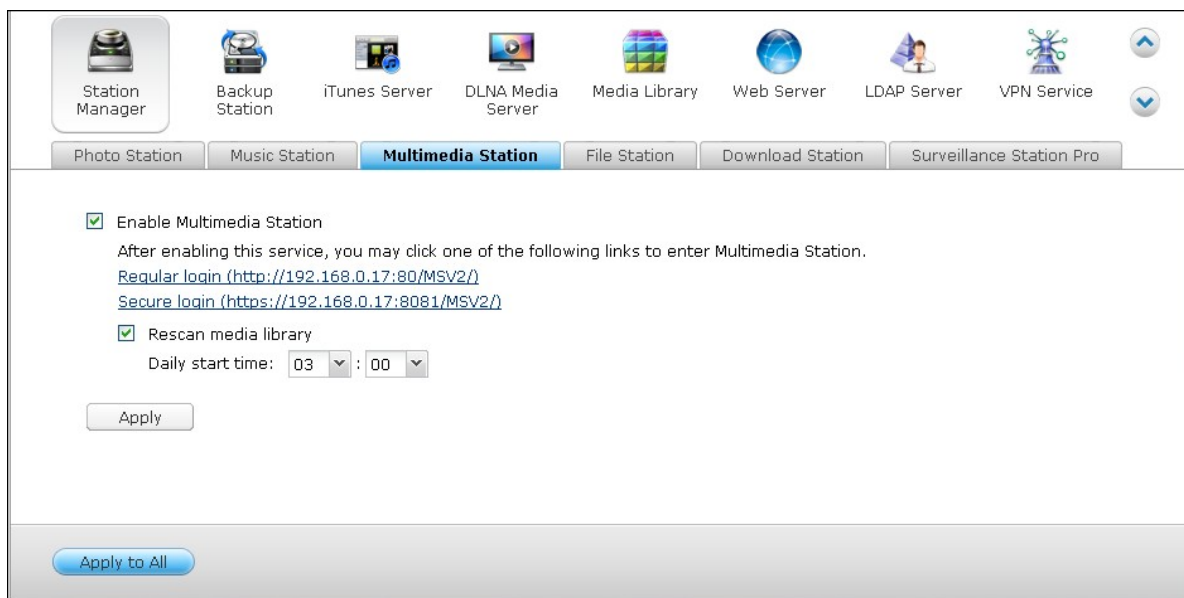

Para programar escaneos rutinarios en la Biblioteca multimedia, marcar "Rescan Media Library" (Volver a escanear la biblioteca multimedia) y especificar la hora de inicio del escaneo diario.

Tenga en cuenta que la Music Station sólo se puede abrir y solo es encuentra disponible en el Menú principal una vez que se habilita el Station Manager.

Para obtener más información acerca de Multimedia Station, consulte el capítulo en Multimedia Station⁶⁸⁷.

File Station (Estación de archivos)

Marcar "Enable File Station" (Habilitar Multimedia Station) para habilitar esta estación y haga clic en el siguiente enlace para iniciar sesión directamente en la aplicación.

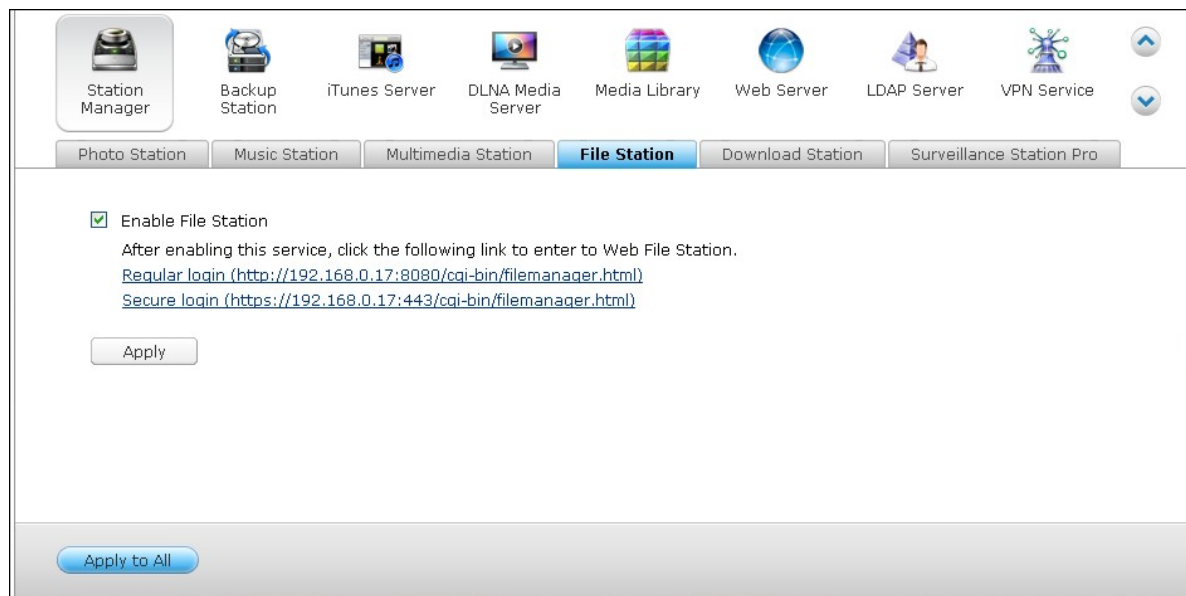

Tenga en cuenta que el File Station sólo se puede abrir una vez que se habilita el Station Manager.

Para obtener más información acerca de File Station, consulte el capítulo en File Station [635](#).

Download Station (Estación de descargas)

Marcar "Enable Download Station" (Habilitar Multimedia Station) para habilitar esta estación y haga clic en el siguiente enlace para iniciar sesión directamente en la aplicación.

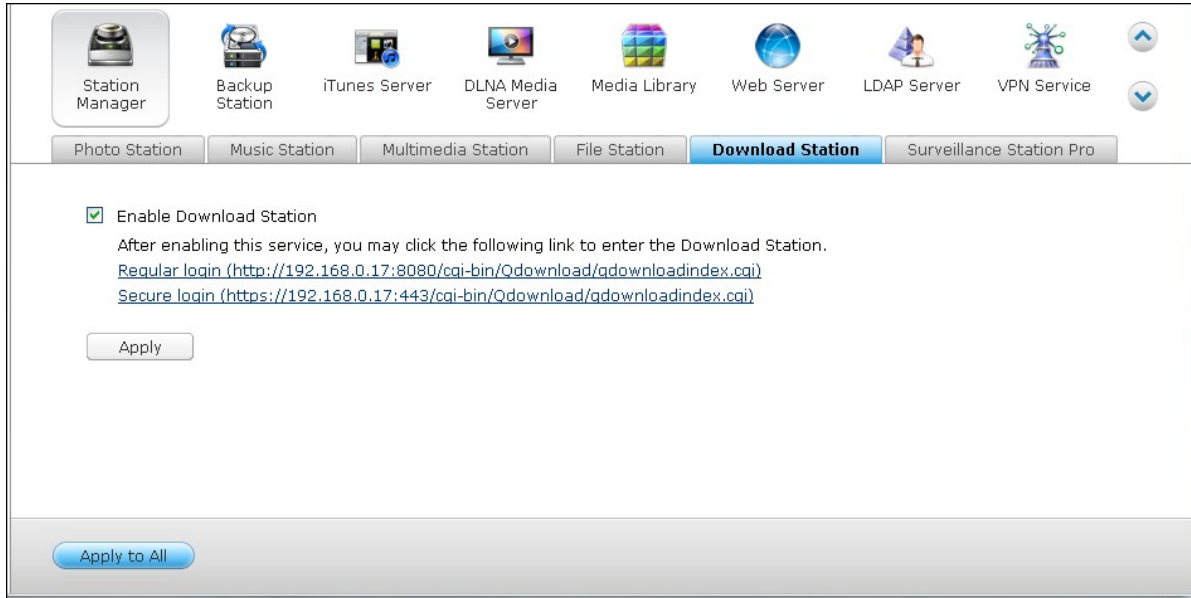

Tenga en cuenta que el Download Station sólo se puede abrir una vez que se habilita el Station Manager.

Para obtener más información acerca de Download Station, consulte el capítulo en Download Station [717](#).

Surveillance Station Pro (Pro Estación vigilancia)

Marcar "Enable Surveillance Station Pro" (Habilitar Surveillance Station Pro) en "Setting" "Configuraciones" para habilitar esta estación y haga clic en el siguiente enlace para iniciar sesión directamente en la aplicación.

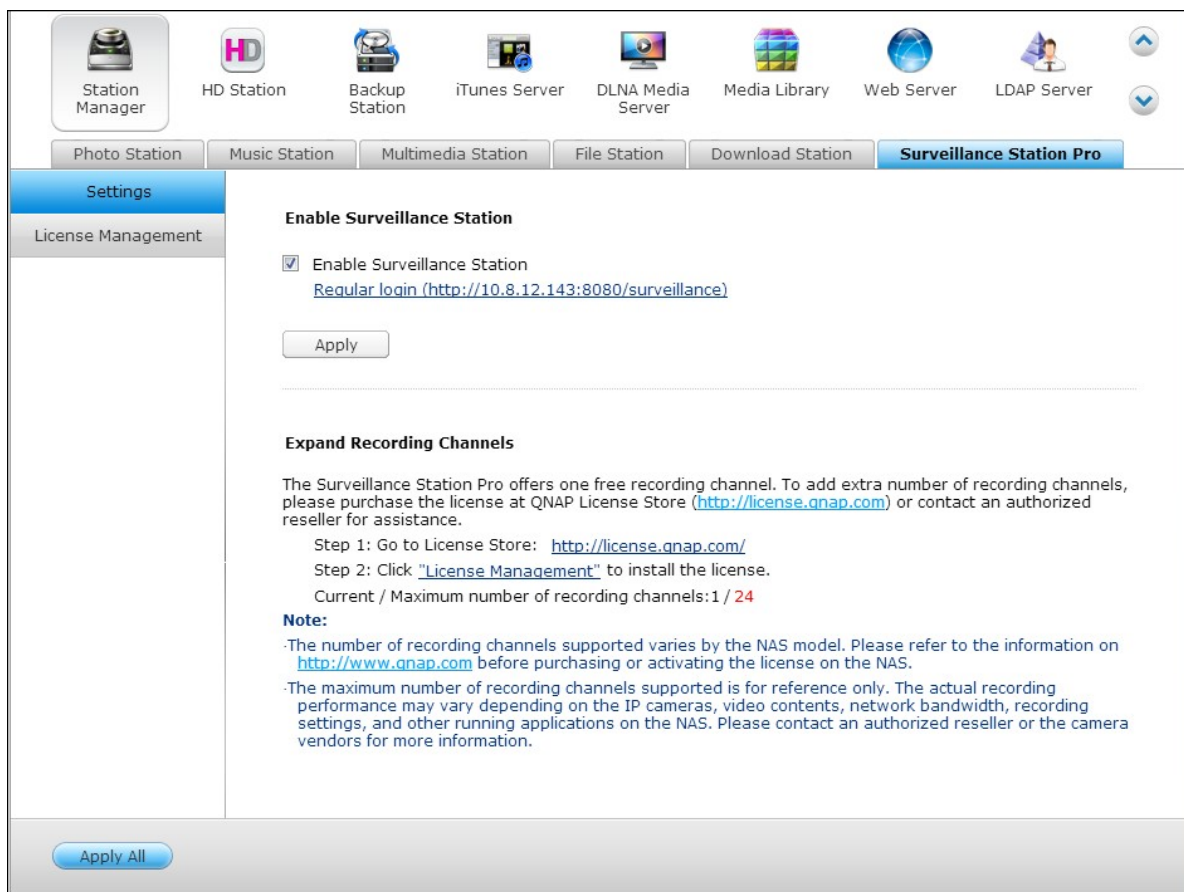

El Surveillance Station Pro ofrece un canal de grabación gratuito. Para agregar canales de grabación adicionales, adquiera la licencia en la Tienda de licencias de QNAP (<http://license.qnap.com>) o pónganse en contacto con su distribuidor autorizado para obtener información adicional.

Nota:

- El número de canales de grabación compatibles varía según el modelo de NAS. Consulte con la Tienda de licencias de QNAP (<http://license.qnap.com/>) para obtener más información antes de comprar o activar la licencia en el NAS.
- El número máximo de canales de grabación compatibles es sólo de referencia. El rendimiento real de grabación puede variar en las cámaras IP, contenidos de vídeo, ancho de banda de red, configuración de grabación, y otras aplicaciones que se

ejecutan en el NAS. Póngase en contacto con un distribuidor autorizado o los vendedores de la cámara para obtener más información.

- Para el tutorial paso a paso en agregar canales adicionales, consulte la página web de QNAP (Resource (Recursos) > Tutorials (Tutoriales) > "¿Cómo soportar los canales de registro adicionales en Surveillance Station Pro?").
- Se aconseja a los usuarios de Windows que utilicen IE 10, Chrome o Firefox para la reproducción y visualización en directo.
- Se recomienda a los usuarios de Mac que utilicen QNAP Surveillance Client para Mac para la reproducción y visualización en directo. QNAP Surveillance Client para Mac se puede descargar en <http://www.qnap.com/download>.

Para comprobar los detalles de la licencia, cambie a la página "License Management" (Gestión de licencias).

The screenshot displays the QNAP Surveillance Station Pro web interface. At the top, there are navigation icons for Station Manager, Backup Station, iTunes Server, DLNA Media Server, Media Library, Web Server, LDAP Server, and VPN Service. Below these are tabs for different station types: Photo Station, Music Station, Multimedia Station, File Station, Download Station, and Surveillance Station Pro (which is selected). The main content area is divided into 'Settings' and 'License Management'. The 'License Management' section shows a table with the following data:

License Name	License ID	PAK	Channel N...	Expire Days	Status	Action
Surveillance Station Pro - 1 Channe...	TS-CAM-BS-01	--	1	--	Activat...	

At the bottom of the interface, there is a pagination control showing 'Page 1 / 1' and a 'Display item: 1-1, Total: 1 | Show 10 Items' option. An 'Apply to All' button is also visible at the bottom left.

7.2 Servidor iTunes

Activando este servicio, i file mp3 nella cartella Qmultimedia/Multimedia del NAS possono essere condivisi con iTunes. Tutti i computer con iTunes installato sulla LAN sono in grado di trovare, sfogliare e ascoltare i file musicali sul NAS.

Para usar iTunes server, instale iTunes (www.apple.com/itunes/) en su equipo. Habilite esta característica y luego cargue los archivos de música en la carpeta Qmultimedia/Multimedia del NAS.

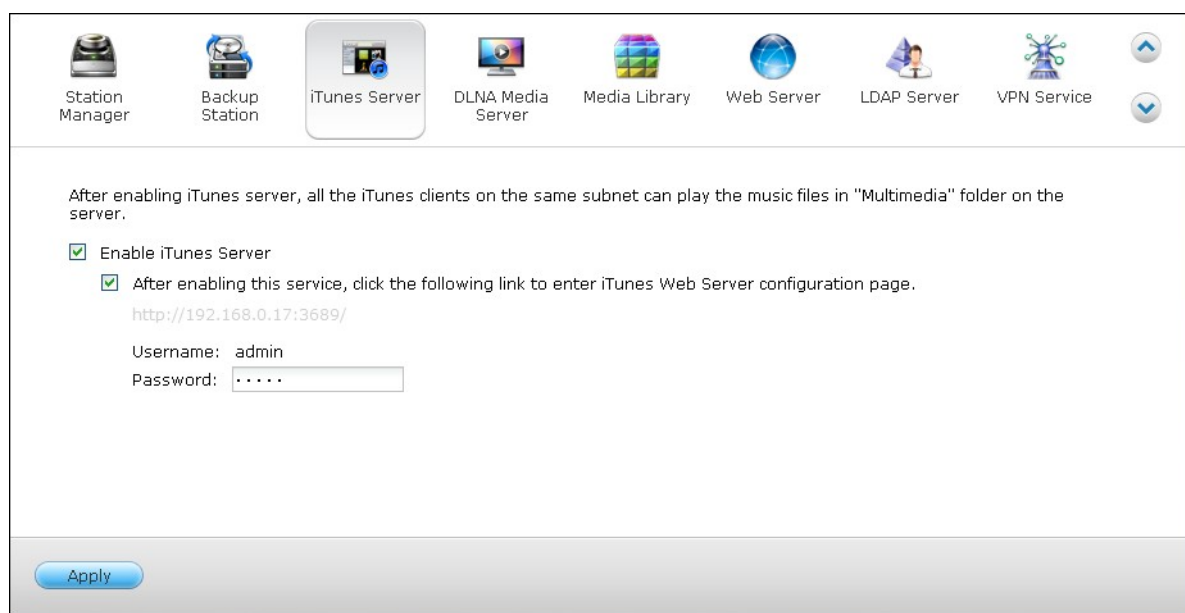

The screenshot shows a web interface for configuring services. At the top, there is a row of service icons: Station Manager, Backup Station, iTunes Server (highlighted), DLNA Media Server, Media Library, Web Server, LDAP Server, and VPN Service. Below this, a text box explains that enabling iTunes server allows clients on the same subnet to play music files in the "Multimedia" folder. There are two checked checkboxes: "Enable iTunes Server" and "After enabling this service, click the following link to enter iTunes Web Server configuration page." Below these is a URL: <http://192.168.0.17:3689/>. There are also fields for "Username: admin" and "Password:", followed by an "Apply" button.

Nota: El servidor de iTunes se puede desactivar u ocultar en los siguientes modelos de negocio: x70U, x79 Pro y x79U. Para habilitar el servidor iTunes, consulte "System Administration" (Gestión del sistema) en la sección Configuración general .

Para configurar iTunes server y añadir listas de reproducción inteligentes, iniciar sesión en la página web de iTunesserver:

<http://NAS-IP:3689/index.html>

firefly
The best open-source media server for the Roku SoundBridge and iTunes

server status
smart playlists
configuration
about firefly
thanks
Version svn-1696

Configuration

Show advanced config

Server

Config File Location /mnt/HDA_ROOT/.config/mt-daapd.conf

Server Name The name iTunes and other daap clients should see

Logfile

Admin password The password for this administration interface.

Music Password The password clients need to access this server.

Music Files

Music Folder
[Remove](#)

Music Folder
[Remove](#)

[Add music folder](#)

Extensions

Playlist File

Database

Scan Type

Rescan Interval How often should Firefly look for new files? In seconds.

Always Scan

Conecte el PC y el NAS a la misma LAN y ejecute iTunes en el PC. Busque el nombre del NAS en "SHARED" (RECURSOS COMPARTIDOS) y empiece a reproducir los archivos de música de la listas de reproducción.



7.3 Servidor de Medios DLNA

QNAP Turbo NAS es compatible con dos tipos de servidores multimedia DLNA: Servidor multimedia QNAP y servidor DLNA multimedia Twonky.

El servidor multimedia QNAP ha sido desarrollado por el QNAP, mientras que el servidor DLNA multimedia Twonky es un servidor multimedia de terceros.

Para permitir que reproductor multimedia DLNA pueda acceder y reproducir los contenidos multimedia en el NAS a través del servidor multimedia QNAP, habilite el servidor multimedia QNAP y configure la Biblioteca multimedia del Servidor multimedia QNAP.

Para permitir que los reproductores multimedia DLNA puedan acceder y reproducir los contenidos multimedia en el NAS a través del servidor DLNA multimedia Twonky, habilite y haga clic en el enlace (<http://NAS IP:9000/>) para entrar en la página de configuración de servidor multimedia DLNA DLNA multimedia Twonky.

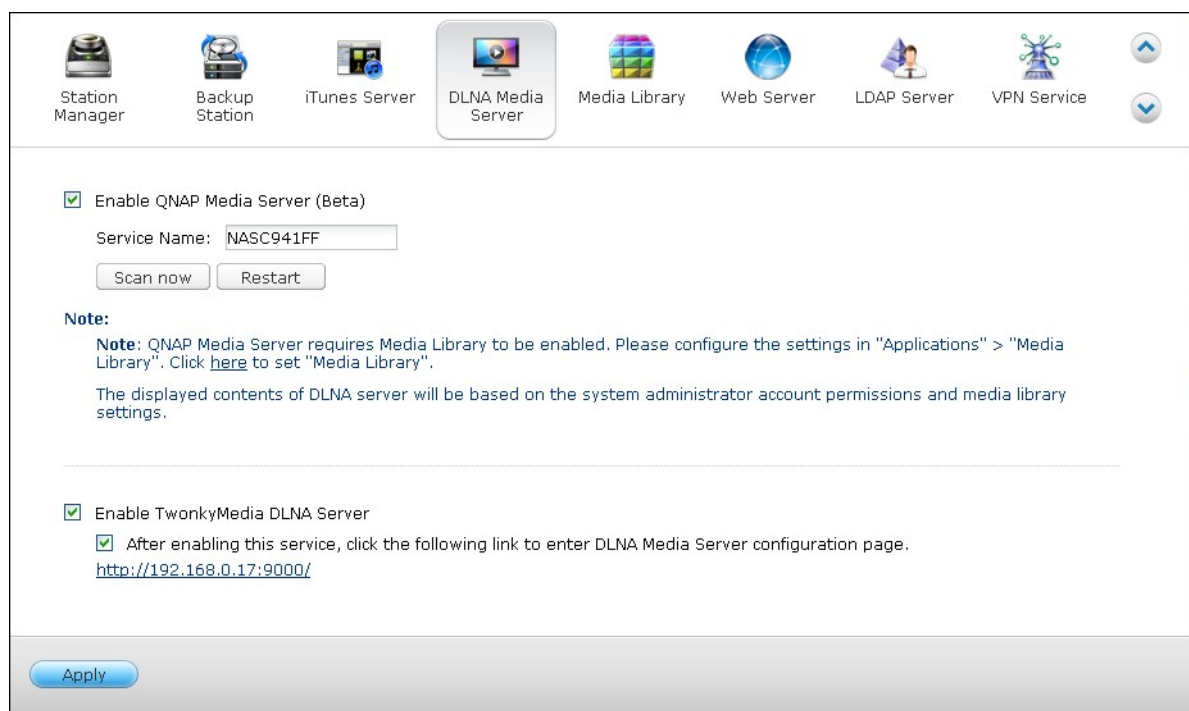

The screenshot shows the QNAP web interface for configuring DLNA services. At the top, there is a navigation bar with icons for Station Manager, Backup Station, iTunes Server, DLNA Media Server (selected), Media Library, Web Server, LDAP Server, and VPN Service. Below the navigation bar, there are two main configuration sections:

- Enable QNAP Media Server (Beta)**: This section has a checked checkbox. Below it, there is a text input field for "Service Name" containing "NAS941FF". There are two buttons: "Scan now" and "Restart".
- Note:** A note stating: "QNAP Media Server requires Media Library to be enabled. Please configure the settings in 'Applications' > 'Media Library'. Click [here](#) to set 'Media Library'." Below the note, it says: "The displayed contents of DLNA server will be based on the system administrator account permissions and media library settings."
- Enable TwonkyMedia DLNA Server**: This section has a checked checkbox. Below it, there is another checked checkbox with the text: "After enabling this service, click the following link to enter DLNA Media Server configuration page." Below this, there is a URL: <http://192.168.0.17:9000/>.

At the bottom of the configuration area, there is a blue "Apply" button.

Haga clic en el enlace <http://NAS IP:9000/>. Vaya a 'Configuración TwonkyMedia' > 'Configuración Básica' para definir las especificaciones básicas del servidor.

Los contenidos de la carpeta Qmultimedia o Multimedia del NAS se compartirán con los reproductores de medios digitales por defecto. Puede ir a 'Configuración Básica' > 'Compartir' > 'Sitios de Contenido' para cambiar las carpetas compartidas o agregar más

carpetas compartidas.

Después de hacer la configuración, puede cargar ficheros mp3, fotos o vídeos a las carpetas compartidas especificadas del NAS.

Nota: Si carga archivos multimedia a la carpeta de recursos compartidos por defecto, pero los archivos no aparecen en el Reproductor de Medios, puede hacer clic en 'Volver a escanear los directorios de contenidos' o en 'Reiniciar el servidor' en la página de configuración del Servidor de Medios.

7.4 Media Library (Biblioteca multimedia)

El servicio de la Biblioteca multimedia puede escanear archivos multimedia, tales como imágenes, música y vídeos desde las carpetas multimedia específicas y clarificarlas en la Biblioteca multimedia para que aparezcan en las aplicaciones multimedia. Las miniaturas de imágenes, música y vídeos se generarán de forma automática para mejorar la experiencia del usuario al navegar por los archivos multimedia en sus aplicaciones correspondientes.

Configuración

Station Manager Backup Station iTunes Server DLNA Media Server **Media Library** Web Server LDAP Server VPN Service

Settings Media folder Transcode Setting Transcode Records

Enable Media library ⓘ

Media library service can scan multimedia files, such as photos, music and videos from media folder and index them into the media library. These files are compiled to a library for multimedia applications as indexing purposes. The system will automatically generate thumbnails of photos, music and videos, and allows you to have a better experience while browsing.

Current Status: Ready

Last modified: 2013/05/12 11:12:56

Real-time scan new files added to the library

Scan by schedule:

Daily start time 00 : 00

End time -- : --

Manual scan

Scan now

Multimedia code page setting

Source data default code page: English (CP1252)

Rebuild media library indexing: Rebuild media library indexing will restructure the media library database. The process will remove the old structure of media library and create a new one.

Rebuild media library indexing

Apply

Apply to All

Marcar "Enable Media Library" (Habilitar la biblioteca multimedia) para habilitar este servicio.

Nota:

- El servidor de iTunes se puede desactivar u ocultar en los siguientes modelos de

negocio: x70U, x79 Pro y x79U. Para habilitar el servidor iTunes, consulte "System Administration" (Gestión del sistema) en la sección Configuración general.

- Si la biblioteca de multimedia no está habilitada, servicios como el Photo Station y Music Station, así como el servidor multimedia DLNA no funcionarán correctamente.

Configuración del escaneado:

Existen tres opciones para el escaneo de multimedia:

- Escaneo en tiempo real: Se escanearán nuevos archivos en tiempo real tan pronto como se añadan a las carpetas multimedia.
- Escanear por programa: Aquí se puede especificar la hora de inicio y finalización del escaneo, y se llevará a cabo de forma automática a diario.
- Escaneo manual: El escaneo sólo comienza cuando se haga clic en "Scan now" (Escanear ahora).

Configuración de la página de código multimedia:

Cambie esta configuración a la página de códigos correspondiente de los archivos multimedia no UTF del NAS para que aparezca la información correcta en las aplicaciones relacionadas.

Reconstruir la clasificación de la biblioteca multimedia:

Al reconstruir la biblioteca multimedia, el NAS escaneará las carpetas multimedia específicas y reemplazará la biblioteca existente con una nueva biblioteca.

Carpeta multimedia

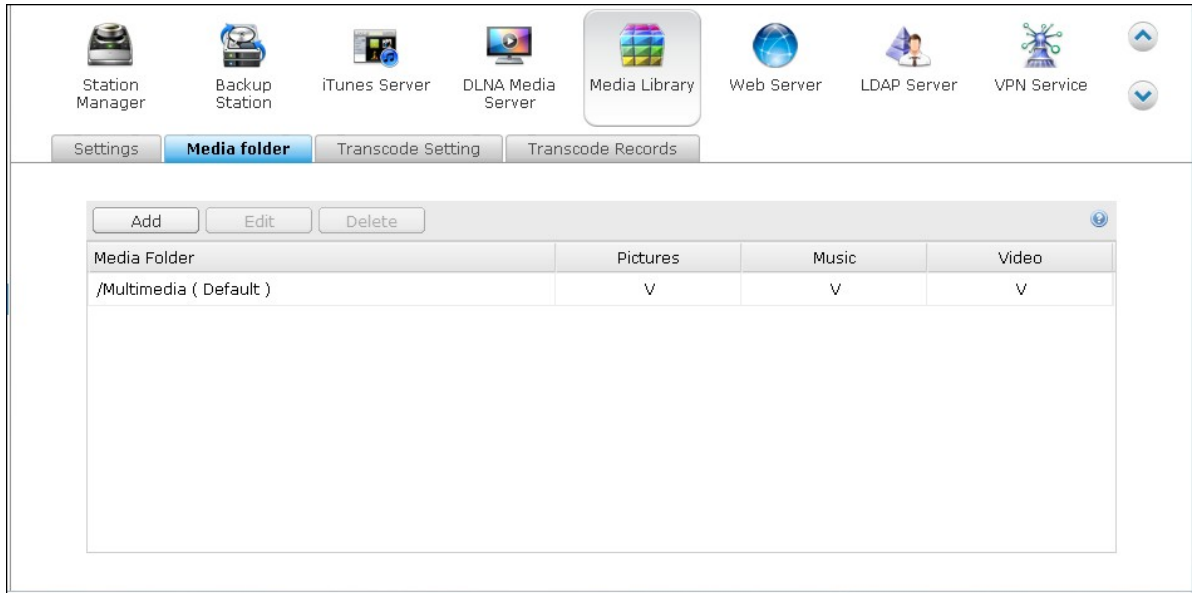

Por defecto, existen dos carpetas que se escanearán en busca de archivos multimedia (multimedia y local). Haga clic en "Add" (Agregar) para agregar una nueva carpeta a la biblioteca multimedia. Haga clic.

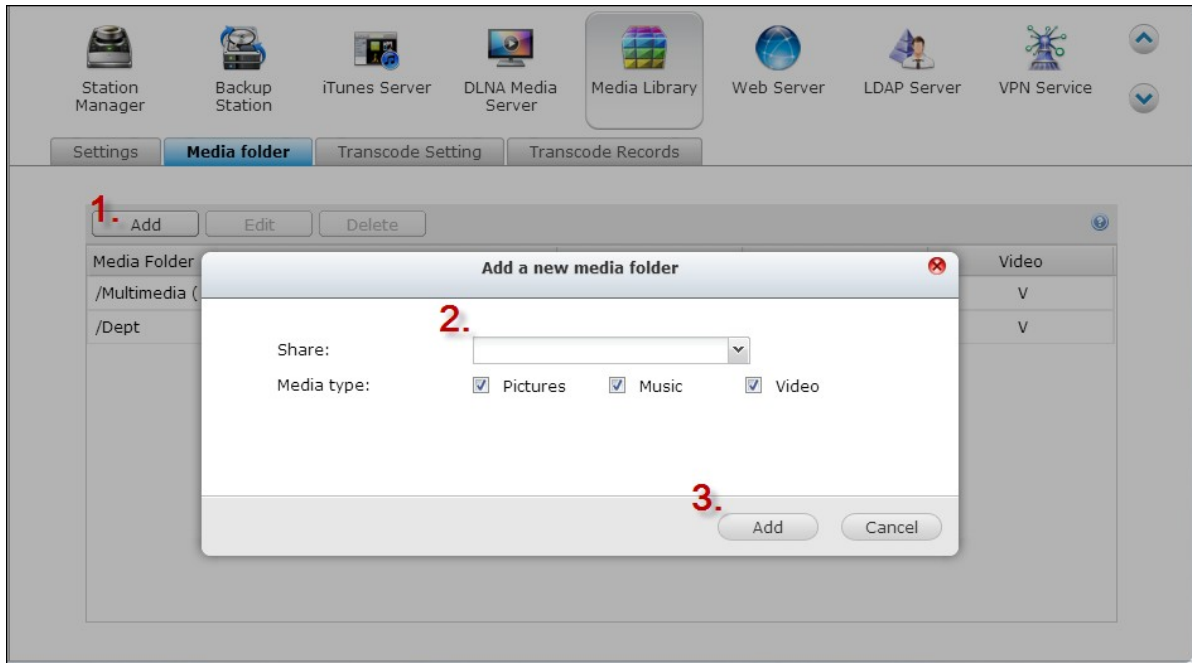

Los tipos de archivos que se van a escanear incluyen imágenes, música o vídeos. Haga clic en "Add" (Agregar) para confirmar la configuración. Haga clic en "Edit" (Editar) para cambiar las carpetas y los tipos de archivos escaneados,

y en "Delete" (Eliminar) para eliminar las carpetas multimedia de la lista.

Configuración de la transcodificación

Aquí se pueden gestionar todas las tareas continuas de transcodificación. El servicio de transcodificación se habilita por defecto y se pueden transcodificar archivos de vídeo en formato H.264 (con extensión MP4) que se pueden reproducir en la mayoría de los reproductores multimedia o teléfonos inteligentes. Los archivos de vídeo se convertirán a resoluciones de 240p, 360p y 720p para los diferentes dispositivos.

Transcode Information	Status	Action
/Multimedia/Metal.Gear.Solid.3.Snake.Ea...	Transcoding 8%	
/Multimedia/1562.wmv	Standby	

Haga clic en "Stop" (Detener) para suspender todas las tareas continuas en la lista. Haga clic en "Remove all transcode tasks" (Eliminar todas las tareas de transcodificación) para eliminar todas las tareas de la lista.

Ajuste la orden que ejecuta cada tarea, al hacer clic bajo la columna Acción para eliminar las tareas seleccionadas de la lista.

Nota: Se pueden agregar de forma manual los archivos a transcodificar desde el File

Station.

Registros de transcodificación

Aquí se enumeran una lista de archivos de vídeos transcodificados, su estado y la hora en que la tarea de transcodificación ha terminado.. Haga clic en "Clear records" (Borrar registros) para borrar el historial y en "Refresh" (Actualizar) para actualizar la lista.

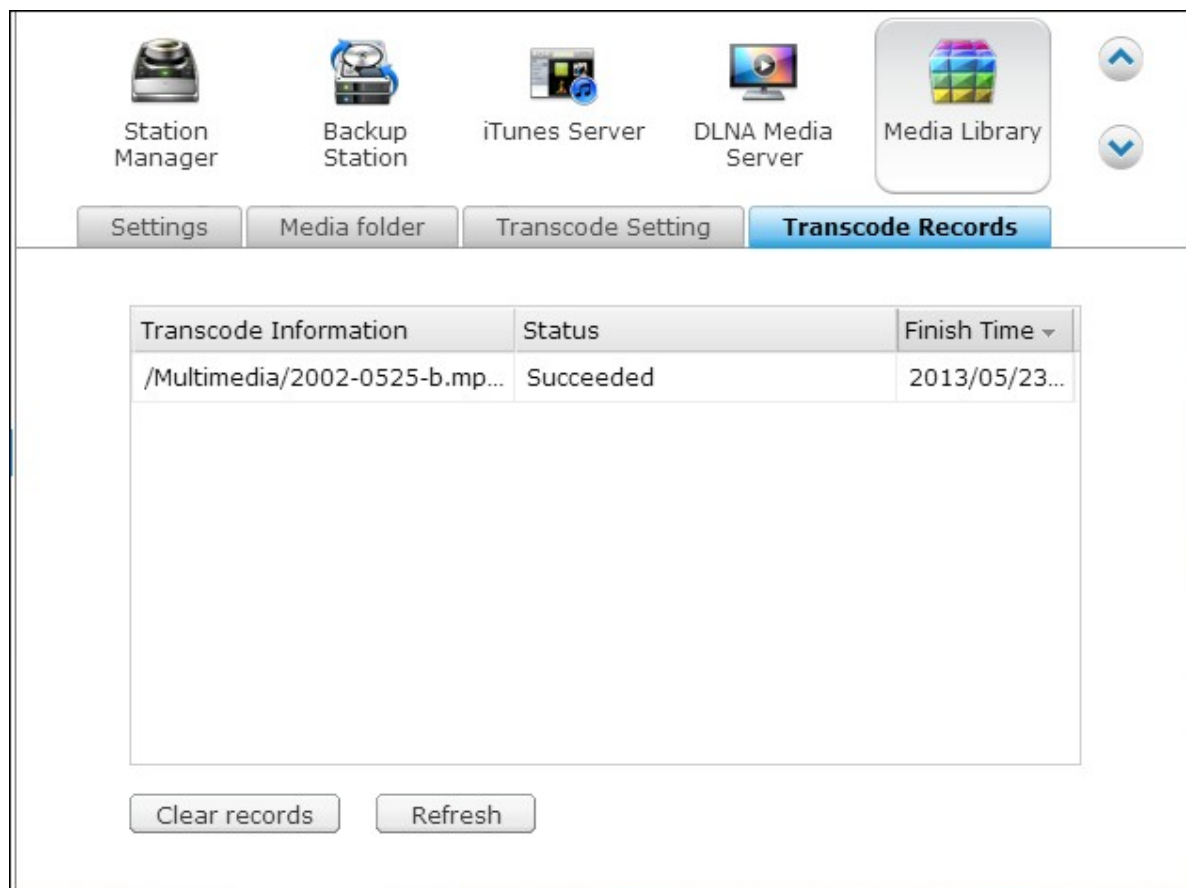

The screenshot shows a software interface with a top navigation bar containing icons for Station Manager, Backup Station, iTunes Server, DLNA Media Server, and Media Library. Below this is a menu bar with buttons for Settings, Media folder, Transcode Setting, and Transcode Records (which is highlighted). The main area contains a table with the following data:

Transcode Information	Status	Finish Time
/Multimedia/2002-0525-b.mp...	Succeeded	2013/05/23...

At the bottom of the interface are two buttons: "Clear records" and "Refresh".

7.5 Servidor Web

Servidor Web

El NAS le permite cargar páginas web y administrar su propio sitio web fácilmente a través de la función Servidor Web. También es compatible con Joomla!, PHP y SQLite, permitiéndole crear un sitio web interactivo.

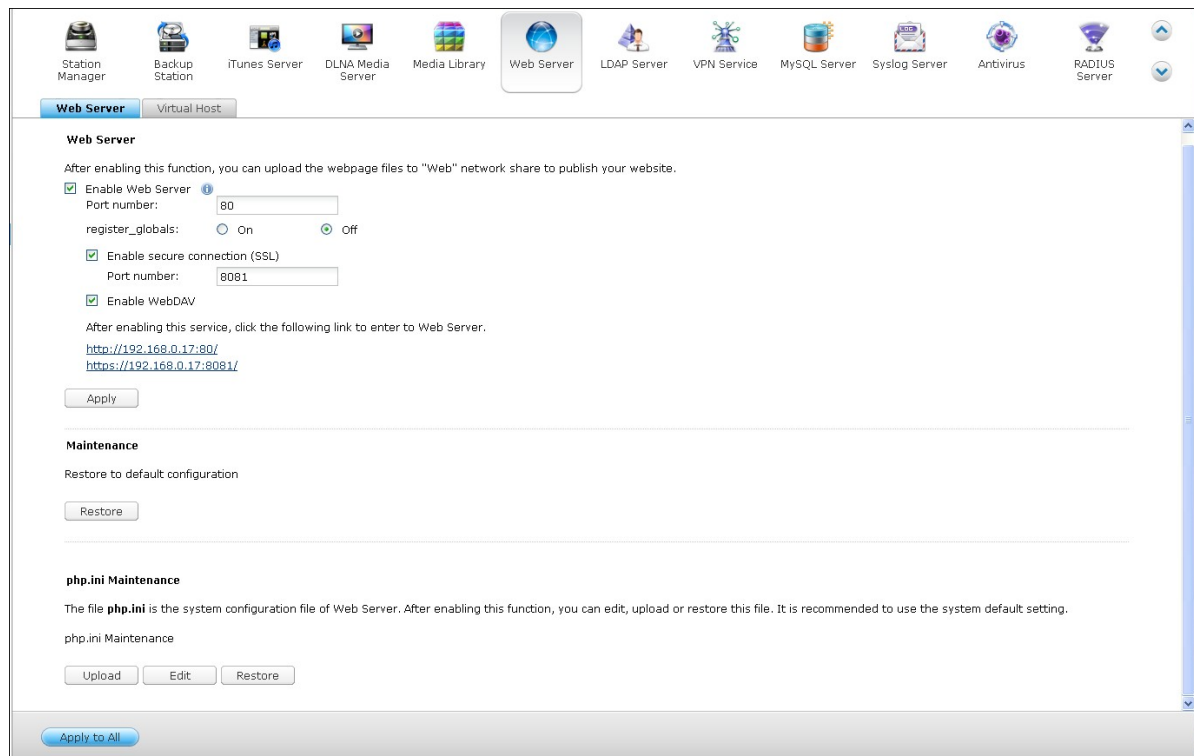

Para usar el servidor Web, por favor siga estos pasos:

1. Active el servicio e ingrese el número del puerto. El número por defecto es 80.
2. Defina las otras especificaciones:
 - i. Configurar `register_globals`: Seleccione para habilitar o deshabilitar `register_globals`. La configuración está deshabilitada por defecto. Cuando el programa web pida que se habilite `register_globals` de PHP, por favor, habilite `register_globals`. Sin embargo, en lo que concierne a la seguridad del sistema, se recomienda deshabilitar esta opción.
 - ii. Mantenimiento: Haga clic en "Restore" (Recuperar) para recuperar la configuración del servidor web por defecto.
 - iii. Editar el `php.ini`: Puede habilitar el mantenimiento de `php.ini` para editar, cargar y restaurar el `php.ini`.

3. Activar Conexión segura (SSL): Ingrese el número del puerto para la conexión SSL
4. Cargue los ficheros HTML en la carpeta compartida (Qweb/ Web) del NAS. El fichero index.html, index.htm o index.php se usará como fichero de inicio de su página web.
5. Haga clic en el enlace <http://NAS IP/> de la página 'Servidor Web' o clic en 'Servidor Web' de la página de inicio del NAS para tener acceso a la página Web que ha cargado. Tenga en cuenta que cuando activa el Servidor Web, debe entrar [<http://NAS IP:8080>] en su navegador Web para tener acceso a la página de inicio del NAS.

Nota:

- Recuerde una vez se ha deshabilitado el servidor Web, todas las aplicaciones, relevantes, incluidos el Music Station, Photo Station, Happy Get, o QAirplay no estarán disponibles.
- Para usar PHP mail(), ir a "System Settings" (Configuración del sistema) > "Notification" (Notificaciones) > "SMTP Server" (Servidor SMTP) y configure le servidor SMTP.

WebDAV

WebDAV (Creación de Versiones y Autoría Distribuida basada en la Web), es un conjunto de extensiones del protocolo HTTP(S) que permite a los usuarios editar y manejar ficheros conjuntamente en servidores remotos de WWW. Después de activar esta función, puede asociar las carpetas compartidas de su NAS como unidades de red de una PC remota) a través de Internet. Para editar las especificaciones de derechos de acceso, por favor vaya a la página 'Administración de Derechos de Acceso' > 'Compartir Carpetas'.

Nota: En la actualidad, la función WebDAV soporta cuentas de usuario NAS solamente, y las cuentas de usuario AD y LDAP no son compatibles.

Para asociar una carpeta compartida del NAS como unidad de red de su PC, active WebDAV en el NAS y siga estos pasos:

Ir a "Privilege Settings" (Configuración privilegiada) > "Shared Folders" (Archivos compartidos). Haga clic en el botón "Access Permission" (Permiso de acceso) en la carpeta específica bajo la columna "Action" (Acción) .

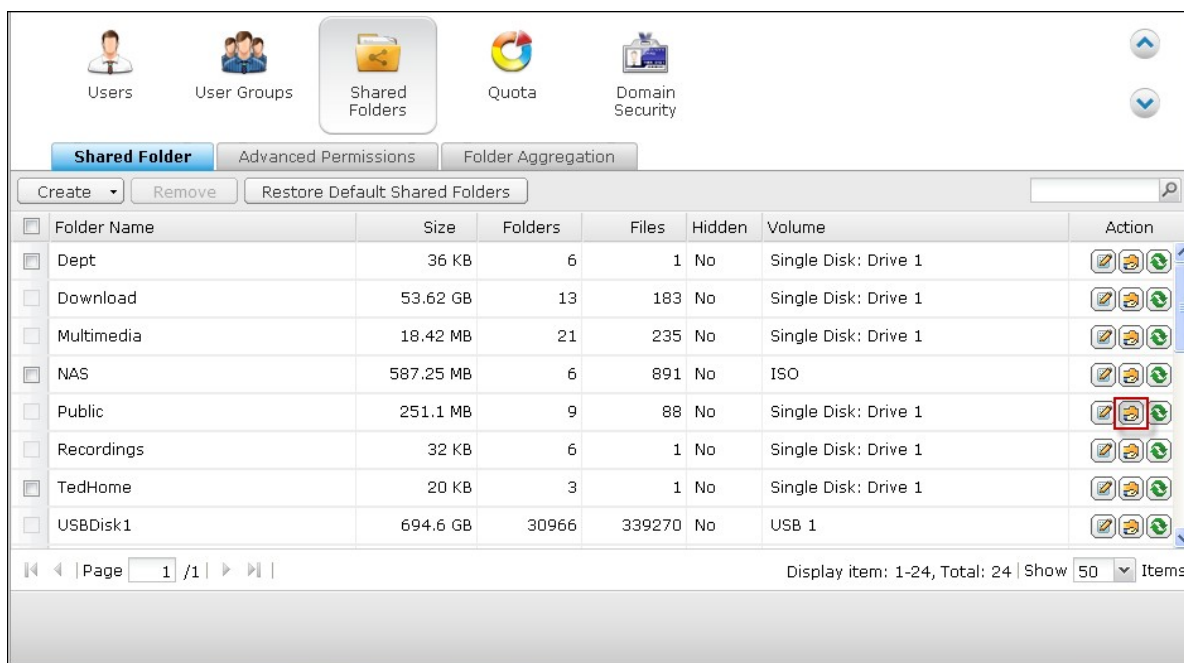

Seleccione "WebDAV access" (Acceso WebDAV) desde el menú desplegable en la parte superior de la página y especifique el derecho de acceso. Seleccione el nivel de autenticación o desplácese hacia abajo para buscar la cuenta a la que hay que conceder

sus derechos de acceso. Haga clic en "Apply" (Aplicar) y se completaran todas las configuraciones.

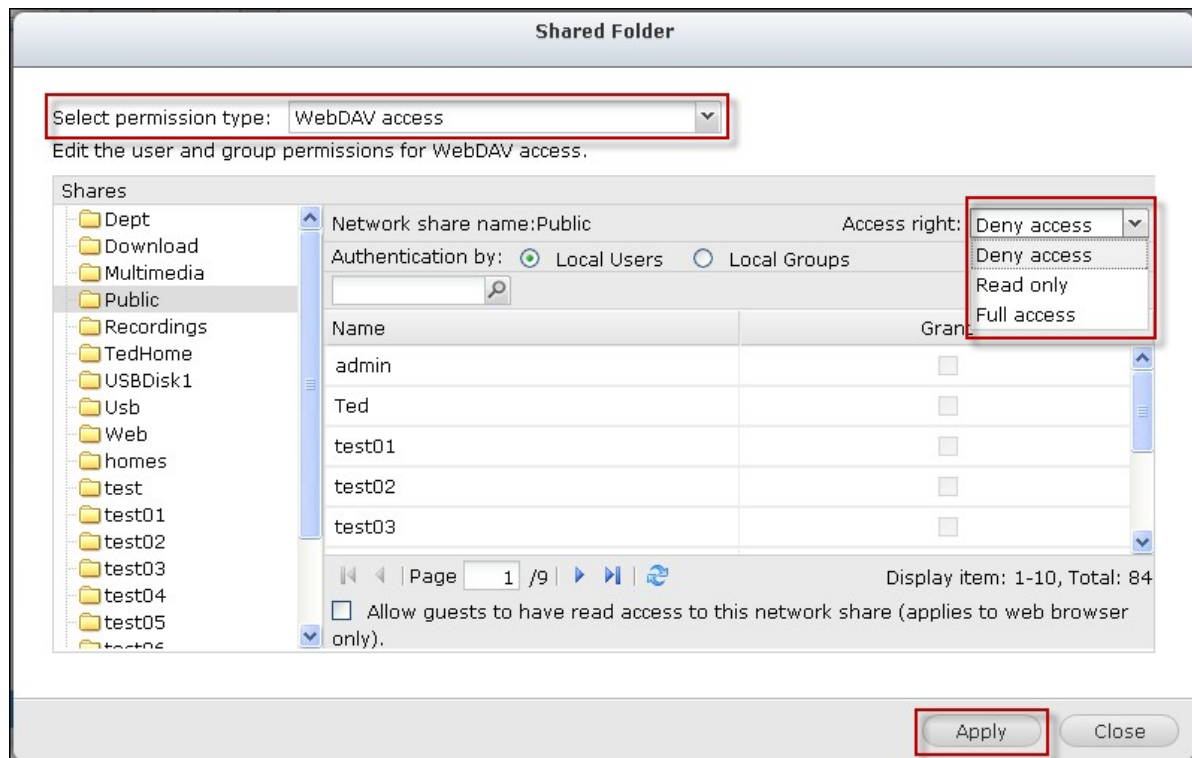

Luego, instale las carpetas compartidas del NAS como compartidas en la red de su sistema operativo con WebDAV.

Windows XP

1. Haga clic derecho en Mi PC y seleccione 'Asociar Unidad de Red...'

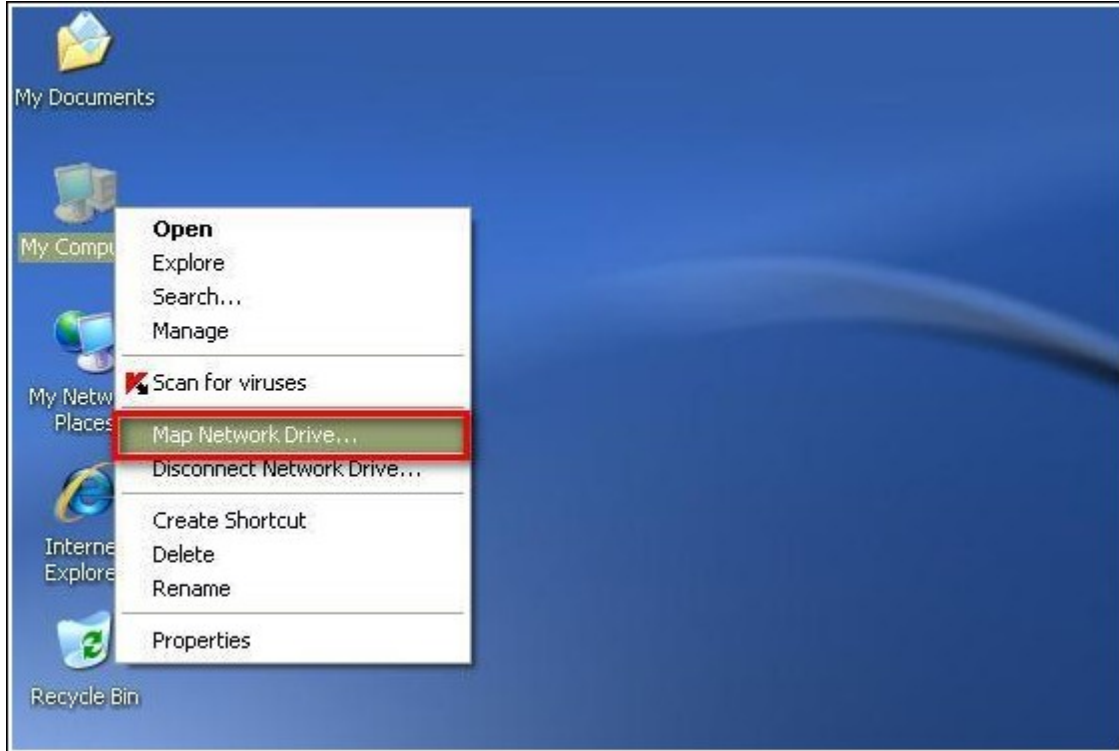

2. Haga clic en 'Registrarse a un servicio de almacenamiento en línea o conectarse a un servidor de red'.



3. Seleccione 'Escoger otro sitio de red'.

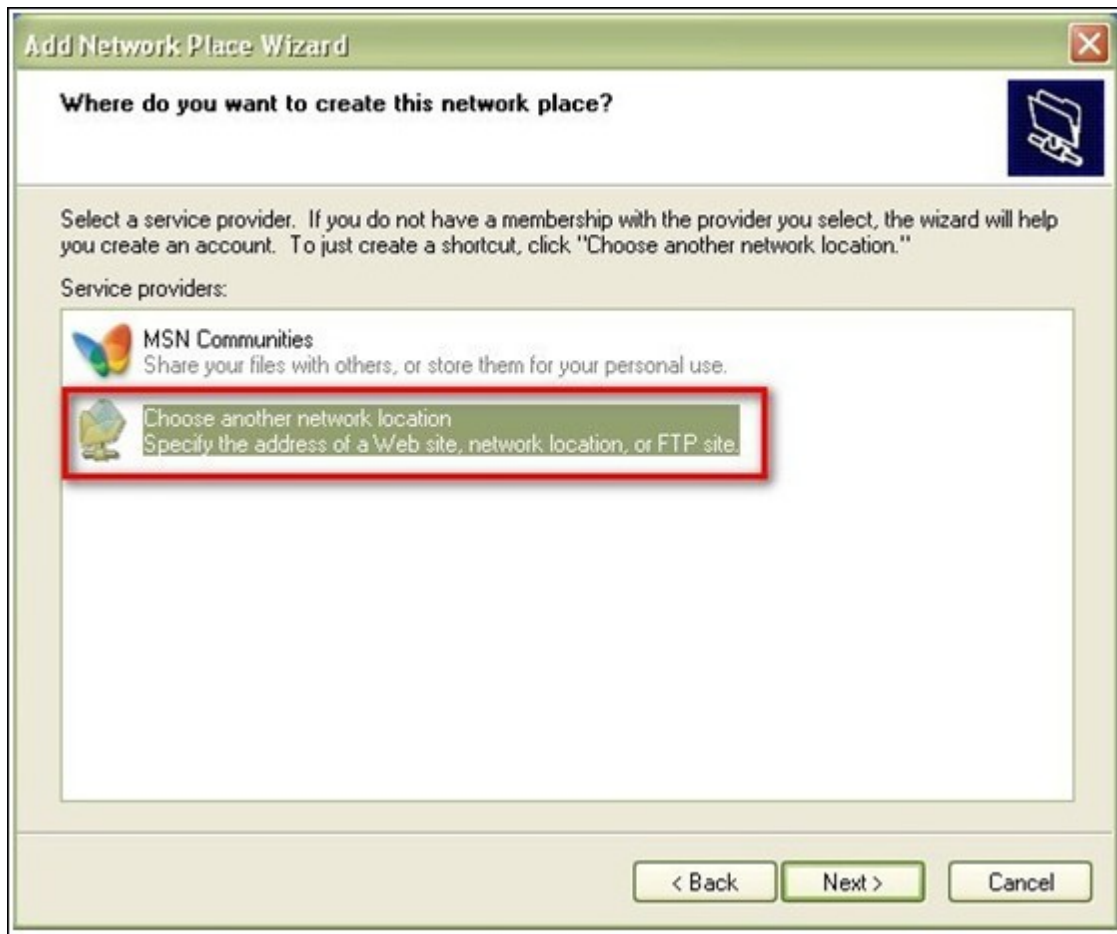

4. Entre la URL de su NAS con el nombre de la carpeta compartida. Note que debería poner el signo '#' al final de la URL. Haga clic en 'Siguiete'.

Formato: http://NAS_IP_o_NOMBRE_DEL_HOST/NOMBRE_DE_LA_CARPETA_COMPARTIDA/#

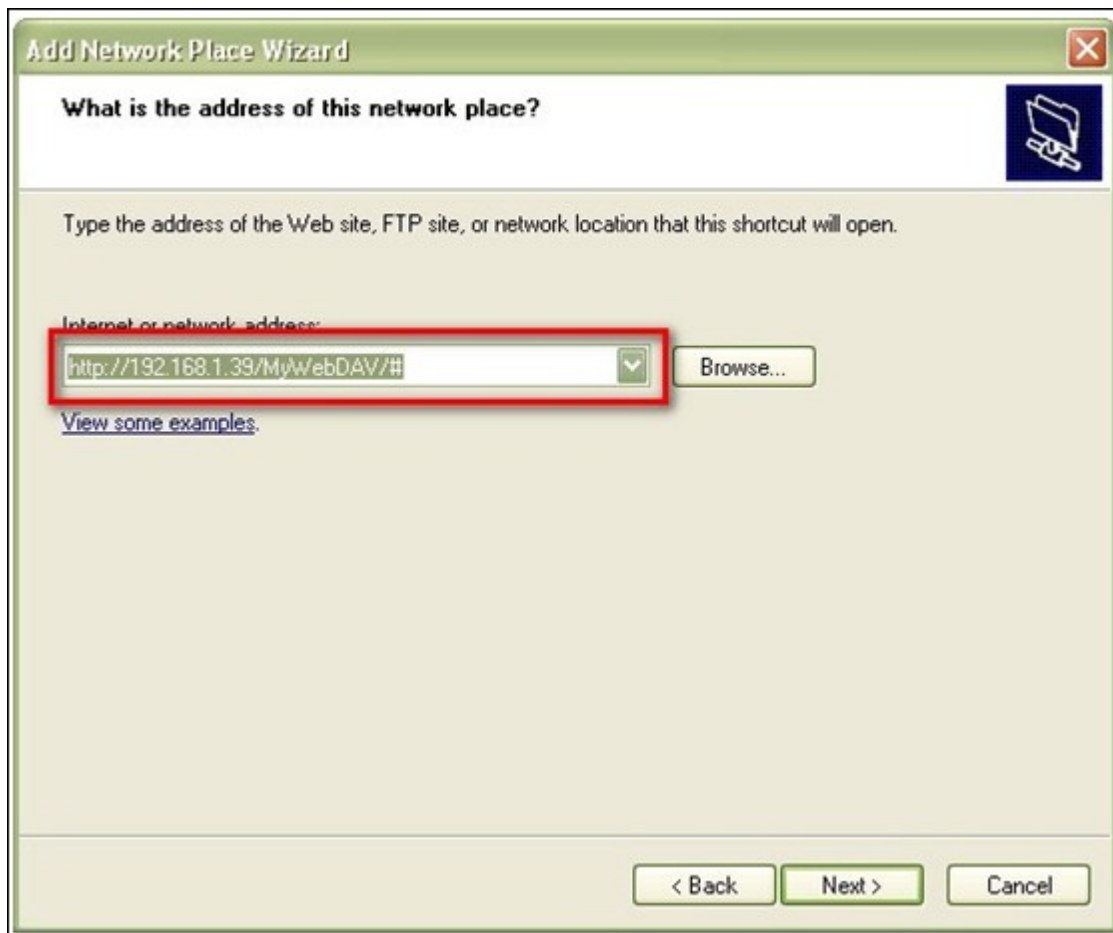

5. Entre el nombre de usuario y su contraseña la cual tiene el privilegio para tener acceso a la carpeta compartida.
6. Digite un nombre para este sitio de red.



7. El sitio de red se ha creado y está listo para usarse.



8. Ahora puede tener acceso a esta carpeta compartida en cualquier momento a través de WebDAV. También se ha creado un acceso directo en 'Mis Sitios de Red'.

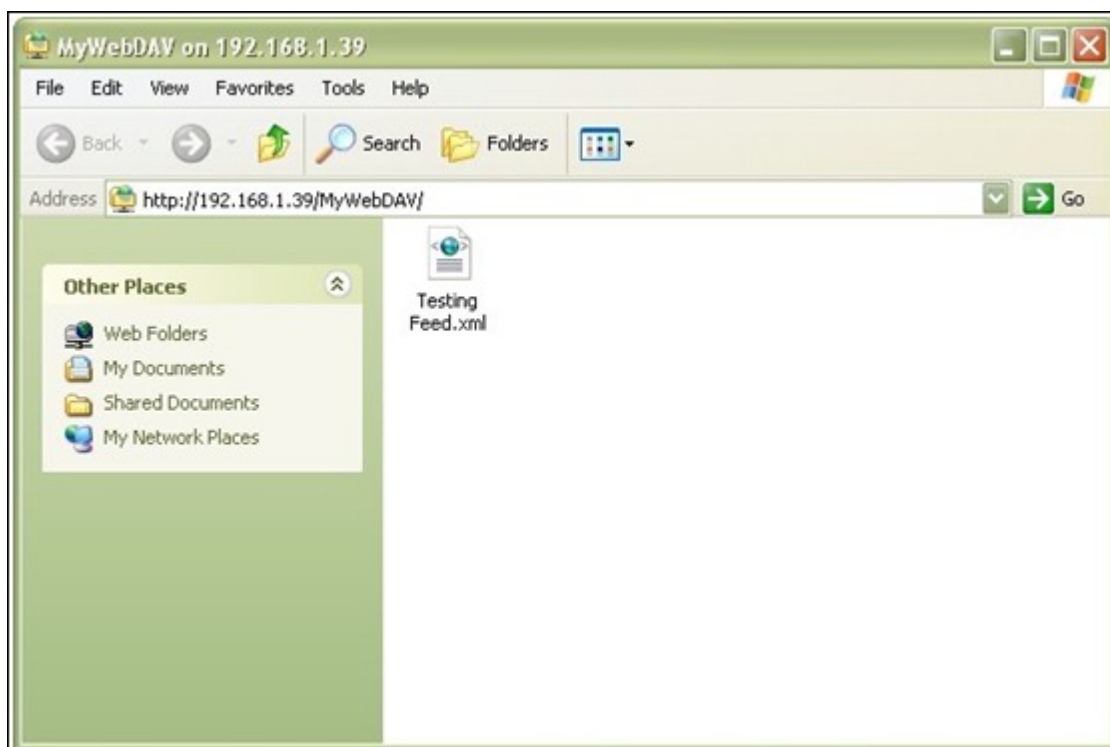

Windows Vista

Si está usando Windows Vista, puede necesitar instalar la 'Actualización de Software para Carpetas Web (KB907306)' y esta actualización es solamente para el sistema operativo Windows de 32-bits. <http://www.microsoft.com/downloads/details.aspx?FamilyId=17c36612-632e-4c04-9382-987622ed1d64&displaylang=en>

1. Haga clic derecho en Mi PC y seleccione 'Asociar Unidad de Red...'

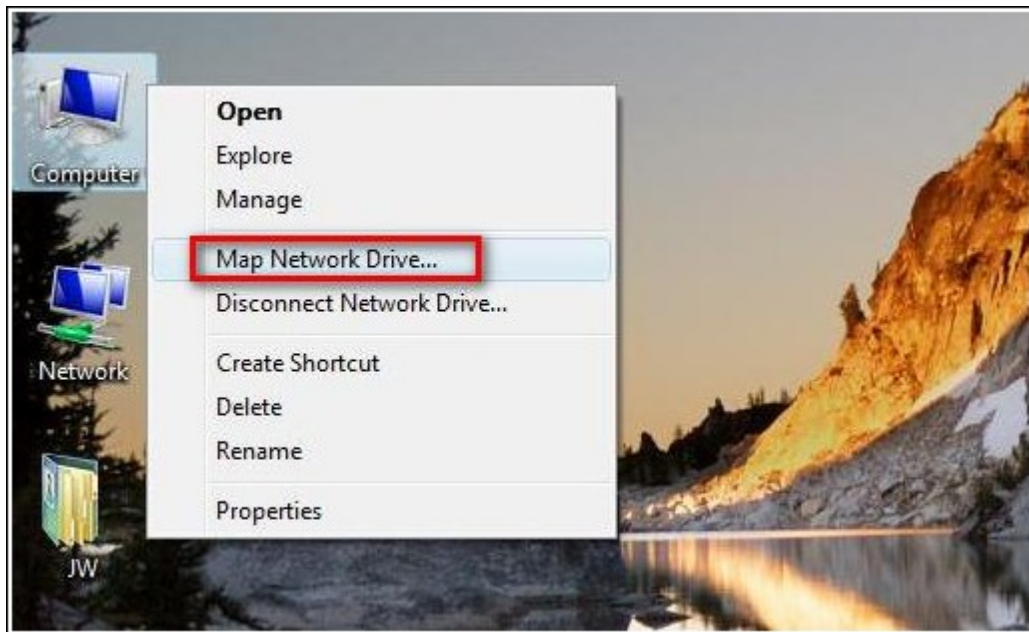

2. Haga clic en 'Conectar a un sitio Web que pueda usar para almacenar sus documentos e imágenes'.

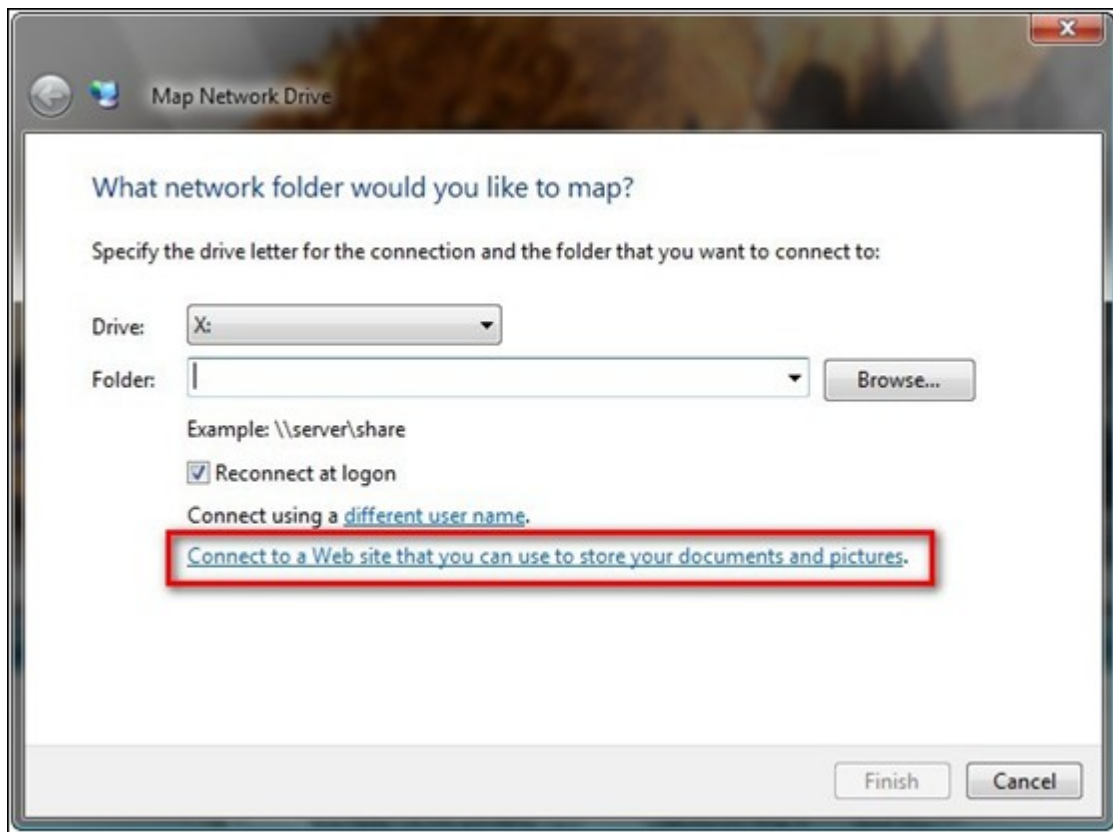

3. Seleccione 'Escoger un sitio de red personalizado'.

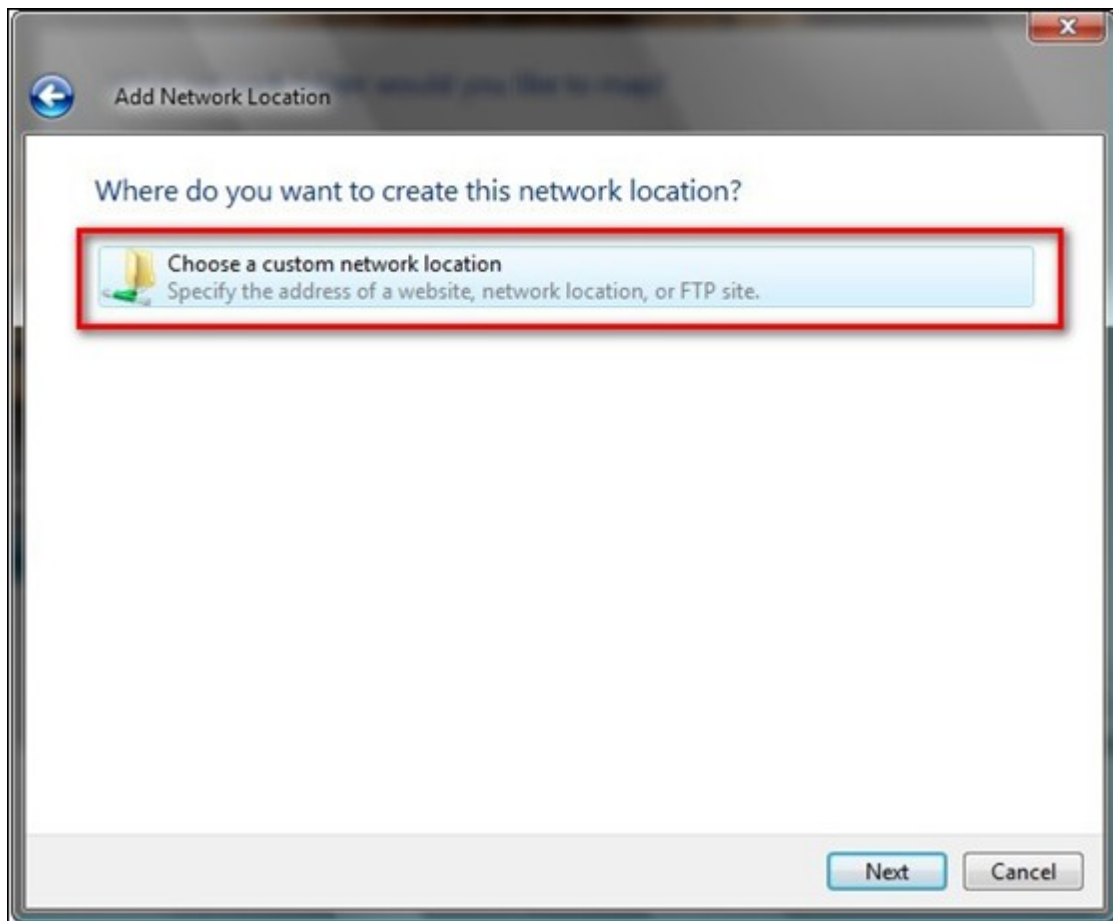

4. Entre la URL de su NAS con el nombre de la carpeta compartida.
Formato: `http://NAS_IP_o_NOMBRE DEL_HOST/NOMBRE DE LA CARPETA COMPARTIDA/`

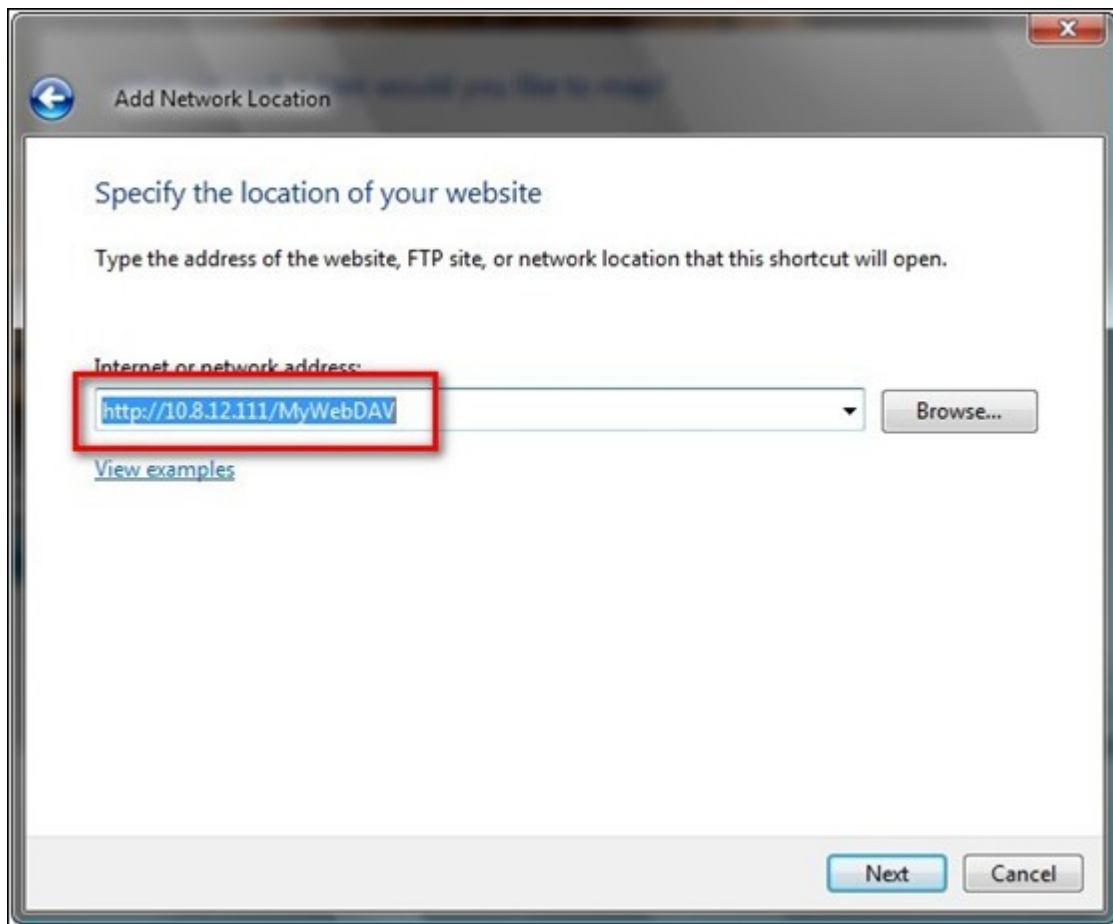

5. Entre el nombre de usuario y su contraseña la cual tiene el privilegio WebDAV para tener acceso a la carpeta compartida.
6. Digite un nombre para este sitio de red.

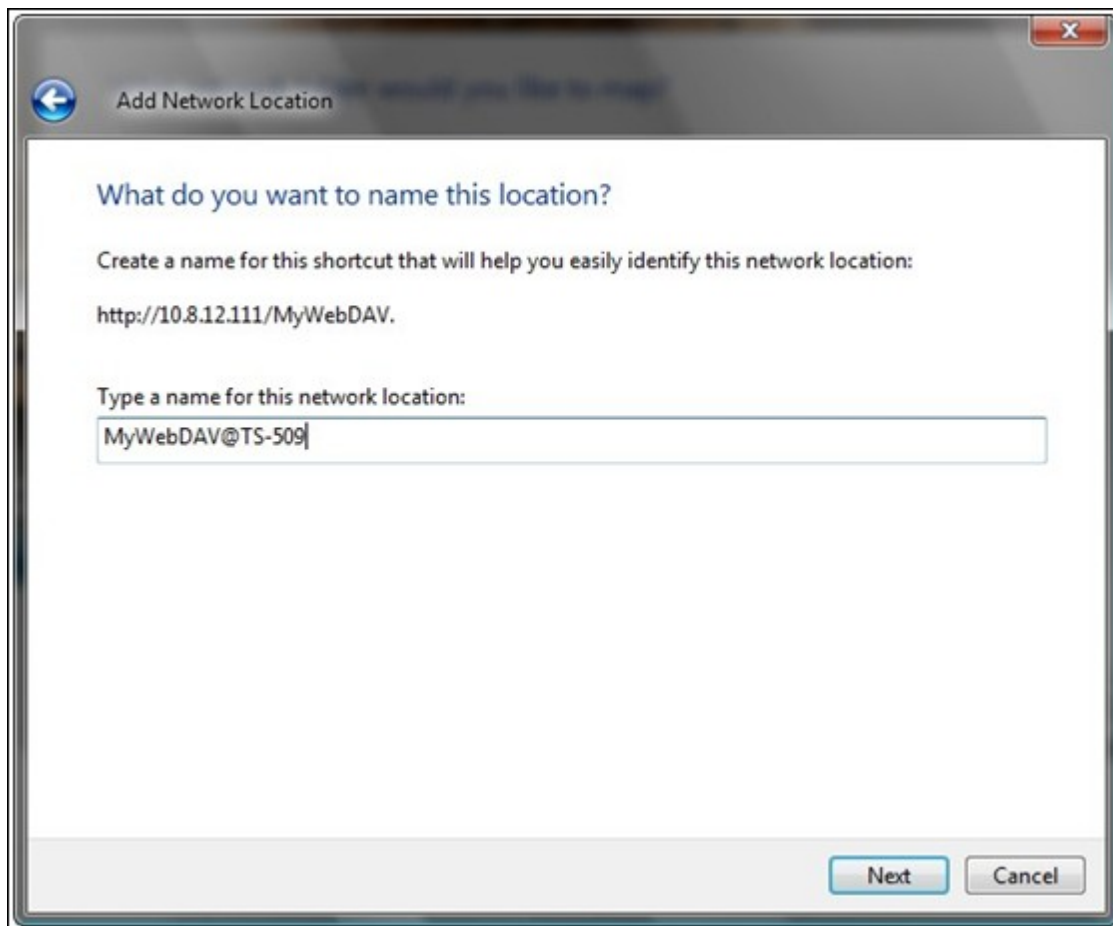

7. La carpeta Web se ha creado exitosamente.

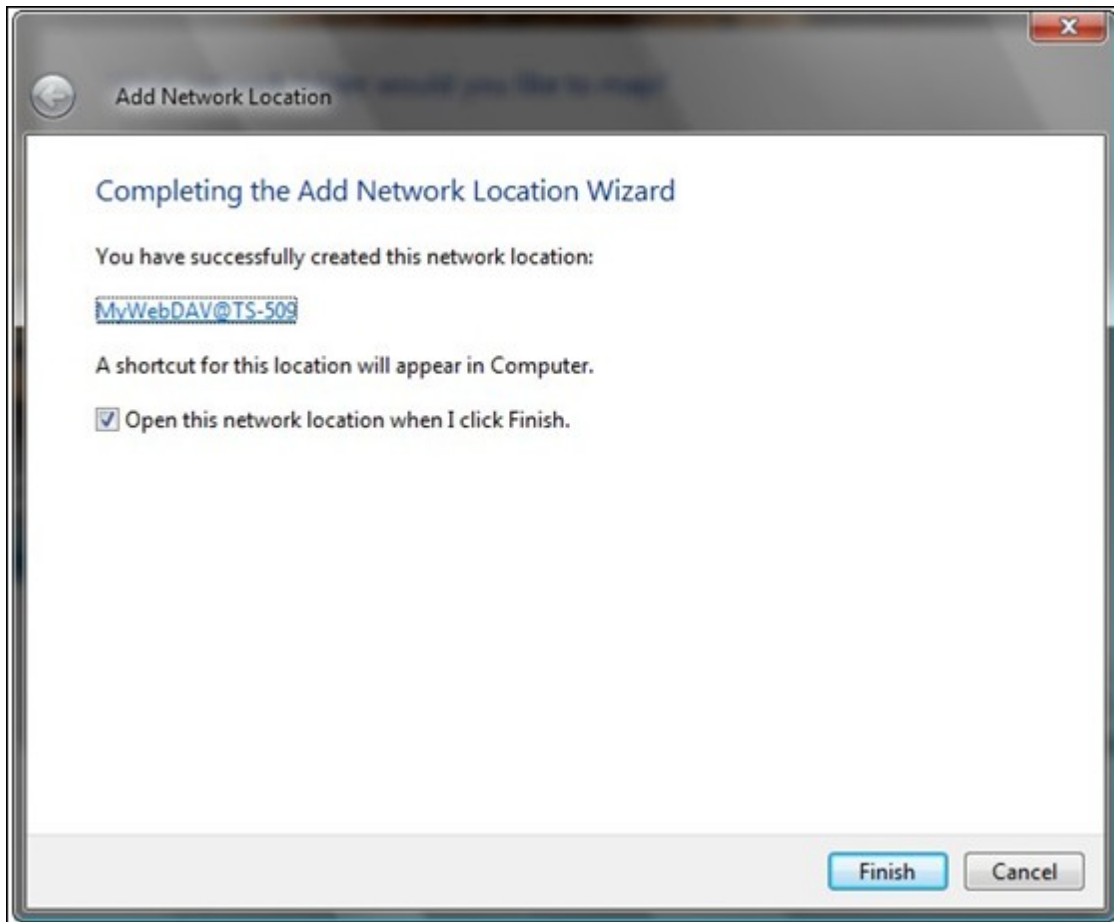

8. Puede localizar la carpeta Web en la sección 'Sitios de Redes' de 'Mi PC'.

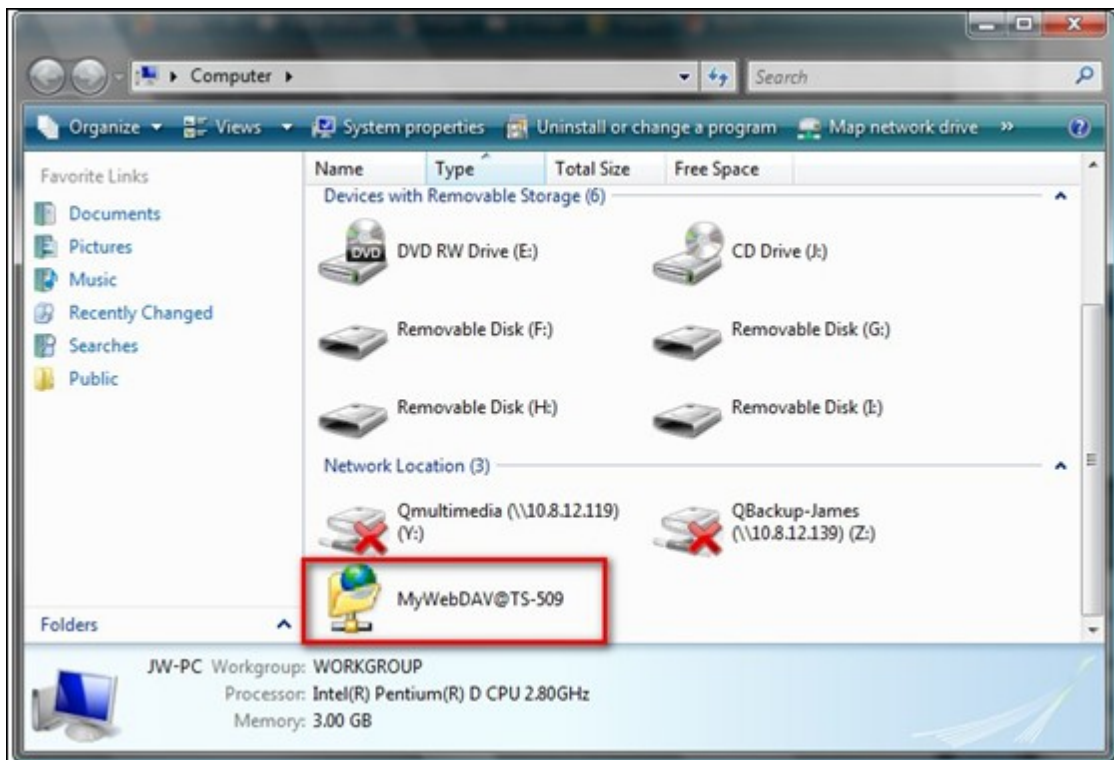

9. Puede tener acceso a la carpeta compartida a través de este enlace HTTP/WebDAV.

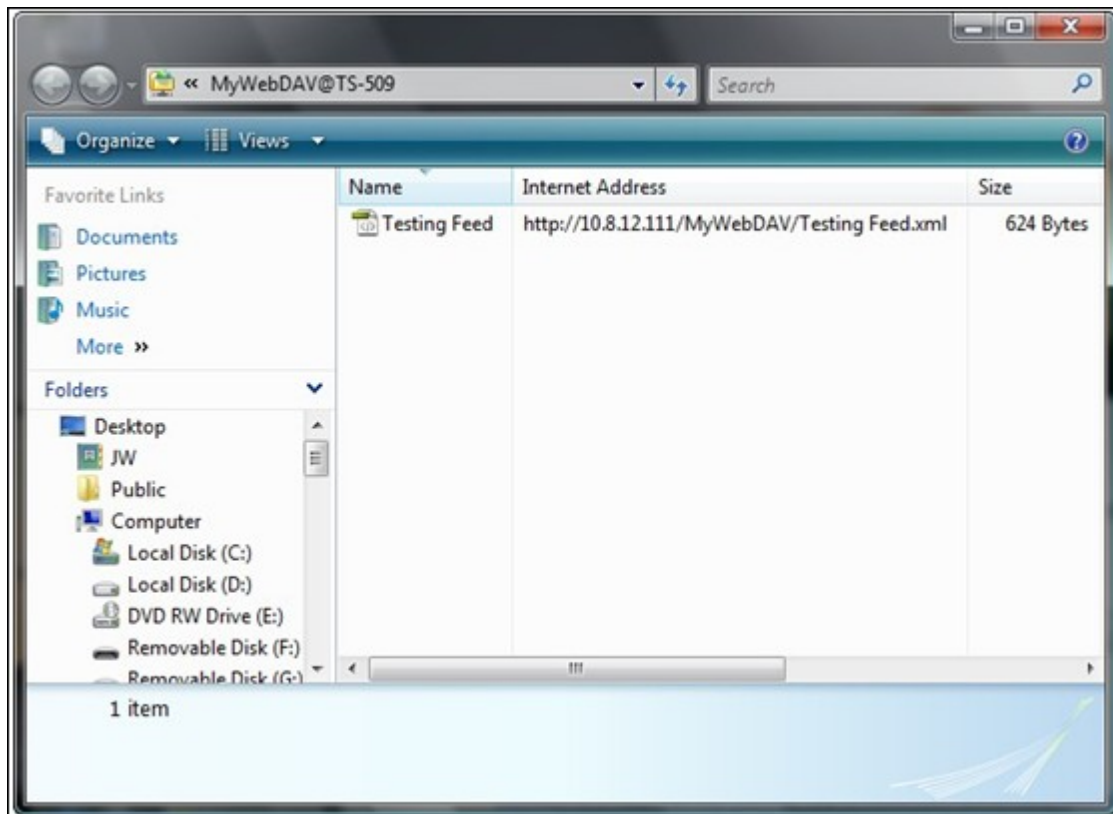

Mac OS X

Siga los pasos de abajo para conectarse a su NAS usando WebDAV en su Mac OS X.

Sistema Operativo Cliente: Mac OS X Snow Leopard (10.6.1)

1. Abra 'Finder' > 'Conectar al Servidor' y entre la URL de la carpeta compartida.
Formato: `http://NAS_IP_ o_NOMBRE DEL HOST /NOMBRE DE LA CARPETA COMPARTIDA`



2. Entre el nombre de usuario y su contraseña la cual tiene el privilegio WebDAV para tener acceso a la carpeta compartida.



3. Puede tener acceso a la carpeta compartida a través de este enlace HTTP/ WebDAV.

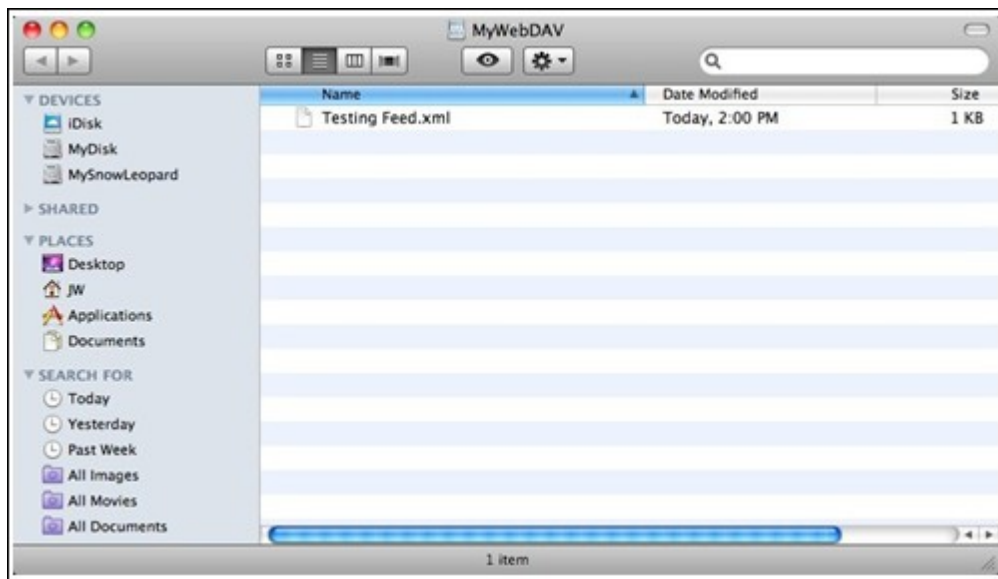

4. Puede también encontrar el punto de montaje en la categoría 'COMPARTIDA' del Finder y convertirlo en uno de los elementos de inicio de sesión.

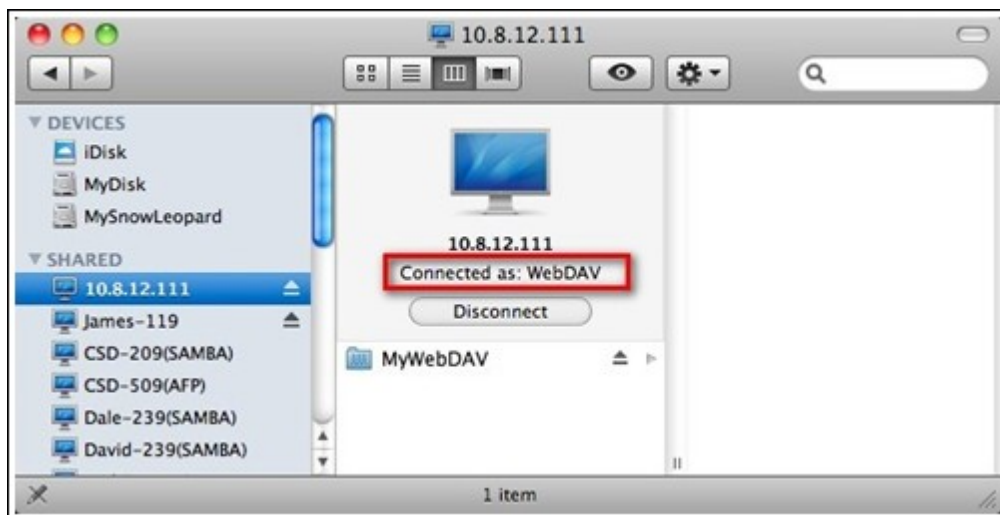

Por favor tenga en cuenta que las instrucciones anteriores están basadas en el Mac OS X 10.6 y pueden aplicarse a la versión 10.4 o superior.

Ubuntu

Siga los pasos de abajo para conectarse a su NAS usando WebDAV en Ubuntu.

Sistema Operativo Cliente: Ubuntu 9.10 Desktop

1. Abra 'Sitios' > 'Conectarse al Servidor...'



2. Seleccione 'WebDAV (HTTP)' o 'Secure WebDAV (HTTPS)' para el tipo de Servicio de acuerdo a las especificaciones de su NAS y entre la información de inicio de sesión. Entre el nombre de usuario y su contraseña la cual tiene el privilegio WebDAV para tener acceso a la carpeta compartida. Haga clic en 'Conectar' para iniciar esta conexión.

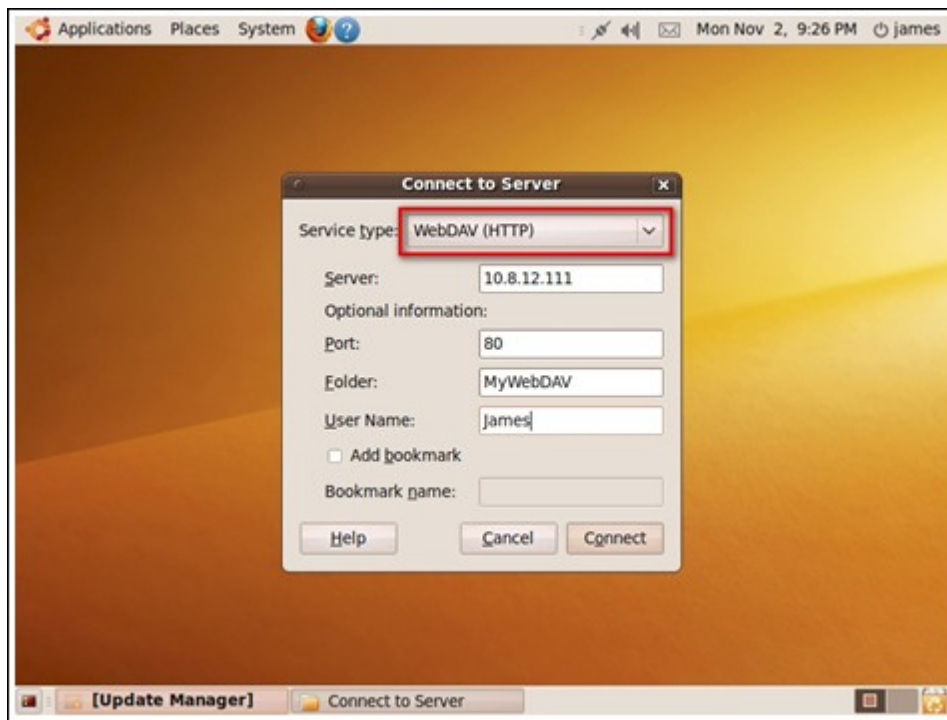

3. La conexión WebDAV se ha creado exitosamente. Se creará un enlace en el escritorio automáticamente.

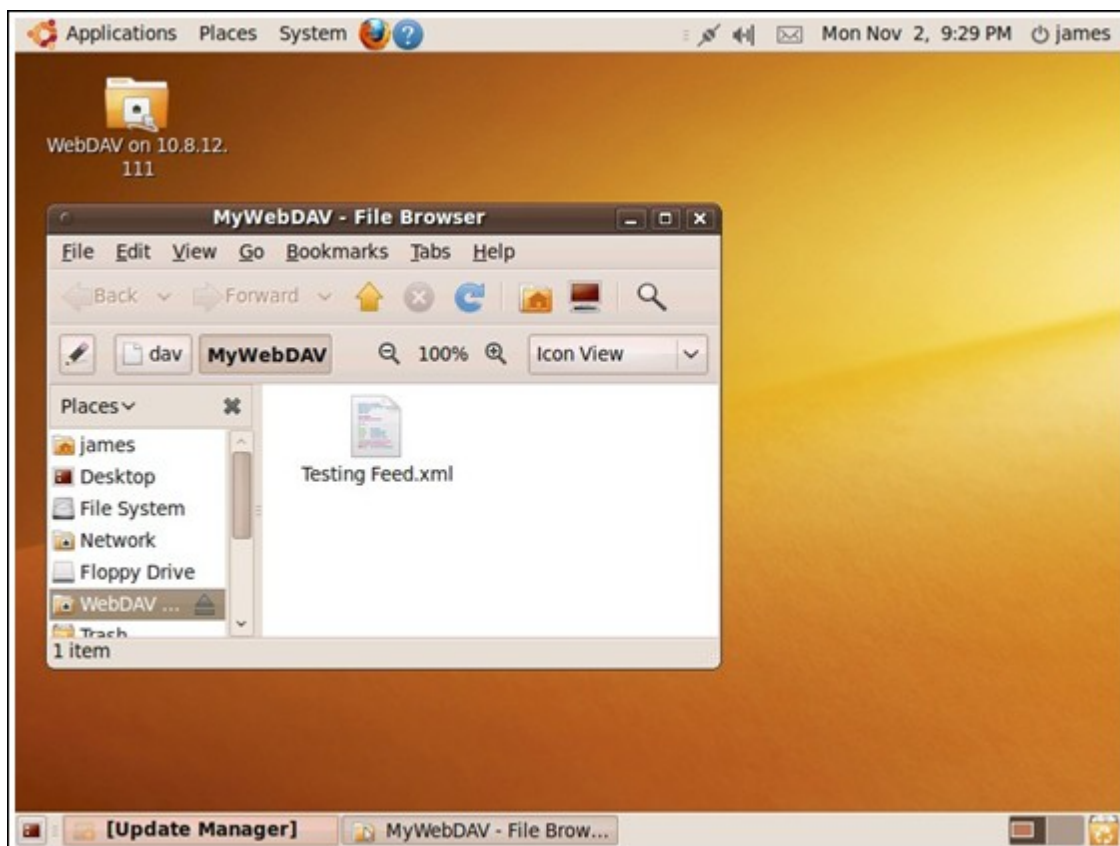

Administración de MySQL

Instale el software de phpMyAdmin y guarde los archivos del programa en la Web o Qweb compartida del NAS. Puede cambiar el nombre de la carpeta y conectarse a la base de datos al introducir la URL en el buscador.

Nota: El nombre de usuario predeterminado de MySQL es 'root'. La contraseña es 'admin'. Cambie la contraseña raíz inmediatamente después de iniciar sesión en la interfaz de administración de phpMyAdmin.

Administración de SQLite

Por favor, siga los siguientes pasos o consulte el archivo INSTALL en el SQLiteManager-*.tar.gz? descargado para instalar el SQLiteManager..

1. Descomprima su archivo descargado SQLiteManager-*.tar.gz.
2. Cargue la carpeta descomprimida SQLiteManager-* a \\NAS IP\Qweb o \\NAS IP\Web.
3. Abra su navegador web y vaya a http://NAS IP/SQLiteManager-*.
?: El símbolo * corresponde al número de versión del SQLiteManager.

7.5.1 Host Virtual

El host virtual es una técnica de servidor web que proporciona la posibilidad de alojar más de un dominio (página web) en un host físico que ofrece una solución rentable para los negocios personales y pequeños que la necesiten. Puede alojar varias páginas web (máximo 32) en el NAS con esta función.

En este tutorial utilizaremos la información que se facilita en la siguiente tabla como guía de referencia.

Nombre de host	Puerto y IP WAN/ LAN	Raíz del documento	Aplicaciones de demostración web
site1.mysite.com	WAN IP: 111.222.333.444	/Qweb/site1_mysite	Joomla!
site2.mysite.com	LAN IP: 10.8.12.45	/Qweb/site2_mysite	WordPress
www.mysite2.com	(NAS) Port: 80 (NAS)	/Qweb/ www_mysite2	phpBB3

Antes de empezar, asegúrese de que comprueba los puntos siguientes:

- Servidor Web: Habilitar el servidor web en "Applications" (Aplicaciones) > "Web Server" (Servidor Web).
- Registros DNS: El nombre de host debe apuntar a la IP WAN del dispositivo NAS, y esto se puede configurar normalmente desde sus proveedores de servicios DNS.
- Reenvío de puerto: Si el servidor Web se escucha en el puerto 80 es necesario configurar el reenvío de puerto en el enrutador para permitir el tráfico entrante desde el puerto 80 a la IP LAN (10.8.12.45) de su NAS.
- Importar el certificado SSL: Si va a habilitar la conexión SSL de la página web e intenta utilizar sus propios certificados SSL de confianza, usted puede importar el certificado desde el backend administración bajo "System Settings" (Configuración de sistema) > "Security" (Seguridad) > "Certificate & Private Key" (Certificado y clave privada).

Siga los siguientes pasos para utilizar host virtual.

1. Seleccione 'Habilitar el host virtual' y haga clic en 'Aplicar'.
2. Haga clic en "Create a Virtual Host" (Crear un host virtual).

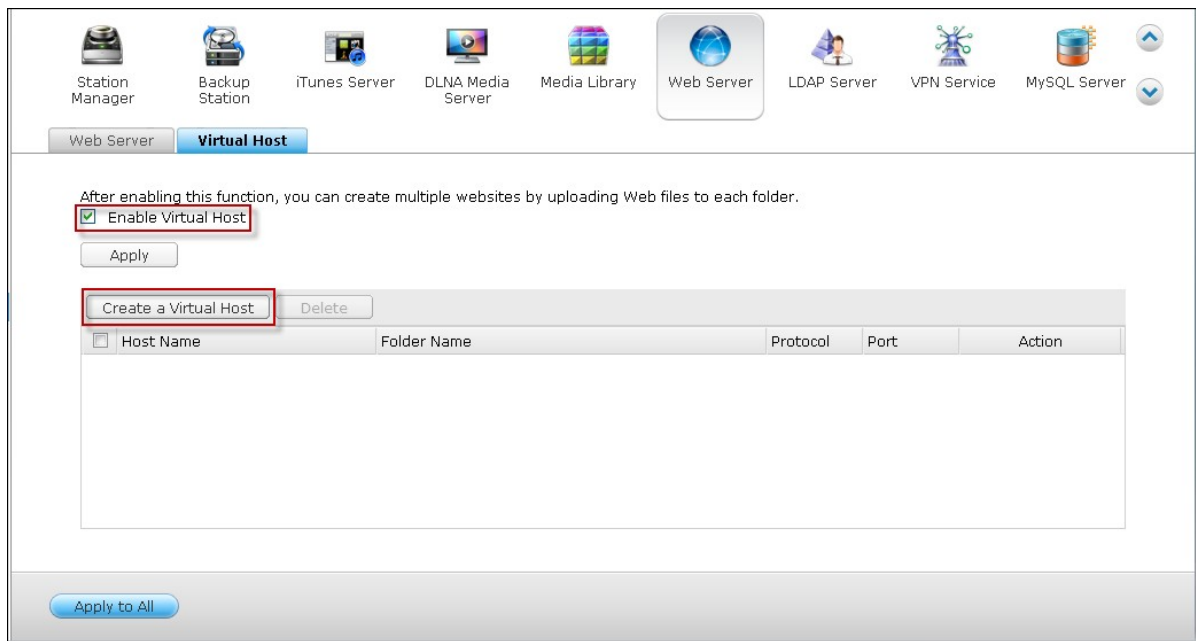

3. Ingrese el nombre del host. Especifique la carpeta* (en la Web o Qweb) a donde se cargarán los ficheros Web.
4. Especifique el protocolo (HTTP o HTTPS) para la conexión. Si selecciona HTTPS, asegúrese de que se haya activado la opción 'Activar Conexión Segura (SSL)' del servidor Web.
5. Ingrese el número del puerto para la conexión.
6. Haga clic en 'Aplicar'.

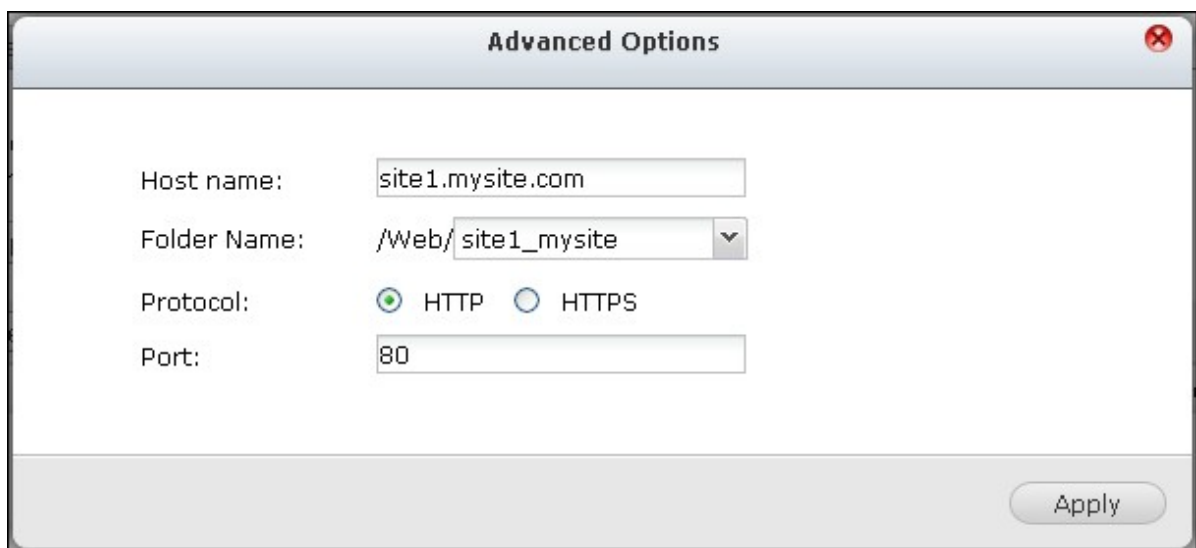

7. Continúe introduciendo la información del resto de páginas que desea alojar en su

NAS.

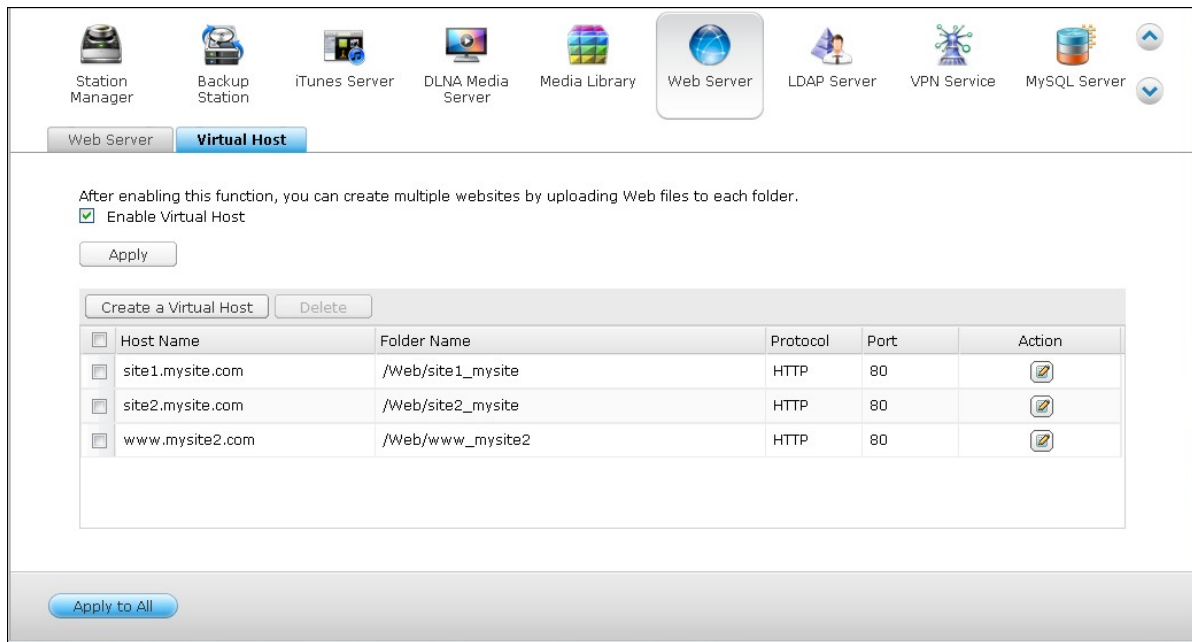

8. Crear una carpeta para cada página web (site1_mysite, site2_mysite, y www_mysite2) y empiece a transferir los archivos de la página web a las carpetas correspondientes.

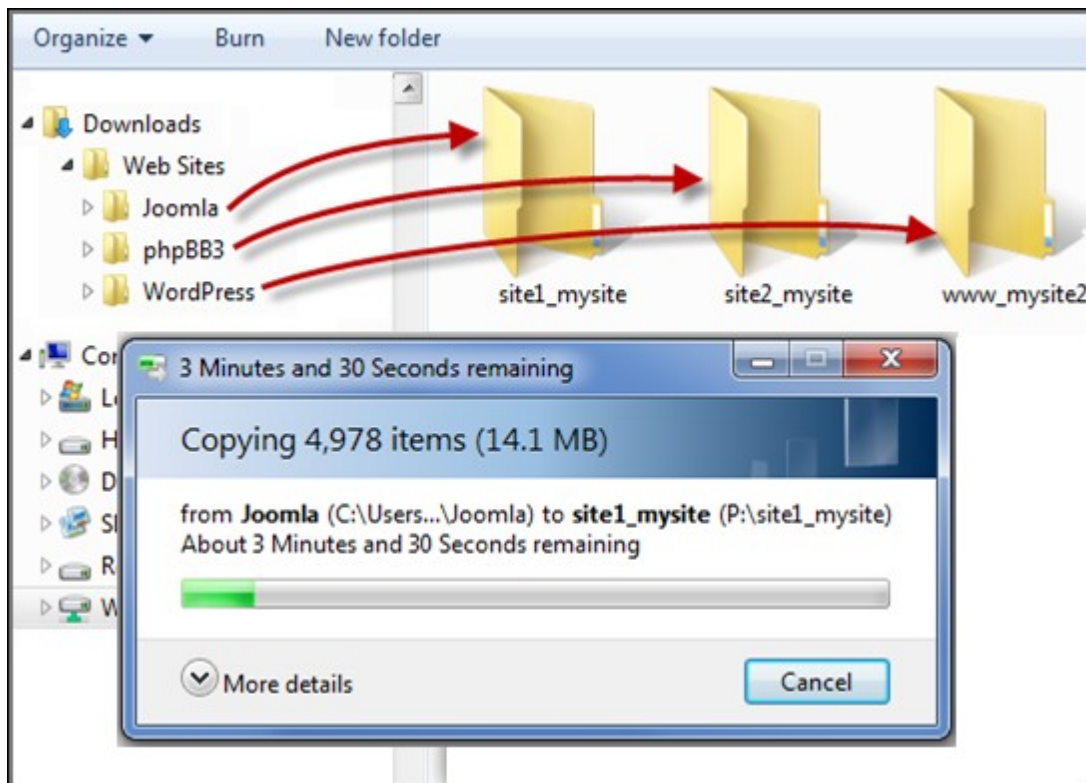

Una vez se ha completado la transferencia de archivos dirija su buscador web a las páginas web de http://NAS_host_name or https://NAS_host_name en función de su

configuración. En el siguiente ejemplo, las URLs son:

<http://site1.mysite.com>

<http://site2.mysite.com>

<http://www.mysite2.com>

¡Debería ver las páginas web Joomla!, phpBB3, y WordPress.

7.6 Servidor LDAP

El servidor LDAP del NAS le permite al administrador crear usuarios para tener acceso a varios servidores NAS con el mismo nombre de usuario y contraseña. Siga las instrucciones siguientes para configurar el servidor LDAP.

1. Habilitar el servidor LDAP: Inicie sesión en el NAS como "admin". Vaya a "Application Servers" (Servidores de aplicaciones) > "LDAP Server" (Servidor LDAP) y habilite el servidor LDAP. Introduzca el nombre completo y la contraseña del dominio LDAP para el servidor LDAP y luego haga clic en "Apply" (Aplicar).

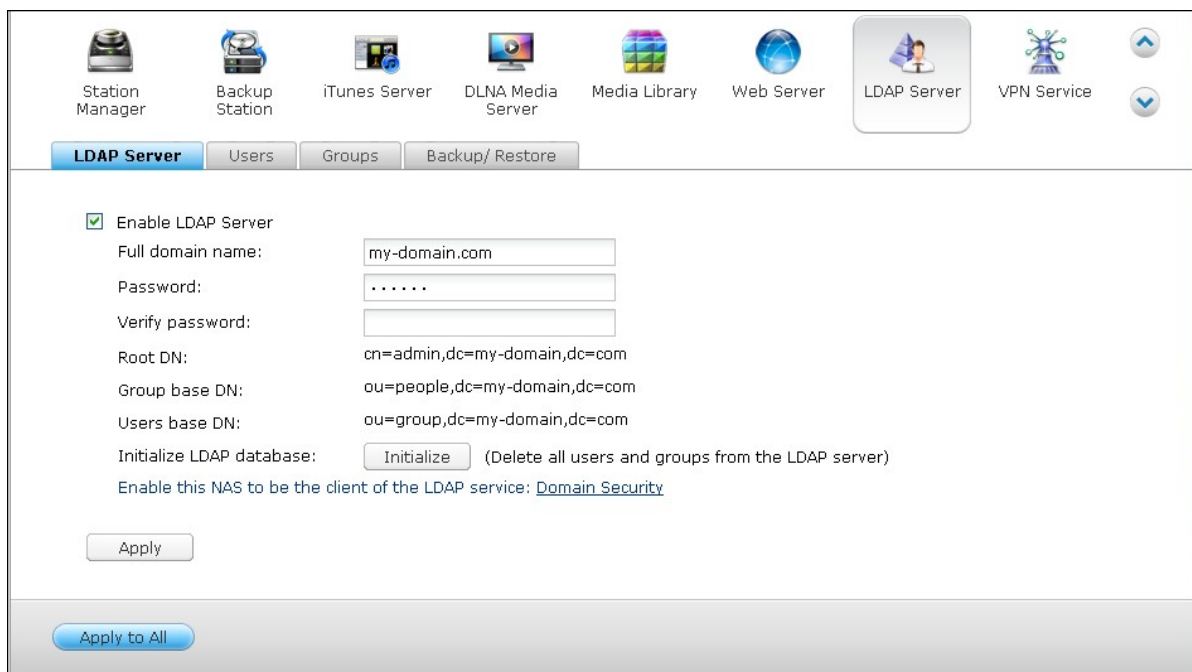

The screenshot shows the configuration page for the LDAP Server. At the top, there is a navigation bar with icons for Station Manager, Backup Station, iTunes Server, DLNA Media Server, Media Library, Web Server, LDAP Server (selected), and VPN Service. Below the navigation bar, there are tabs for LDAP Server, Users, Groups, and Backup/Restore. The main content area contains the following configuration options:

- Enable LDAP Server
- Full domain name:
- Password:
- Verify password:
- Root DN:
- Group base DN:
- Users base DN:
- Initialize LDAP database: (Delete all users and groups from the LDAP server)
- Enable this NAS to be the client of the LDAP service: [Domain Security](#)

At the bottom of the configuration area, there is an button. At the very bottom of the page, there is an button.

2. Creación de usuarios LDAP: En la pestaña "Users" (Usuarios), haga clic en "Create a User" (Crear un usuario) o "Create Multiple Users" (Crear varios usuarios) o "Batch Import Users" (Importar lote de usuarios). Siga las instrucciones del asistente para crear los usuarios LDAP.

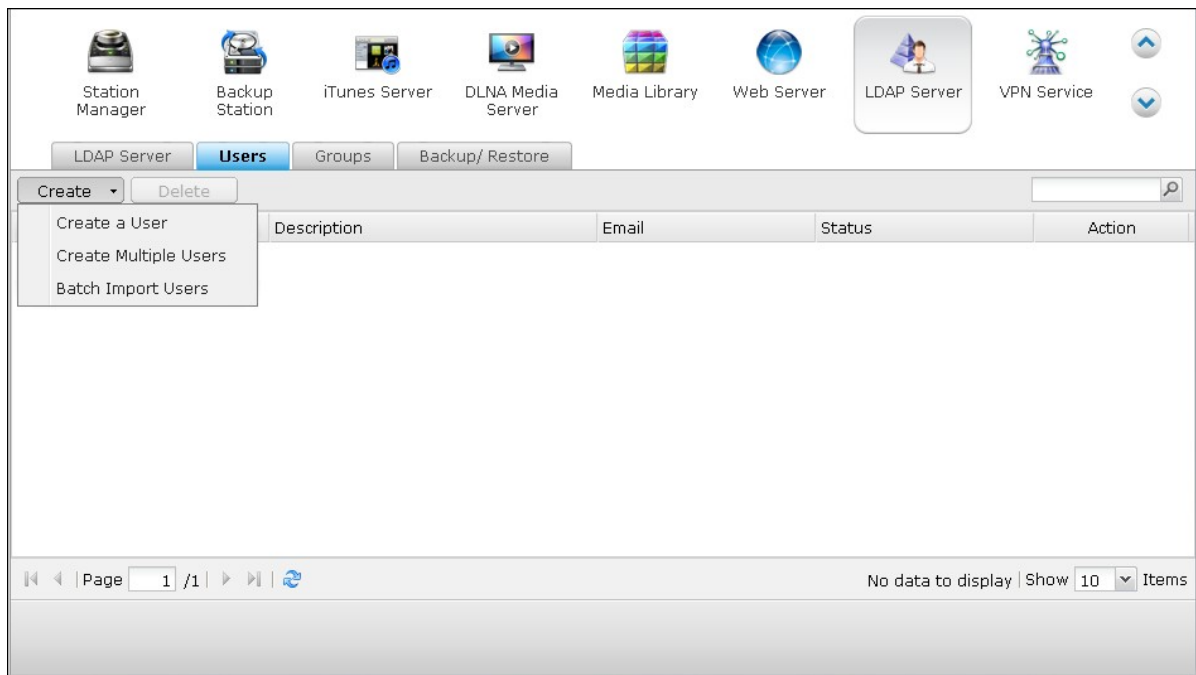

Una vez que haya creado los usuarios LDAP, el NAS se puede integrar en el dominio. Puede establecer los permisos de los usuarios LDAP y dejar que el NAS los autentique.

- Integrar un NAS en el dominio LDAP: Para permitir que los usuarios LDAP se conecten al NAS, integre el NAS al dominio LDAP. Vaya a "Privilege Settings" (Configuración de privilegios) > "Domain Security" (Seguridad de dominios). Seleccione "LDAP authentication" (Autenticación LDAP) y seleccione "LDAP server of local NAS" (Servidor LDAP del NAS local) como el tipo de servidor. Luego haga clic en "Apply" (Aplicar).

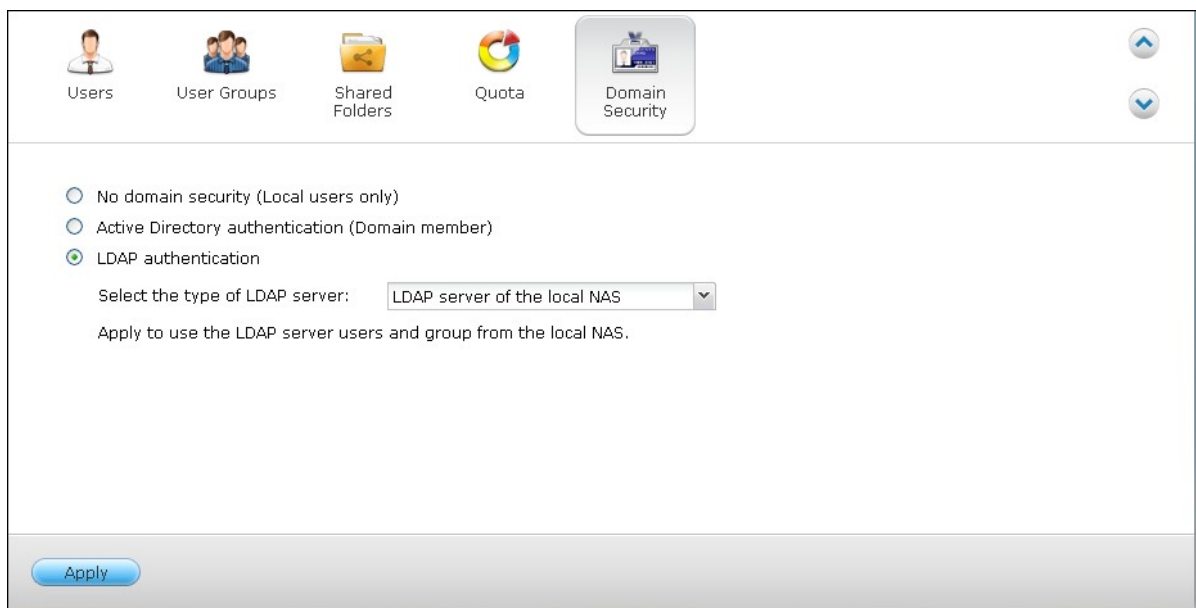

El NAS ahora ya es un cliente del servidor LDAP. Para ver los usuarios o grupos del dominio, vaya a "Privilege Settings" (Configuración de privilegios) > "Users" (Usuarios) o "User Groups" (Grupos de usuarios), luego seleccione "Domain Users" (Usuarios de dominios) o "Domain Groups" (Grupos de usuarios). También puede establecer los permisos de las carpetas para los usuarios y grupos del dominio.

4. Integrar un segundo NAS en el dominio LDAP: Puede integrar varios servidores NAS en el mismo dominio LDAP y dejar que los usuarios LDAP se conecten a los servidores NAS, usando las mismas credenciales de iniciar sesión.

Para integrar otro NAS en el dominio LDAP, iniciar sesión en el NAS y vaya a "Privilege Settings" (Configuración de privilegios) > "Domain Security" (Seguridad de dominios). Seleccione "LDAP authentication" (Autenticación LDAP) y luego "LDAP server of a remote NAS" (Servidor LDAP de un NAS remoto) como el tipo de servidor.

Introduzca el nombre DNS o la dirección IP del NAS remoto, el nombre del dominio LDAP que creó anteriormente e introduzca la contraseña del servidor LDAP. Haga clic en "Apply" (Aplicar).

The screenshot shows the "Domain Security" configuration window. At the top, there are navigation icons for "Users", "User Groups", "Shared Folders", "Quota", and "Domain Security". The "Domain Security" section is active, showing three radio button options: "No domain security (Local users only)", "Active Directory authentication (Domain member)", and "LDAP authentication" (which is selected). Below these options, there is a dropdown menu for "Select the type of LDAP server:" with "LDAP server of the remote NAS" selected. The "Status:" label is present but has no input. The "IP address or NAS name:" field contains "10.8.13.59". The "LDAP domain:" field contains "my-domain.local", with an example "Example: mydomain.local" shown above it. The "Password:" field is masked with dots. At the bottom left, there is a blue "Apply" button.

Copia de seguridad/Restauración de la base de datos LDAP

Para hacer copias de seguridad de la base de datos LDAP del NAS, seleccione "Back up Database" (Copia de seguridad de la base de datos) y especifique la frecuencia de la copia de seguridad, la carpeta de destino en el NAS y otras opciones. Para restaurar una base de datos LDAP, busque y seleccione el archivo *.exp y luego "Import" (Importar). Haga clic en "Apply" (Aplicar) para aplicar la configuración.

The screenshot shows the 'Backup/Restore' configuration page for the LDAP database. The interface includes a top navigation bar with icons for Station Manager, Backup Station, iTunes Server, DLNA Media Server, Media Library, Web Server, LDAP Server, and VPN Service. Below the navigation bar, there are tabs for LDAP Server, Users, Groups, and Backup/Restore. The main content area is divided into two sections: 'Back up LDAP Database' and 'Restore LDAP Database'. The 'Back up LDAP Database' section has a checked checkbox for 'Back up Database' and five numbered steps: 1. Backup frequency: Daily; 2. Start Time: 0 :00; 3. Destination folder: /Public; 4. Backup options: Overwrite existing backup file (LDAP_Backup.exp) (selected) and Create a new file for each backup and append the date to the filename (LDAP_backup_YYYY_MM_DD.exp); 5. Apply. An 'Apply' button is located below the steps. The 'Restore LDAP Database' section has a text prompt: 'You can import a backup file to restore the entire LDAP configuration and contents. Select a backup file to import:'. Below this is a text input field, a 'Browse...' button, and an 'Import' button. At the bottom of the page, there is an 'Apply to All' button.

Nota:

- Si se cambia el nombre de un usuario en el servidor LDAP, es necesario asignar el permiso de la carpeta de nuevo en el NAS.
- Para evitar conflictos de cuenta, por favor no cree cuentas de usuario local de NAS que ya existen en el directorio de LDAP.

7.7 Servicio VPN

El NAS admite el servicio VPN (Red Virtual Privada) para que los usuarios puedan tener acceso al NAS y a los recursos de una red privada desde Internet. Siga las instrucciones siguientes para la configuración por primera vez del servicio VPN en el NAS.

1. Seleccione una interfaz de red a conectarse
2. Habilite el servicio PPTP o OpenVPN
3. Configure el redireccionamiento de puertos por medio de la configuración automática de enrutadores
4. Regístrese en el servicio myQNAPcloud
5. Añadir usuarios VPN
6. Conectarse a la red privada por medio de un cliente VPN

Instalación del servicio VNP

1. Seleccione una interfaz de red a conectarse: Inicie sesión en el NAS como "admin" y vaya a "Application Servers" (Servidores de aplicaciones) > "VPN Service" (Servicio VPN) > "VPN Server Settings" (Configuración del servidor VPN). En "General Settings" (Configuración General), seleccione una interfaz de red para conectar a la red deseada, a la cual pertenezca el NAS.

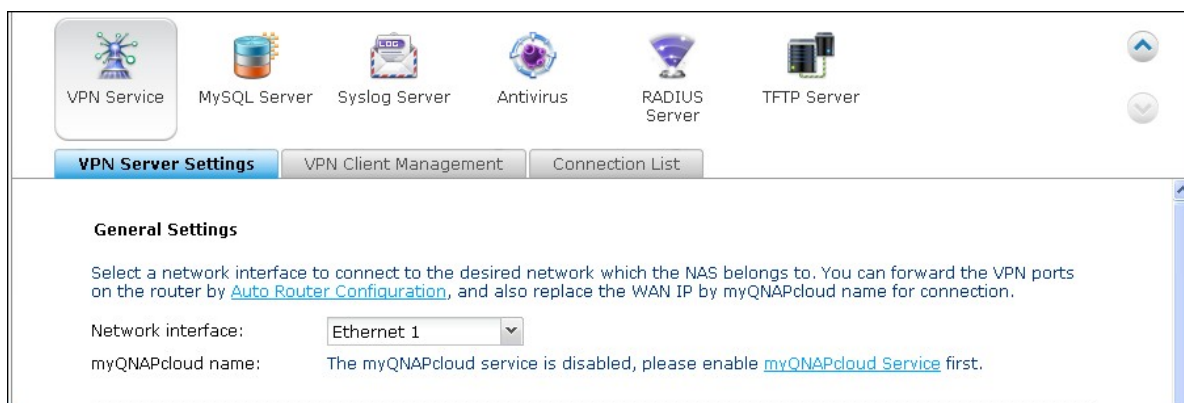

2. Habilite el servicio PPTP o OpenVPN: El NAS admite PPTP y OpenVPN para la conexión VPN. Seleccione cualquiera y haga la configuración.

PPTP Settings

The PPTP server allows users to access the LAN remotely. Use the default settings or specify the settings manually. To understand more, please check: (<http://www.qnap.com/go/pptp.html>)

Enable PPTP VPN server

VPN client IP pool: -

[Advanced Settings](#)

OpenVPN Settings

An OpenVPN client software is required on the remote PC. Use the default VPN settings or configure the settings manually. To understand more, please check: (<http://openvpn.net/>)

Enable OpenVPN server

VPN client IP pool: -

[Advanced Settings](#)

PPTP: El Protocolo de Canalización Punto a Punto (PPTP) es uno de los métodos más usados para la conexión VPN. Es compatible nativamente con Windows, Mac, Linux, Android y iPhone.

Nota: La dirección IP predeterminada del NAS es 10.0.0.1 en la conexión PPTP VPN.

OpenVPN: OpenVPN es una solución VPN de código abierto que utiliza cifrado SSL para la conexión segura. Para conectarse a un servidor OpenVPN, se debe instalar el cliente OpenVPN en su PC. Haga clic en "Download Configuration File" (Descargar el archivo de configuración) para descargar la configuración del cliente VPN, la clave/certificado y la guía de instalación desde el NAS y cargar los archivos al cliente OpenVPN.

Nota: Cargue el archivo de configuración en el cliente OpenVPN cada vez que cambie la configuración de OpenVPN, el nombre de myQNAPcloud o el certificado seguro.

3. Configure el redireccionamiento de puertos por medio de la configuración automática de enrutadores: El NAS admite redireccionamiento automático de puertos para enrutadores UPnP (Protocolo de red universal Plug-and-Play). Vaya a "myQNAPcloud"> "Auto Router Configuration" (Configuración automática del enrutador) para habilitar el redireccionamiento automático de puertos UPnP y abrir dichos puertos del servicio PPTP u OpenVPN en el enrutador.

Nota: Para conectarse al servidor PPTP en Internet, se deben abrir las opciones de traspaso PPTP en algunos enrutadores. PPTP uses solamente el puerto TCP-1723; redireccione este puerto manualmente si su enrutador no admite UPnP.

4. Regístrase en el servicio myQNAPcloud: Se puede conectar al NAS a través de la IP WAN o el nombre myQNAPcloud. Para configurar el servicio myQNAPcloud, compruebe el capítulo myQNAPcloud o visite <https://www.myqnapcloud.com>.
5. Añadir usuarios VPN: Vaya a "Application Servers" (Servidores de aplicaciones) > "VPN Service" (Servicio VPN) > "VPN Client Management" (Administración del cliente VPN), haga clic en "Add VPN Users" (Añadir usuarios VPN). Se mostrarán los usuarios del NAS local. Seleccione los usuarios que tengan derecho a usar el servicio VPN y su método de conexión (PPTP, OpenVPN o los dos). Haga clic en "Add" (Añadir).

The screenshot shows the QNAP web interface. At the top, there are icons for various services: Station Manager, Backup Station, iTunes Server, DLNA Media Server, Media Library, Web Server, LDAP Server, and VPN Service. Below these icons are tabs for "VPN Server Settings", "VPN Client Management" (which is selected), and "Connection List". Under the "VPN Client Management" tab, there are two buttons: "Add VPN Users" (highlighted with a red box) and "Delete". Below the buttons is a table with the following data:

<input type="checkbox"/>	Username	Status	PPTP	OpenVPN
<input type="checkbox"/>	admin	Ready	<input checked="" type="checkbox"/>	<input checked="" type="checkbox"/>
<input type="checkbox"/>	Ted	Ready	<input checked="" type="checkbox"/>	<input checked="" type="checkbox"/>

At the bottom of the interface, there is a pagination control showing "Page 1 / 1" and a "Display item: 1-2, Total: 2 | Show 10 Items" option. An "Apply to All" button is also visible at the bottom left.

Add VPN Users		
Username	PPTP	OpenVPN
test01	<input type="checkbox"/>	<input type="checkbox"/>
test02	<input type="checkbox"/>	<input type="checkbox"/>
test03	<input checked="" type="checkbox"/>	<input type="checkbox"/>
Employee072	<input type="checkbox"/>	<input checked="" type="checkbox"/>
Employee073	<input checked="" type="checkbox"/>	<input type="checkbox"/>
Employee074	<input type="checkbox"/>	<input type="checkbox"/>
Employee075	<input type="checkbox"/>	<input type="checkbox"/>
Employee076	<input type="checkbox"/>	<input type="checkbox"/>
Employee077	<input type="checkbox"/>	<input type="checkbox"/>
Employee078	<input type="checkbox"/>	<input type="checkbox"/>

Page 1 / 9 | Display item: 1-10, Total: 82

Apply Cancel

- Conectarse a la red privada por medio de un cliente VPN: Ahora ya puede usar su cliente VPN para conectarse al NAS a través del servicio VPN.

Instalación de cliente VNP

PPTP en Windows 7

1. Vaya a "Control Panel" (Panel de control) > "Network and Sharing Center" (Redes y centro para compartir). Seleccione "Set up a new connection or network" (Establecer una nueva conexión de red).

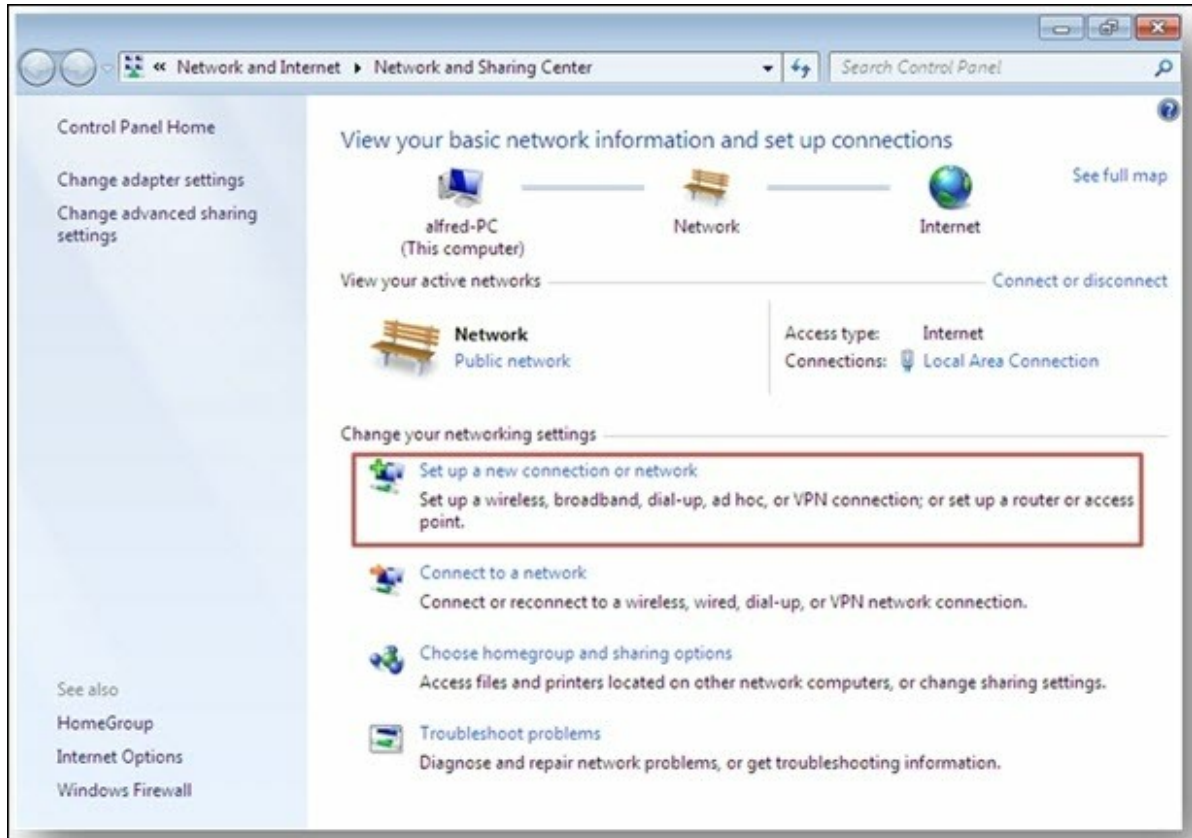

2. Seleccione "Connect to a workplace" (Conectarse a un lugar de trabajo) y haga clic en "Next" (Siguiente).

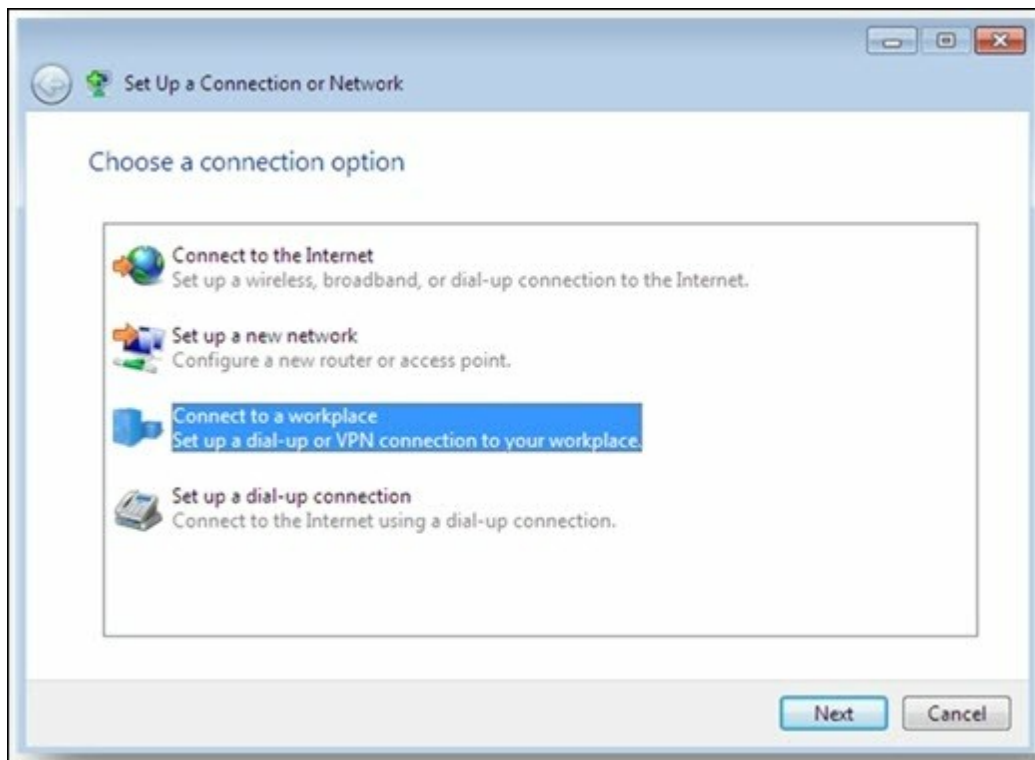

3. Seleccione "Use my Internet connection (VPN)" (Use mi conexión de Internet (VPN)).



4. Introduzca el nombre de MyQNAPcloud o la dirección IP de WAN del NAS para introducir el nombre de la conexión. A continuación haga clic en "Next" (Siguiente).

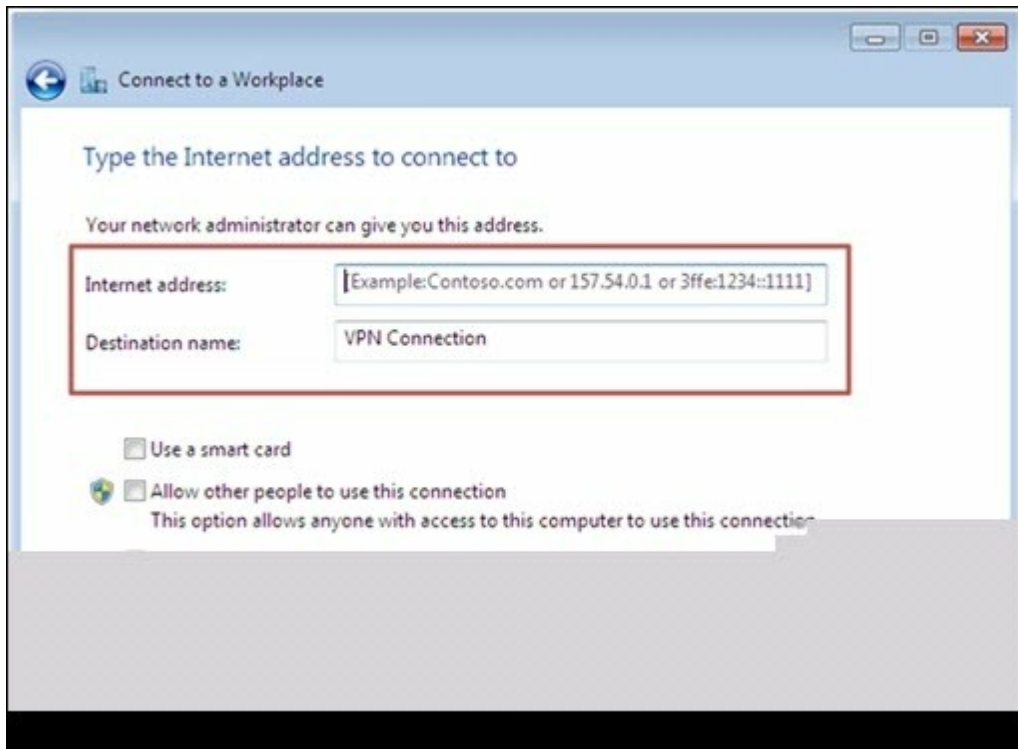

5. Introduzca el nombre del usuario y la contraseña los cuales se añaden desde NAS para tener acceso al VPN. Haga clic en "Connect" (Conectar).



PPTP en Mac OS X 10.7

1. Escoja "Apple menu" (Menú Apple) > "System Preferences" (Preferencias del sistema) y luego haga clic en "Network" (Redes).



2. Haga clic en "Add (+)" (Añadir (+)) al final de la lista y escoja "VPN" como la interfaz.



3. Escoja el tipo de VPN, de acuerdo con la configuración del NAS para conectarse. Introduzca el nombre del servicio.

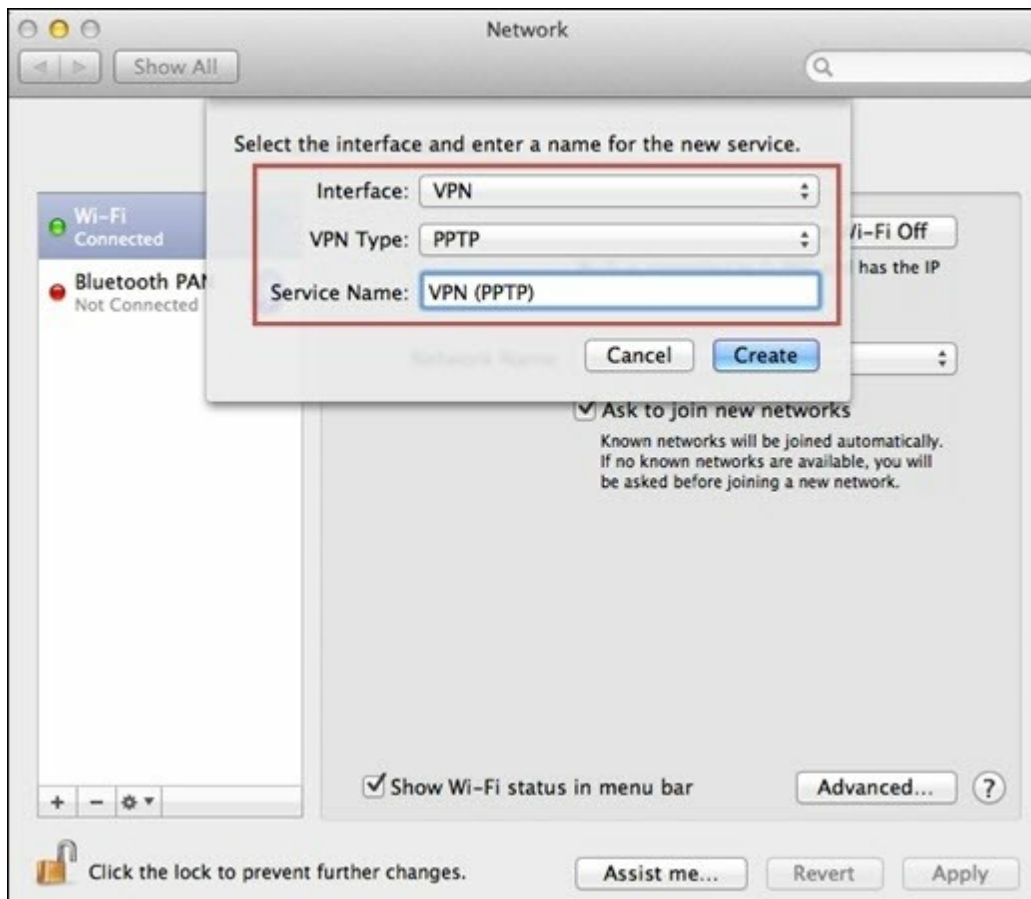

4. En "Server Address" (Dirección del servidor), introduzca el nombre de myQNAPcloud o la dirección IP de WAN del NAS. En "Account Name" (Nombre de cuenta), introduzca su nombre de usuario, el cual se añade desde el NAS.

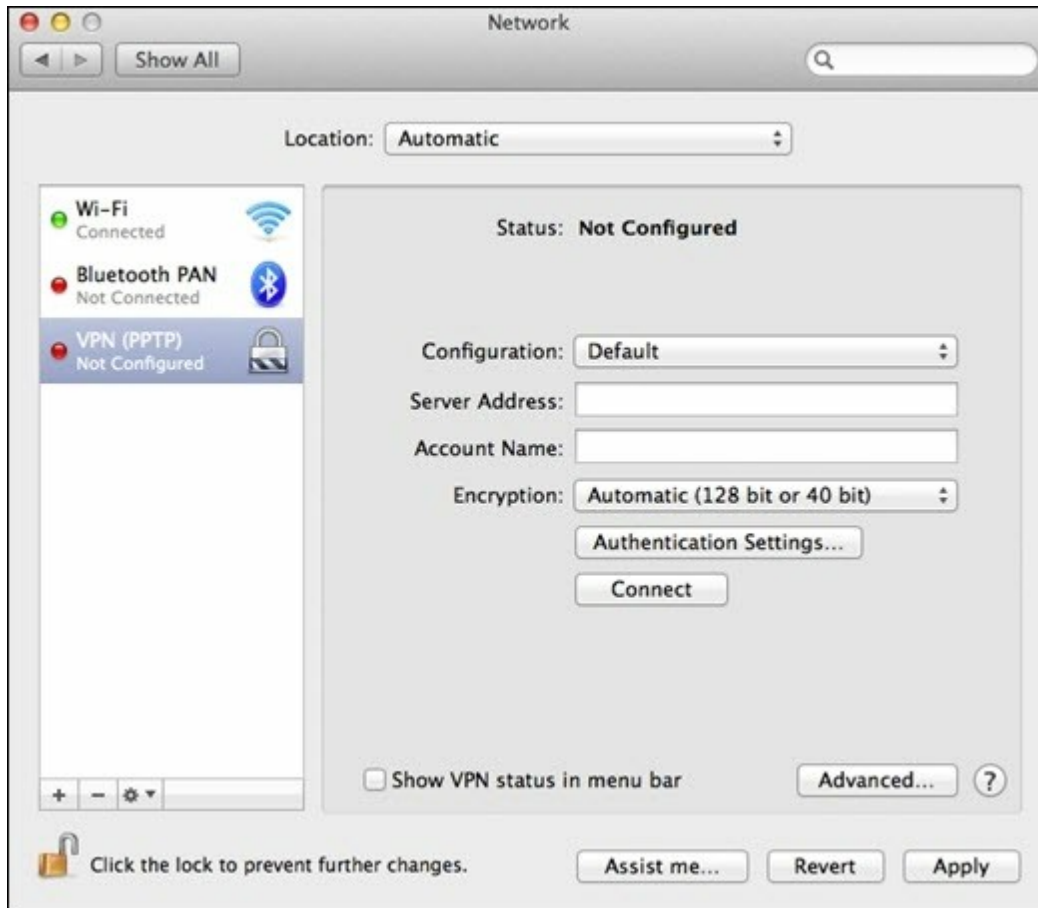

5. Haga clic en "Authentication Settings" (Configuración de autenticación) e introduzca la información de autenticación de usuarios, suministrada por el administrador de la red.

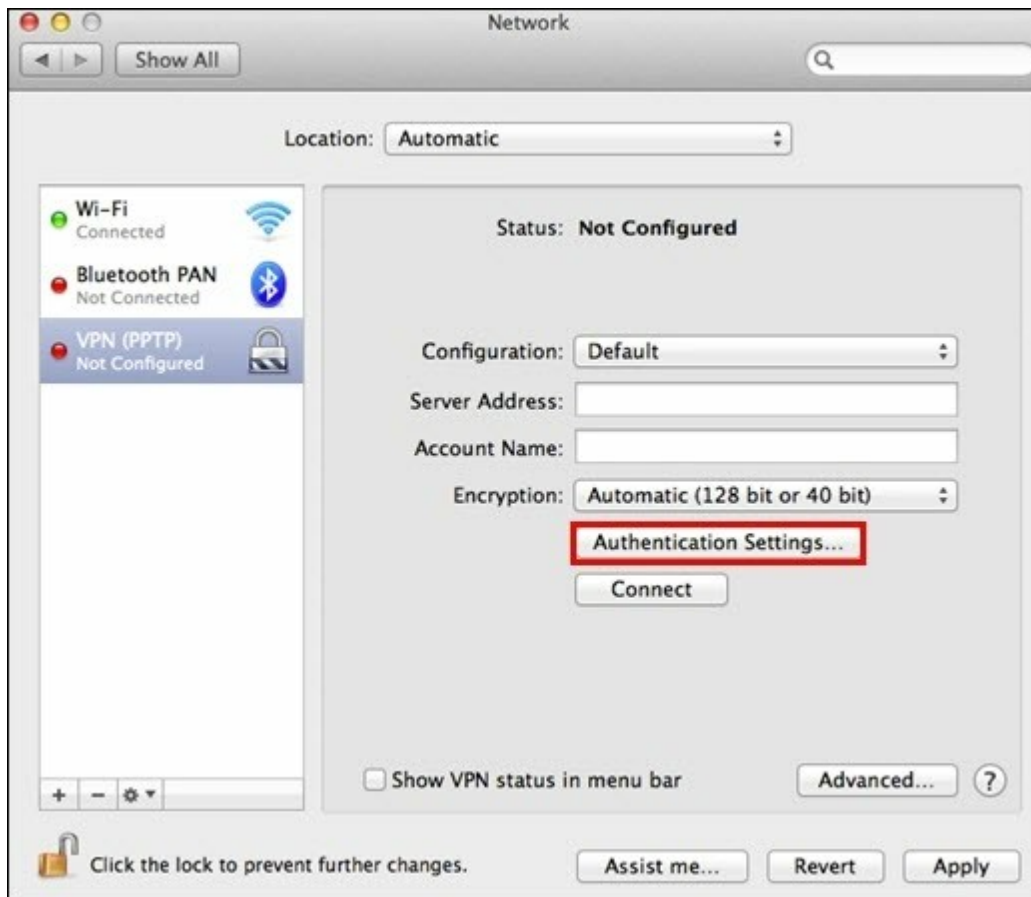

6. Después de introducir la información de autenticación de usuarios, haga clic en "OK" (ACEPTAR) y luego en "Connect" (Conectar).

PPTP en iOS 5

1. Escoja "Settings" (Configuración) > "General" (General) > "Network" (Redes) > y luego haga clic en "VPN".



2. Haga clic en "Add VPN Configuration" (Añadir configuración VPN).



3. Haga clic en "PPTP" y luego introduzca la descripción, cuenta del servidor y contraseña para la conexión.



4. Regrese a "Settings" (Configuración) > "General" > "Network" (Redes) > "VPN" y habilite "VPN".



OpenVPN en Windows

1. Descargue OpenVPN desde <http://openvpn.net/index.php/open-source/downloads.html>
2. Instalación del cliente OpenVPN en Windows. El directorio de instalación predeterminado es C:\Program Files\OpenVPN.
3. Ejecute la GUI (Interfaz Gráfica de Usuario) de OpenVPN como administrador.
4. Descargue el archivo de configuración openvpn y el certificado desde el NAS ("Application Servers" (Servidores de aplicaciones) > "VPN Service" (Servicio VPN) > "VPN Server Settings" (Configuración del servidor VPN) > "OpenVPN Settings" (Configuración de OpenVPN)).
5. Edite openvpn.ovpn y reemplace "OPENVPN_SERVER_IP" con la dirección IP del servidor openvpn.
6. Ponga "ca.crt" y "openvpn.ovpn" en la carpeta de configuración en el subdirectorio de configuración de OpenVPN (C:\Program Files\OpenVPN\config).

Nota: Si el cliente OpenVPN se está ejecutando en Windows 7, añada las reglas del cortafuegos en la configuración avanzada de OpenVPN.

OpenVPN en Linux

1. Descargue OpenVPN desde <http://openvpn.net/index.php/open-source/downloads.htm>
2. Instalación del cliente OpenVPN en Linux..
3. Descargue el archivo de configuración openvpn y el certificado desde el NAS ("Application Servers" (Servidores de aplicaciones) > "VPN Service" (Servicio VPN) > "VPN Server Settings" (Configuración del servidor VPN) > "OpenVPN Settings" (Configuración de OpenVPN)).
4. Edite openvpn.ovpn y reemplace "OPENVPN_SERVER_IP" con la dirección IP del servidor openvpn..
5. Ponga "ca.crt" y "openvpn.ovpn" en la carpeta de configuración en el subdirectorio de configuración de OpenVPN..
6. Ejecución de OpenVPN.

OpenVPN en Mac

1. Descargue la imagen del disco del cliente OpenVPN desde <http://code.google.com/p/tunnelblick/>
2. Lanzar Tunnelblick.
3. Descargue el archivo de configuración openvpn y el certificado desde el NAS ("Application Servers" (Servidores de aplicaciones) > "VPN Service" (Servicio VPN) > "VPN Server Settings" (Configuración del servidor VPN) > "OpenVPN Settings" (Configuración de OpenVPN)).
4. Edite openvpn.ovpn y reemplace OPENVPN_SERVER_IP (alfred.myqnapnas.com) con la dirección IP del servidor openvpn.
5. Ponga "ca.crt" y "openvpn.ovpn" en la carpeta de configuración en el subdirectorio de configuración de OpenVPN.
6. Ejecución de OpenVPN.

7.8 Servidor MySQL

Nota: Para usar esta función en la serie TS-x39/509/809, por favor actualice el firmware del sistema con el fichero de imágenes adjunto en el CD del producto o descargue el firmware del sistema más reciente desde <http://www.qnap.com>.

Puede habilitar el servidor MySQL como la base de datos del sitio web.

Habilitar el servidor MySQL

Habilitar la conexión remota para permitir que otros programas de la web puedan acceder al servidor MySQL de este servidor a través de Internet y usarlo como el servidor de la base de datos. Si se deshabilita, solo se permitirá la conexión desde el programa web local. Tras habilitar la conexión remota, por favor, designa un puerto para el servicio de conexión remota del servidor MySQL. El puerto por defecto es 3306.

Después de la primera instalación del NAS se creará la carpeta phpMyAdmin en la carpeta de red Qweb/ Web. Puede introducir <http://NAS IP/phpMyAdmin/> en el navegador web para entrar en la página de phpMyAdmin y administrar la base de datos MySQL.

Nota:

- No elimine la carpeta phpMyAdmin. Puede cambiarle el nombre a esta carpeta pero el enlace de la página del servidor de MySQL no se actualizará. Para conectarse con la carpeta renombrada, introduzca el enlace <http://dirección IP del NAS/carpeta renombrada> en el navegador.
- La carpeta phpMyAdmin se crea después de la primera instalación. Cuando actualice el firmware, la carpeta no se cambiará.

Mantenimiento de la base de datos:

- Reconfigurar la contraseña raíz: La contraseña de la raíz MySQL será reconfigurada a 'admin' tras ejecutar esta función.
- Inicializar la base de datos: Todos los datos de la base de datos MySQL serán eliminados tras ejecutar esta función.

MySQL Server

Syslog Server

Antivirus

RADIUS Server

TFTP Server

↑
↓

MySQL Server

You can enable MySQL server as the website database.

Enable MySQL Server
Enable this option to allow remote connection of MySQL server.

Enable TCP/IP networking
Port number:

Note: You can install the phpMyAdmin package to manage your MySQL server. To install the phpMyAdmin, please click [here](#).

Database Maintenance

You can reset the database password or re-initialize the database.

7.9 Servidor Syslog

Configuración del Servidor

Para configurar el NAS como servidor Syslog y permitirle recibir mensajes syslog de los clientes, habilite el servidor Syslog. Seleccione los protocolos (TCP y/o UDP) que el NAS usa para recibir los mensajes syslog. Especifique los números de puertos si es necesario o use el número de puerto predeterminado 514. Haga clic en "Apply" (Aplicar) para guardar la configuración. Después de habilitar el NAS como servidor syslog, introduzca la dirección IP del NAS como IP del servidor syslog de los clientes syslog para recibir los mensajes syslog de ellos.

Configuración de registros

Especifique el tamaño máximo de registros (1-100 MB) de los mensajes syslog; la ubicación (carpeta compartida de red del NAS) en la cual se guardarán los registros y el nombre del archivo. Una vez que los registros hayan alcanzado el tamaño máximo, el archivo de registro se archivará automáticamente y tomará un nuevo nombre el cual será la fecha de archivo como MyLogFile_aaaa_mm_dd, por ejemplo MyLogFile_2011_12_31. Si se archivan varios archivos de registro el mismo día, el nombre del archivo será MyLogFile_aaaa_mm_dd.[número]. Por ejemplo, MyLogFile_2011_12_31.1, MyLogFile_2011_12_31.2 y así sucesivamente. Haga clic en "Apply" (Aplicar) para guardar las especificaciones.

Server Settings

Enable Syslog Server

Enable TCP
TCP port:

Enable UDP
UDP port:

Log Settings

Maximum log size (MB):

Log file: /

Email Notification

If the severity of a received log message is higher the selected severity level, the system will send an alert email automatically.

Enable the email notification

Severity level:

Note: The SMTP server must be configured first for alert mail delivery. [Click this to configure the SMTP server](#)

Notificación por correo-e:

El NAS admite enviar alertas por correo electrónico a direcciones de correo electrónico específicas (máximo 2, configuradas en "System Settings" (Configuración del sistema) > "Notification" (Notificación) > "Alert Notification" (Notificación de alertas)) cuando la severidad de los mensajes syslog recibidos coincidan con el nivel especificado. Para usar esta característica, configure el servidor SMTP en "System Settings" (Configuración del sistema) > "Notification" (Notificación) > "Configure SMTP Server" (Configurar servidor SMTP). Luego, habilite la notificación por correo electrónico y seleccione el nivel de severidad en "Applications" (Aplicaciones) > "Syslog Server" (Servidor Syslog) > "Server Settings" (Configuración del servidor). Haga clic en "Apply" (Aplicar) para guardar las configuraciones.

Severidad	Nivel (el número menor es el de mayor nivel)	Descripción
Emerg	0	Emergencia: el sistema no se puede usar. Los correos-e de alerta se enviarán cuando los mensajes syslog de los niveles 0-4 se reciban.
Alert	1	Alerta: se necesita acción inmediata. Los correos-e de alerta se enviarán cuando los mensajes syslog de los niveles 1-4 se reciban.
Crit	2	Crítico: condiciones críticas. Los correos-e de alerta se enviarán cuando los mensajes syslog de los niveles 2-4 se reciban.
Err	3	Error: condiciones de error. Los correos-e de alerta se enviarán cuando los mensajes syslog de los niveles 3-4 se reciban.
Warning	4	Advertencia: condiciones de advertencia. Los correos-e de alerta se enviarán cuando los mensajes syslog del nivel 4 se reciban.

Email Notification

If the severity of a received log message is higher the selected severity level, the system will send an alert email automatically.

Enable the email notification

Severity level:

Note: The SMTP server must be configured first for alert mail delivery. [Click this to configure the SMTP server](#)

Configuración de filtros

Esta característica solamente la deben operar los administradores del sistema que estén familiarizados con los filtros syslog.

Siga los pasos descritos a continuación para crear los filtros syslog para que el NAS puede recibir los mensajes syslog que cumplan con los criterios.

1. Haga clic en "Add a Filter" (Agregar un filtro).

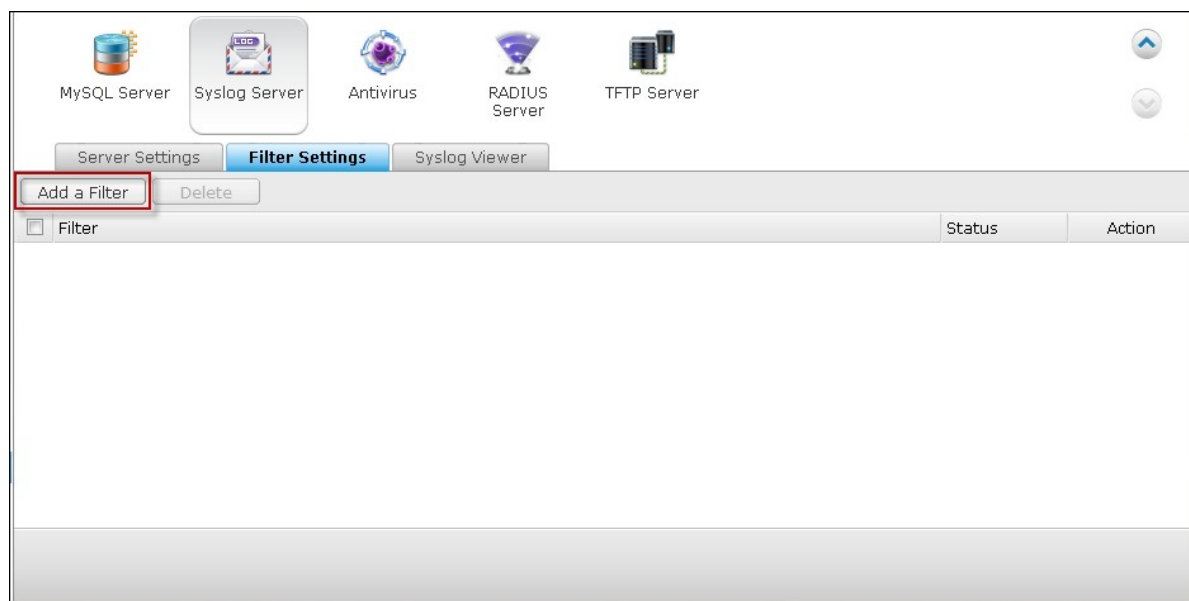

2. Defina la configuración de los filtros y luego haga clic en "Add" (Añadir). Para editar los filtros o agregarlos manualmente, haga clic en "Manual Edit" (Edición manual) y modifique los contenidos del cuadro de diálogo. Haga clic en "Apply" (Aplicar) para guardar el filtro.

Add a Filter ✖

Facility ▼	equals ▼	auth ▼	Add
Severity ▼	equals ▼	Emerg ▼	Remove



if (\$syslogseverity-text == 'emerg')

Manual Edit

then Public/messages

Apply
Cancel





3. Los filtros se mostrarán en la lista. El NAS solamente recibirá los mensajes syslog que coincidan con los filtros que estén en uso.

Botón	Descripción
	Habilitar un filtro
	Deshabilitar un filtro
	Editar la configuración de filtros
Eliminar	Seleccione uno o más filtros

MySQL Server Syslog Server Antivirus RADIUS Server TFTP Server

Server Settings **Filter Settings** Syslog Viewer

Add a Filter Delete

<input type="checkbox"/> Filter	Status	Action
<input type="checkbox"/> (\$syslogseverity-text == 'emerg')	Disable	 
<input type="checkbox"/> (\$syslogseverity-text == 'emerg') and (\$syslogfacility-text == 'auth')	Enable	 

Visor del Syslog

Use el visor syslog basado en la web para ver los mensajes syslog disponibles en el NAS. Seleccione para ver los registros más recientes de un archivo particular archivado. Los archivos de registros se pueden acceder en el directorio configurado en "Syslog Server" (Servidor Syslog) > "Server Settings" (Configuración del servidor) > "Log Settings" (Configuración de registros).

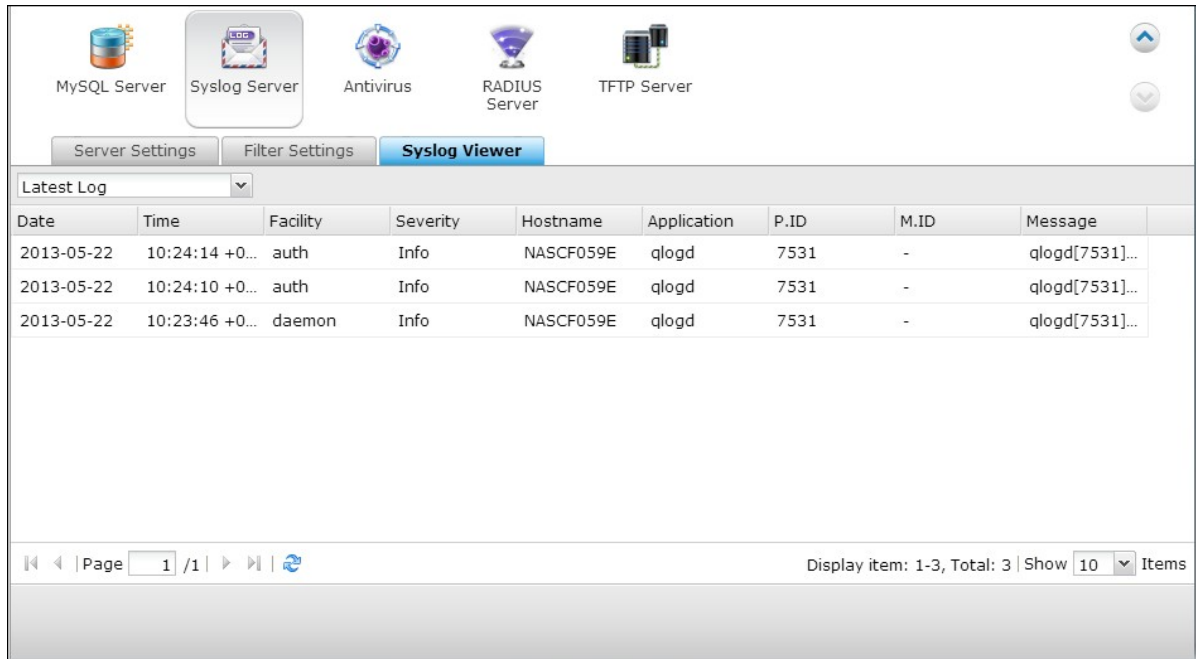

The screenshot displays the Syslog Viewer interface. At the top, there are navigation tabs for "Server Settings", "Filter Settings", and "Syslog Viewer". Below the tabs is a table of log entries with the following columns: Date, Time, Facility, Severity, Hostname, Application, P.ID, M.ID, and Message. The table contains three entries from 2013-05-22. At the bottom, there is a pagination control showing "Page 1 / 1" and a "Display item: 1-3, Total: 3" indicator.

Date	Time	Facility	Severity	Hostname	Application	P.ID	M.ID	Message
2013-05-22	10:24:14 +0...	auth	Info	NASCF059E	qlogd	7531	-	qlogd[7531]...
2013-05-22	10:24:10 +0...	auth	Info	NASCF059E	qlogd	7531	-	qlogd[7531]...
2013-05-22	10:23:46 +0...	daemon	Info	NASCF059E	qlogd	7531	-	qlogd[7531]...

7.10 Antivirus

Descripción general

Use la característica de antivirus para explorar el NAS manualmente o con un programa recurrente y elimine, deje en cuarentena o reporte los archivos infectados por virus, malware, troyanos u otras amenazas malintencionadas; para usar esta característica, seleccione "Enable antivirus" (Habilitar antivirus) y haga clic en "Apply" (Aplicar).

Actualizar:

Seleccione "Check and update automatically" (Comprobar y actualizar automáticamente) y especifique el intervalo en días para actualizar las definiciones de virus automáticamente. Haga clic en "Update Now" (Actualizar ahora) junto a la opción actualizar en línea para actualizar las definiciones antivirus inmediatamente. Los usuarios también pueden descargar los archivos de actualización desde <http://www.clamav.net> y actualizar las definiciones de antivirus manualmente.

Para usar esta característica, el NAS debe estar conectado a Internet.

Cuarentena:

Ver la información de cuarentena de los volúmenes de disco en el NAS. Para más detalles, vaya a "Application Servers"(Servidores de aplicaciones) > "Antivirus" > "Quarantine" (Cuarentena).



MySQL Server

Syslog Server

Antivirus

RADIUS Server

TFTP Server

Overview

Scan Jobs

Reports

Quarantine

Antivirus

Enable antivirus

Virus definitions:	2013/05/20 10:17
Last virus scan:	2013/05/15 19:44:29
Last infected file found:	--
Status:	Scanning...

Update

Check and update automatically. Frequency in days:

Online update:

Manual update (*.cvd):

Update file available at: <http://www.damav.net>

Quarantine

Single Disk: Drive 1 : --

Explorar trabajos

El NAS admite escaneos manuales o programados de todas las carpetas compartidas de red o de algunas específicas. Se pueden crear máximo 64 programas y se pueden ejecutar simultáneamente 5 trabajos de escaneo. Para crear un trabajo de escaneo, siga los pasos descritos a continuación.

1. Vaya a "Applications" (Aplicaciones) > "Antivirus" > "Scan Jobs" (Explorar trabajos). Haga clic en "Add a Scan Job" (Agregar un trabajo de exploración).

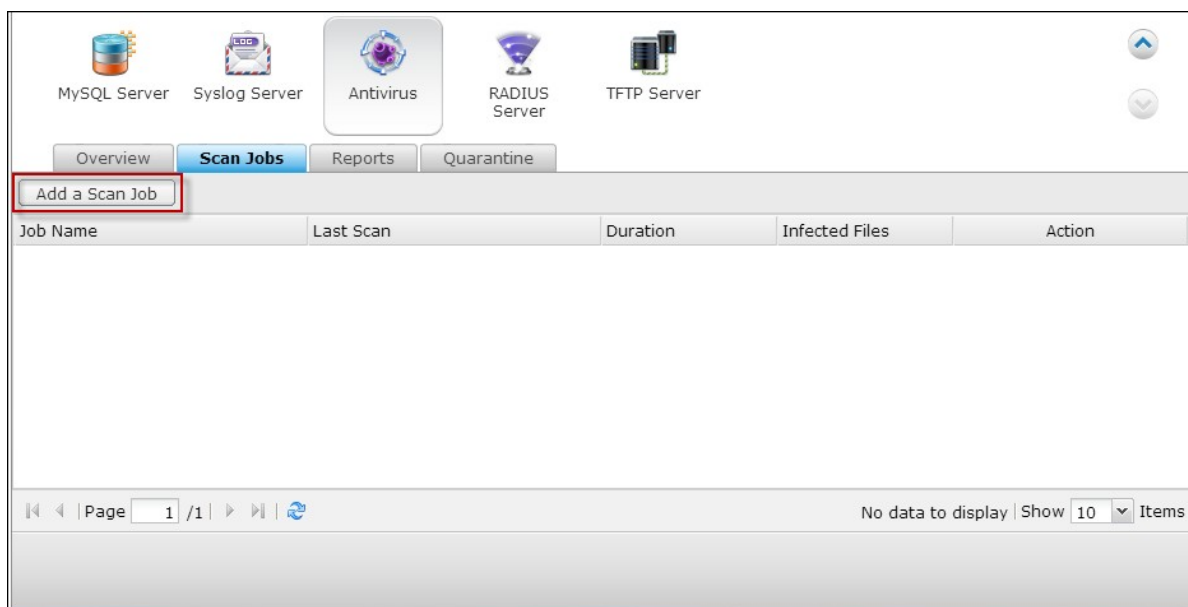

2. Introduzca el nombre del trabajo y seleccione las carpetas compartidas de red a escanear. Para escanear una carpeta de red específica, seleccione el recurso compartido y haga clic en "Add" (Agregar).

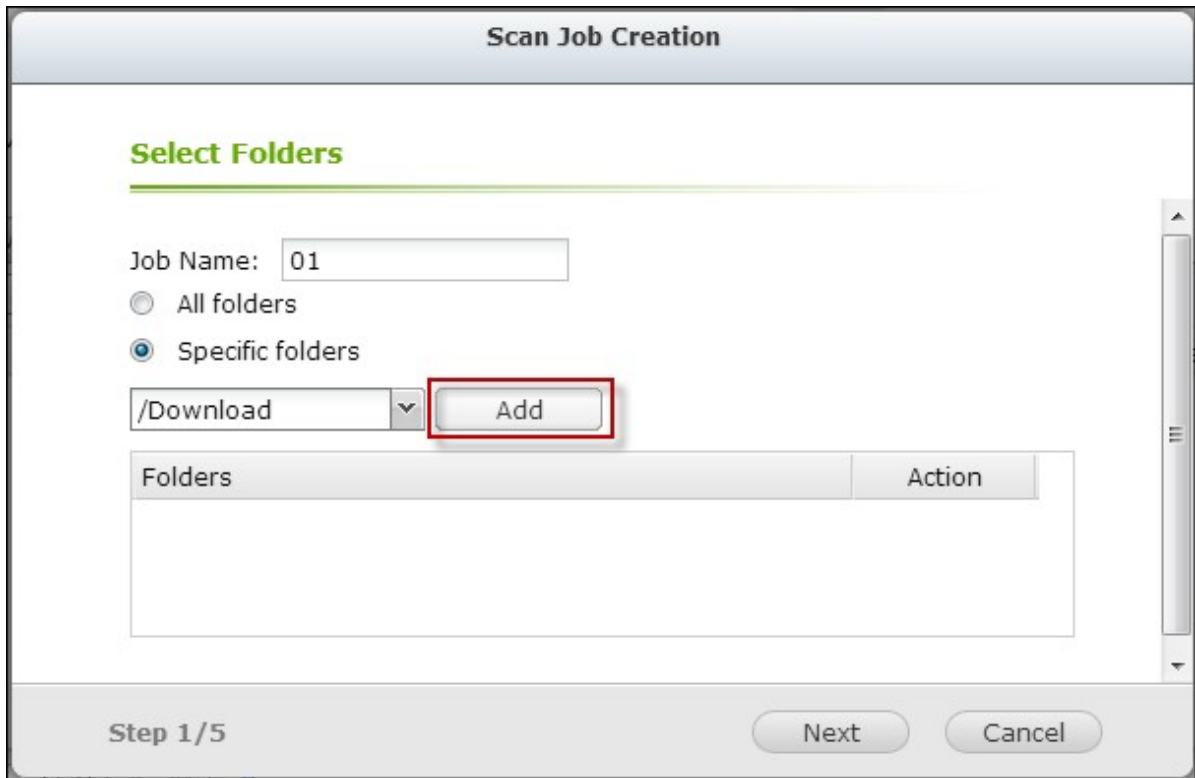

3. Se pueden seleccionar varias carpetas compartidas de red. Para eliminar una carpeta compartidas de red, haga clic en  junto al nombre de la carpeta compartida. Haga clic en "Next" (Siguiente).

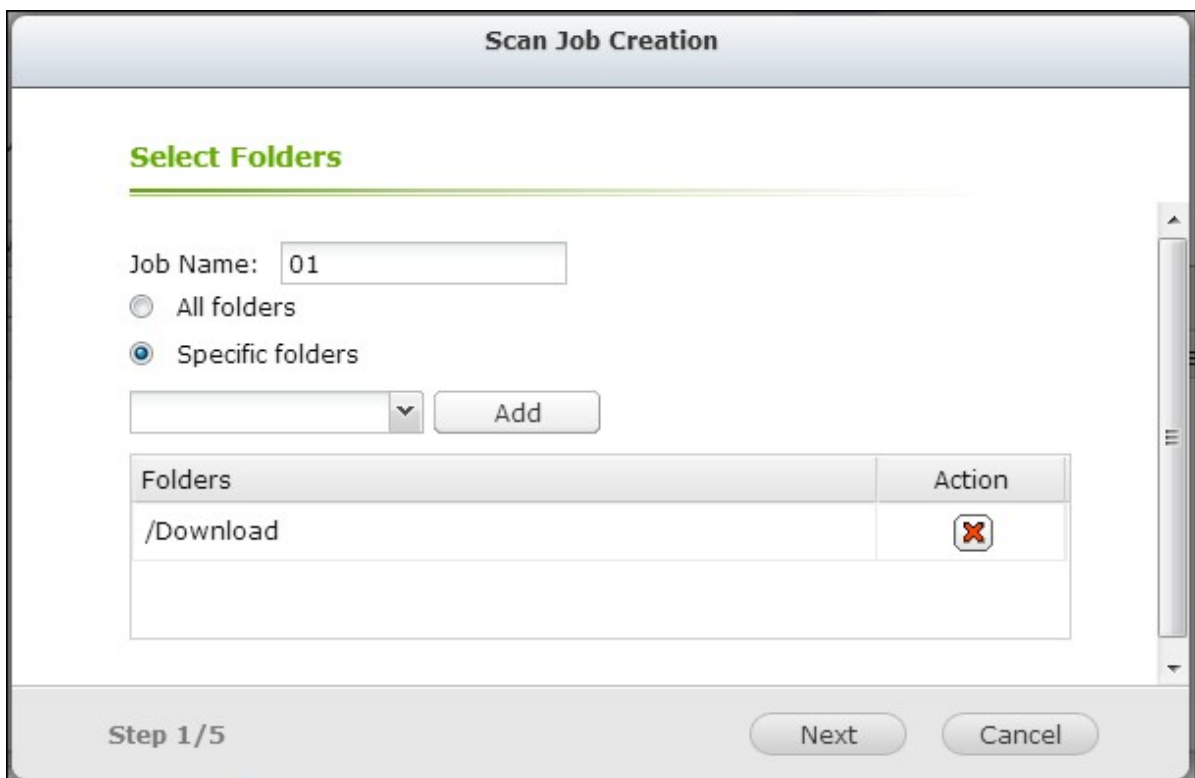

4. Defina el programa para el trabajo de exploración. Haga clic en "Next" (Siguiete).

Scan Job Creation

Schedule

Select the scan frequency for the previously selected folders:

- Scan now
- Scan frequency
- Scan daily Start time: :
- Scan weekly Start time: :
day:

Step 2/5

Back Next Cancel

5. Seleccione escanear todos los archivos en la carpeta(s) compartida de red o realizar un rápido escaneo de los archivos potencialmente peligrosos solamente. Seleccione "Exclude files or folders" (Excluir archivos o carpetas) y especifique un archivo, una carpeta o extensión a excluir del escaneo de virus. Separe cada entrada con un espacio en la misma línea o introduzca una entrada en cada línea. Por ejemplo:

/Public/testfile.txt

/Download

*.log

*.exe *.com

*.txt

Haga clic en "Next" (Siguiete).

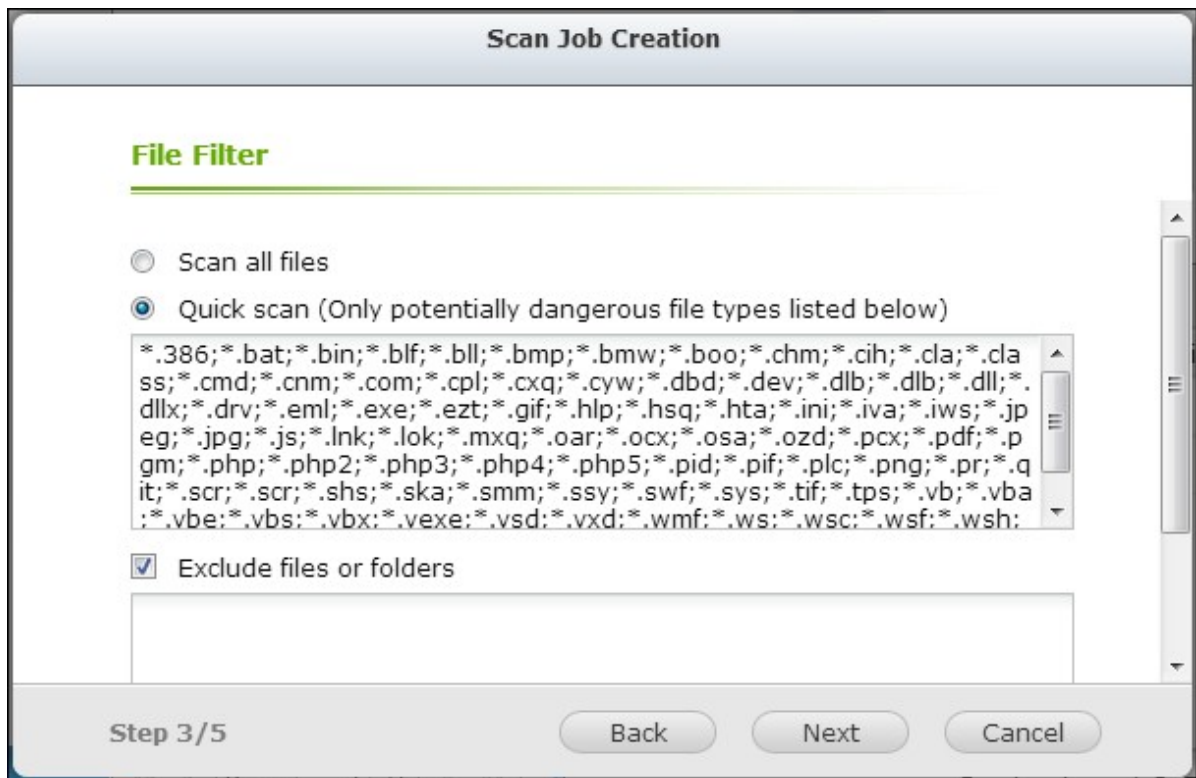

6. Habilite otras opciones de exploración:

- Especifique el tamaño máximo del archivo (1-4096 MB) permitido para la exploración.
- Para escanear los archivos comprimidos de las carpetas compartidas de red, habilite "Scan compressed files" (Explorar archivos comprimidos). Especifique la cantidad máxima de datos (1-4096 MB) de un archivo comprimido para escanear si es aplicable.
- Para escanear archivos de MS Office, Mac Office, RTF, PDF y HTML, seleccione "Deep scan for document files" (Escaneo profundo de archivos de documentos.)

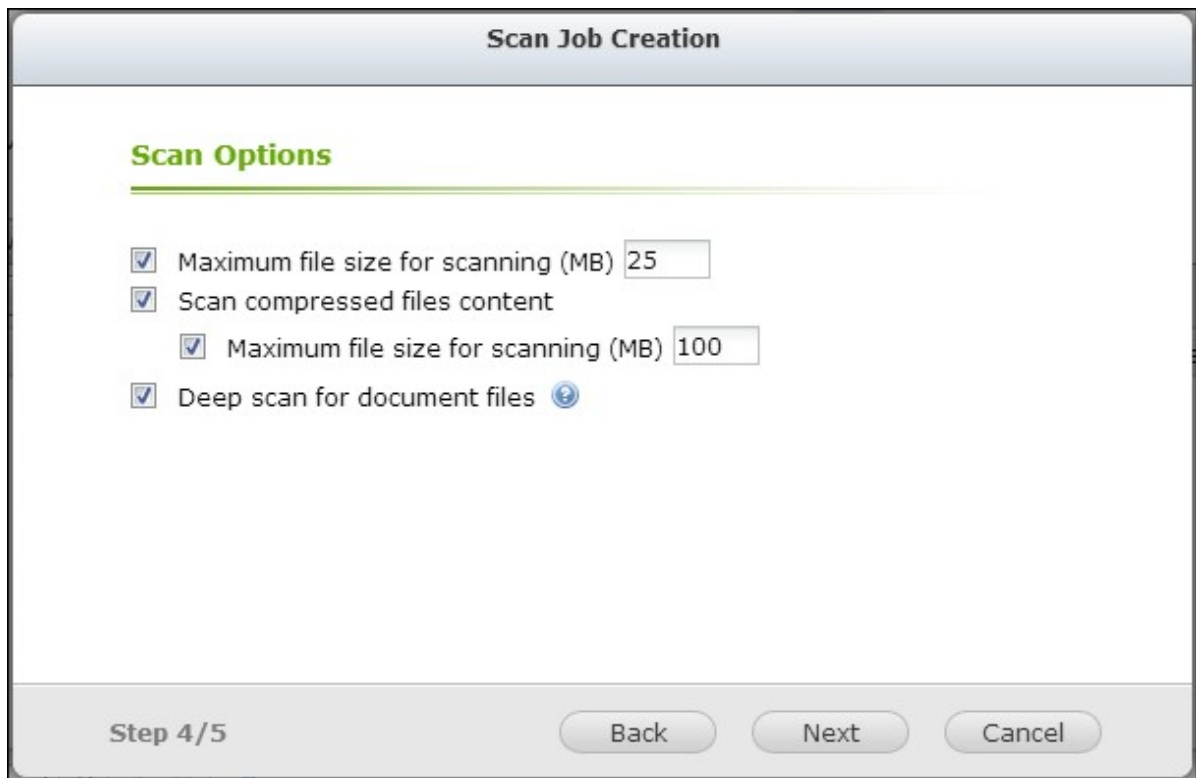

7. Seleccione las acciones a seguir al encontrar archivos infectados.

- Solamente informar sobre los virus: los informes de la exploración de virus se almacenan en la pestaña "Reports" (Informes). No se hará nada con los archivos infectados.
- Mover los archivos infectados a cuarentena: no se puede acceder a los archivos infectados en cuarentena desde los archivos compartidos de red originales. Los usuarios pueden ver los informes de escaneo de virus en la pestaña "Reports" (Informes) y eliminar/recuperar los archivos infectados de la pestaña "Quarantine" (Cuarentena).
- Eliminar los archivos infectados automáticamente: Tenga en cuenta que los archivos infectados se eliminarán y no se podrán recuperar

Para recibir correos electrónicos de alerta cuando se encuentre un archivo infectado o una vez se haya completado el escaneo, configure el servidor SMTP en "System Settings" (Configuración del sistema) > "Notification" (Notificación) > "SMTP Server" (Servidor SMTP). Haga clic en "Finish" (Finalizar) para crear el trabajo de escaneo.

Scan Job Creation

Action to take when infected files are found

- Only report the virus
- Move infected files to quarantine
- Delete infected files automatically **Use with caution**
- Send an alert email if an infected file is found.
- Send an alert email after scanning

Note: The SMTP server and recipient must be configured first for alert mail delivery in "Control Panel" > "System Settings" > "Notification"

Step 5/5

Back
Finish

8. El trabajo de exploración se ejecutará de acuerdo al programa especificado.



Antivirus



RADIUS Server



TFTP Server

↑
↓





Overview
Scan Jobs
Reports
Quarantine

Add a Scan Job

Job Name	Last Scan	Duration	Infected Files	Action
01	Proceeding	--	0	■ ✎ 🔍 ✕



⏪
⏩
Page / 1
🔄

Display item: 1-1, Total: 1 | Show Items

Botón	Descripción
	Ejecutar el trabajo de exploración ahora.
	Detener el trabajo de exploración.
	Editar la configuración del trabajo de exploración.
	Descargar el resumen de exploración de virus más reciente. El archivo se puede abrir con un editor de texto como WordPad.
	Eliminar el trabajo de exploración.

Informes

Ver o descargar los informes de los trabajos de exploración más recientes del NAS

Botón	Descripción
	Descargar el informe de exploración de virus. El archivo se puede abrir con un editor de texto como WordPad.
	Eliminar una entrada de la lista.
Descargar	Descargar todos los registros de exploración de virus de la lista como archivo comprimido.

Opciones de informes

- Especifique el número de días (1-999) para mantener los registros
- Habilite la opción "Archive logs after expiration" (Archivar los registros después de la expiración) y especifique la carpeta compartida de red para guardar los registros una vez que se ha alcanzado el número de días para mantener los registros. Haga clic en "Apply All" (Aplicar todo) para guardar los cambios.

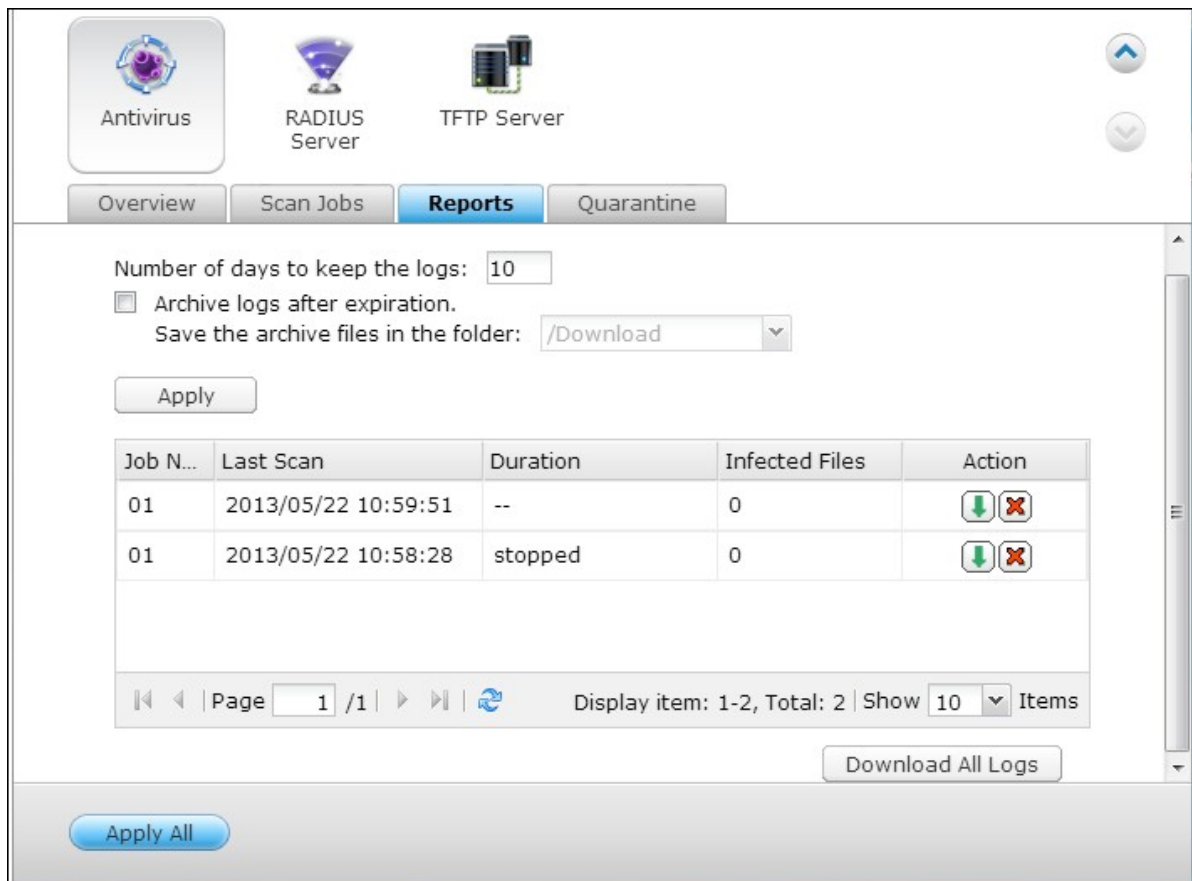





Antivirus RADIUS Server TFTP Server

Overview Scan Jobs **Reports** Quarantine

Number of days to keep the logs:



Archive logs after expiration.
Save the archive files in the folder:

Job N...	Last Scan	Duration	Infected Files	Action
01	2013/05/22 10:59:51	--	0	 
01	2013/05/22 10:58:28	stopped	0	 

Page / 1 |  Display item: 1-2, Total: 2 | Show Items

Cuarentena

Esta página muestra los archivos en cuarentena del NAS. Los usuarios pueden manualmente eliminar o restaurar los archivos en cuarentena y agregar archivos a la lista de exclusiones.

Botón/Opción	Descripción
	Eliminar un archivo infectado. El archivo no se puede recuperar.
	Recuperar un archivo infectado a su carpeta compartida de red original.
	Restaurar un archivo infectado y agregar el archivo a la lista de exclusiones (filtro de exploración).
Restaurar los archivos seleccionados	Restaurar varios archivos en la lista.
Eliminar los archivos seleccionados	Eliminar varios archivos de la lista. Los archivos no se pueden recuperar.
Eliminar todo los archivos	Eliminar todos los archivos de la lista. Los archivos no se pueden recuperar.



LDAP Server



VPN Service

MySQL Server

Syslog Server

Antivirus



RADIUS Server

Overview Scan Jobs Reports Quarantine

Restore Selected Files Delete Selected Files Delete All Files

<input type="checkbox"/>	File Name	Path	Virus name	Job Name	Action
No data to display					

Page / 1

No data to display | Show Items

7.11 Servidor RADIUS

El NAS se puede configurar como un servidor RADIUS (Servicio de marcación remota para autenticación de usuarios) para suministrar administración centralizada de autenticaciones, autorizaciones y contabilidad para que los equipos conectados puedan usar un servicio de red.

Para usar esta función, siga estos pasos:

1. Habilite el servidor RADIUS del NAS en "RADIUS Server" (Servidor RADIUS) > "Server Settings" (Configuración del Servidor). Haga clic en "Apply" (Aplicar).

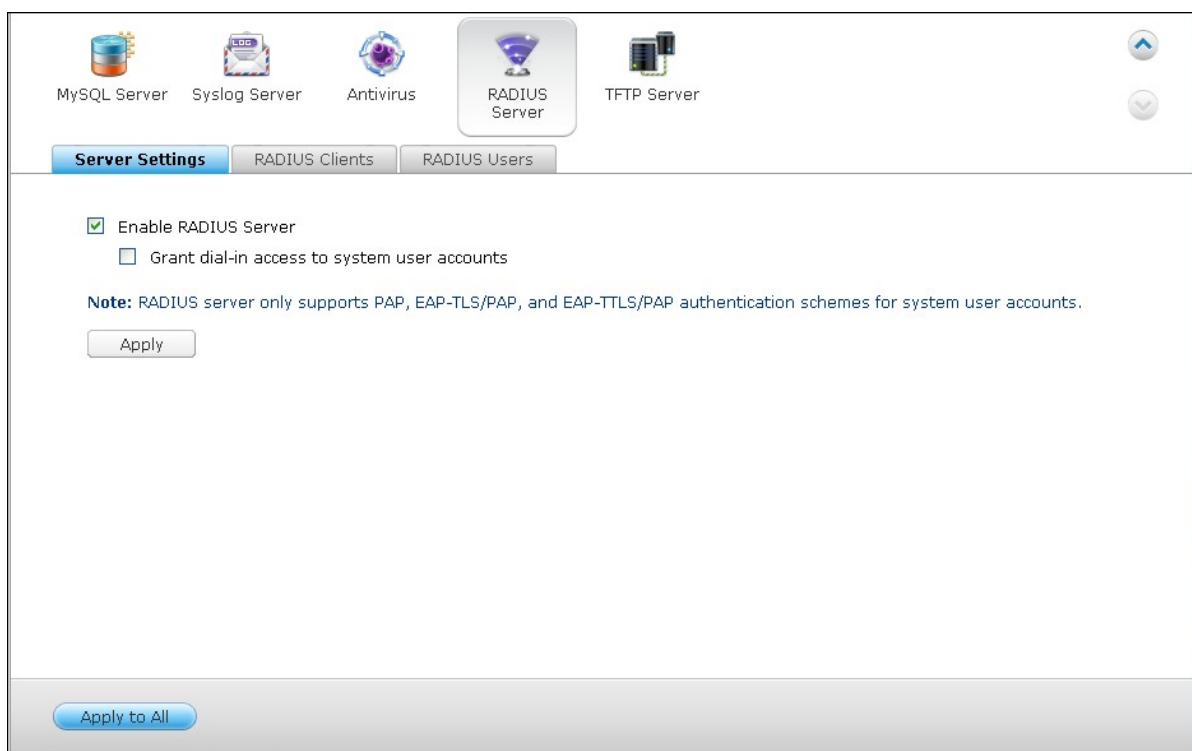

2. Agregar clientes RADIUS, tales como puntos de acceso Wi-Fi y VPN, del NAS en "RADIUS Server" (Servidor RADIUS) > "RADIUS Clients" (Clientes RADIUS). Se admiten 10 clientes RADIUS como máximo. Haga clic en "Create a Client" (Crear un cliente).

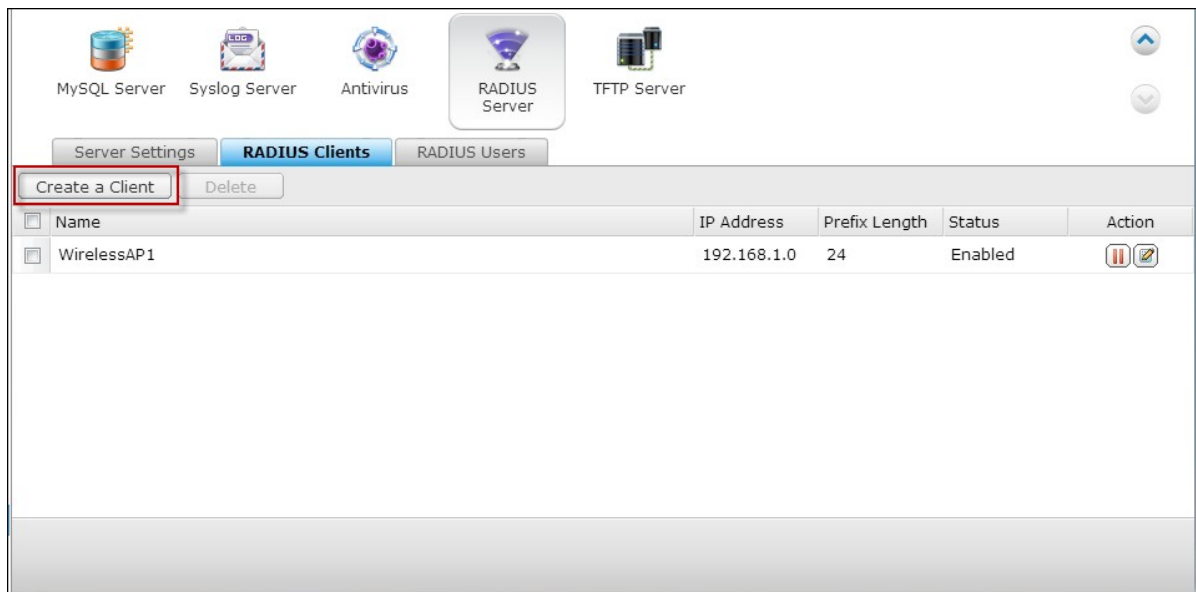

3. Introduzca la información del cliente y haga clic en "Apply" (Aplicar).

The 'Create a Client' dialog box contains the following fields:

Name:	<input type="text" value="WirelessAP2"/>
IP Address:	<input type="text" value="192.168.2.0"/>
Prefix Length:	<input type="text" value="24"/>
Secret Key:	<input type="text" value="11111111"/>

At the bottom right, there are 'Apply' and 'Cancel' buttons.

4. Los clientes se muestran en la lista.

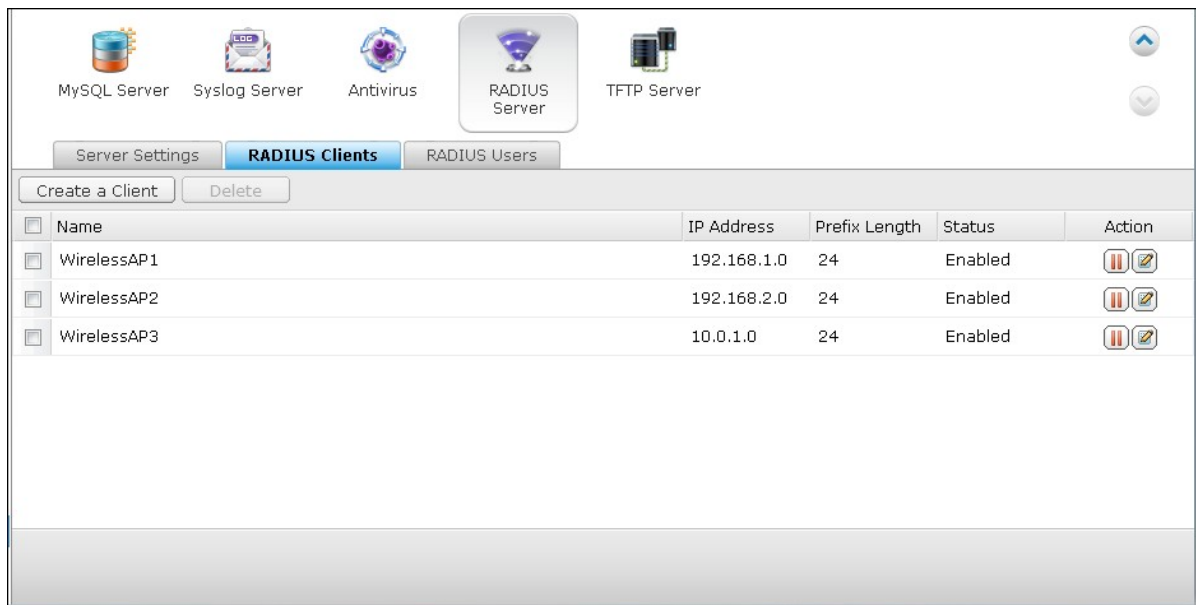

5. Crear usuarios RADIUS y sus contraseñas en "RADIUS Server" (Servidor RADIUS) > "RADIUS Users" (Usuarios RADIUS). Los usuarios se autenticarán cuando traten de acceder a la red a través de los clientes RADIUS. El número máximo de usuarios RADIUS que el NAS admite es el mismo del número máximo de los usuarios del NAS local. Consultar <http://docs.qnap.com/nas/en/index.html?users.htm> for details. Haga clic en "Create a User" (Crear un usuario).

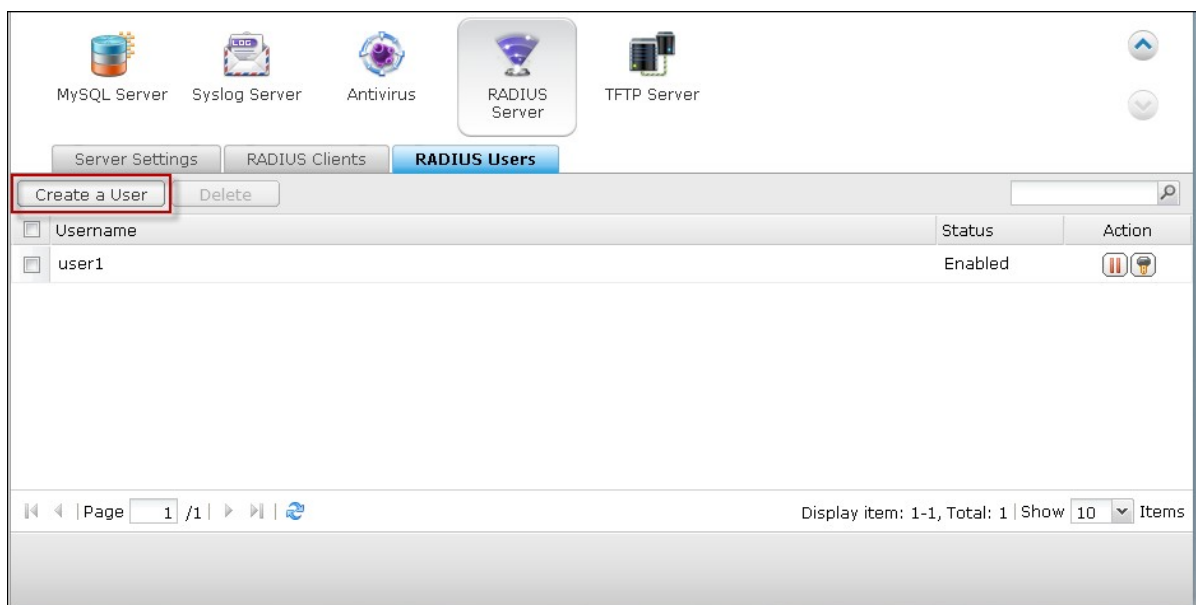

6. Introduzca el nombre del usuario y la contraseña. El nombre del usuario solo admite letras (A-Z y a-z) y números (0-9). La contraseña debe tener entre 8-32 caracteres (a-z, A-Z, 0-9 solamente). Haga clic en "Apply" (Aplicar).



The image shows a dialog box titled "Create a User". It contains three input fields: "Name:" with the text "user2", "Password:" with a masked password of seven dots, and "Verify Password:" with a masked password of seven dots. At the bottom right, there are two buttons: "Apply" and "Cancel".

7. Especifique otorgar acceso de marcación a los usuarios del NAS local. Habilite esta opción para permitir a los usuarios del NAS local tener acceso a los servicios de red a través de los clientes RADIUS, usando el nombre del usuario y la contraseña de inicio de sesión en el NAS. Haga clic en "Apply" (Aplicar).

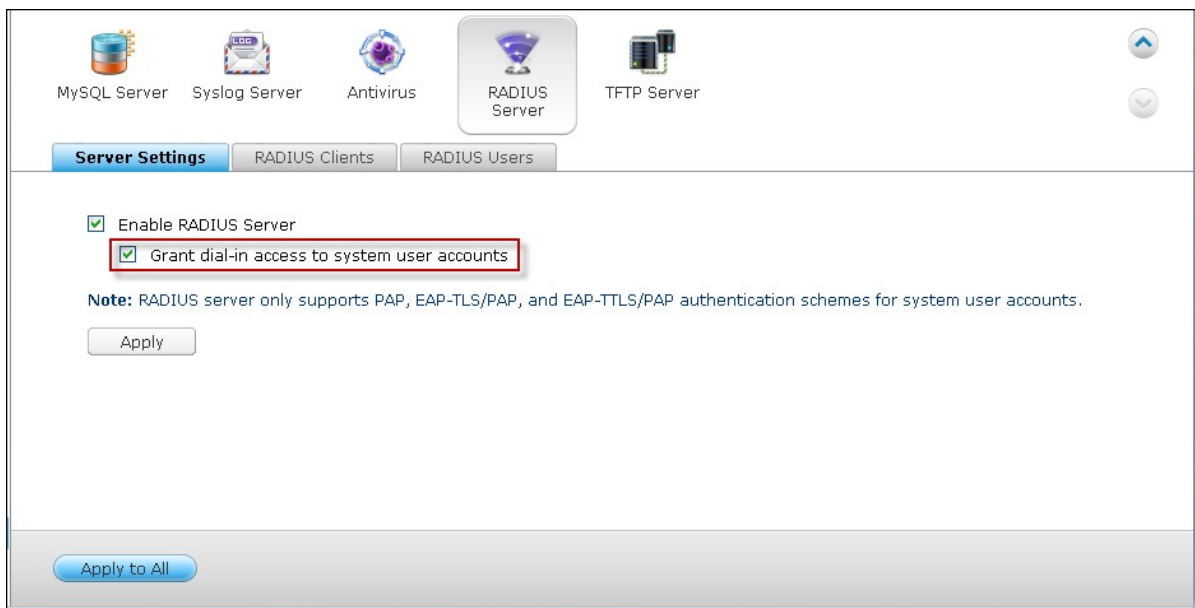

The image shows a configuration interface for the RADIUS Server. At the top, there are icons for MySQL Server, Syslog Server, Antivirus, RADIUS Server (selected), and TFTP Server. Below the icons are tabs for "Server Settings", "RADIUS Clients", and "RADIUS Users". Under "Server Settings", there are two checked checkboxes: "Enable RADIUS Server" and "Grant dial-in access to system user accounts". A note below states: "Note: RADIUS server only supports PAP, EAP-TLS/PAP, and EAP-TTLS/PAP authentication schemes for system user accounts." There is an "Apply" button and an "Apply to All" button at the bottom.

Nota: el servidor RADIUS solo es compatible con la autenticación PAP, EAP-TLS/PAP y EAP-TTLS/PAP para las cuentas de usuarios del NAS local.

7.12 Servidor TFTP

Configure el NAS como un servidor TFTP (Protocolo Trivial de Transferencia de Archivos) para la administración de configuraciones de los dispositivos de red y arranque de redes remotas de equipos para hacer imágenes o recuperaciones del sistema. TFTP es un protocolo de transferencia de archivos con la funcionalidad de una forma muy básica de FTP. TFTP no suministra autenticación de usuarios y no se puede conectar a un cliente FTP estándar.

Siga los pasos siguientes para usar esta característica:

1. Par usar esta característica, seleccione "Enable TFTP Server" (Habilitar servidor TFTP).
2. El puerto UDP predeterminado para transferencias de archivos es 69. Cambie el número del puerto solamente cuando sea necesario.
3. Especifique una carpeta en el NAS como directorio raíz del servidor TFTP.
4. Habilitar registro TFTP: Habilite esta opción y especifique el directorio para guardar el archivo de registro TFTP (opentftpd.log). Se recomienda ver el archivo de registro con Microsoft Excel o WordPad en el sistema operativo Windows o con TextEdit en el sistema operativo Mac OS.
5. Asigne permisos de solo lectura o acceso completo a los clientes.
6. Restrinja el acceso a clientes TFTP al especificar el rango de la dirección IP o seleccione "Anywhere" (Cualquier parte) para permitir el acceso a cualquier cliente TFTP.
7. Haga clic en "Apply" (Aplicar) para guardar las especificaciones.



MySQL Server

Syslog Server

Antivirus

RADIUS Server

TFTP Server

Enable TFTP Server

UDP port:

You need to specify a root directory for the TFTP server.

Root directory:

Enable TFTP logging

The log file(s) will be saved in the selected folder. If the size of a log file exceeds 1MB, the file will be archived automatically.

Save log files in:

Access right:

Allow TFTP access from:

Anywhere

Certain IP range only

Start IP address:

End IP address:

8. Aplicaciones QNAP

[Backup Station \(Estación de copia de seguridad\)](#) ⁶⁵⁴

[Servicio myQNAPcloud](#) ⁶¹²

[File Station \(Estación de archivos\)](#) ⁶³³

[Photo Station \(Estación de fotos\)](#) ⁶⁶³

[Music Station \(Estación de música\)](#) ⁶⁷⁹

[Estación Multimedia](#) ⁶⁸⁷

[Download Station \(Estación de descargas\)](#) ⁷¹⁷

[HD Station](#) ⁷³⁶

[Surveillance Station](#) ⁷⁵⁹

[App Center \(Centro de aplicaciones\)](#) ⁷⁶⁹

8.1 Backup Station (Estación de copia de seguridad)

Servidor de copias de seguridad⁵⁵⁰

Replicación Remota⁵⁵⁹

Copia de seguridad en nube⁵⁸⁵

Copias de seguridad externas⁵⁹²

Servidor Rsync

Puede habilitar el servidor Rsync para configurar el NAS como servidor de copias de seguridad para permitir las copias de seguridad de los datos desde el servidor remoto Rsync o el servidor NAS. El número predeterminado del puerto para replicación remota a través de Rsync es 873. Especifique la velocidad de descarga máxima para el control del ancho de banda. 0 significa ilimitado.

Habilitar copia de seguridad desde un servidor remoto al host local:

Seleccione esta opción para permitir las copias de seguridad de los datos desde un servidor remoto (NAS) al servidor local (NAS).

Permitir al servidor remoto Rsync hacer copia de seguridad de los datos al NAS:

Seleccione esta opción para permitir las copias de seguridad de los datos desde un servidor Rsync al servidor local (NAS)

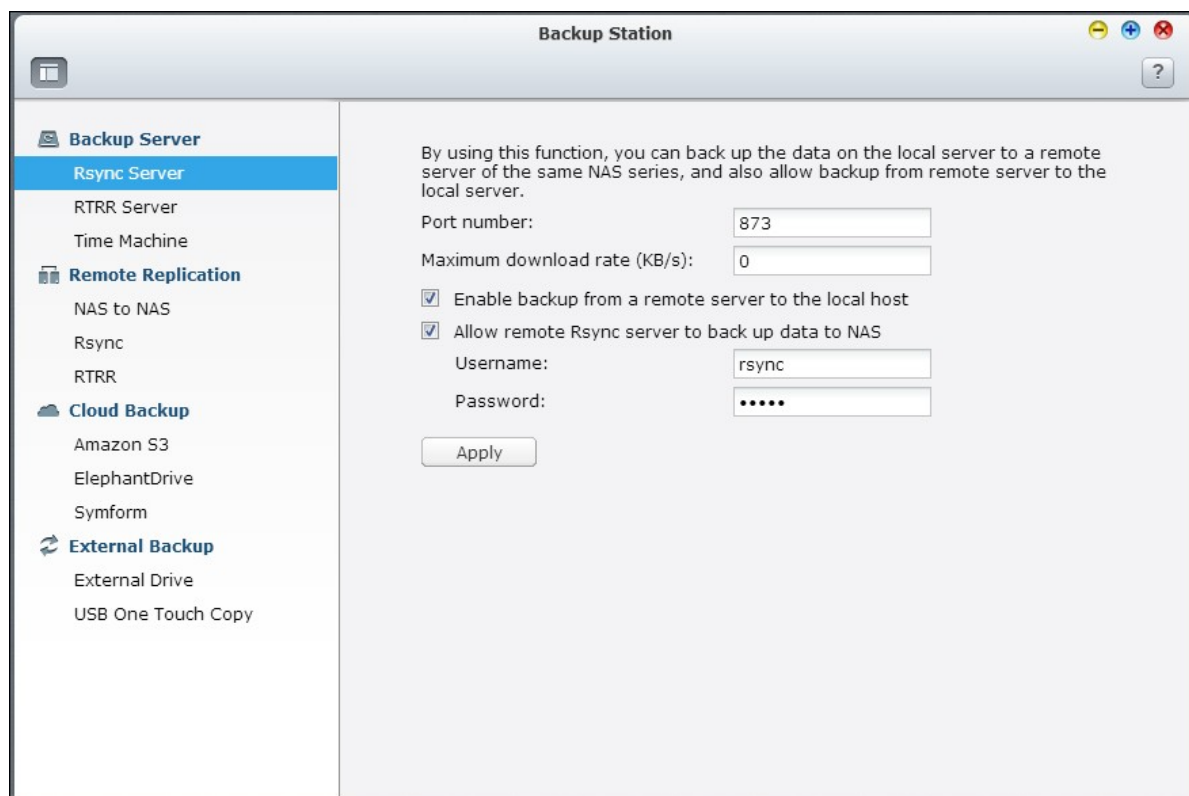

Servidor RTRR

Para permitir replicación de datos en tiempo real o programada desde un servidor remoto al NAS local, seleccione 'Habilitar el servidor de replicación remota en tiempo real'. Puede especificar el número del puerto para la replicación remota. El número predeterminado del puerto es 8899. Especifique la velocidad de carga y descarga máxima para el control del ancho de banda. 0 significa ilimitado. Para permitir solamente acceso autenticado para hacer copias de seguridad de los datos al NAS local, especifique la contraseña de acceso. Se le pedirá al servidor cliente introducir la contraseña para poder hacer las copias de seguridad de los datos al NAS a través de RTRR.

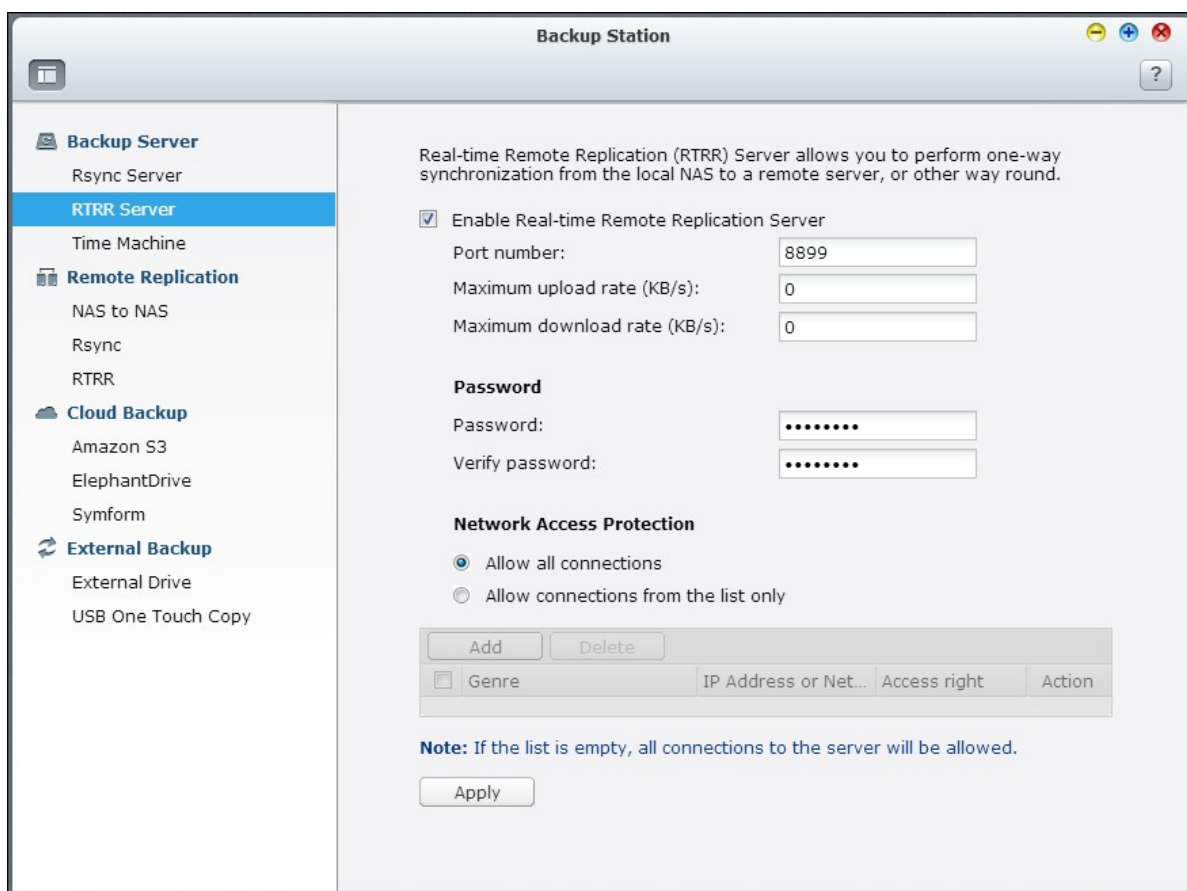

Puede especificar la dirección IP o los nombres de los hosts que tengan permitido el acceso al NAS para la replicación remota. **Se pueden configurar 10 reglas como máximo.** Para permitir todas las conexiones, seleccione 'Permitir todas las conexiones'. Para especificar las direcciones IP o los nombres de los hosts, seleccione 'Permitir conexiones desde la lista solamente' y luego haga clic en 'Agregar'.

Network Access Protection

Allow all connections
 Allow connections from the list only

<input type="checkbox"/>	Genre	IP Address or Net...	Access right	Action

Note: If the list is empty, all connections to the server will be allowed.

Introduzca una dirección IP o especifique el rango de las direcciones IP al introducir la IP y la máscara de subred. Seleccione el derecho de acceso 'Solo lectura' o 'Lectura/escritura'. Al seleccionar 'Lectura/escritura', al servidor cliente se le permite eliminar los archivos del NAS local. Haga clic en 'FINALIZADO' para salir.

Add IP Address

Enter the IP addresses that are allowed to connect to the server.

IP Address Format:

Single IP address
 IP address: . . .

Specify IP addresses of certain network by setting IP address and netmask
 IP address: . . .

Subnet Mask: 255. . .

Access right:

Después de haber guardado la regla de acceso, haga clic en 'APLICAR' y el NAS se reiniciará para aplicar la configuración.

Network Access Protection

- Allow all connections
 Allow connections from the list only

<input type="button" value="Add"/>		<input type="button" value="Delete"/>		
<input type="checkbox"/>	Genre	IP Address or Net...	Access right	Action
<input type="checkbox"/>	Network	10.8.0.0/8	Read/Write	

Note: If the list is empty, all connections to the server will be allowed.

Máquina del tiempo

Puede activar compatibilidad con Time Machine para usar el NAS como un destino de copias de seguridad de varios Mac con la función Time Machine de OS X.

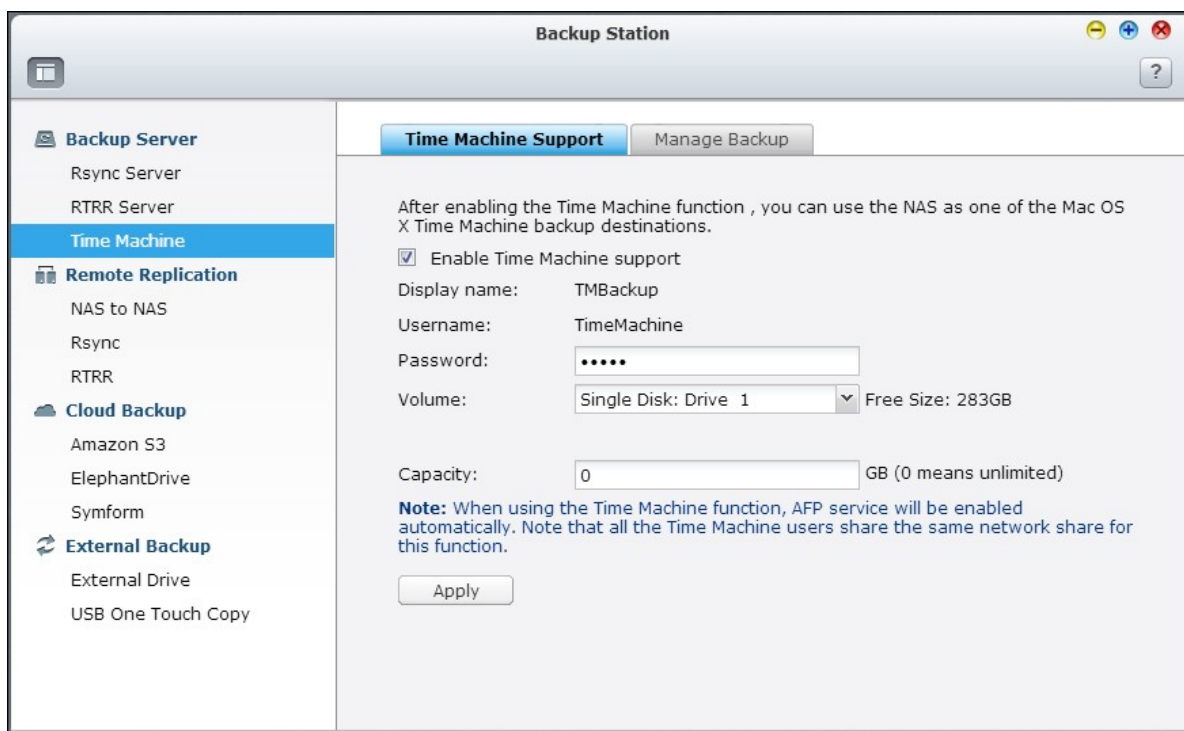

Para usar esta función, por favor siga estos pasos.

Definir las especificaciones del NAS:

1. Activar la compatibilidad Time Machine.

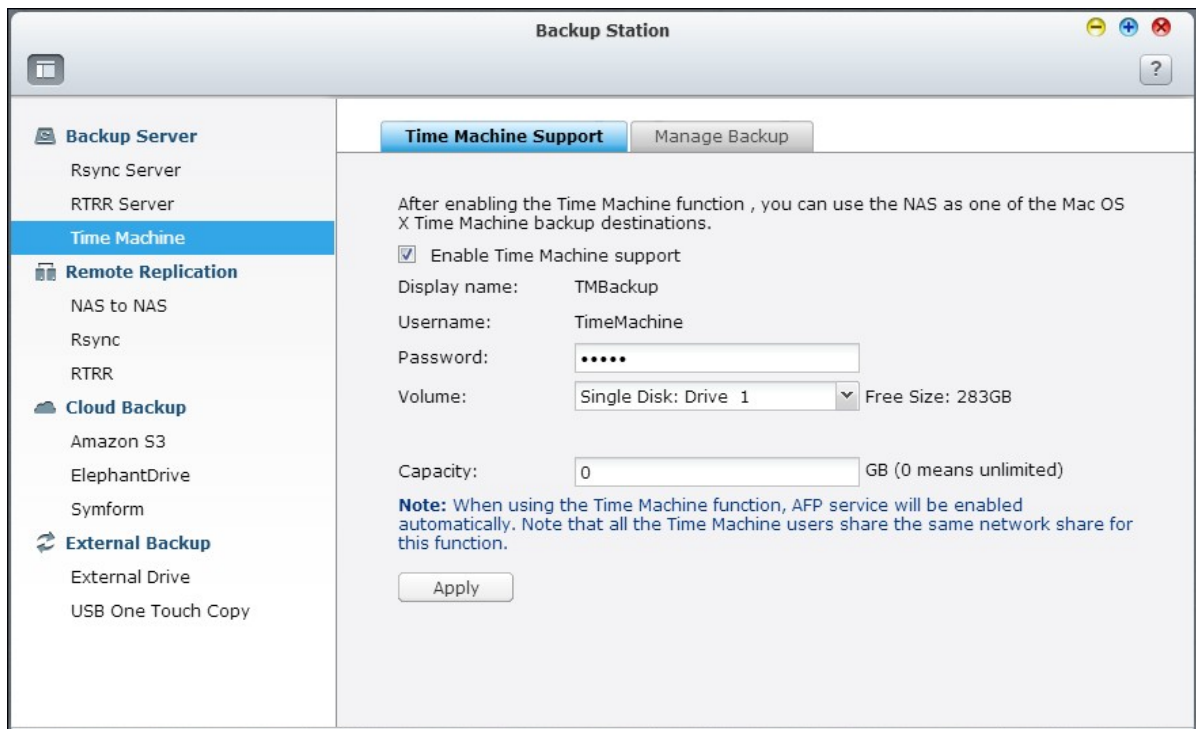

2. Ingrese la contraseña de Time Machine. Por defecto, no hay contraseña asignada.
3. Seleccione un volumen del NAS como destino de copias de seguridad.
4. Ingrese la capacidad de almacenamiento que la copia de seguridad de Time Machine puede usar. El valor máximo puede ser mayor a 4095 GB. Para tener mayor capacidad, introduzca 0 (ilimitado).
5. Haga clic en 'Aplicar' para guardar las especificaciones.

Todos los usuarios de Time Machine comparten la misma carpeta compartida de red para esta función.

Definir las especificaciones de copia de seguridad en un Mac:

1. Abra Time Machine en Mac y haga clic en 'Seleccionar Disco de Copia de seguridad'.



2. Seleccione el disco de copia de seguridad de TM de su NAS desde la lista y haga clic en 'Usar para copias de seguridad'.

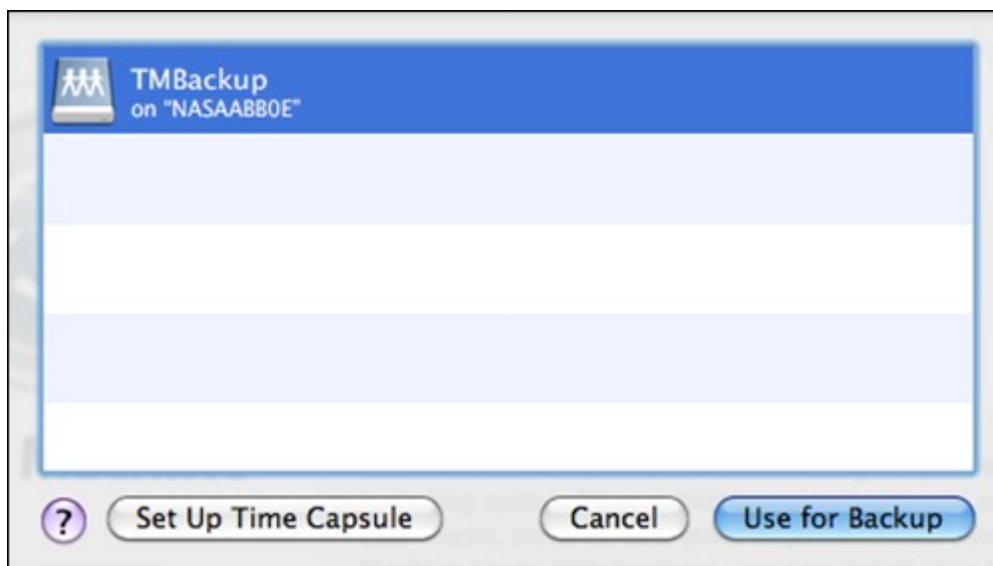

3. Ingrese el nombre del usuario y la contraseña para tener acceso al QNAP NAS. Luego haga clic en 'Conectar'.
 - Nombre de usuario registrado: TimeMachine
 - Contraseña: La contraseña que ha configurado en el NAS. Por defecto, no hay contraseña asignada.

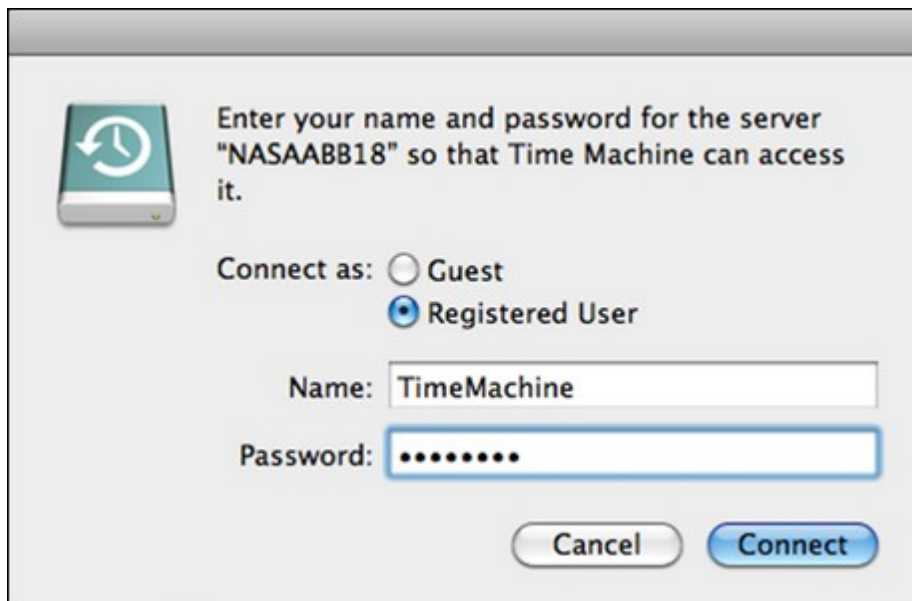

4. Después de conectarse exitosamente, Time Machine queda en 'ON'. Se muestra el espacio disponible para copias de seguridad y la copia de seguridad empezará en 120 segundos.



La primera copia de seguridad puede tomar más tiempo de acuerdo al tamaño de los datos del Mac. Para recuperar los datos del Mac OS, por favor consulte el tutorial en <http://www.apple.com>.

Manejar las copias de seguridad

Puede administrar las copias de seguridad en esta página.

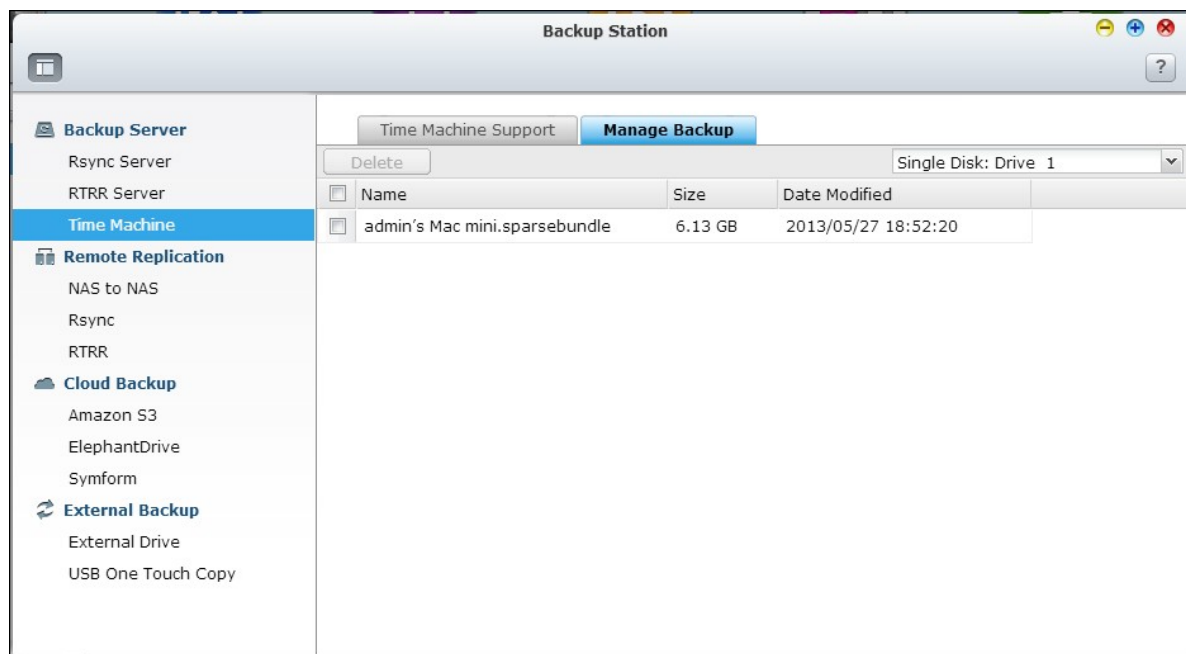

- Volumen (menú desplegable en la parte superior derecha de la pantalla): Muestra las tareas de copia de seguridad de Time Machine del volumen.
- Nombre: El nombre de la copia de seguridad de Time Machine (la imagen de disco de paquetes dispersos la creó Time Machine).
- Dimensiones: Tamaño de la copia de seguridad de Time Machine.
- Fecha de modificación: Última fecha de modificación de esta copia de seguridad de Time Machine.
- Eliminar: Elimina la copia de seguridad de Time Machine seleccionada

8.1.2 Replicación Remota

NAS-to-NAS y Rsync Replication

Los datos NAS se pueden copiar a un NAS remoto o servidor Rsync a través de una replicación remota Rsync. Si el destino de copia de seguridad es un NAS, vaya a "Main Menu" (Menú Principal) > "Backup Station" (Estación de copia de seguridad) > "Rsync Server" (Servidor Rsync) y habilitar el NAS remoto como un servidor de copia de seguridad Rsync.

1. Para crear una tarea de replicación, haga clic en 'Crear tarea de replicación'.

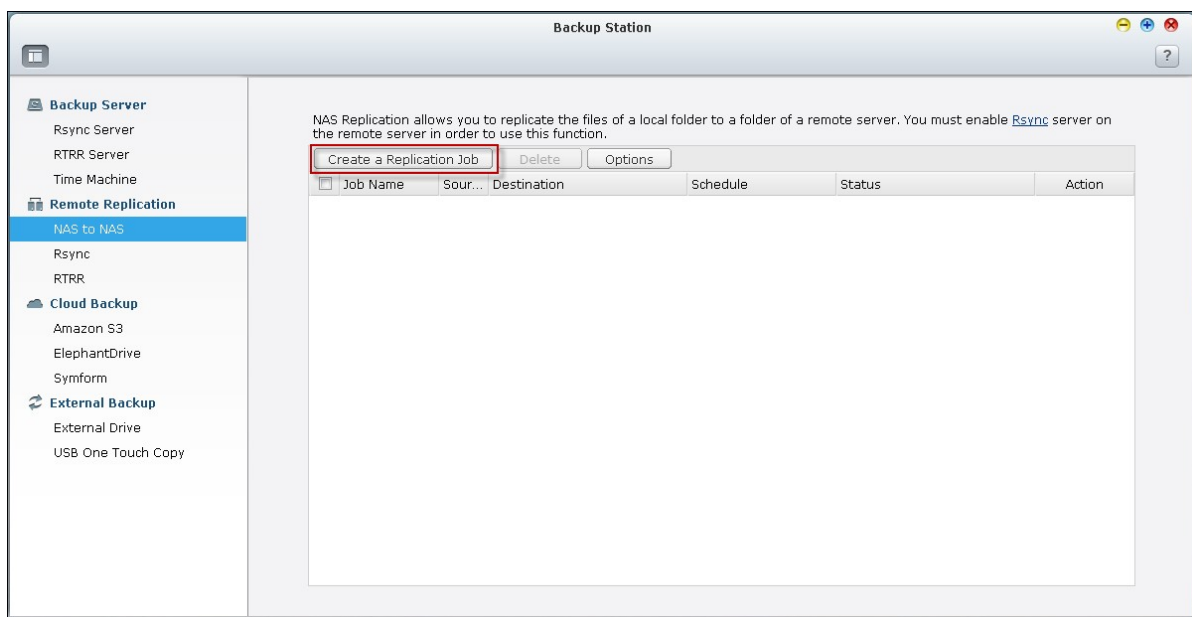

2. Especifique el tipo de servidor, NAS o servidor Rsync, del servidor remoto. Introduzca el nombre del trabajo. Haga clic en 'Siguiente'.

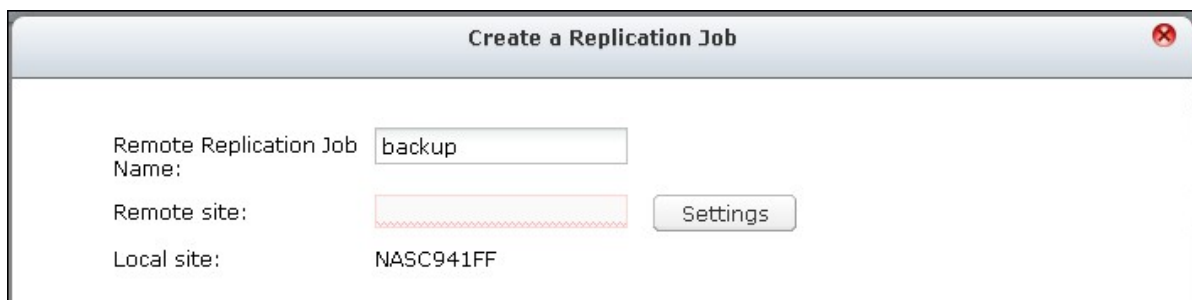

3. Introduzca la dirección IP, el número del puerto, el nombre del usuario y la contraseña para iniciar sesión en el servidor remoto. El número de puerto por defecto es 873. Tenga en cuenta que el nombre del usuario para iniciar sesión debe tener acceso de lectura/escritura al servidor remoto y suficiente límite de cuota en el servidor. Haga clic en "Test" (Prueba) para verificar la conexión. Luego, haga clic en "Apply" (Aplicar).

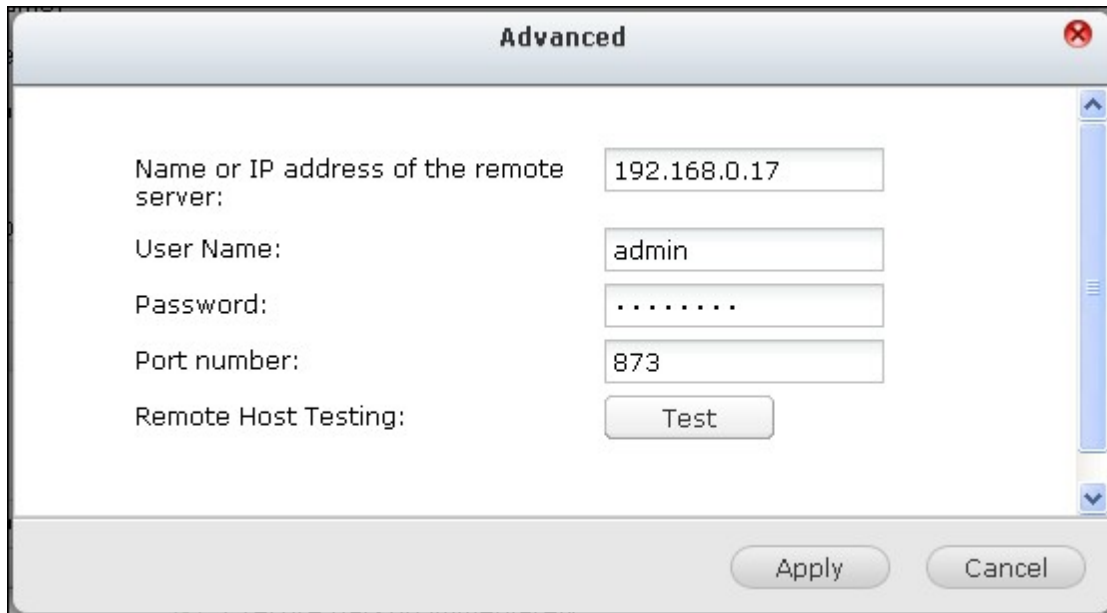

The image shows a dialog box titled "Advanced" with a close button in the top right corner. It contains the following fields and controls:

- Name or IP address of the remote server:** A text input field containing "192.168.0.17".
- User Name:** A text input field containing "admin".
- Password:** A text input field containing ".....".
- Port number:** A text input field containing "873".
- Remote Host Testing:** A button labeled "Test".

At the bottom of the dialog box, there are two buttons: "Apply" and "Cancel".

4. Especifique la carpeta local al hacer clic en la casilla del Archivo fuente después de ampliar y localizar la carpeta, haga doble clic en la carpeta para establecerla como el directorio en el que los datos se replicarán.

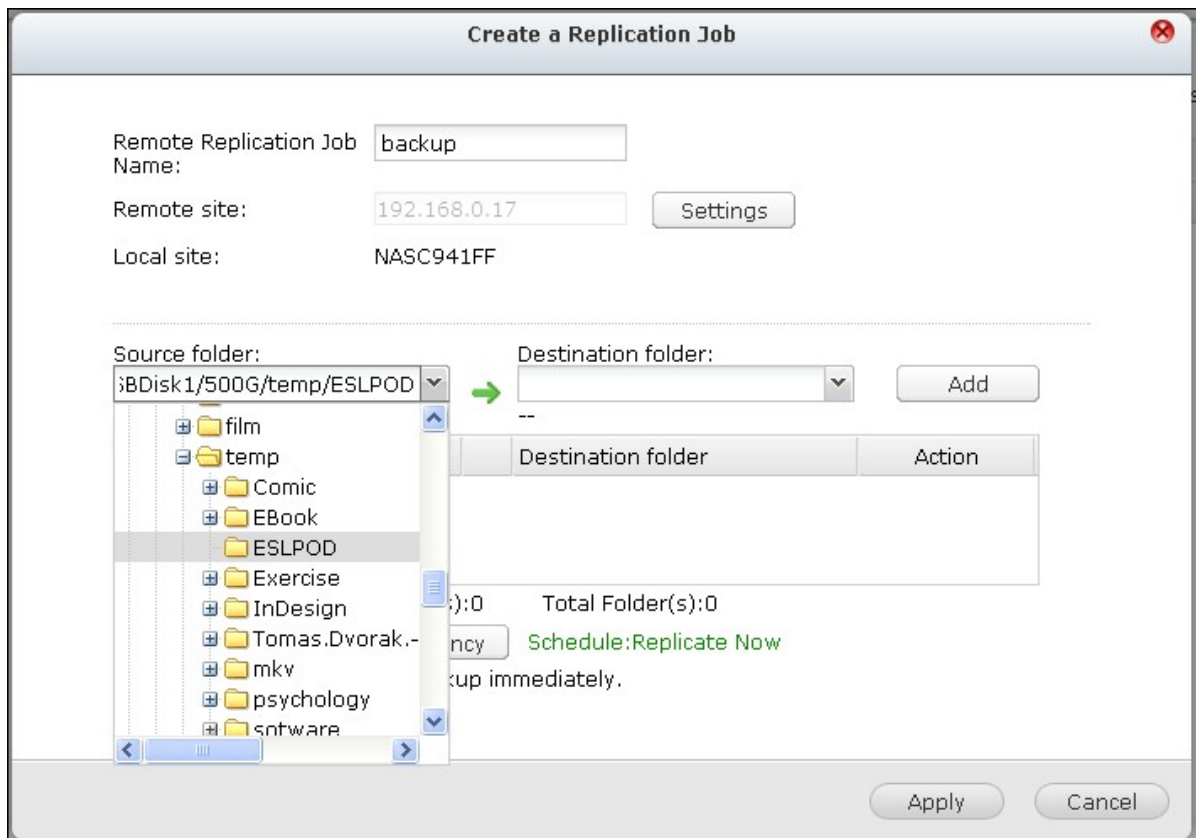

5. Especifique la casilla de la carpeta de destino de la carpeta de destino. Localizar la carpeta en el árbol de la carpeta y haga doble clic en la carpeta para establecerla como el directorio en el que los datos se replicarán. Y, haga doble clic en "Add" (Agregar) para agregar dicho par de carpetas de replicación.

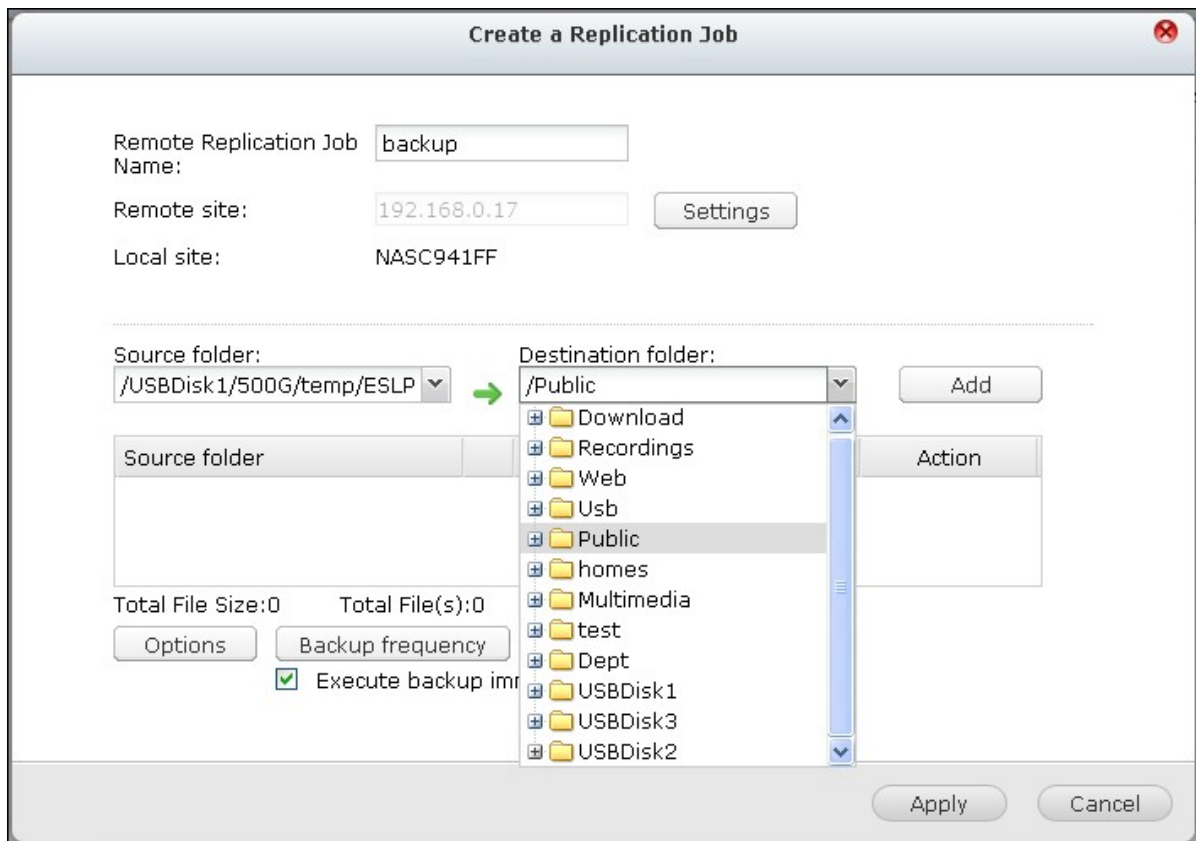

Nota: El orden de selección de las carpetas de origen y de destino se puede modificar. Lo que aparece anteriormente es sólo un ejemplo.

6. Haga clic en "Backup frequency" (Frecuencia de copia de seguridad) para configurar la frecuencia de copia de seguridad.

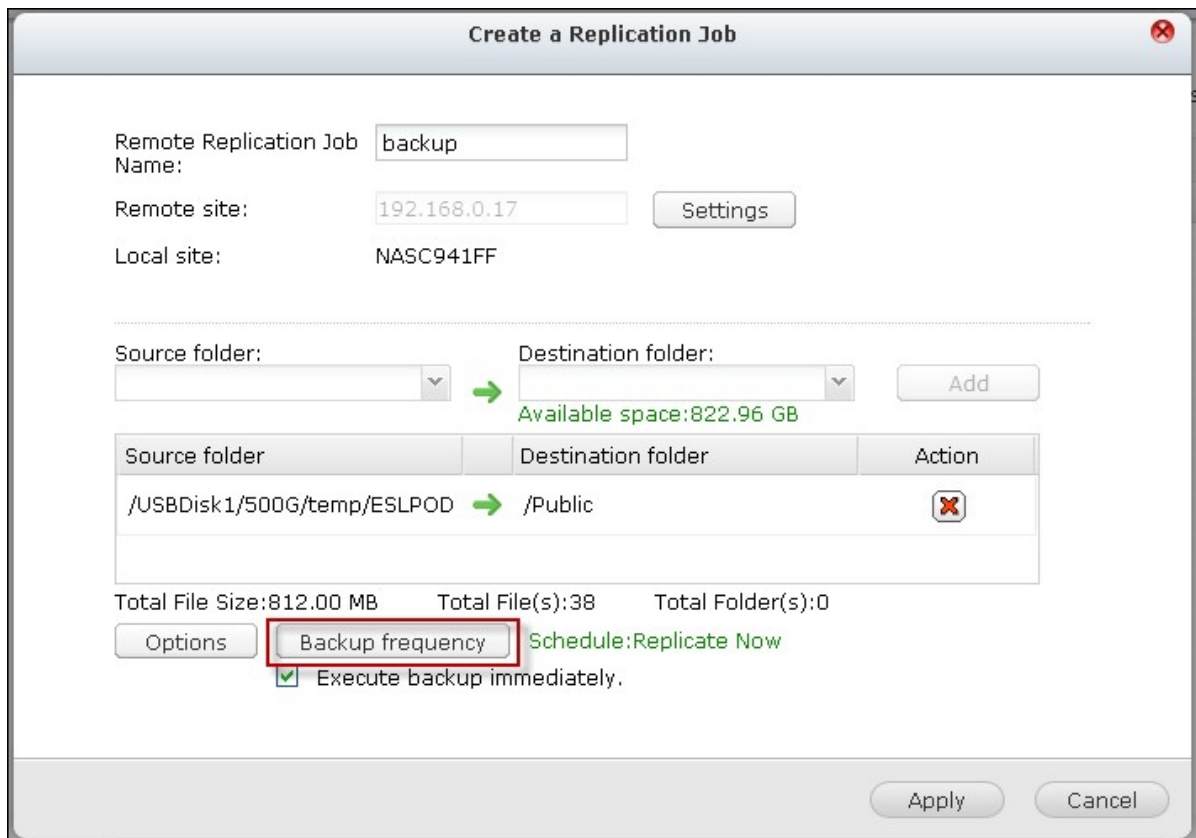

Seleccione replicar los datos inmediatamente o especifique un horario de la copia de seguridad.

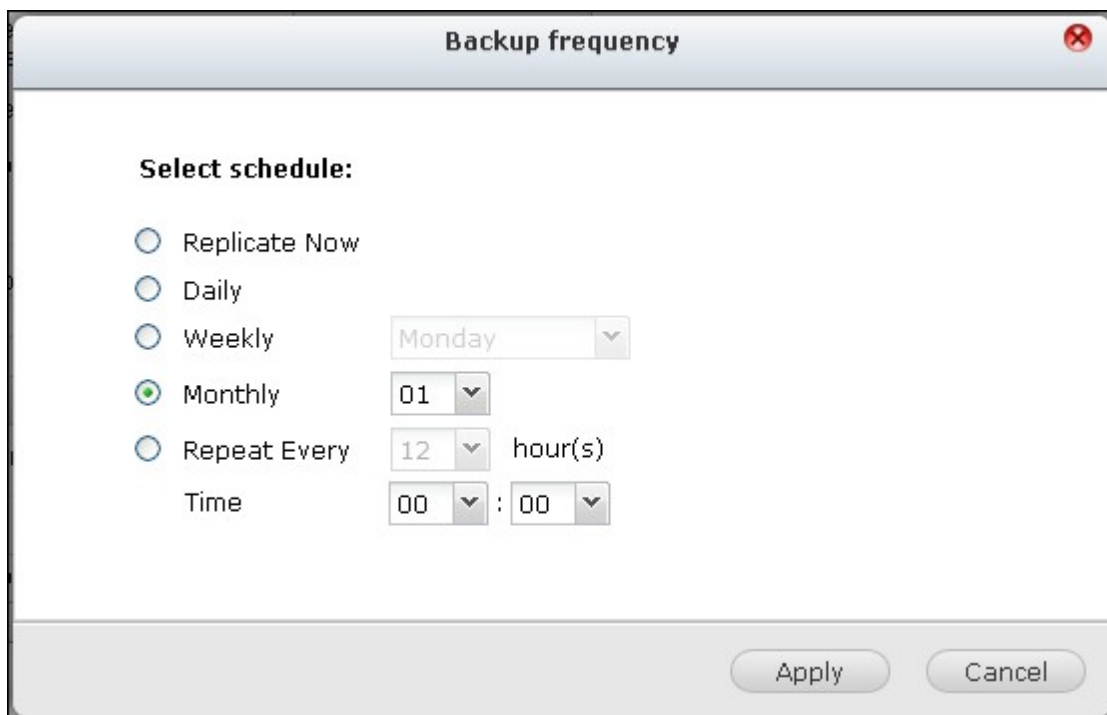



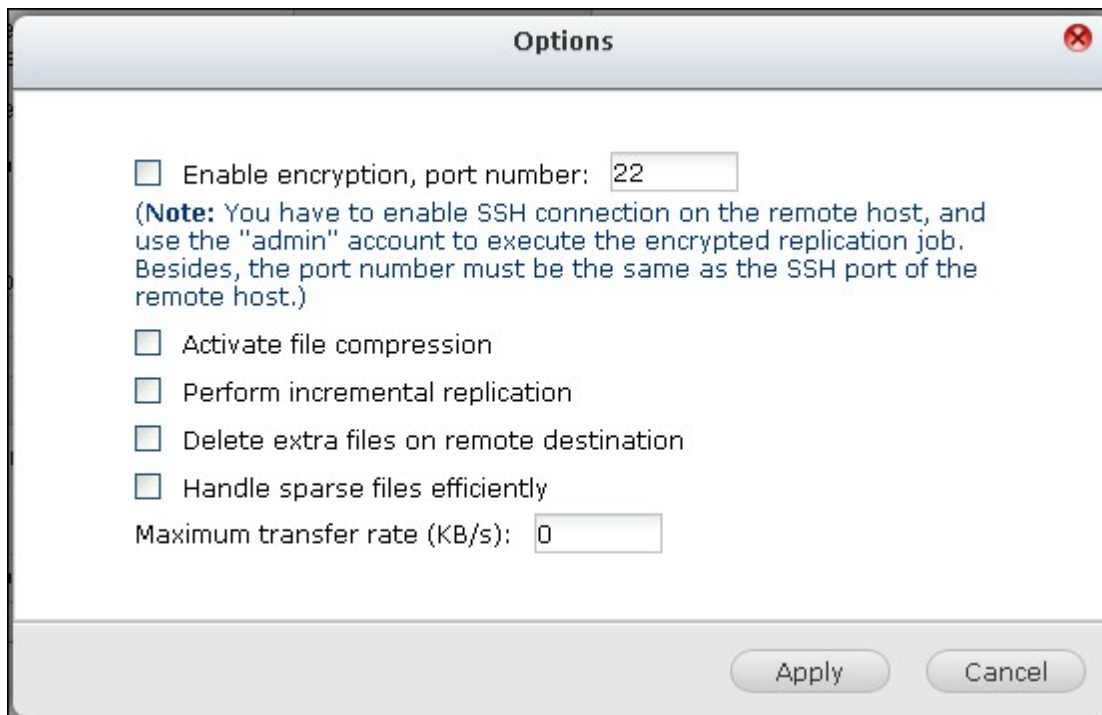

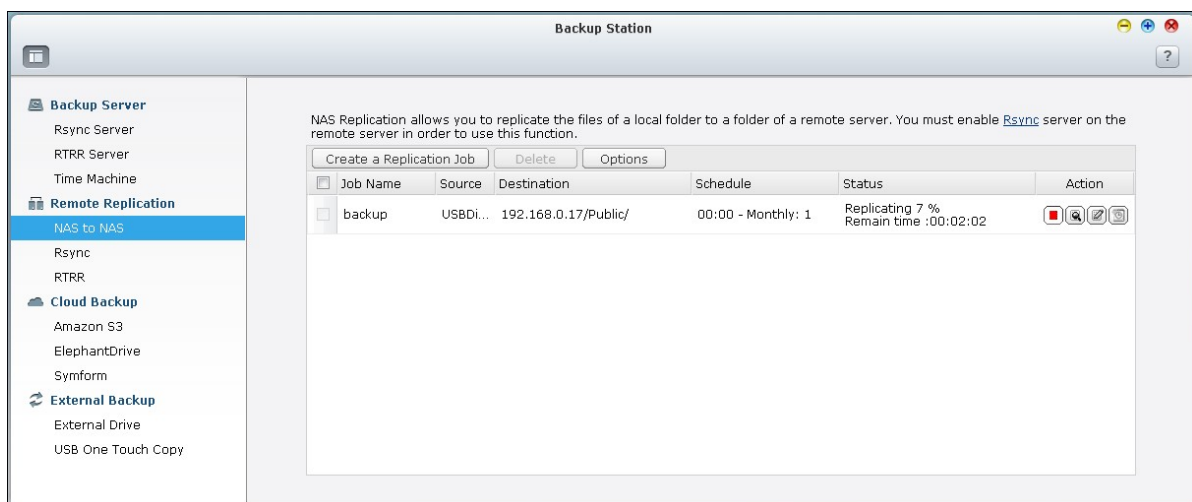
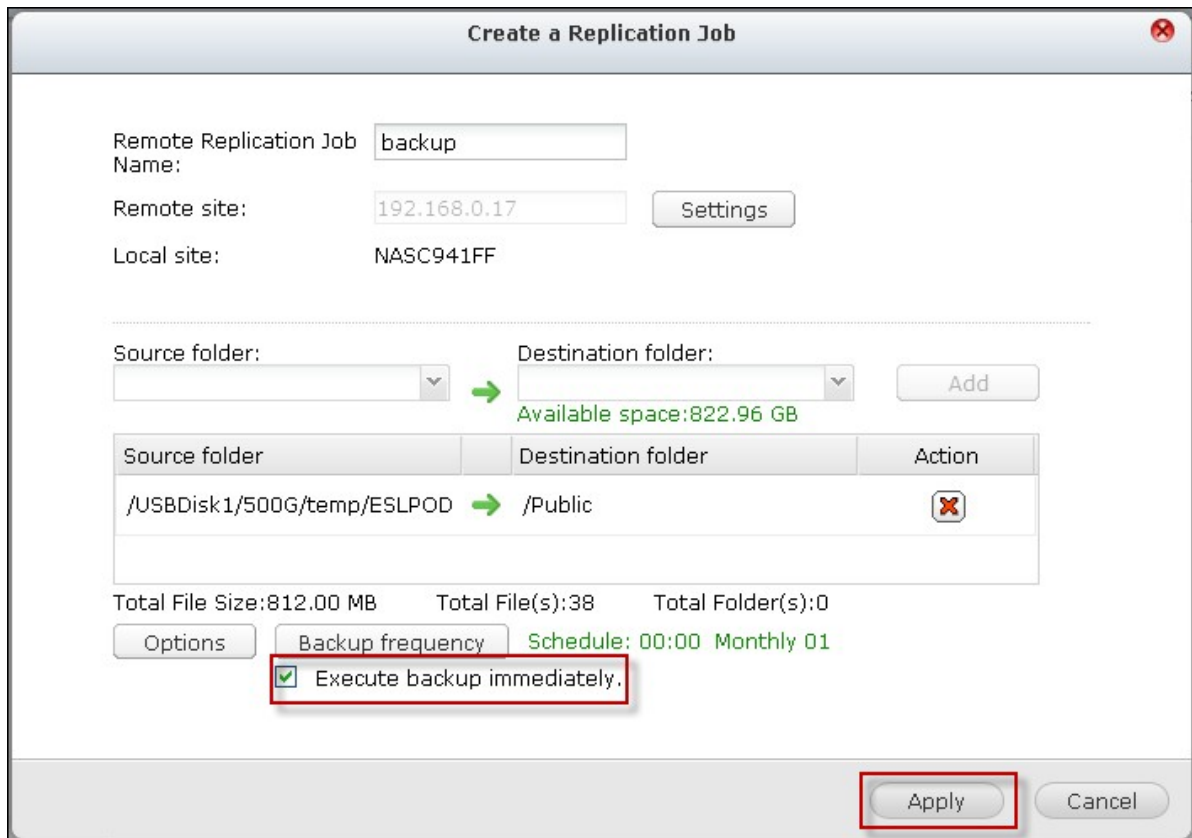

7. Especifique las otras opciones de la tarea de replicación remota al hacer clic en el botón "Options" (Opciones) y hacer clic en "Apply" (Aplicar)
- **Habilitar cifrado:** Seleccione esta opción para llevar a cabo la replicación remota cifrada. Tenga en cuenta que primero debe activar la opción 'Permitir conexión SSH' en 'Servicios de Red > 'Telnet/ SSH' y especificar el mismo número del puerto para SSH y la replicación remota cifrada.
 - **Activar compresión de archivos:** Active esta opción para permitir la compresión de archivos durante el proceso de transferencia de datos. Esta opción se recomienda para entornos con poco ancho de banda o para replications remotas a través de redes WAN.
 - **Ejecutar replicación incremental:** Cuando se activa esta opción, después de la primera replicación, el NAS solamente hará copia de seguridad de los archivos que hayan cambiado desde la última copia de seguridad. Los archivos con el mismo nombre, tamaño u hora de modificación no se copiarán de nuevo. Se recomienda activar esta opción para hacer el trabajo de replicación, el cual se ejecutará más de una vez, con el fin de reducir el tiempo de la copia de seguridad.
 - **Eliminar los archivos adicionales de la replicación remota:** Seleccione esta opción para sincronizar los datos de origen con los del destino (sincronización unidireccional). Los archivos adicionales del destino se eliminarán. Los datos de origen no se cambiarán.
 - **Administrar eficientemente los archivos dispersos:** Un archivo disperso es un tipo de archivo de PC que contiene bloques grandes de datos con cero bytes. Si activa esta opción, el tiempo necesario para la replicación remota se puede reducir.



8. Haga clic en "Apply" (Aplicar). Si selecciona la opción "Execute backup immediately" (Ejecutar copia de seguridad inmediatamente), la tarea de replicación se iniciará al mismo tiempo. De lo contrario, se ejecutará de acuerdo a su programa. Tenga en cuenta que el trabajo es recursivo. No apague el NAS local y el servidor remoto cuando se esté ejecutando la replicación remota.



Icono	Descripción
	Inicia un trabajo de replicación inmediatamente.

	Detiene un trabajo de replicación en ejecución.
	Permite ver registros Rsync (resultados de la replicación).
	Edita un trabajo de replicación.
	Deshabilita un programa de replicación.
	Habilita un programa de replicación.

Para configurar el tiempo de espera y volver a aplicar la configuración de los trabajos de replicación, haga clic en 'Opciones'.

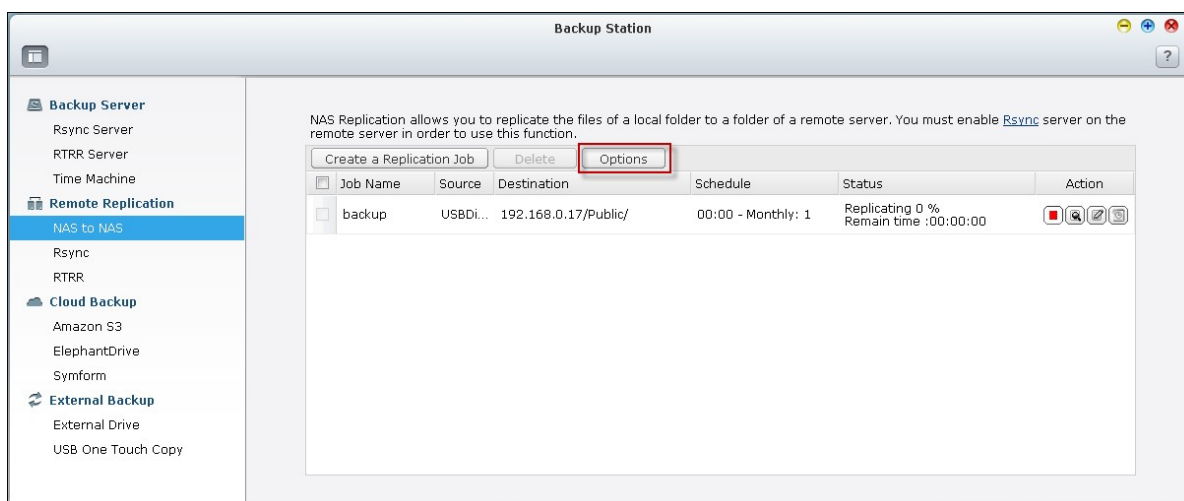

- Tiempo de espera (segundos): Especifique el valor del tiempo de espera de cada trabajo de replicación. Este es el número máximo de segundos para esperar hasta que un trabajo de replicación se cancele si no se han recibido datos.
- Número de entradas: Especifique el número de veces que el NAS debe tratar de ejecutar un trabajo de replicación en caso de errores.
- Intervalos de reintentos (segundos): Especifique el número de segundos para esperar entre cada reintento.

Por ejemplo, si introduce 600 segundos para el tiempo de espera, 3 reintentos y 60 segundos para los intervalos de reintentos, un trabajo de replicación esperará 600 segundos si no se reciben datos. El NAS esperará 60 segundos y tratará de ejecutar el trabajo por segunda vez. Si el trabajo espera de nuevo, el NAS esperará otros 60 segundos y reintenta por tercera vez.

Options

You can configure the following settings for the Remote Replication jobs. It is recommended to use the default values.

Timeout (second):	<input type="text" value="600"/>
Number of retries:	<input type="text" value="3"/>
Retry intervals (second):	<input type="text" value="60"/>

RTRR

La Replicación remota en tiempo real (RTRR) suministra replicación de datos programada o en tiempo real entre el NAS local y un NAS remoto, un servidor FTP o una unidad externa entre dos carpetas compartidas locales. El modo en tiempo real y la carpeta de origen se supervisarán y cualquier archivo nuevo, modificado o renombrado será replicado a la carpeta de destino inmediatamente. En el modo programado, la carpeta de origen se replicará a la carpeta de destino de acuerdo al programa predefinido.

Si el destino de la copia de seguridad es un NAS, primero debe habilitar el servidor RTRR ("Main Menu" (Menú principal) >"Backup Station" (Estación de copia de seguridad)>"RTRR Server" (Servidor RTRR) o servicio FTP ("Main Menu" (Menú principal)>"Backup Station" (Estación de copia de seguridad) en el NAS remoto.

Modelos del NAS	Firmware	Máximo número de trabajos de replicación admitidos
NAS basados en Intel	Anterior a v3.5.0	64*
	v3.5.0 o posterior	32*
NAS basado en ARM (no basado en Intel)	Anterior a v3.5.0	Replicación RTRR no admitida.
	v3.5.0 o posterior	8*

*Cada trabajo admite máximo 5 pares de carpetas.

Si los modelos de su NAS no aparecen, visite <http://www.qnap.com> for details.

NAS basados en Intel	Series TS-x39, Series TS-x59, Series TS-x69, TS-509, TS-809, TS-809 Pro, TS-809U-RP, SS-439 Pro, SS-839 Pro, TS-x59 Pro+, TS-879 Pro, TS-1079 Pro, TS-879U-RP, TS-EC879U-RP, TS-1279U-RP, TS-EC1279U-RP
NAS basado en ARM (no basado en Intel)	Series TS-109, TS-209, TS-409, TS-409U, TS-x10, TS-x12, TS-x19

Siga los pasos mostrados a continuación, para crear un trabajo de replicación.

1. Para crear un trabajo de replicación remota o en tiempo real, haga clic en 'Crear trabajo de replicación'.

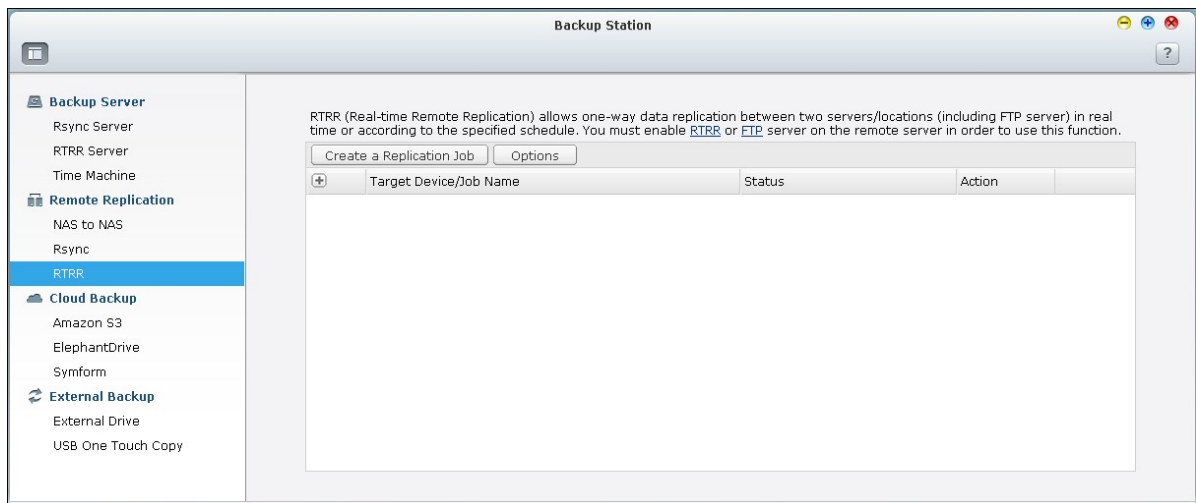

2. Cuando aparezca el asistente, haga clic en 'SIGUIENTE'.



3. Seleccione las ubicaciones de sincronización. Asegúrese de que el dispositivo de destino se haya formateado y de que las carpetas compartidas se hayan creado. El NAS admite:
 - Sincronizar datos desde una carpeta local a una carpeta remota (Servidor NAS o

FTP)

- Sincronizar datos desde una carpeta remota (Servidor NAS o FTP) a una carpeta local
- Sincronizar los archivos desde una carpeta local a otra carpeta local o a una unidad externa

Haga clic en 'SIGUIENTE'.

Create a Replication Job

Select Sync Locations

Select the target folder for synchronization.

- Local folder to remote folder
Synchronize files from a local folder to a remote folder.
- Remote folder to local folder
Synchronize files from a remote folder to a local folder.
- Local folder to local folder/external drive
Synchronize files from a local folder to another local folder or external drive.

Step 2/11 Back Next Cancel

4. Introduzca la dirección IP o el nombre del host. Seleccione el tipo del servidor (Servidor FTP o NAS con el servicio RTRR habilitado).

Replicación remota a un servidor FTP

Especifique el número del puerto si desea habilitar FTP con SSL/TLS (Explícito) para la transferencia de datos cifrados. Si el servidor FTP tiene un firewall, habilite el modo pasivo. Introduzca el nombre del usuario y la contraseña con los derechos de acceso de lectura/escritura al servidor. Haga clic en 'Siguiente'.

The screenshot shows a dialog box titled "Create a Replication Job" with a sub-section "Configure Remote Host Settings". The settings are as follows:

IP Address/Host Name:	192.168.0.17
Server type :	FTP Server
Port:	21
	<input type="checkbox"/> FTP with SSL/TLS (Explicit)
	<input checked="" type="checkbox"/> Passive Mode
Username:	admin
Password:
Maximum transfer rate (KB/s):	0

Below the fields is a "Test" button and the text "Success 24.917 MB/s". The dialog box footer shows "Step 3/11" and "Back", "Next", and "Cancel" buttons.

Replicación remota al NAS con el servicio RTRR

Introduzca la dirección IP del servidor con el servicio RTRR habilitado. Especifique el puerto de conexión y seleccione si desea habilitar la conexión segura. Introduzca la contraseña para la conexión RTRR. Haga clic en 'Siguiete'.

The screenshot shows a software window titled "Create a Replication Job" with a sub-header "Configure Remote Host Settings". The window contains several input fields and a checkbox:

- IP Address/Host Name:** 192.168.0.17
- Server type :** RTRR Service (dropdown menu)
- Port:** 8899
- Enable secure connection (SSL)
- Password:** .
- Maximum transfer rate (KB/s):** 0

Below the fields is a "Test" button. Below the button, the text "Success 30.591 MB/s" is displayed. At the bottom of the window, it says "Step 3/11" and has three buttons: "Back", "Next", and "Cancel".

5. Seleccione el par de carpetas para la sincronización de datos.

Create a Replication Job

Select Folder Pair

Local source folder: /Download/Blender_Foundati

Remote destination folder: /Usb

Add More Folder Pairs

Step 4/11

Back Next Cancel

Nota: Si una carpeta o su carpeta padre/hija se ha seleccionado como el origen o destino en un par de carpetas de un trabajo de replicación, no puede seleccionar la carpeta como origen o destino de otro par de carpetas del mismo trabajo.

6. Cada trabajo de sincronización admite máximo 5 pares de carpetas. Seleccione pares de carpetas y haga clic en "Add" (Agregar). Haga clic en "Next" (Siguiendo).

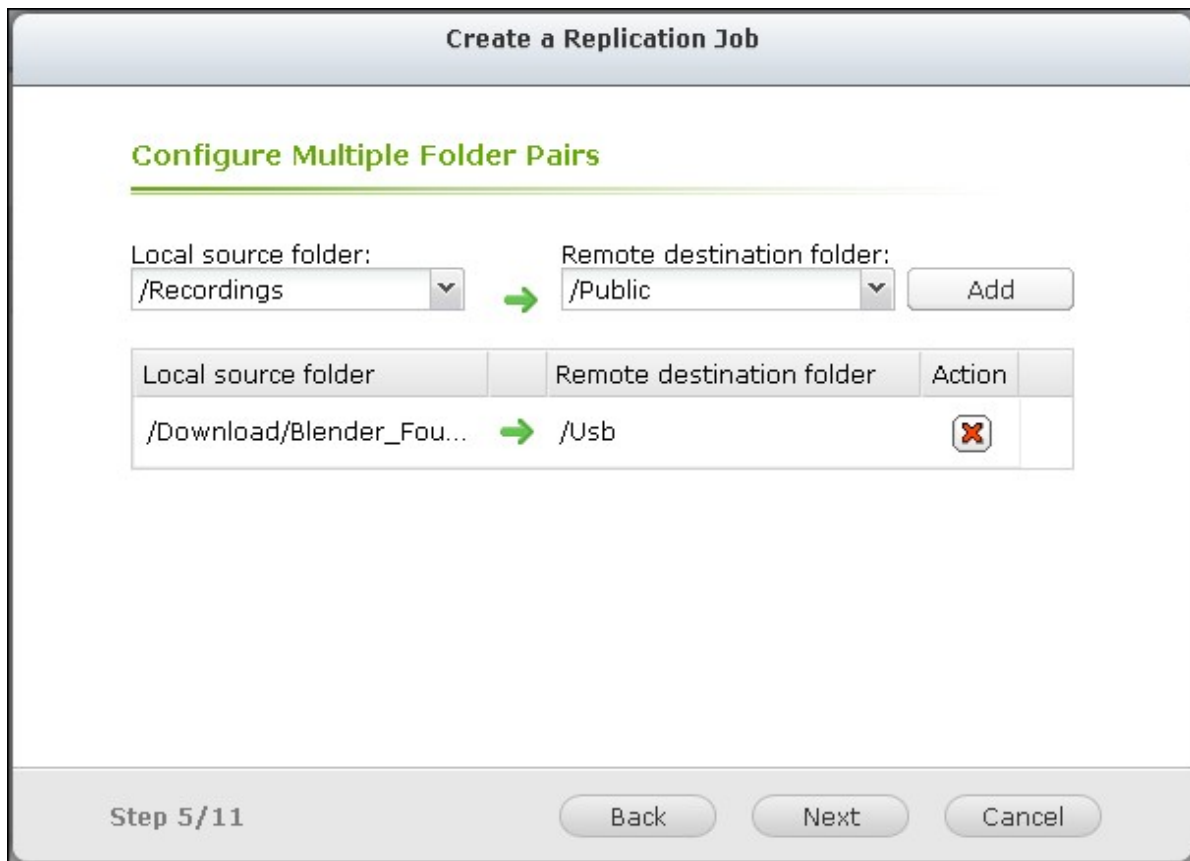

7. Escoja entre una sincronización en tiempo real y una programada. La sincronización en tiempo real copia los archivos nuevos, cambiados y los que han cambiado sus nombres desde la carpeta de origen hasta la carpeta de destino, tan pronto como se hagan los cambios después de la primera copia de seguridad.

Nota: RTRR no admite sincronización bidireccional en la versión actual. El par de carpetas no se pueden sincronizar entre dos servidores NAS en el modo de tiempo real. Para sincronizar los datos entre el par de carpetas de dos servidores NAS, use la copia de seguridad programada.

La sincronización programada copia los archivos desde la carpeta de origen hasta la carpeta de destino de acuerdo al programa configurado. Las opciones disponibles son:

- Replicar ahora: Replica datos inmediatamente.
- Periódicamente: Introduzca el intervalo de tiempo en horas y minutos en el cual se ejecutará la copia de seguridad. El intervalo de tiempo mínimo es de 5 minutos.
- Cada hora: Especifique la hora y los minutos en los cuales se debería ejecutar la copia de seguridad; por ejemplo, introduzca 01 para ejecutar la copia de seguridad cada minuto de cada hora: 1:01, 2:01, 3:01...

- Diariamente: Especifique el tiempo diario en el cual se debería ejecutar la copia de seguridad; por ejemplo, 02:02 diariamente.
- Semanalmente: Seleccione un día y hora de la semana cuando la copia de seguridad se debería ejecutar.
- Mensualmente: Seleccione un día y hora del mes cuando la copia de seguridad se debería ejecutar.

Create a Replication Job

Replication Options

Real-time
Real-time synchronization copies files that are new, changed, and renamed from the source folder to the target folder as soon as the changes are made.

Schedule
Scheduled synchronization copies files that are new, changed, and renamed from the source folder to the target folder according to the pre-configured schedule.

Replicate Now ▼

Configure policy and filter

Step 6/11
Back
Next
Cancel

Note: El control de ancho de banda tanto en RTRR como en Rsync solamente funciona si los dos servidores NAS de un trabajo de replicación (remitente y receptor) son QNAP NAS y usan el firmware versión 3.6 o superior.

8. Para configurar la política de sincronización, seleccione 'Configurar la política y un filtro' y luego haga clic en 'SIGUIENTE'.
 Seleccione si desea habilitar las siguientes opciones:
 - Eliminar los archivos extras: Eliminar los archivos extras de la carpeta de destino. Los borrados hechos en la carpeta de origen se repetirán en la carpeta de destino. Esta opción no está disponible para la sincronización en tiempo real.
 - Detectar los archivos dispersos: Seleccione esta opción para ignorar los archivos de datos nulos.

- Compruebe los contenidos de archivos: Especifique examinar los contenidos de archivos, la fecha, el tamaño y el nombre para determinar si dos archivos son idénticos. Esta opción no está disponible para la sincronización en tiempo real.
- Comprimir los archivos durante la transmisión: Especifique si los archivos se deben comprimir o no para las operaciones de sincronización. Tenga en cuenta que se usarán más recursos de CPU.
- Ignorar los enlaces simbólicos: Seleccione esta opción para ignorar los enlaces simbólicos del par de carpetas.
- Atributos extendidos: Seleccione esta opción para mantener la información de los atributos extendidos.
- Configuración del tiempo de espera y reintentos. Especifica la configuración del tiempo de espera y reintentos cuando se presenten errores en operaciones de sincronización.

Create a Replication Job

Configure synchronization policy

Timeout and Retry Settings ?

Timeout (second):

Retry intervals (second):

Delete extra files ?

Check file contents ?

Ignore symbolic links ?

Detect sparse files ?

Compress files during transmission ?

Extended attributes ?

Step 7/11
Back
Next
Cancel

9. Puede especificar el tamaño de los archivos, los tipos de archivos para incluir/excluir y la fecha/hora de sincronización de datos.
 - Tamaño de archivos: Especifica el tamaño máximo/mínimo de los archivos que se van a replicar.
 - Incluir los tipos de archivos: Especifica los tipos de archivos que se van a replicar.

- Excluir los tipos de archivos: Especifica los tipos de archivos que se van a excluir para la replicación.
- Hora y fecha de los archivos: Especifica la hora y la fecha de los archivos que se van a replicar.

Create a Replication Job

Remote Replication Wizard

File size ⓘ

Min size: ▾

Max size: ▾

Include file types ⓘ

Documents Pictures Video Applications

Music Temporary files Others

Exclude file types ⓘ

Documents Pictures Video Applications

Music Temporary files Others

File date/time ⓘ

From: ⓘ

To: ⓘ

Step 8/11

10. Introduzca el nombre del trabajo. Haga clic en 'Siguiente'.

Create a Replication Job

Enter a sync job name

Job Name:

Specify a name for the sync job. It is a required field and cannot be empty.

Step 9/11

Back
Next
Cancel

11. Confirme las especificaciones y luego haga clic en 'SIGUIENTE'.

Create a Replication Job

Confirm Settings



Folder Pairs 1:	[/Download/Blender_Foundation_-_Elephants_Dream_1024] --> [/Usb]	↑
Server type :	Local folder to remote folder	
Server type :	RTRR Service	
Host Name:	192.168.0.17:8899	
Schedule Type:	Real-time	
Policy:	Timeout (second): 120 Retry intervals (second): 60	
File size:	0kb ~ 1000kb	
File date/time:	2000/01/01 ~ 2012/01/01	
Include file types:	Music Pictures	
Exclude file types:	Temporary files	↓

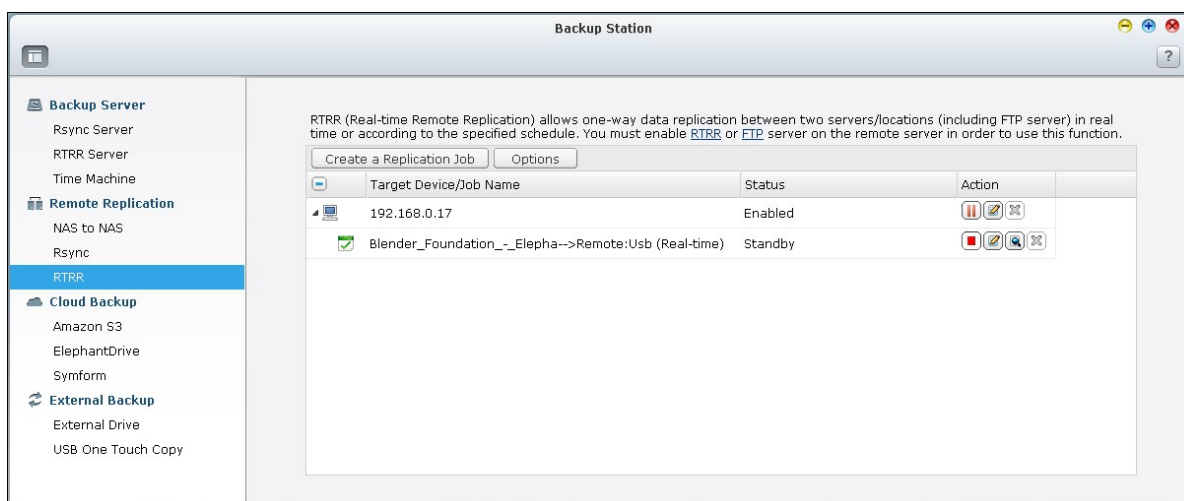
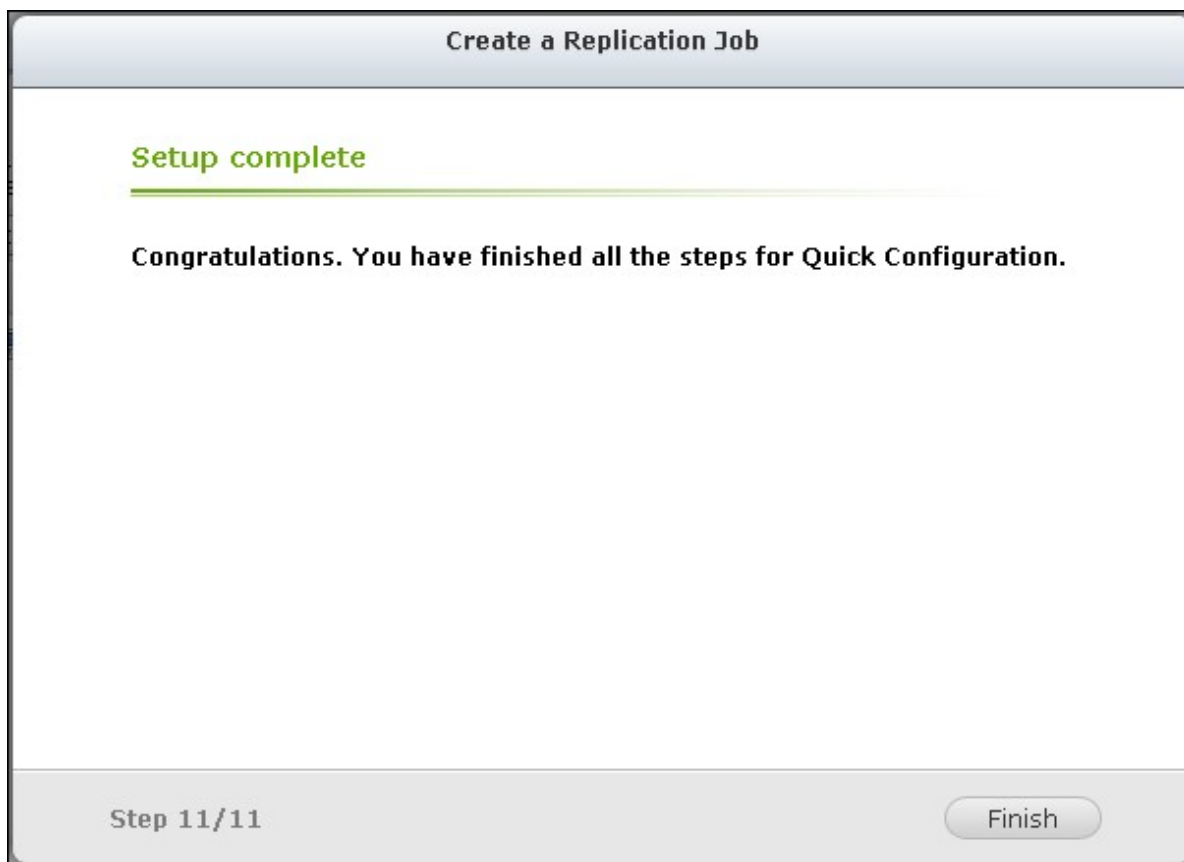

Step 10/11

Back
Next
Cancel

12. Haga clic en 'FINALIZADO' para salir del asistente.



Icono	Descripción
	Detiene la conexión a un servidor remoto o unidad externa.
	Detiene la conexión a un servidor remoto o unidad externa.
	Detiene un trabajo de replicación.

	Permite ver los registros y el estado de los trabajos; registros de descargas.
	Permite editar la configuración de conexiones de un servidor remoto. Permite editar la configuración de un trabajo de replicación.
	Elimina la configuración de la conexión de un servidor remoto. Elimina un trabajo de replicación. Este botón está disponible solamente después de que un trabajo de replicación o la conexión a un servidor remoto se detenga.

Para editar las propiedades de los trabajos de replicación, haga clic en 'Opciones'.

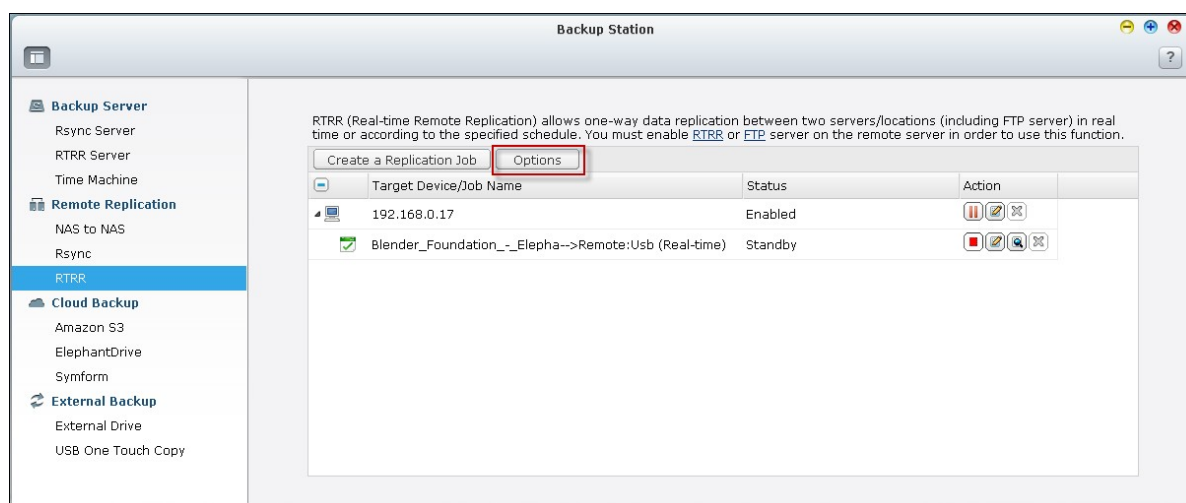

En "Event Logs" (Registros de eventos) puede seleccionar habilitar "Download Detailed Logs" (Descargar registros detallados) y especificar el tamaño máximo del archivo de registro. También puede seleccionar enviar una alerta por correo electrónico cuando la sincronización falle o se complete. Tenga en cuenta que la configuración del servidor SMTP debe hacerse correctamente en el NAS ("System Settings" (Configuración del sistema)>"Notification" (Notificación)

Options

Event Logs Policy Filter

Download detailed logs
Maximum log size (MB): MB (Max 1GB)
Enable this option to include more information in the log file. You can also specify the maximum file size.

Send an alert email in the following condition(s)

- Synchronization failed
- Synchronization has completed.

Note: The SMTP server must be configured first for alert mail delivery.
[Click this to configure the SMTP server](#)

Apply Cancel

Especifique la política de replicación en 'Política' y la configuración del filtro en 'Filtro'. Esta será la configuración predeterminada para todos los trabajos de replicación RTRR.

Options

Event Logs **Policy** Filter

Timeout and Retry Settings ⓘ

Timeout (second):

Number of retries:

Retry intervals (second):

Delete extra files ⓘ

Compress files during transmission ⓘ

Extended attributes ⓘ

Detect sparse files ⓘ

Check file contents ⓘ

Ignore symbolic links ⓘ

Descargar los registros de trabajos de replicación

Para ver el estado de los registros de un trabajo de replicación, haga clic en .

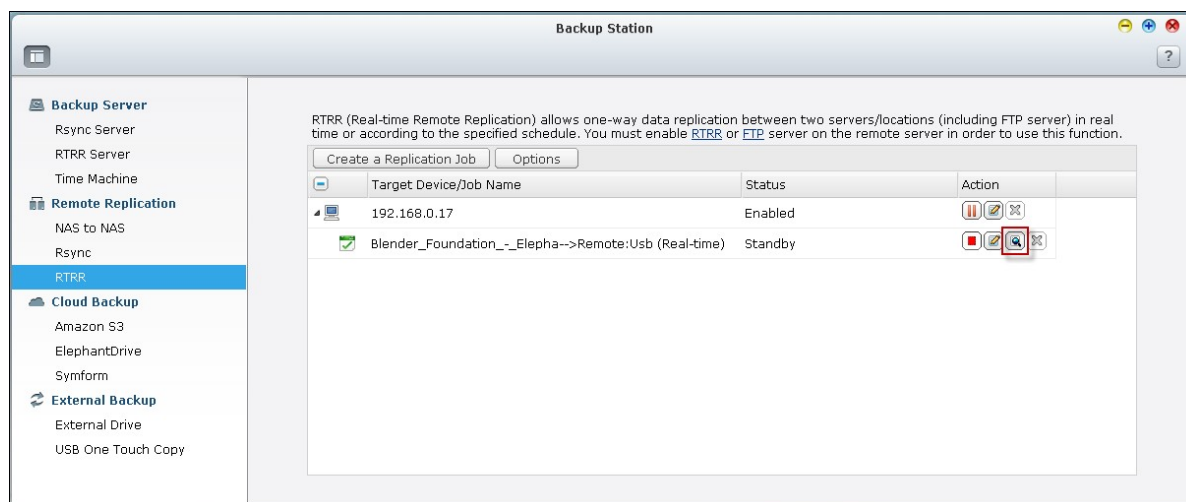

Puede ver los detalles de un trabajo de replicación.

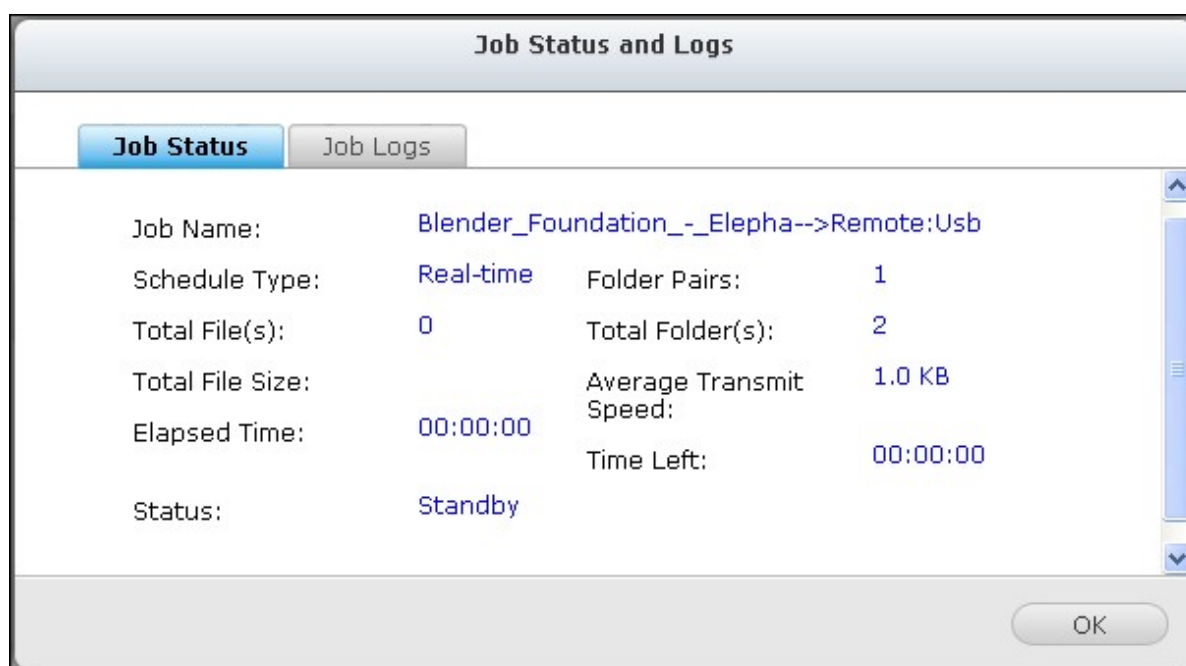

Puede ver los registros de un trabajo o descargarlos al hacer clic en 'Descargar registros'. El archivo de registros se puede abrir usando Microsoft Excel u otras aplicaciones de software para edición de texto. Tenga en cuenta que este botón solamente estará disponible después de haber habilitado 'Descargar registros detallados' en 'Opciones' > 'Registros de eventos' y después de haber ejecutado el trabajo de replicación una vez.

Job Status and Logs

Job Status **Job Logs**

Date	Time	Content
2013/05/28	16:19:27	Job [Web-->Remote:Download] started.
2013/05/28	16:19:27	Synchronize files between a local folder and an external drive.
2013/05/28	16:19:27	The number of folder pairs = 1.
2013/05/28	16:19:27	Pair1 = [Web, Download].
2013/05/28	16:19:27	Schedule type: Realtime.

Download Logs

OK

8.1.3 Copia de seguridad en nube

Amazon S3

Amazon S3 (Servicio de Almacenamiento Simple) es un servicio Web de almacenamiento en línea ofrecido por AWS (Servicios Web Amazon). Suministra una interfase de servicios Web simples los cuales permiten almacenar y recuperar datos desde cualquier parte a través de Internet. Con el soporte de Amazon S3, usted puede fácilmente cargar datos desde de su NAS a Amazon S3 o descargar los datos desde Amazon S3 a su NAS.

Tenga en cuenta que debe crear una cuenta AWS en <http://aws.amazon.com> y pagar por el servicio. Después de crear la cuenta, debe crear al menos un Cubilote (carpeta raíz) en Amazon S3 usando una aplicación de Amazon S3. Para los principiantes, recomendamos usar la aplicación Mozilla Firefox 'S3Fox'.

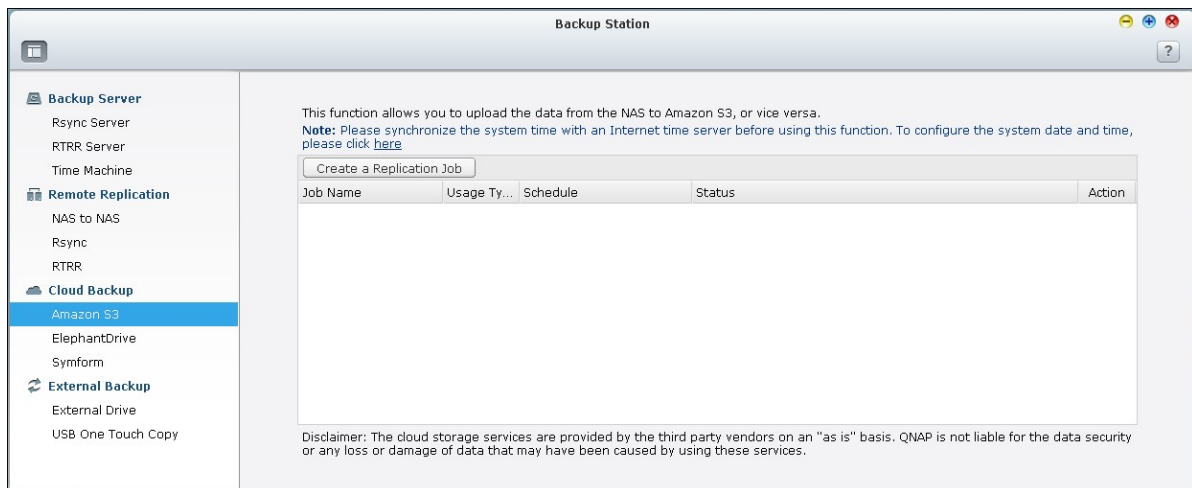

Después de haber configurado la cuenta en Amazon S3, siga los pasos de abajo para hacer copias de los datos o recuperarlos de Amazon S3 usando el NAS.

1. Haga clic en 'Crear nuevo trabajo de replicación'.
2. Ingrese el nombre del trabajo de replicación remoto.
3. Seleccione el tipo de uso: "Upload" (Cargar) o "Download" (Descargar) e introduzca otras especificaciones. Un paquete es el directorio raíz en Amazon S3. Podría hacer pruebas remotas del host haciendo clic en "Test" (Prueba). Las otras especificaciones son opcionales.

Create a Replication Job

Amazon S3

Usage Type:

Access Key:

Secret Key:

Remote Path (Bucket/Directory): /

Remote Host Testing:

Maximum number of retries (0-99):

Maximum upload rate (KB/s):

Perform incremental replication

Delete extra files on remote destination

Enable Server Side Encryption [?](#)

Enable Reduced Redundancy Storage [?](#)

Step 2/5

4. Defina el directorio local del NAS para la replicación.
5. Ingrese el programa de replicación.
6. Haga clic en 'Finalizado'. El trabajo de replicación se ejecutará de acuerdo a su programa.

ElephantDrive

Para usar el servicio ElephantDrive, seleccione 'Habilitar el servicio ElephantDrive'.
Introduzca su correo electrónico y la contraseña para acceder al servicio ElephantDrive.
Si no tiene una cuenta, introduzca la información y haga clic en 'Crear'.

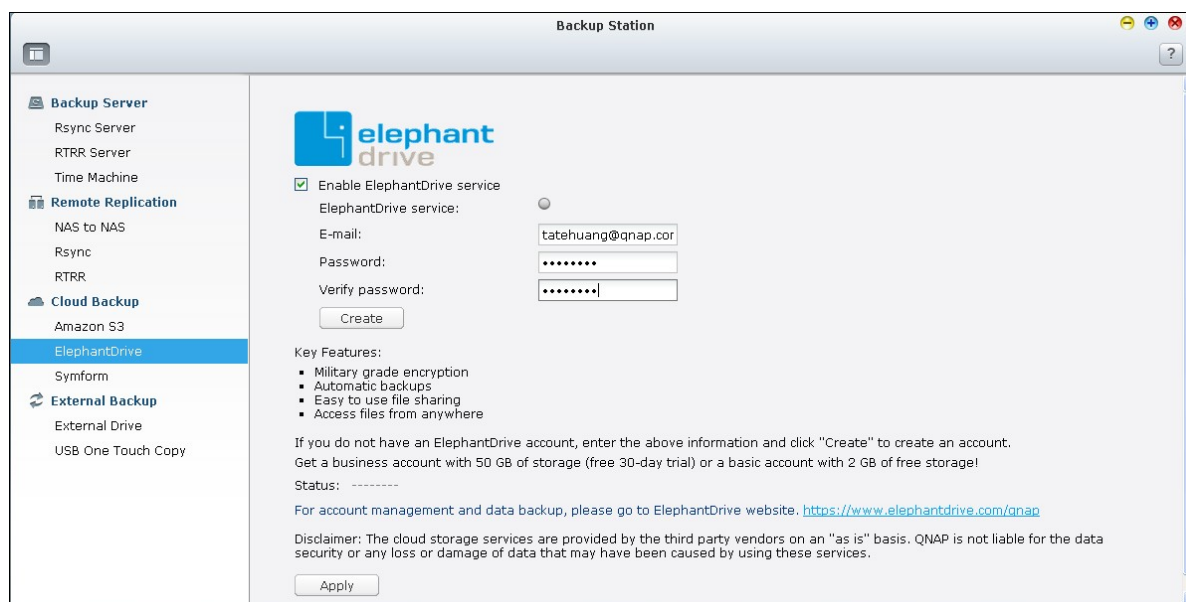

Haga clic en 'ACEPTAR' para confirmar.

Después de haber creado una cuenta, haga clic en 'APLICAR'. El NAS le ayudará a iniciar sesión en el servicio ElephantDrive.

Después de haber iniciado sesión en el servicio ElephantDrive del NAS, puede ingresar al sitio web de ElephantDrive (<http://www.elephantdrive.com/qnap>) y administrar las copias de seguridad.

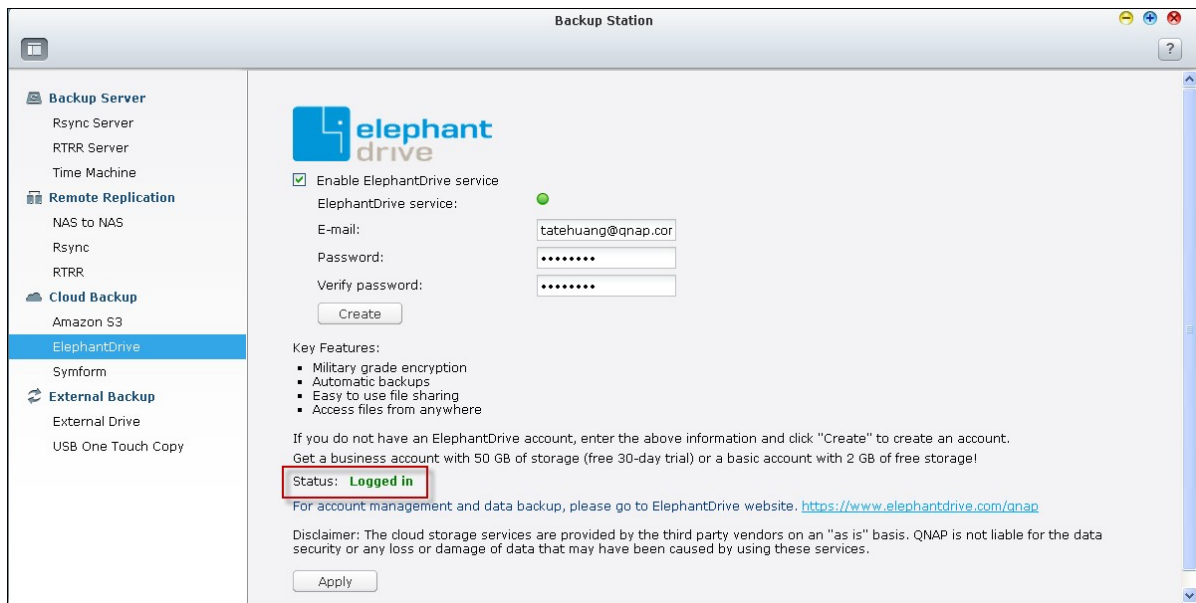

Inicie sesión en su cuenta de ElephantDrive. Puede gestionar la copia de seguridad y los trabajos de recuperación en la página web (<https://www.elephantdrive.com/qnap>).



Symform

Para usar la copias de seguridad en la nube Symform, vaya a "Backup Station (Estación de copia de seguridad) > Cloud Backup (Copia de seguridad de nube) > Symform"). Haga clic en "Get Started Now" (Empezar ahora) para instalar Symform. El NAS descargará, verificará e instalará el paquete automáticamente.



Haga clic en "Configure" (Configurar).



Introduzca su dirección de correo-e y haga clic en "Sign-In" (Registrarse) para activar Symform en el NAS. Se le enviará un código de activación a esta dirección.

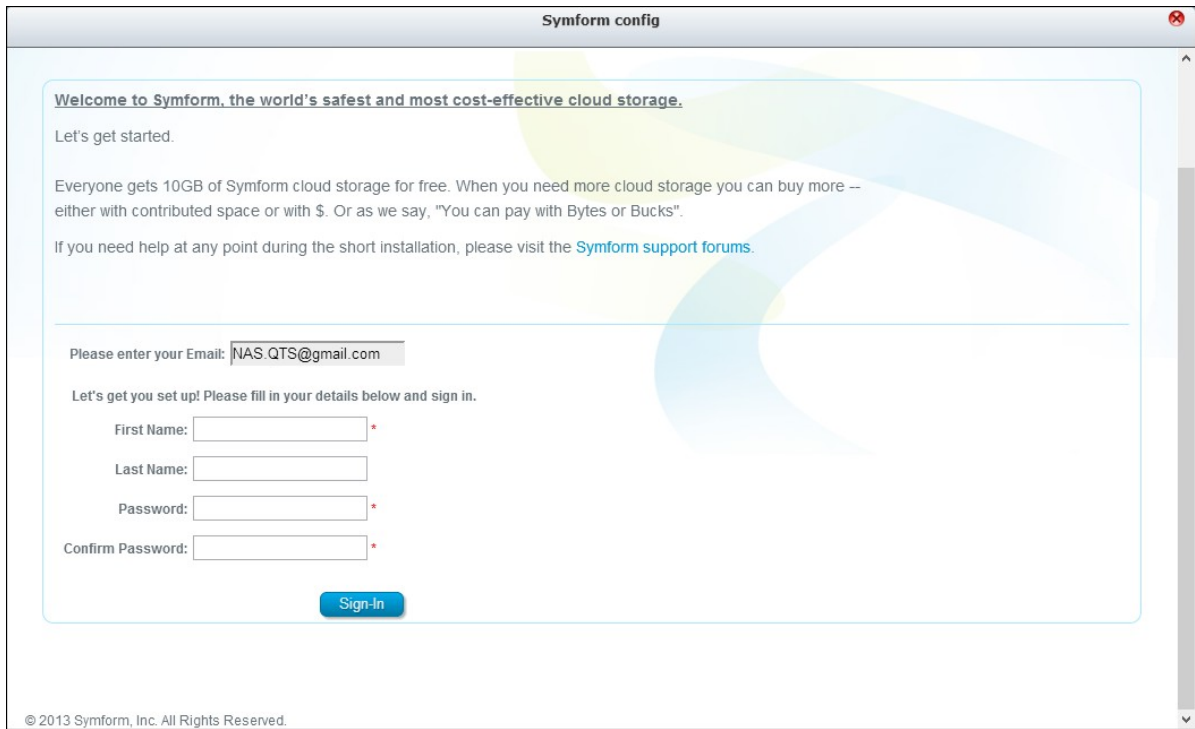

Compruebe su correo-e para obtener su código de activación y finalizar la configuración. Configure Symform de acuerdo con las instrucciones.

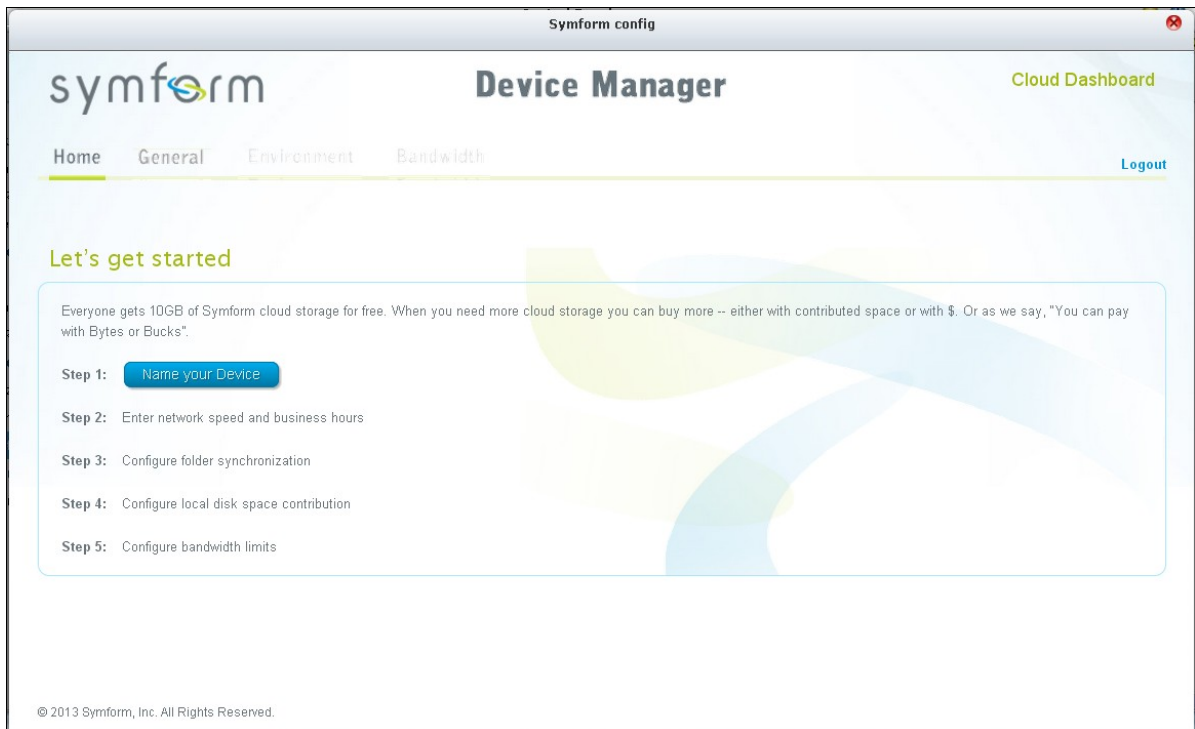

Cuando haya terminado, se hará copia de seguridad de las carpetas escogidas durante la configuración a la nube dealmacenamiento Symform.

Después de activar Symform, podrá ver la configuración de los dispositivos. Haga clic en "Cloud Dashboard" (Panel de control en la nube) para tener acceso al panel de control en la nube de Symform y comprobar el estado de todos los dispositivos que se estén ejecutando en la nube de almacenamiento Symform.

Nota acerca del servicio Symform :

- Puerto TCP de la interfaz de la administración web: 59234
- Puerto TCP de contribución: Se define al azar durante la instalación de Symform y se puede modificar si es necesario.
- Todos los puertos de salida TCP son obligatorios.
- La función de espera del disco duro del NAS puede que no funcione cuando la contribución está en uso, debido a que el servicio Symform siempre lee y escribe datos en los discos duros.
- Symform con contribución requiere ancho de banda de red. Si se habilita la contribución, siempre habrá comunicación entre el NAS y la nube Symform. Esto puede hacer que se limite el uso de la red y el ancho de banda según sea necesario.

8.1.4 Copias de seguridad externas

Dispositivo Externo

El NAS admite copias de seguridad de datos programadas y en tiempo real entre los volúmenes de discos internos del NAS y los dispositivos de almacenamiento externo USB/eSATA. Para usar esta característica, siga estos pasos.

Nota: Si el NAS cifra un dispositivo de almacenamiento externo, asegúrese de que esté desbloqueado en "External Device" (Dispositivo externo) > "External Storage" (Almacenamiento externo) antes de crear cualquier trabajo de copia de seguridad.

1. Conecte uno o más dispositivos de almacenamiento externo a las interfaces USB o eSATA (si están disponibles) del NAS.
2. Haga clic en "Create a new job" (Crear un trabajo).

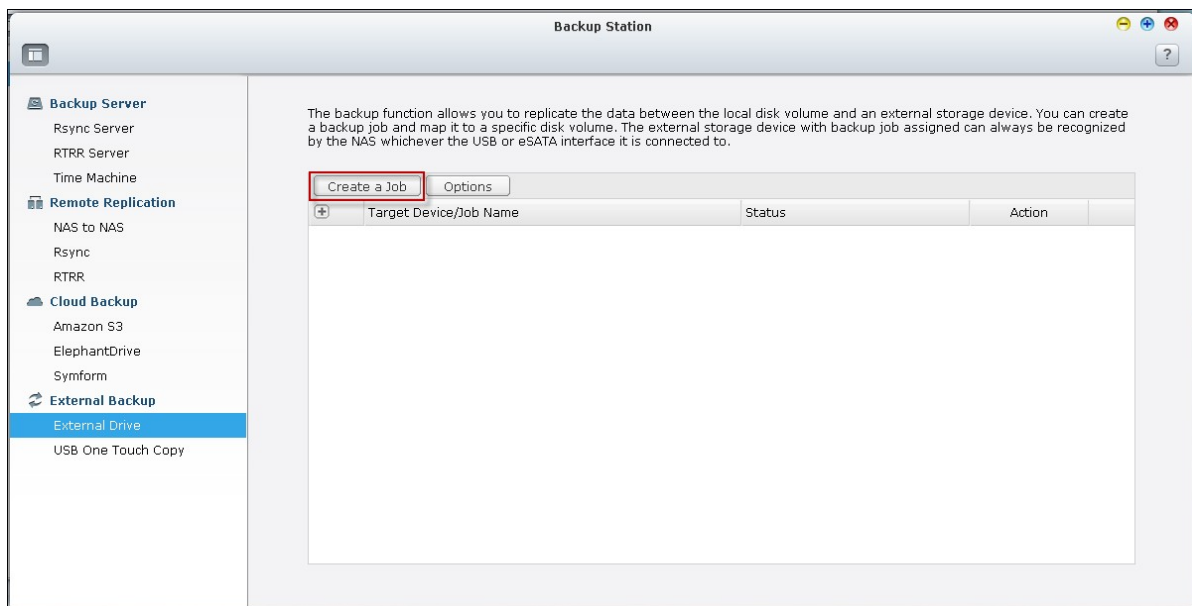

3. Cuando aparezca el asistente, lea las instrucciones detenidamente y haga clic en "Next" (Siguiente).

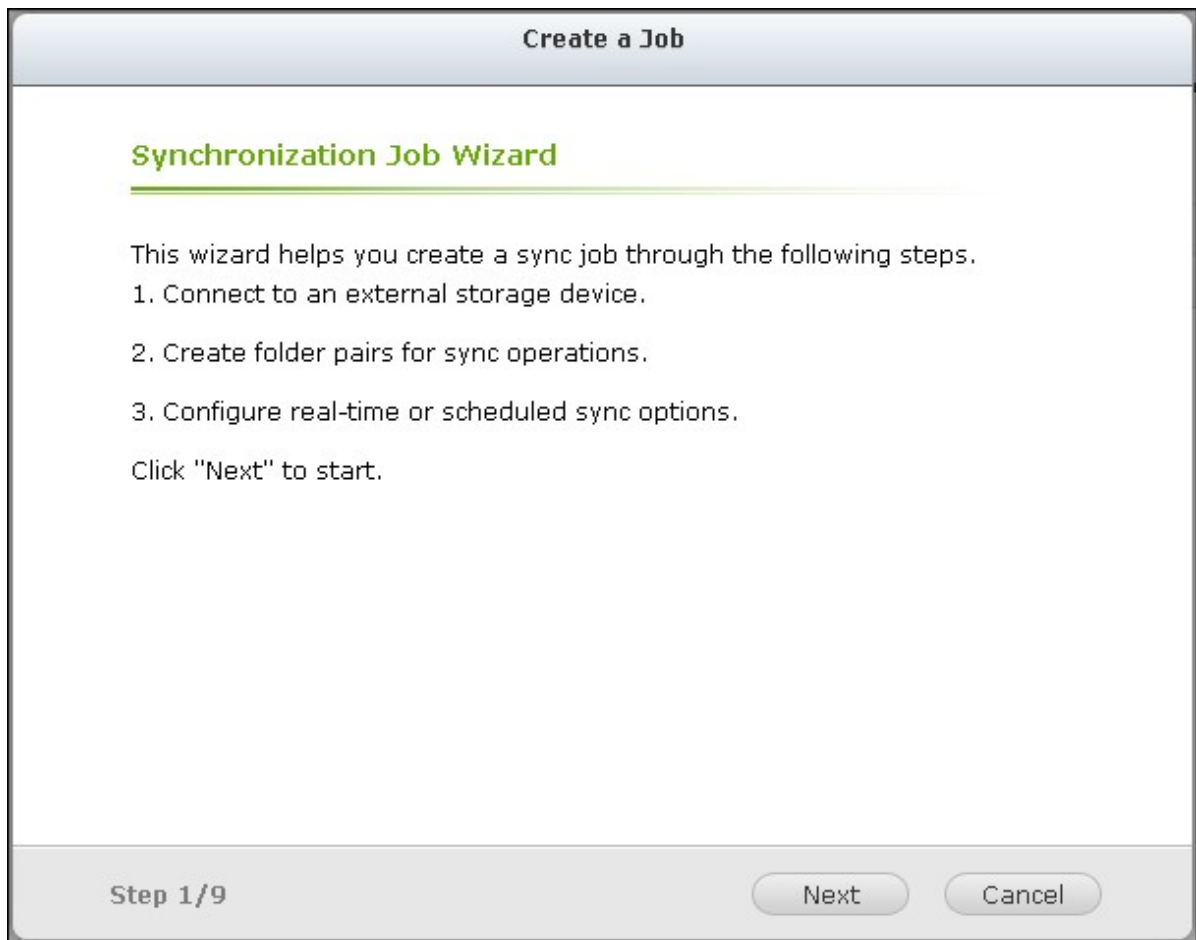

4. Seleccione las ubicaciones de copias de seguridad.
 - a. Seleccione un volumen* disco externo desde el menú desplegable. El NAS admite los sistemas de archivos EXT3, EXT4, FAT, NTFS y HFS+. Se mostrará la información general del dispositivo de almacenamiento.
 - b. Seleccione "Map this backup job to the volume ID only" (Asigne este trabajo de copia de seguridad al ID del volumen solamente) para asignar el trabajo de copia de seguridad a este dispositivo de almacenamiento externo particular. El NAS reconocerá el dispositivo y ejecutará automáticamente el trabajo de copia de seguridad de acuerdo a la configuración, cada vez que esté conectado al NAS a través de cualquier interfaz USB/eSATA.
 - c. Seleccione hacer copia de seguridad de los datos del volumen de discos local al dispositivo de almacenamiento externo o viceversa.
 - d. Haga clic en "Next" (Siguiente).

*Se pueden reconocer varias particiones del dispositivo de almacenamiento externo como volúmenes de discos individuales.

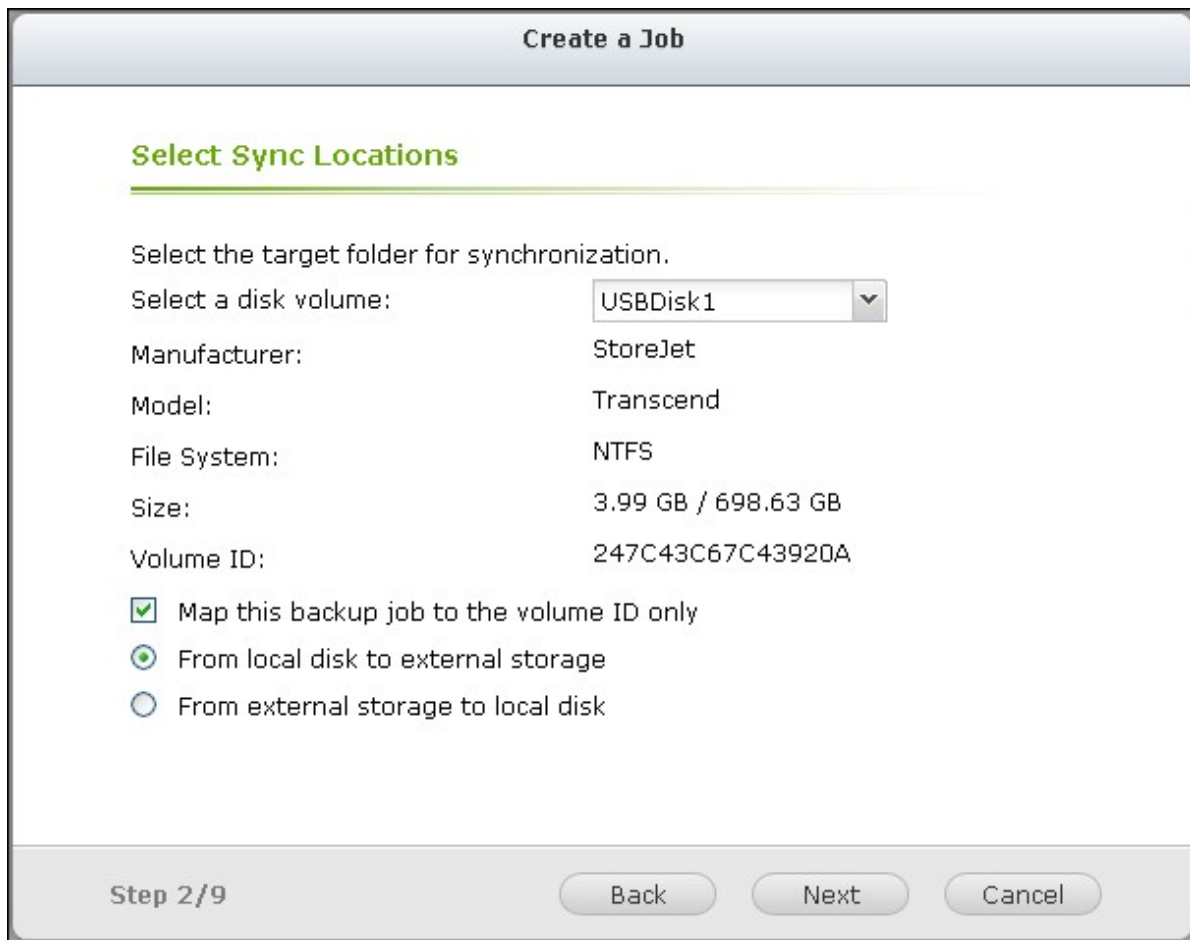

5. Seleccione las carpetas de origen y destino para la copia de seguridad. Luego haga clic en "Add" (Añadir). Se pueden crear máximo 5 pares de carpetas. Haga clic en "Next" (Siguiete).

Create a Job

Configure Multiple Folder Pairs

Local source folder: → Remote destination folder:

Local source folder	Remote destination folder	Action
/Dept/Sales	→ /USBDisk1	<input type="button" value="X"/>

Step 3/9

Nota: si una carpeta o su carpeta padre/hija se ha seleccionado como el origen o destino en un par de carpetas de un trabajo de copia de seguridad, no puede seleccionar la misma carpeta como origen o destino de otro par de carpetas del mismo trabajo de copia de seguridad.

6. Escoja entre una copia de seguridad en tiempo real y una programada. La copia de seguridad en tiempo real copia los archivos nuevos, cambiados y los que han cambiado sus nombres desde la carpeta de origen hasta la carpeta de destino, tan pronto como se hagan los cambios después de la primera copia de seguridad. La copia de seguridad programada copia los archivos desde la carpeta de origen hasta la carpeta de destino de acuerdo al programa. Las opciones disponibles son:
- Replicar ahora: copia los datos inmediatamente.
 - Periódicamente: introduzca el intervalo de tiempo en horas y minutos en el cual se ejecutará la copia de seguridad. El intervalo de tiempo mínimo es de 5 minutos.
 - Cada hora: especifique la hora y los minutos en los cuales se debería ejecutar la copia de seguridad; por ejemplo, introduzca 01 para ejecutar la copia de seguridad en el primer minuto de cada hora: 1:01, 2:01, 3:01...

- Diariamente: especifique el tiempo diario en el cual se debería ejecutar la copia de seguridad; por ejemplo, 02:02 diariamente.
- Semanalmente: seleccione un día y hora de la semana cuando la copia de seguridad se debería ejecutar.
- Mensualmente: seleccione un día y hora del mes cuando la copia de seguridad se debería ejecutar.
- Copia de seguridad automática: ejecuta la copia de seguridad de datos automáticamente cada vez que el dispositivo esté conectado y el NAS lo haya detectado.

Para configurar la política de copia de seguridad y la configuración de filtros, seleccione "Configure policy and filter" (Configurar las políticas y los filtros). Haga clic en "Next" (Siguiente).

Create a Job

Replication Schedule

Real-time
Real-time synchronization copies files that are new, changed, and renamed from the source folder to the target folder as soon as the changes are made.

Schedule
Scheduled synchronization copies files that are new, changed, and renamed from the source folder to the target folder according to the pre-configured schedule.

Monthly ▾

00 ▾ : 00 ▾

01 ▾

Configure policy and filter

Step 4/9

Back Next Cancel

7. Seleccione si desea habilitar las siguientes opciones:

- Elimine los archivos extras: eliminar los archivos extras de la carpeta de destino. Los borrados hechos en la carpeta de origen se repetirán en la carpeta de destino. Esta opción no está disponible para las copias de seguridad en tiempo real.

- Detecte los archivos dispersos: seleccione esta opción para ignorar los archivos de datos nulos.
- Sobrescribir el archivo si el archivo de origen es más reciente o el tamaño del archivo es diferente
- Compruebe los contenidos de archivos: examina los contenidos de archivos, la fecha, el tamaño y el nombre para determinar si dos archivos son idénticos. Esta opción no está disponible para las copias de seguridad en tiempo real.
- Ignorar los enlaces simbólicos: seleccione esta opción para ignorar los enlaces simbólicos del par de carpetas.

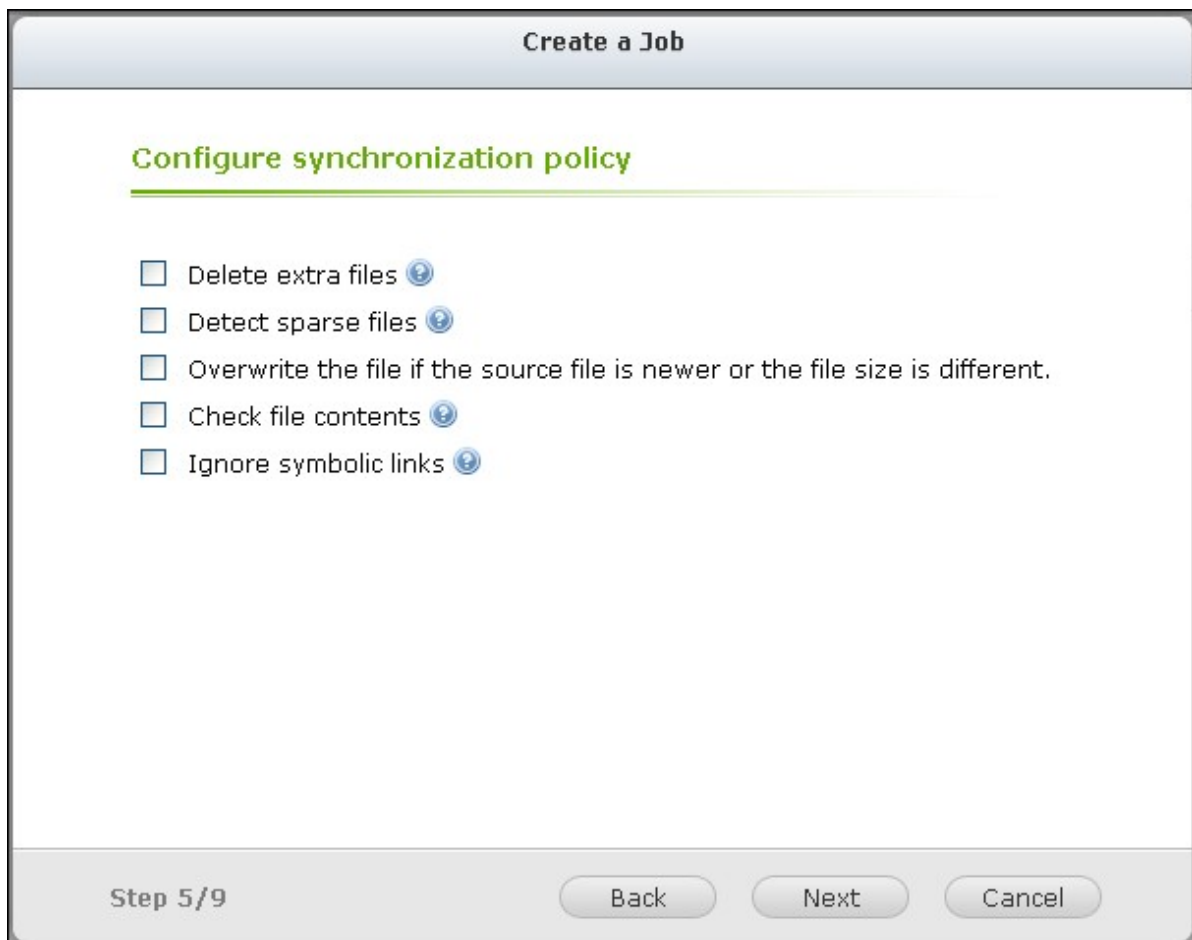

8. Crear filtros para los trabajos de copia de seguridad.
 - Tamaño del archivo: especifica el tamaño máximo/mínimo de los archivos que se van a copiar.
 - Incluir los tipos de archivos: especifica los tipos de archivos que se van a copiar.
 - Excluir los tipos de archivos: especifica los tipos de archivos que se van a excluir para la copia de datos.
 - Hora y fecha del archivo: especifica la hora y la fecha de los archivos que se van a copiar.

Create a Job

Configure synchronization filter

File size ⓘ

Min size: ▾

Max size: ▾

File date/time ⓘ

From: ⓘ

To: ⓘ

Include file types ⓘ

Documents Pictures Video Applications

Music Temporary files Others

Exclude file types ⓘ

Documents Pictures Video Applications

Music Temporary files Others

Step 6/9

- Introduzca el nombre de un trabajo de copia de seguridad. El nombre del trabajo permite máximo 63 caracteres;no puede empezar no terminar con un espacio. Haga clic en "Next" (Siguiente).

Create a Job

Enter a sync job name

Specify a name for the sync job. It is a required field and cannot be empty.

Step 7/9

10. Confirme la configuración y haga clic en "Next" (Siguiete).

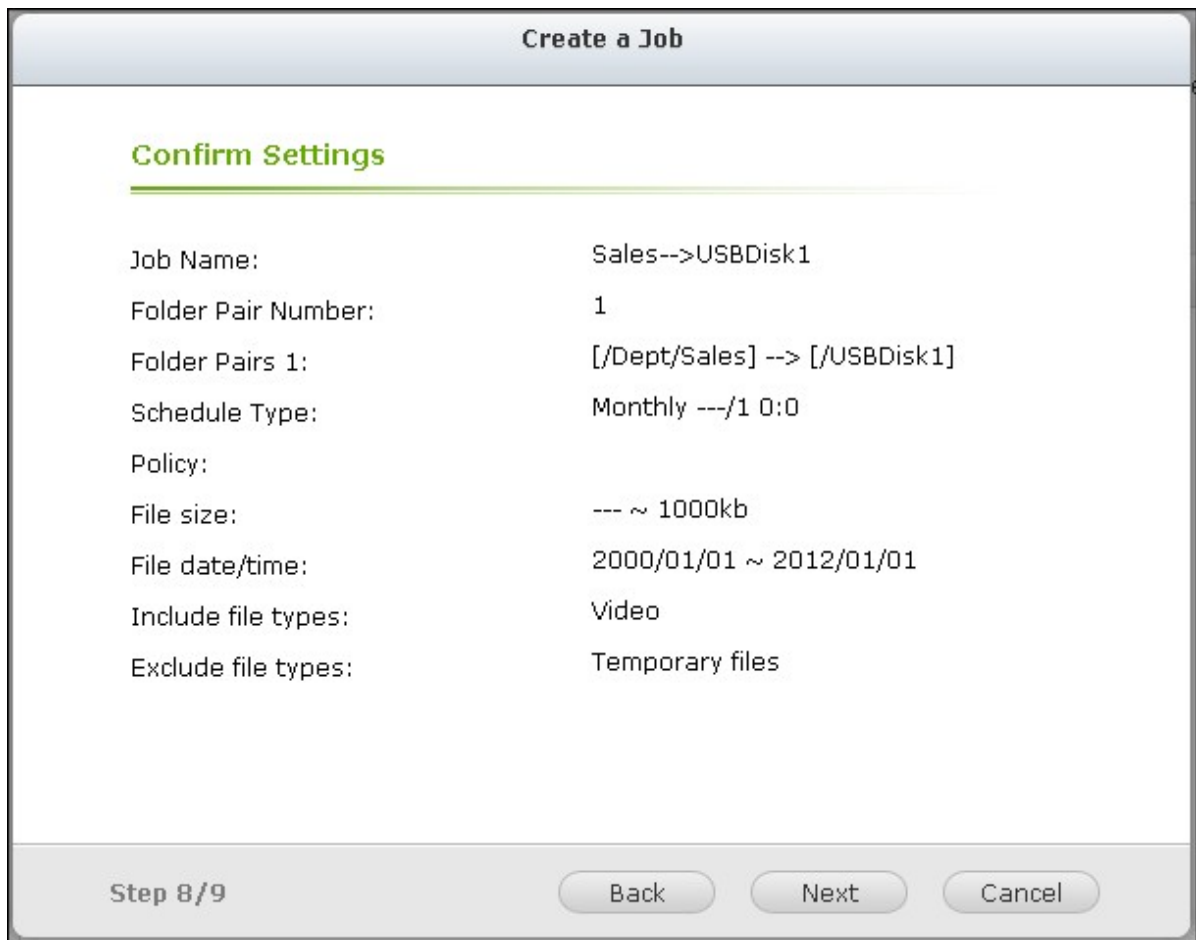



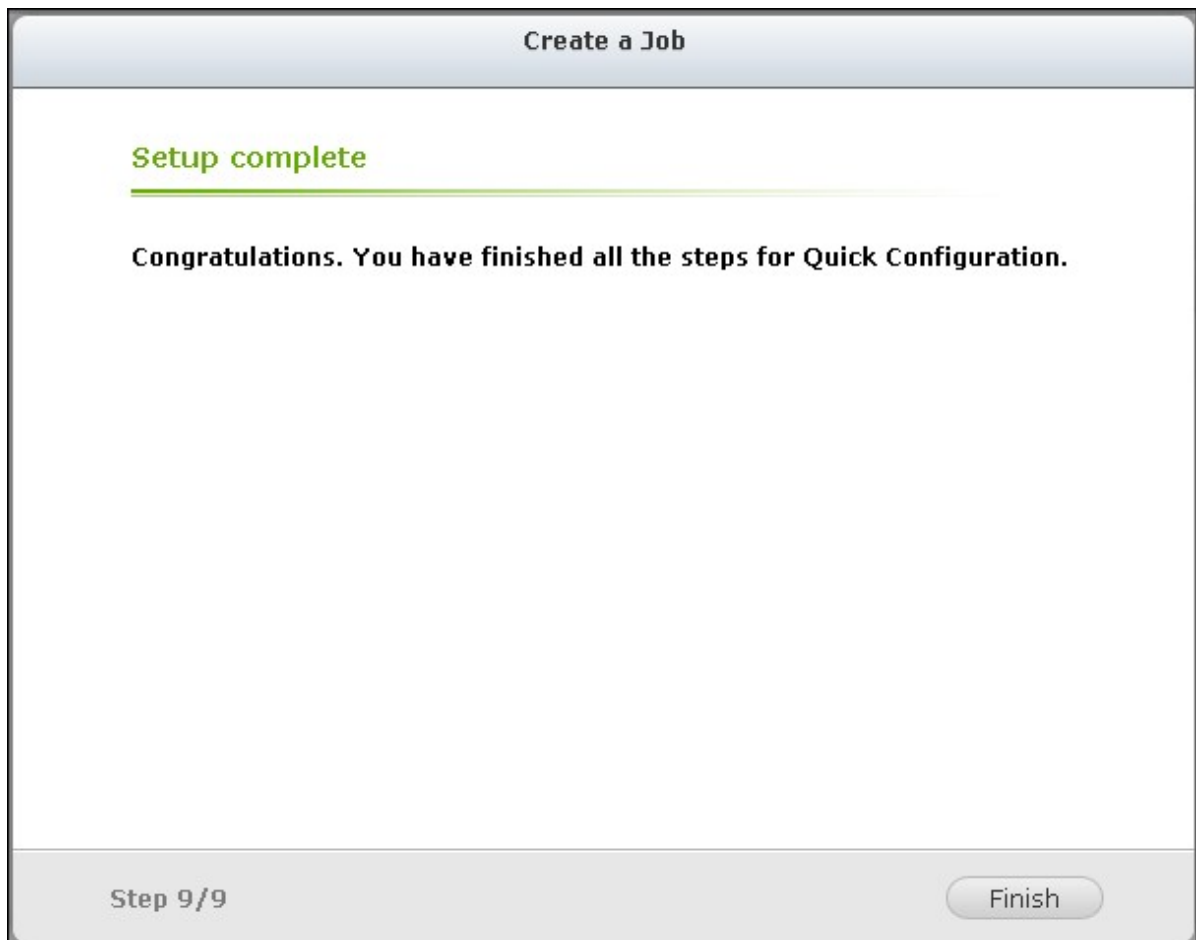

11. Haga clic en "Finish" (Finalizar) para salir del asistente.

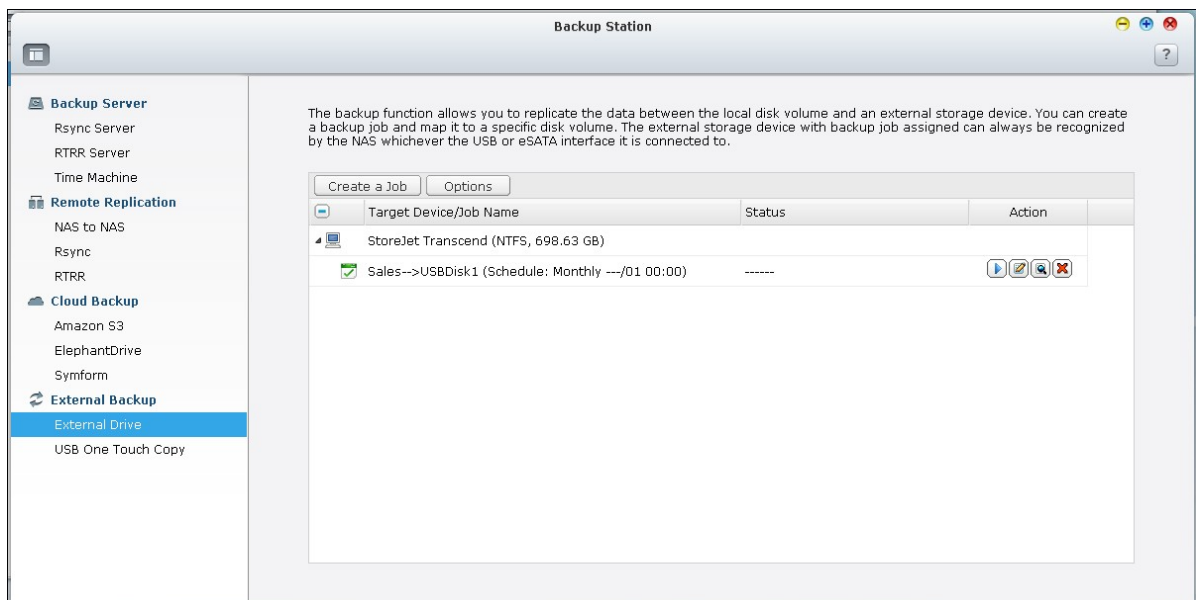

12. El trabajo de copia de seguridad y el estado se mostrarán en la lista.



Botón	Descripción
	Inicia un trabajo de copia de seguridad.

	Detiene un trabajo de copia de seguridad.
	Edita la configuración de un trabajo de copia de seguridad.
	Permite ver el estado del trabajo y los registros. Descarga los registros de un trabajo de copia de seguridad.
	Elimina un trabajo de copia de seguridad. Este botón está disponible solamente después de haber detenido el trabajo de copia de seguridad.

Para deshabilitar el programa de copia de seguridad de un trabajo de copia de seguridad, haga clic en  seleccione "Disabled" (Deshabilitado) en "Settings" (Configuración) > "Schedule Type" (Tipo de Programación) y haga clic en "OK" (Aceptar).

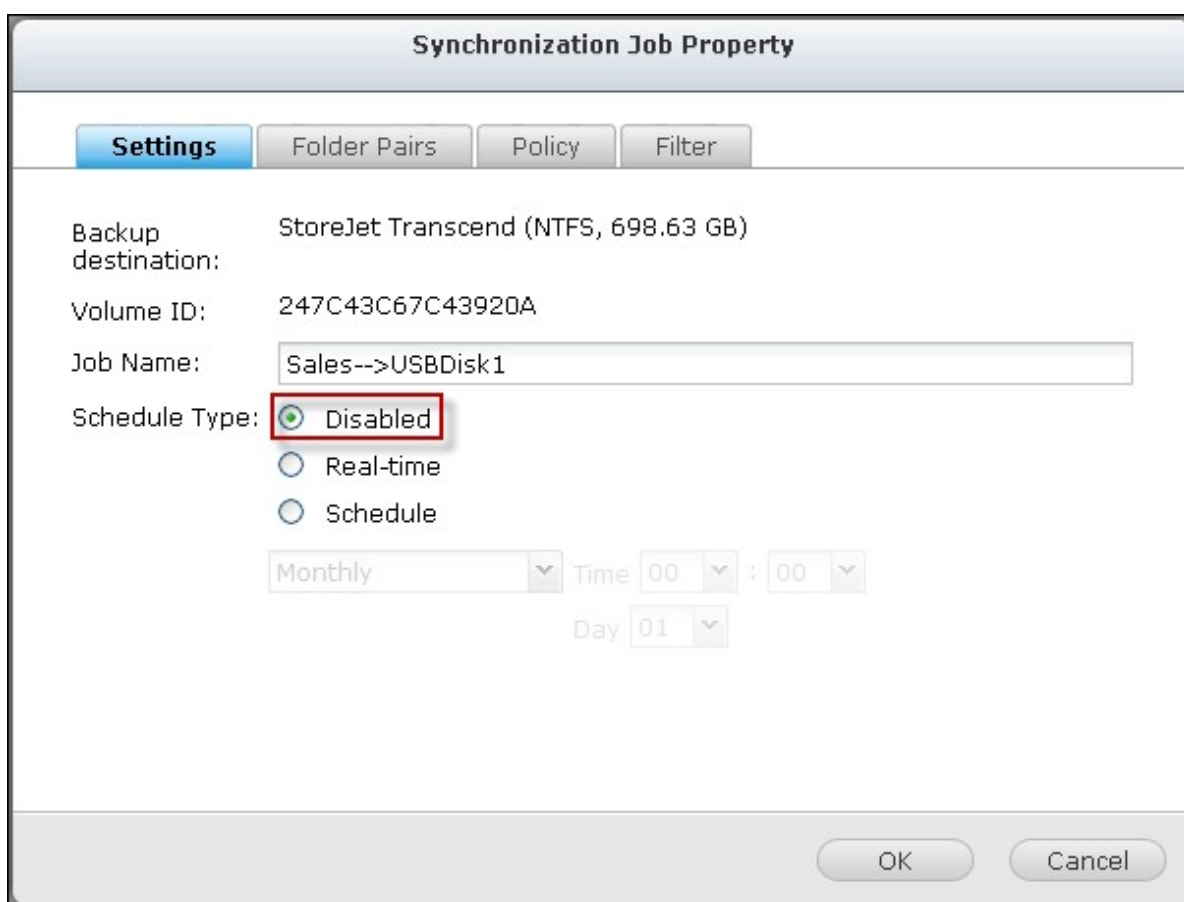

Configuración predeterminada de trabajos de copia de seguridad

Para editar las propiedades predeterminadas de los trabajos de copia de seguridad, haga clic en "Options" (Opciones).

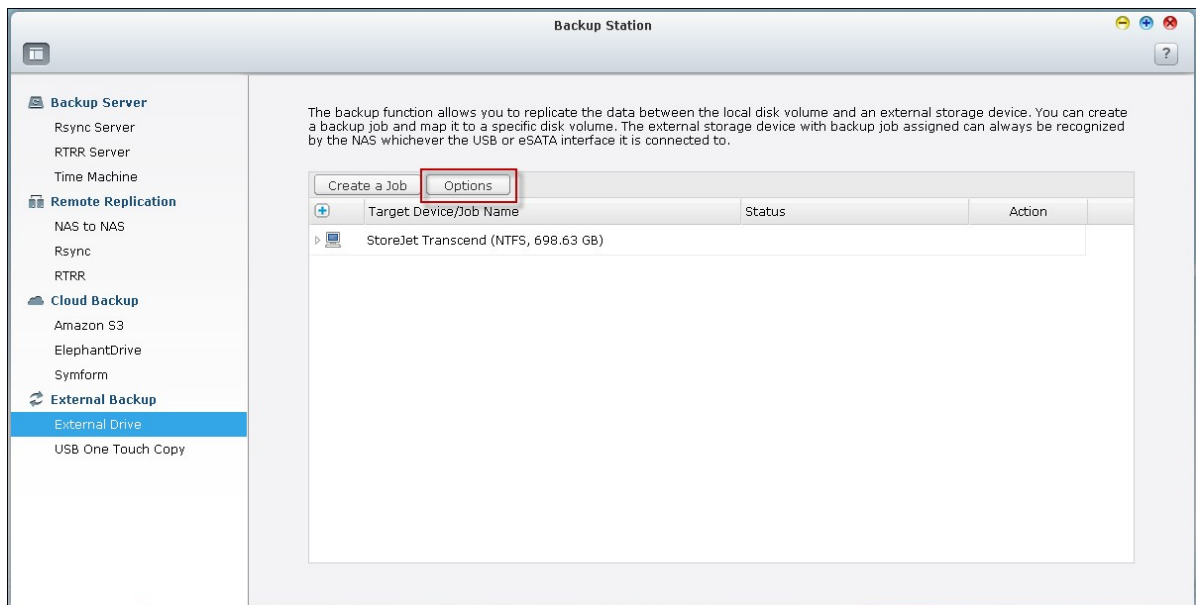

En "Event Logs" (Registros de eventos) puede seleccionar habilitar "Download Detailed Logs" (Descargar los registros detallados) y especificar el tamaño máximo del archivo de registro. Seleccione enviar una alerta por correo electrónico cuando un trabajo de copia de seguridad falle o se complete. Tenga en cuenta que la configuración del servidor SMTP debe hacerse correctamente en "System Settings" (Configuración del sistema) > "Notification" (Notificación).

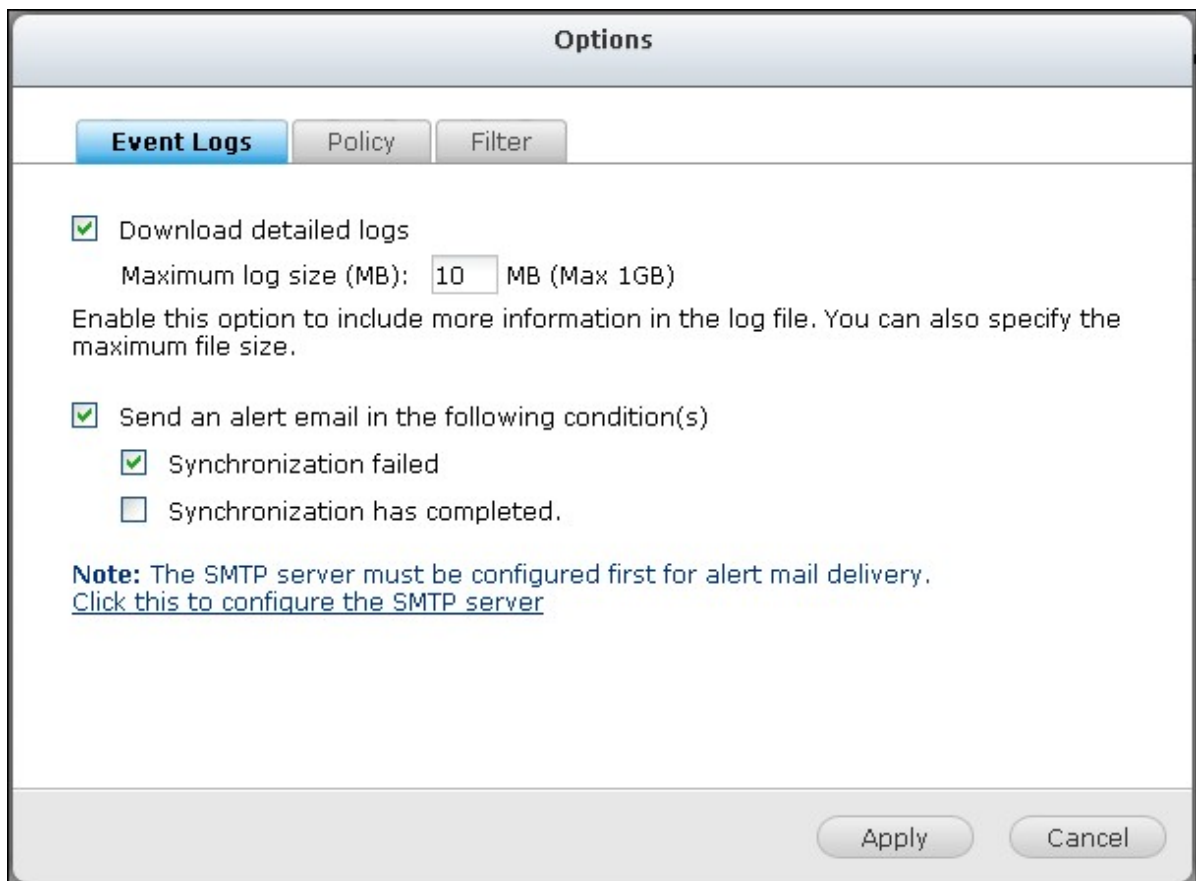

Especifique la política de copia de seguridad en "Policy" (Política) y configure los filtros en "Filter" (Filtro). Esta será la configuración predeterminada para todos los trabajos de copia de seguridad.

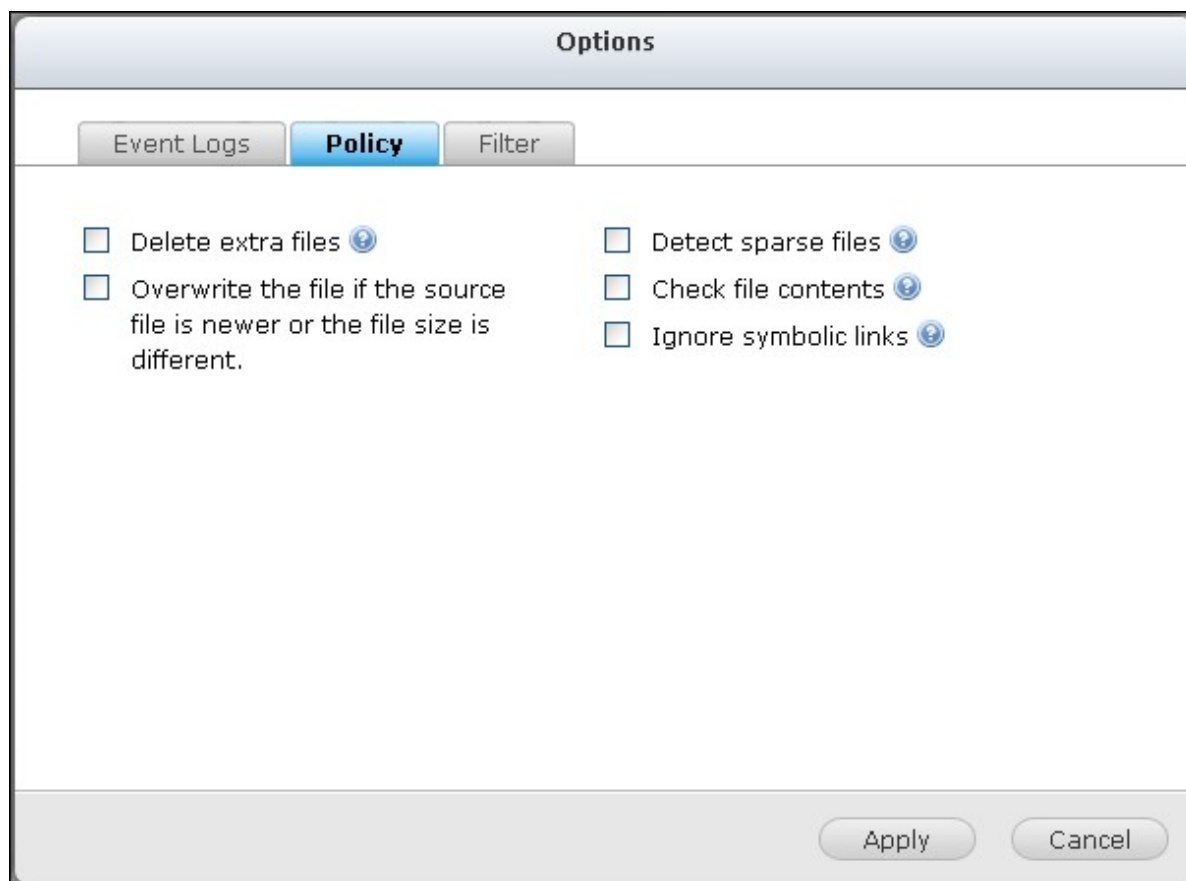

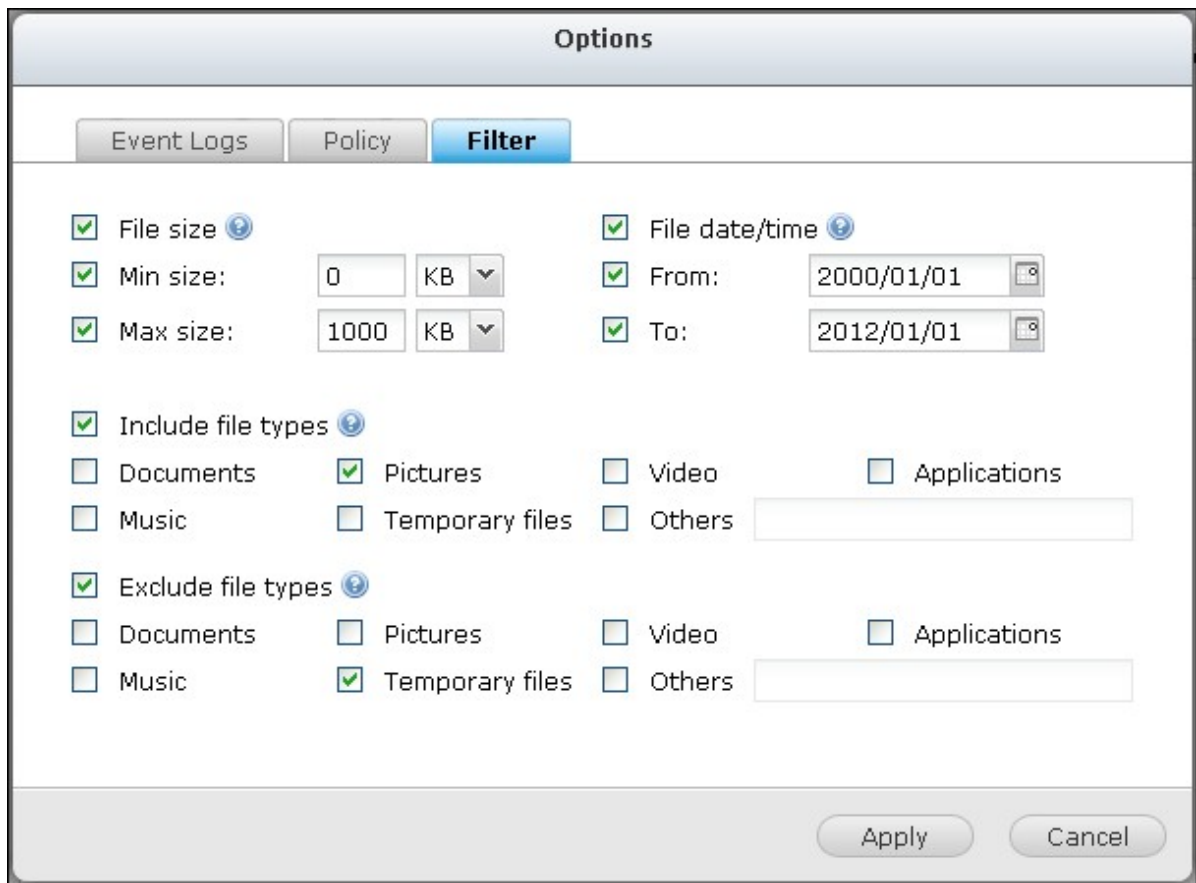

Descargar los registros de copia de seguridad

1. Para descargar los registros de un trabajo de copia de seguridad, asegúrese de que la opción "Download Detailed Logs" (Descargar los registros detallados) en "Options" (Opciones) > "Event Logs" (Registros de eventos) se haya habilitado.

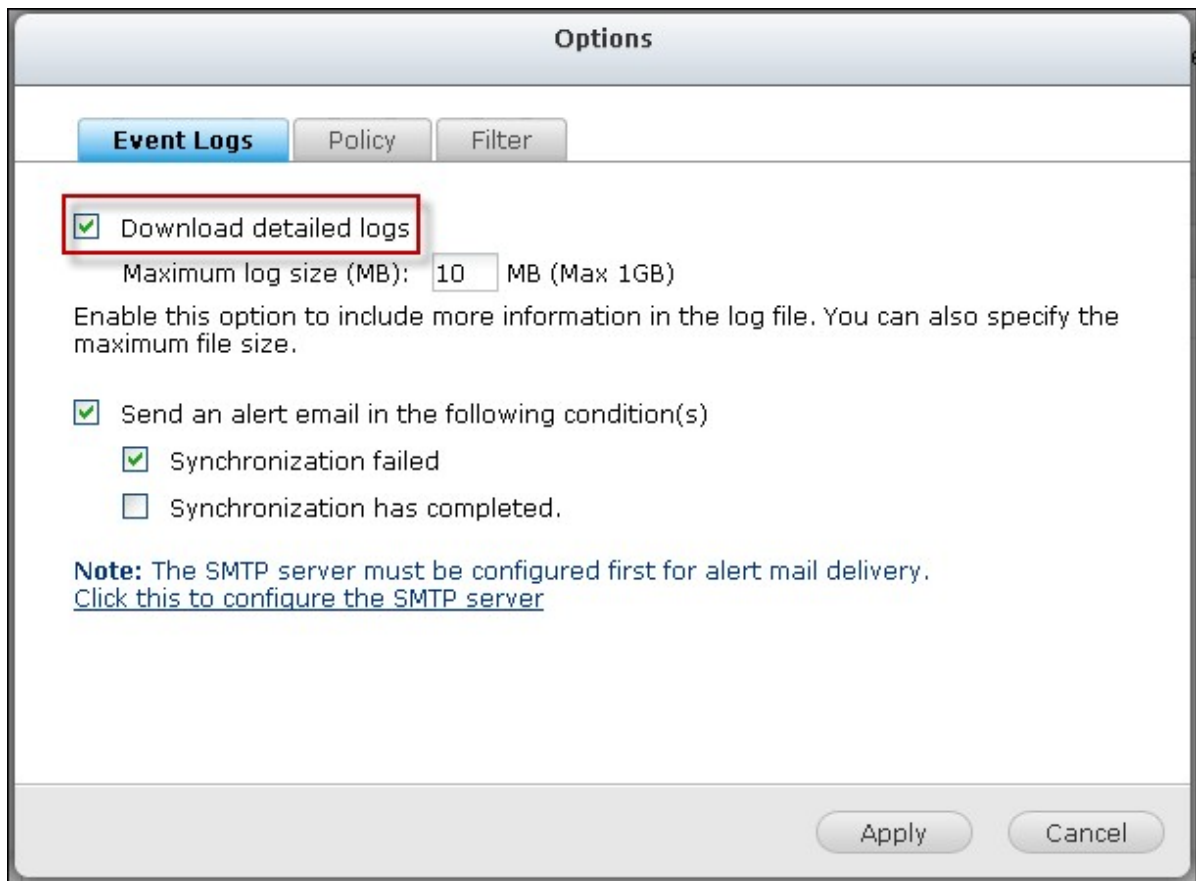

2. Haga clic  de la columna "Action" (Acción) del trabajo de copia de seguridad.

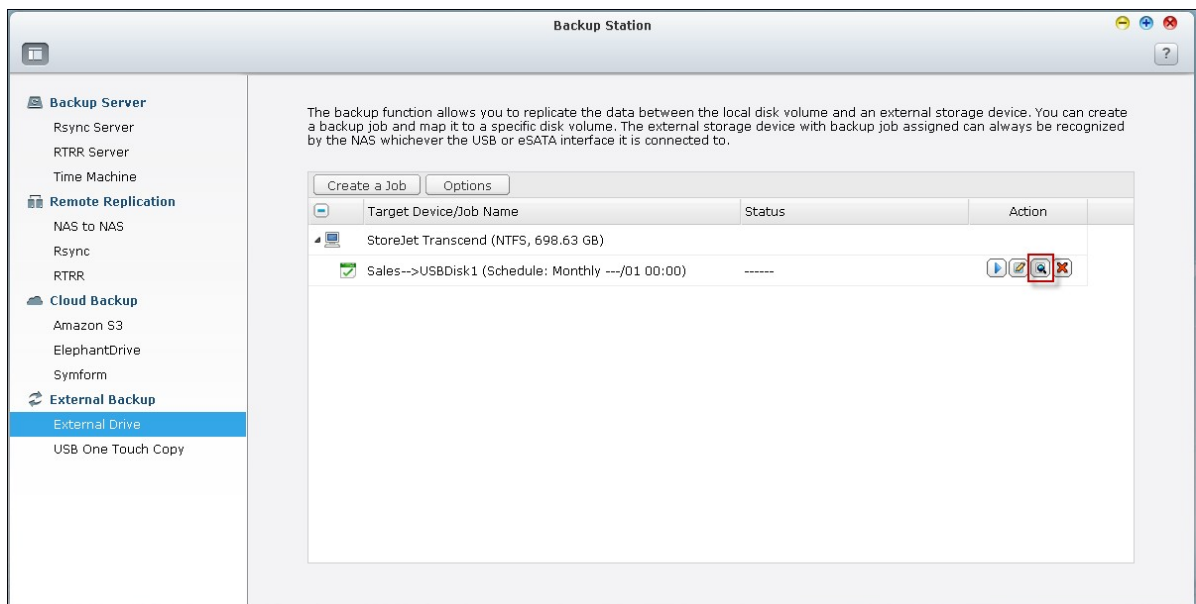

3. Vaya a "Job Logs" (Registros de los trabajos) y haga clic en "Download Logs" (Descargar registros). El archivo de registros se puede abrir usando Microsoft Excel o cualquier otro software para edición de texto. Tenga en cuenta que este botón solamente estará disponible después de haber habilitado "Download Detailed

Logs" (Descargar los registros detallados) en "Options" (Opciones) > "Event Logs" (Registros de eventos) y después de haber ejecutado el trabajo de copia de seguridad una vez.

Date	Time	Content
2013/05/28	16:19:27	Job [Web-->USBDisk1] started.
2013/05/28	16:19:27	Synchronize files between a local folder and an external drive with volume ID: 380C-EA0I
2013/05/28	16:19:27	The number of folder pairs = 1.
2013/05/28	16:19:27	Pair1 = [Web, USBDisk1].
2013/05/28	16:19:27	Schedule type: Realtime.

Download Logs

OK

Copia de Seguridad USB con 1 Botón

Habilite el botón de copia de un toque USB para hacer copias de seguridad de los datos desde la unidad USB frontal del NAS o viceversa. Esta función no es compatible con el modelo TS-809U-RP, TS-879U-RP, TS-EC879U-RP, TS-1279U-RP, TS-EC1279U-RP.

Importación inteligente (Beta)

Cuando los usuarios se conectan a un dispositivo externo, como por ejemplo una cámara, al puerto USB delantero, todas las fotos y vídeos en el dispositivo se importarán al NAS automáticamente sin que tenga que pulsar el botón "Copy" (Copia) . Los ficheros importados se almacenarán en "SmartImport" (Importación inteligente,) una carpeta recién creada, bajo el directorio de copia de seguridad por defecto. Durante cada importación, sólo se pueden importar nuevas fotos y vídeos a una carpeta nueva.

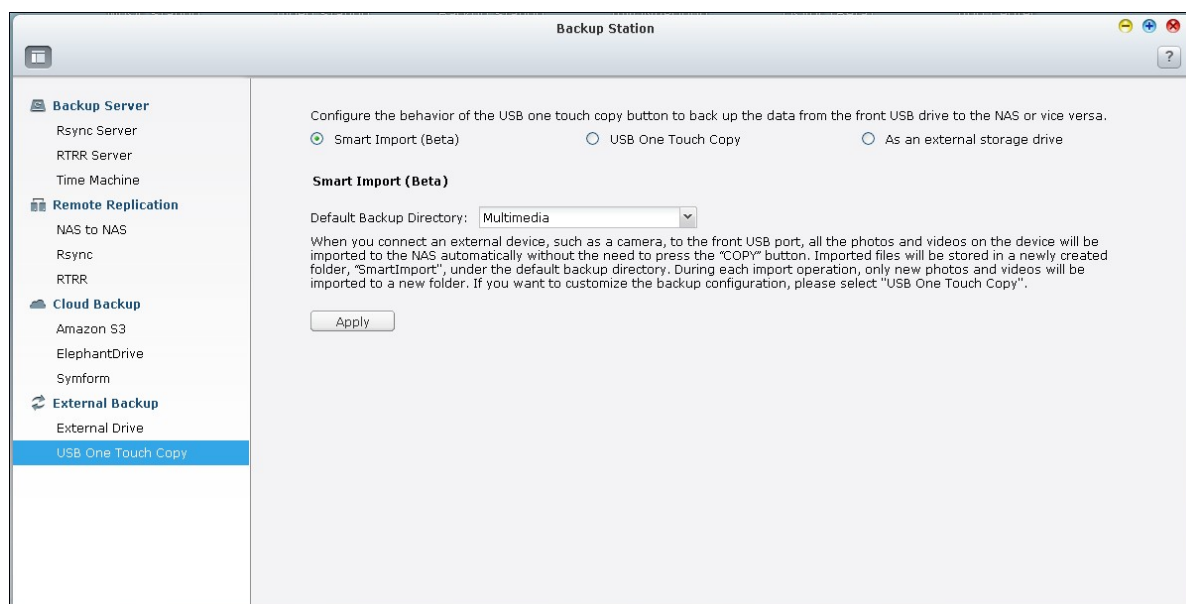

Para configurar una copia de seguridad personalizada, seleccione "USB One Touch Copy" (Copia de un sólo toque USB).

Copia de Seguridad USB con 1 Botón

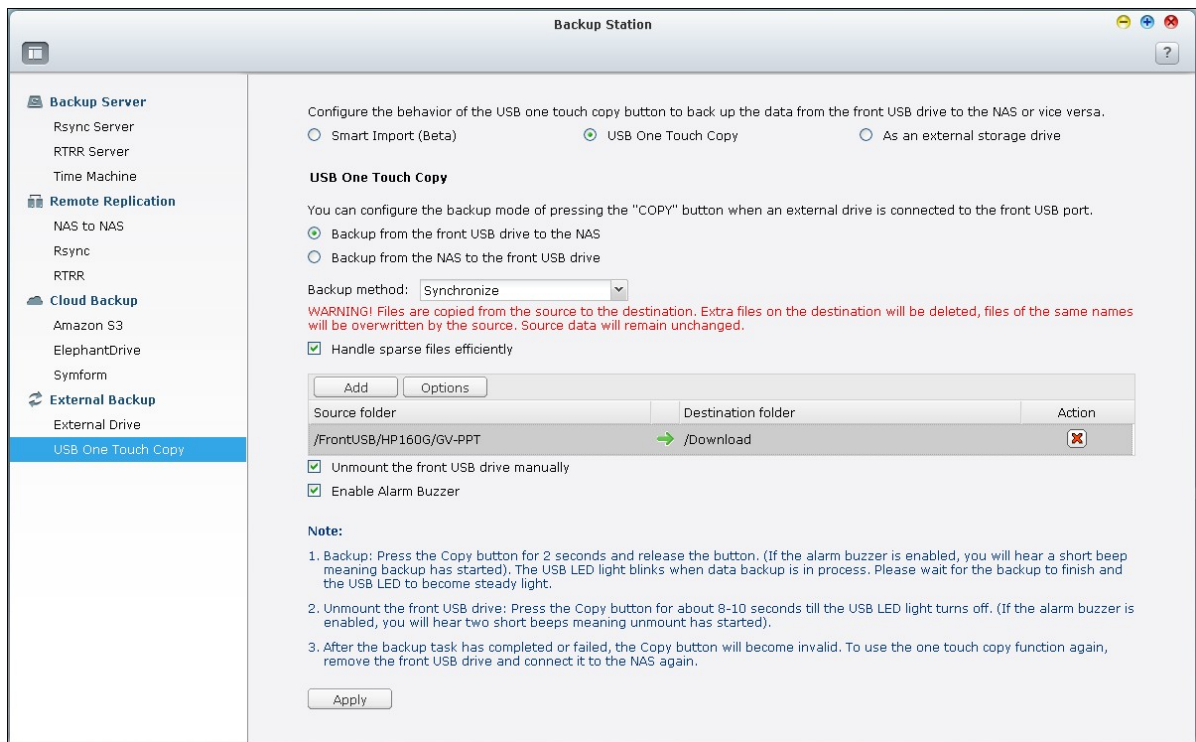

- Dirección de la copia de seguridad: Desde la unidad USB frontal al NAS y viceversa.
- Método de la copia de seguridad:
 - A. Crear directorio: Se creará un directorio en el destino y los datos de origen se copiarán a este directorio. El nuevo directorio tendrá un nuevo nombre el cual será la fecha de la copia de la seguridad (DDMMAAAA). Si hay más de 1 copia de seguridad el mismo día, el directorio se denominará así DDMMAAAA-1, DDMMAAAA-2... y así sucesivamente.
 - B. Copiar: Hace copia de seguridad de los datos a la carpeta compartida del destino. Si existen los mismos ficheros, el fichero de destino se sobrescribirá.
 - C. Sincronizar: Hace copia de seguridad a la carpeta compartida del destino y elimina los ficheros redundantes. Si existen los mismos ficheros, el fichero de destino se sobrescribirá.

Nota: Si hay varias particiones en el dispositivo de almacenamiento origen, se creará una carpeta nueva para cada partición del destino como carpeta de copia de seguridad. La carpeta de copia de seguridad se denominará con la fecha de la copia de seguridad y el número de la partición, DDMMAAAA-1 para la partición 1, DDMMAAAA-2 para la partición 2... y así sucesivamente. Si el dispositivo de almacenamiento de origen contiene solamente una partición, la carpeta de copia de seguridad se denominará DDMMAAAA únicamente.

- Manejar eficientemente archivos dispersos: Un archivo disperso es un tipo de archivo informático que contiene bloques grandes con datos de cero bytes. Si activa esta opción, puede reducir el tiempo necesario para la copias de seguridad.
- Carpetas de origen y de destino: Especifique los pares de carpetas para la copias de seguridad y haga clic en "Add" (Añadir). Se pueden añadir máximo 9 pares de carpetas.
- Opciones: Haga clic en "Options" (Opciones) para configurar la notificación de los trabajos de copia de seguridad por correo electrónico, SMS o mensajería instantánea (IM).
- Desmonte la unidad USB frontal manualmente: Cuando esté habilitada, los usuarios pueden presione el botón de Copia entre 8–10 segundos hasta que el LED de la unidad USB se apague y quite la unidad USB frontal del NAS.
- Habilitar la alarma sonora:
 1. Un sonido bip corto: La copia de seguridad se ha iniciado.
 2. Dos sonidos bips cortos: La unidad USB frontal se está desmontando.

Copia de Datos a través del Puerto USB Frontal

El NAS soporta la copia de seguridad instantánea de datos desde el dispositivo USB al NAS o viceversa usando el botón frontal Copia USB. Para utilizar esta función, siga los pasos mostrados a continuación:

1. Asegúrese de que un disco duro esté instalado y formateado en el NAS. Se creará el recurso compartido de red Qusb/ Usb por defecto.
2. Encienda el NAS.
3. Configure la función del botón de Copia en la página "Backup Station" (Estación de copia de seguridad)>"USB One Touch Copy (Copia de un toque USB).
4. Conecte el dispositivo USB, como una cámara digital o una memoria flash, al puerto frontal USB del NAS.
5. Presione la tecla Copy (copiar) una vez. Los datos se copiarán de acuerdo con sus configuraciones del NAS.

Nota: La copia de seguridad incremental se usa para esta función. Después de hacer la primera copia de seguridad de datos, el NAS solamente copia los ficheros que han cambiado desde la última copia de seguridad.



Precaución: Los ficheros se copian desde el origen al destino. Los ficheros adicionales del destino se eliminarán; los ficheros con los mismos nombres serán sobrescritos por el origen. Los datos de origen no se cambiarán.

Como una unidad de almacenamiento externo

Cuando se conecta un dispositivo externo al puerto USB delantero, se identificará como una unidad de almacenamiento externo conectada al puerto.



8.2 Servicio myQNAPcloud

El servicio myQNAPcloud es una función que ofrece el registro del nombre de host, el mapeo del IP NAS dinámico a un nombre de dominio, y el mapeo de puerto automático del enrutador UPnP en la red local. Utilice el asistente myQNAPcloud Wizard para registrar un nombre de host único para el NAS, configurar el reenvío de puertos automático en el enrutador UPnP y publicar servicios NAS para el acceso remoto a través de Internet.

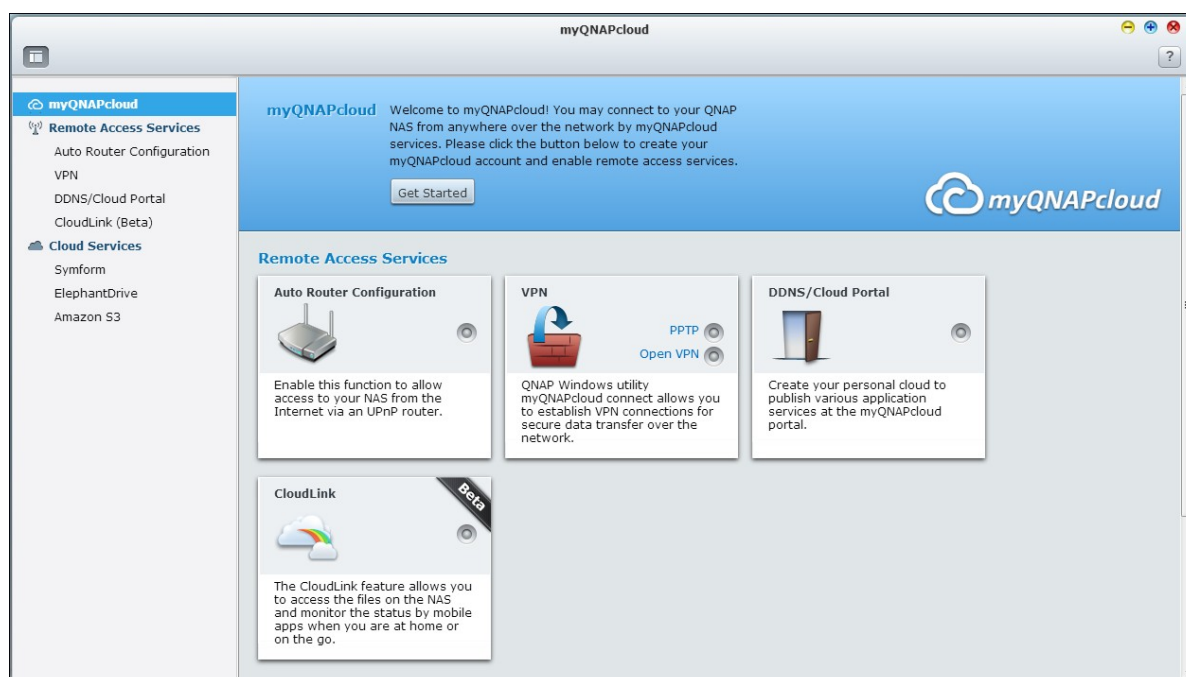

Para utilizar el servicio myQNAPcloud compruebe que el NAS se ha conectado al enrutador UPnP y a Internet y haga clic en el acceso directo myQNAPcloud desde el escritorio NAS o el menú principal.

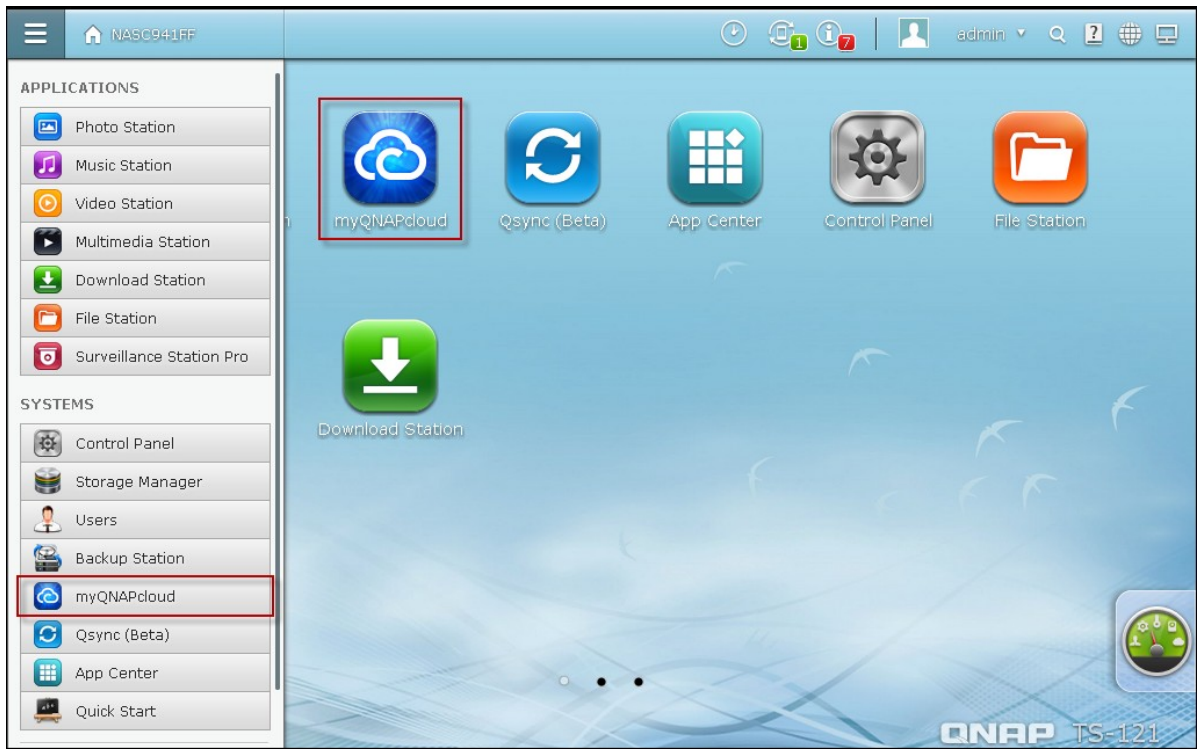

Asistente myQNAPcloud

La primera vez que utilice el servicio myQNAPcloud se recomienda que use el asistente myQNAPcloud para completar la configuración:

1. Haga clic en "Get Started" (Primeros pasos) para utilizar el asistente.

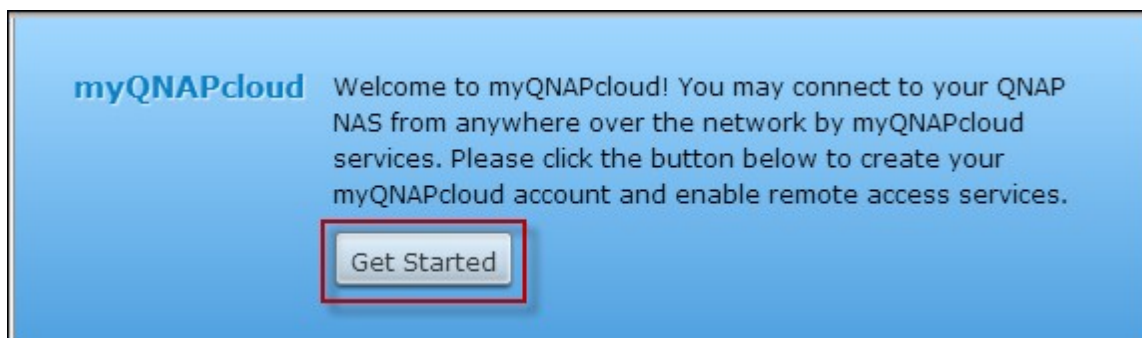

2. Haga clic en "Start" (Inicio).

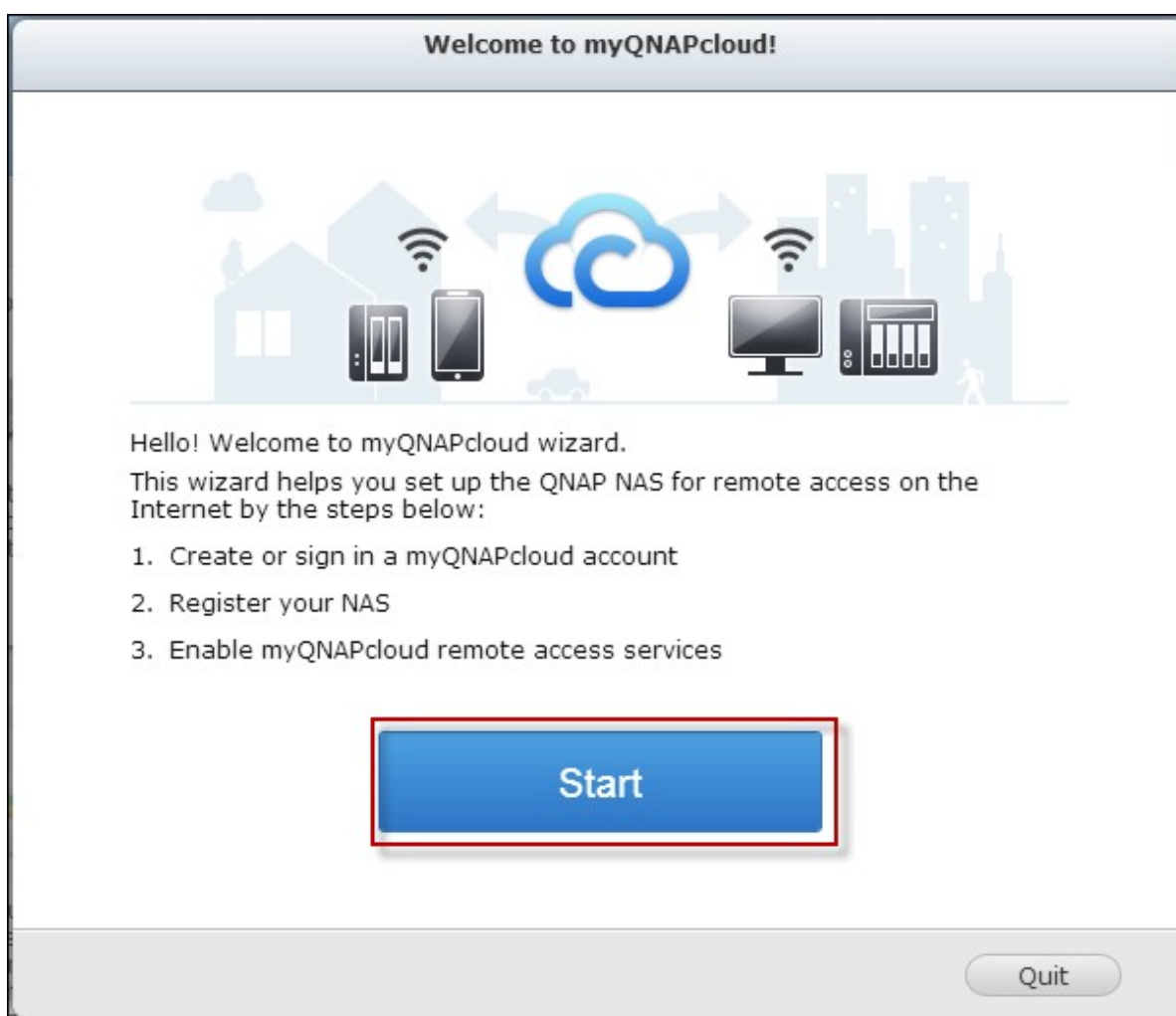

3. Rellene todos los campos requeridos, acepte los términos y condiciones y haga clic en "Next" (Siguiente) para crear una cuenta myQNAPcloud (o, haga clic en "Sign in myQNAPcloud account" (Iniciar sesión en la cuenta myQNAPcloud) para acceder a su cuenta myQNAPcloud si ya dispone de una.)

Welcome to myQNAPcloud!

Create myQNAPcloud account

Please create a myQNAPcloud Account to proceed. (or [Sign in myQNAPcloud account](#))

myQNAPcloud ID (QID) :

Password :

Verify Password:

First name:

Last name:

Mobile number: (optional)

I agree to [myQNAPcloud Terms of Use](#) and [QNAP Privacy Policy](#)

I'd like to receive the latest E-news from QNAP.

Step 1/4

Welcome to myQNAPcloud!

Sign in myQNAPcloud account

Please sign in myQNAPcloud account to proceed (or [Create myQNAPcloud account](#))

myQNAPcloud ID (QID) :

Password :

[Forgot your password?](#)

Step 1/4

4. Escriba un nombre para registrar su NAS y haga clic en "Next" (Siguiete).

Welcome to myQNAPcloud!

Register your myQNAPcloud device name

Please enter a name to register your QNAP NAS. This name will be used to access your NAS remotely.

After finishing the wizard, you can access your QNAP NAS remotely with the following Internet address:
NASQTS.myqnapcloud.com

Step 2/4 Back Next Cancel

5. El asistente configurará el enrutador de forma automática.

Welcome to myQNAPcloud!

Configuring your router...

Please wait patiently. The router configuration will be completed in a minute.



Configuring network environment and applying myQNAPcloud services...



15%

Step 3/4

Next

6. Revise la página de resumen y haga clic "Finish" (Finalizar) para completar el asistente.

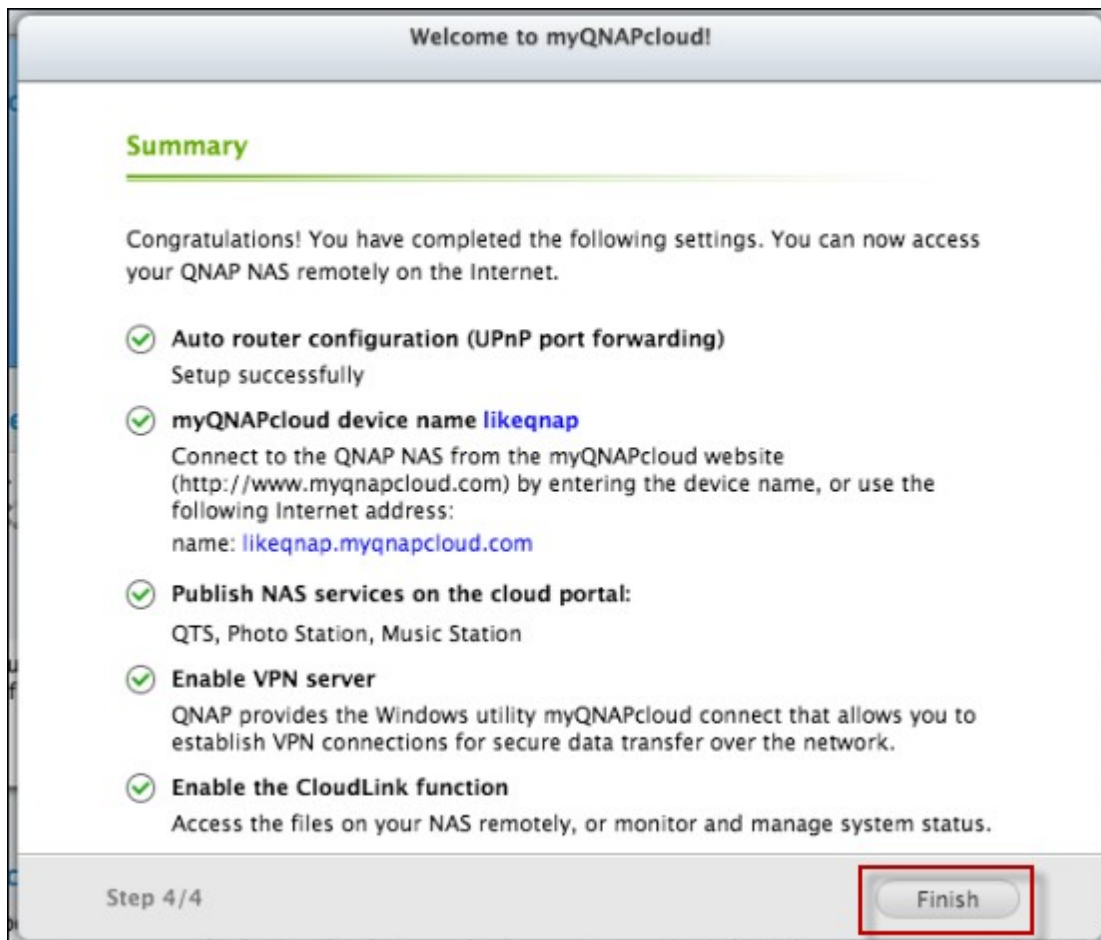

7. Si alguno de las configuraciones no tiene éxito, siga las instrucciones que se facilitan para solucionar los problemas. Una vez finalizado el asistente, se enviará una confirmación vía correo electrónico a la cuenta de correo especificada. Haga clic en "Confirm Registration" (Confirmar inscripción) del correo electrónico y complete el proceso de registro.

Dear Mr./Mrs.,

Thanks for registering myQNAPcloud account.

Your myQNAPcloud ID (QID) is NAS.QTS@gmail.com

Click the link below to confirm registration:

[Confirm Registration](#)

Notice: The link will automatically expire after 30 days.

When someone creates a QNAP User Account, this email will be sent automatically.

Your email address must be validated.

Then, you can start to access more services provided by QNAP with the QNAP User Account.

For more information, please refer to:

[What's myQNAPcloud](#)

Thank you,

QNAP Customer Support

Gestione y configure su cuenta myQNAPcloud

Haga clic en "Manage myQNAPcloud Account" (Gestionar la cuenta myQNAPcloud) en la parte superior de la página después de abrir myQNAPcloud o inicie sesión en su cuenta en <http://www.myqnapcloud.com>.

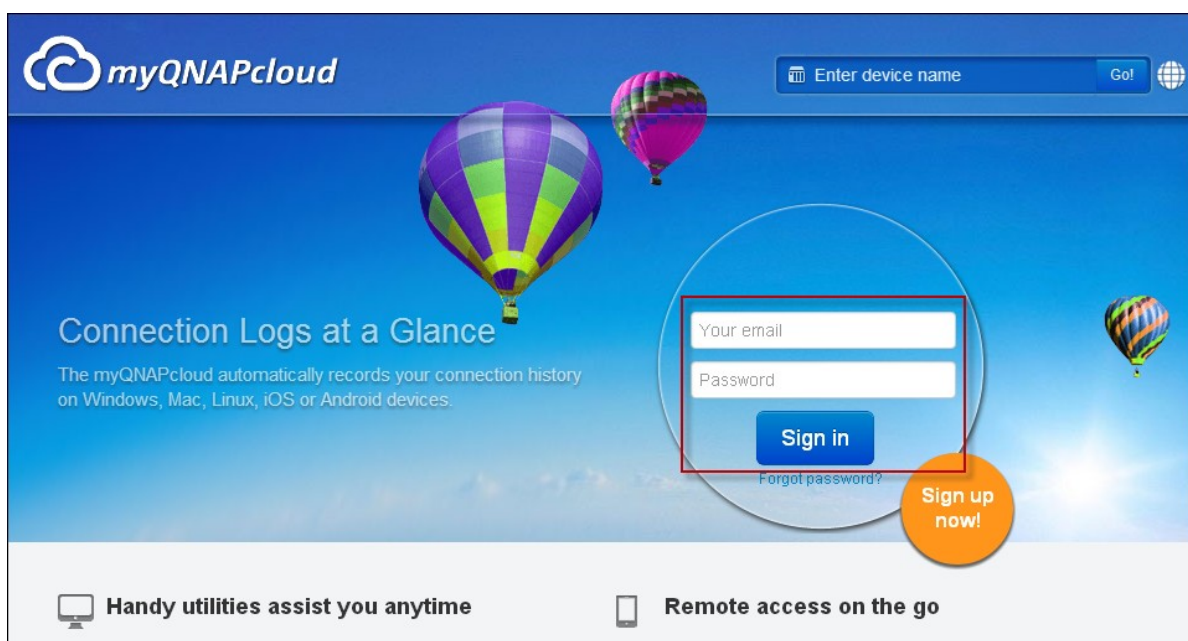
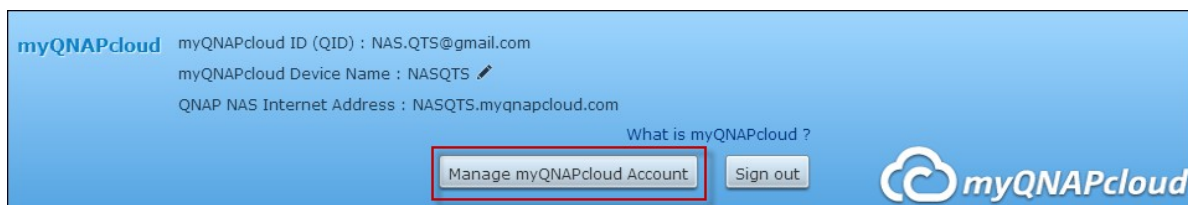

Haga clic en el ID de inicio de sesión al lado de la casilla "Enter device name" (Introduzca el nombre del dispositivo) y seleccione "My Devices" (Mis dispositivos) desde el menú desplegable para revisar los detalles del dispositivo, que incluyen el nombre, la dirección DDNS, IP WAN y LAN.

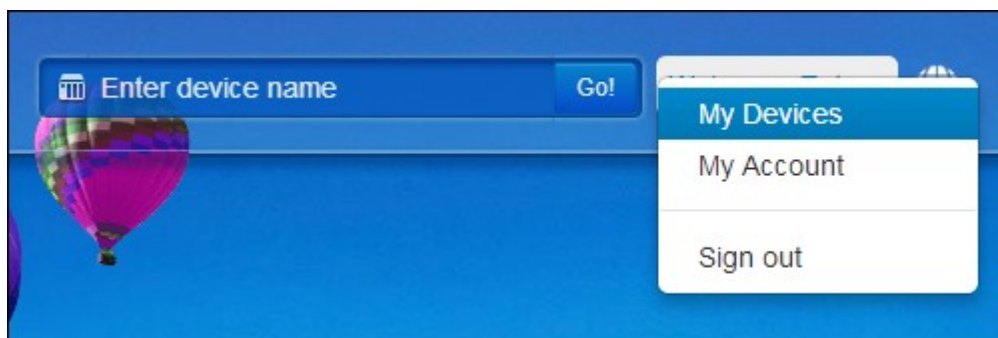

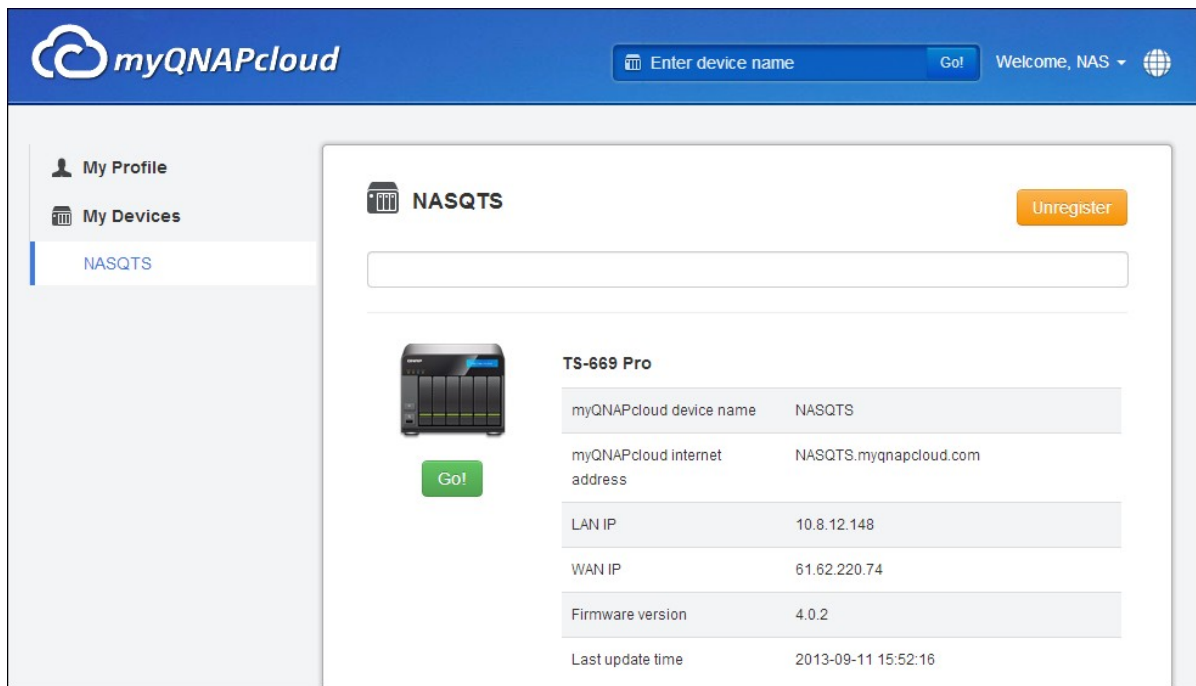

O seleccione "My Devices" (Mi cuenta) para revisar su perfil, cambiar la contraseña y controlar la actividad de su cuenta.

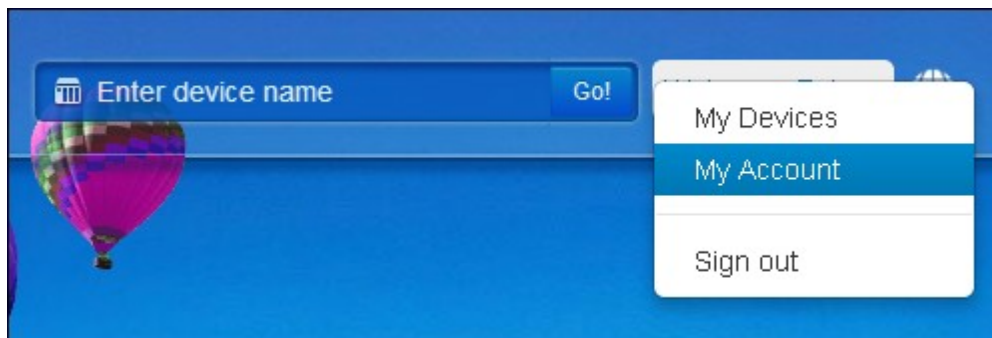

myQNAPcloud Welcome, NAS

My Profile

- Profile**
- Change Password
- Activities

My Devices

- NASQTS

Profile

Your myQNAPcloud ID (QID) [nas.qts@gmail.com](#)

First name	NAS
Last name	QTS
Gender	
Birthday	
Mobile number	
Get latest QNAP information from email	No
Preferred language	English

myQNAPcloud Welcome, NAS

My Profile

- Profile
- Change Password**
- Activities

My Devices

- NASQTS

Change Password

Old password	<input type="text" value="Your old password"/>
New password	<input type="text" value="Must be 6 characters long at least"/>
Confirm password	<input type="text" value="Must be 6 characters long at least"/>



My Profile

Profile

Change Password

Activities

My Devices

NASQTS

Activities

Source IP / Country	Device	APP name	Action	Time
61.62.220.74 Taiwan		Portal	Sign in	2013-09-11 15:44:42
61.62.220.74 Taiwan		Portal	Sign out	2013-09-11 15:44:39
61.62.220.74 Taiwan		Portal	Sign in	2013-09-11 15:42:20
61.62.220.74 Taiwan	 NASQTS	QNAP NAS CGI	Register device	2013-09-11 15:41:18
61.62.220.74 Taiwan		QNAP NAS CGI	Sign in	2013-09-11 15:41:18

← Next

Previous →

Acceso al servicio NAS a través de la página web myQNAPcloud

Para acceder a los servicios NAS a través de la página web de myQNAPcloud, especifique el NAS que ha registrado en el cuadro de búsqueda y haga clic en "¡Ir!".



A search bar with the text "NASQTS" and a "Go!" button.

Aparecerán los servicios NAS públicos.

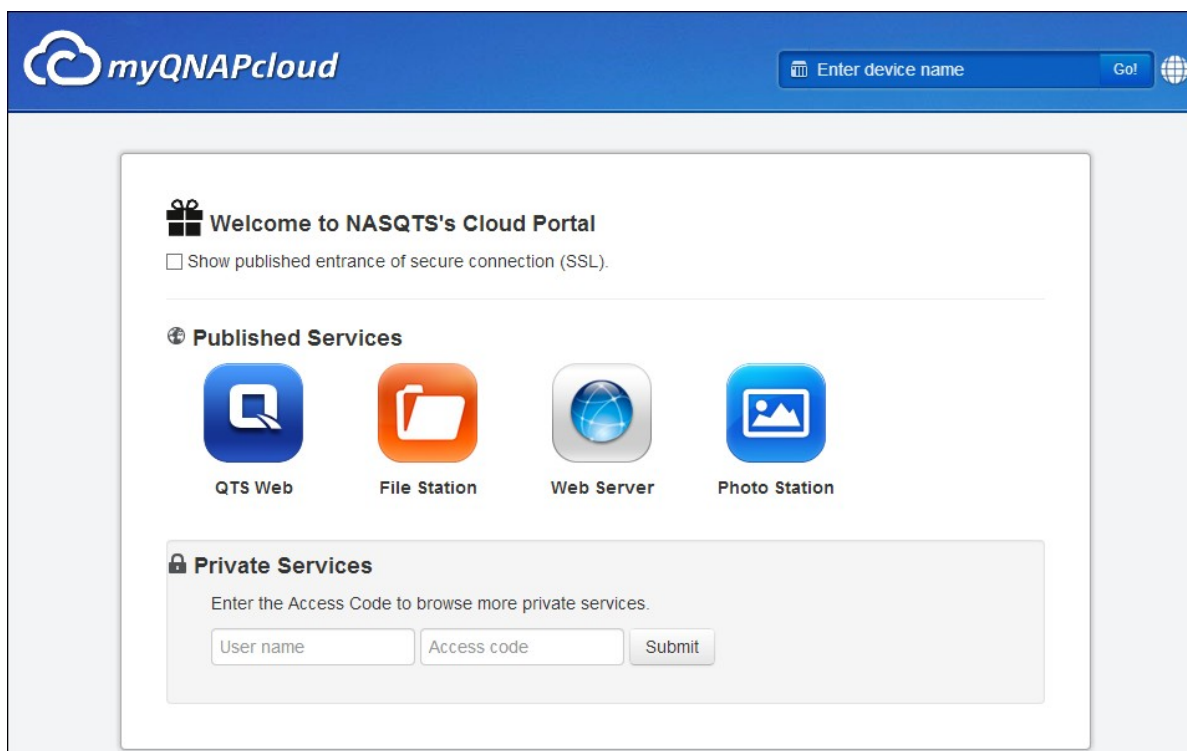

A screenshot of the myQNAPcloud portal. The header includes the myQNAPcloud logo and a search bar with the text "Enter device name" and a "Go!" button. The main content area is titled "Welcome to NASQTS's Cloud Portal" and includes a checkbox for "Show published entrance of secure connection (SSL)". Below this is a section for "Published Services" with four icons: "QTS Web", "File Station", "Web Server", and "Photo Station". At the bottom is a section for "Private Services" with a form to enter an "Access Code" and a "Submit" button.

Introduzca el código de acceso para buscar servicios privados.

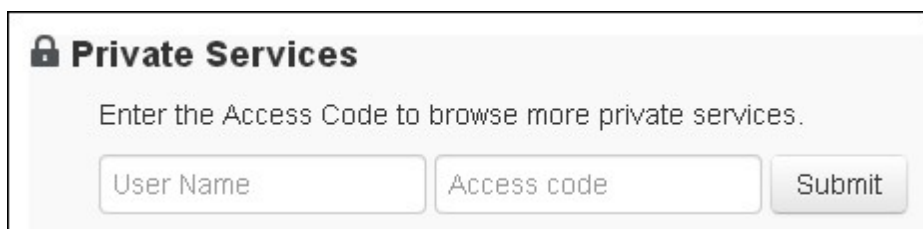

A form titled "Private Services" with the text "Enter the Access Code to browse more private services." and a "Submit" button. The form includes input fields for "User Name" and "Access code".

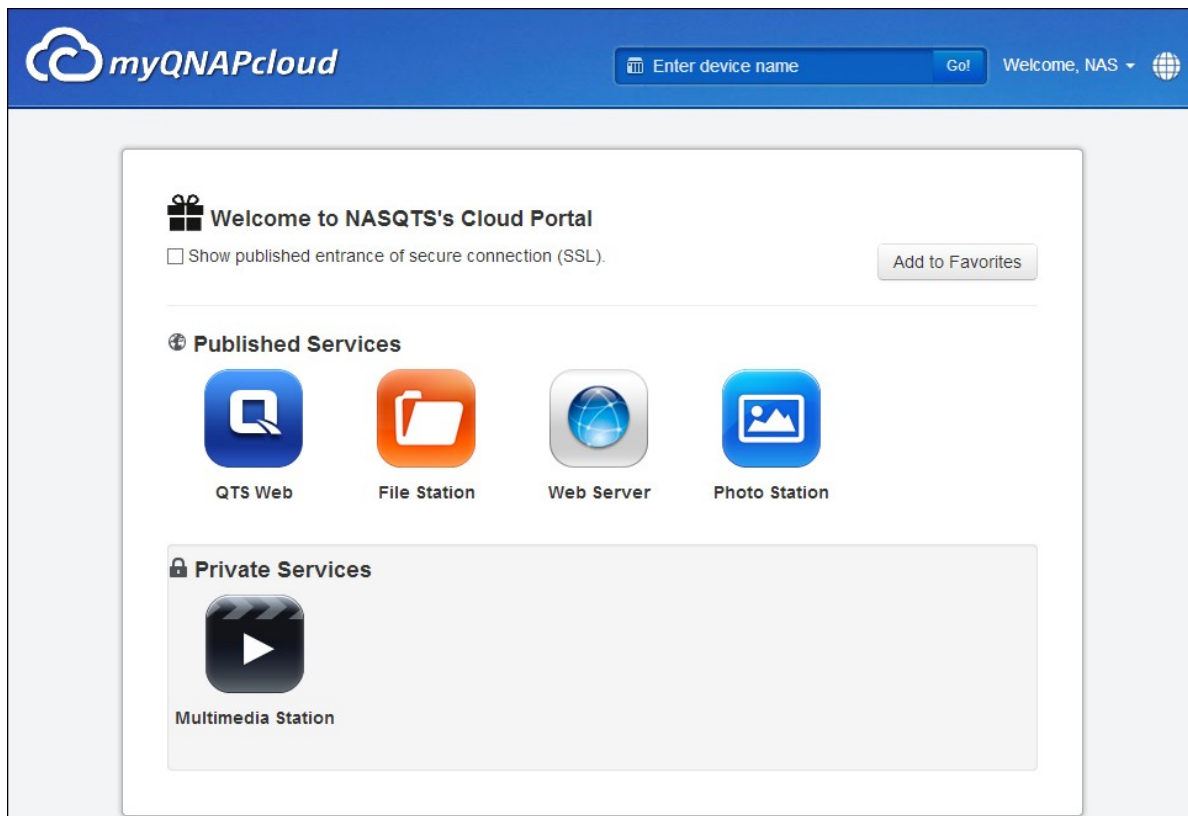

Nota: Para configuraciones en servicios NAS privados, consulte la sección del portal DDNS/Nube que aparece posteriormente en este capítulo.

Configuración del enrutador automática

En "Remote Access Services" (Servicios de acceso remoto) > "Auto Router Configuration" (Configuración del enrutador automática), se puede habilitar o deshabilitar el reenvío de puerto UPnP. Cuando esta opción está habilitada, se puede acceder al NAS desde Internet a través del enrutador UPnP.

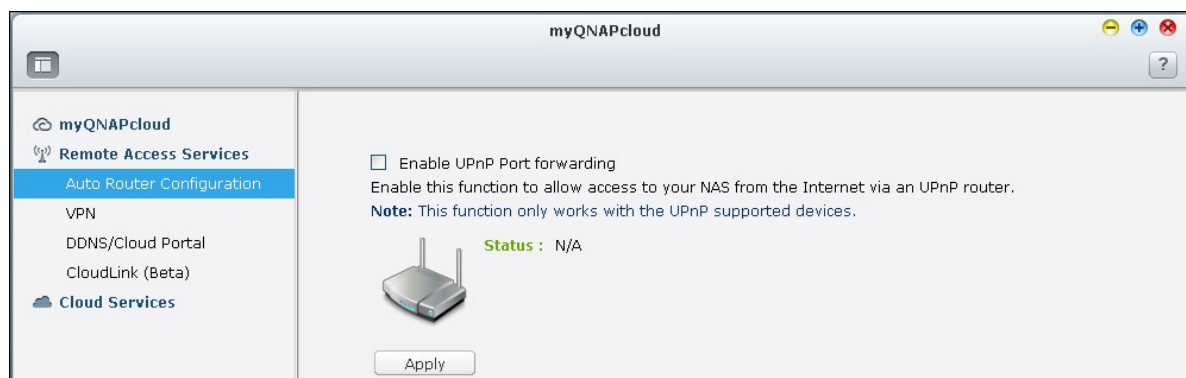

Nota: Si hay más de un enrutador en la red, solamente se detectará el que se establece como puerta de acceso del NAS por defecto.

Haga clic en "Rescan" (Volver a escanear) para detectar el enrutador si no se ha detectado ningún enrutador UPnP en la red local y en "Diagnostics" (Diagnóstico) para comprobar los registro de diagnostico.

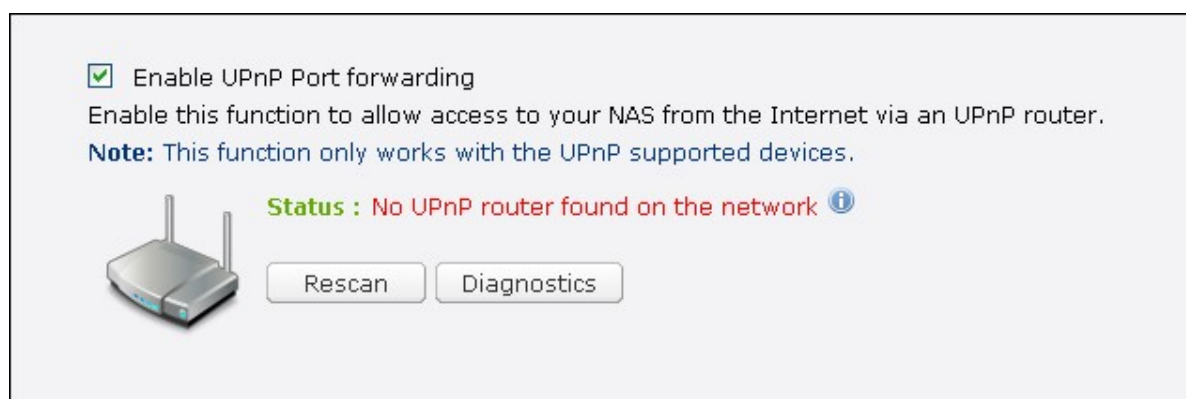

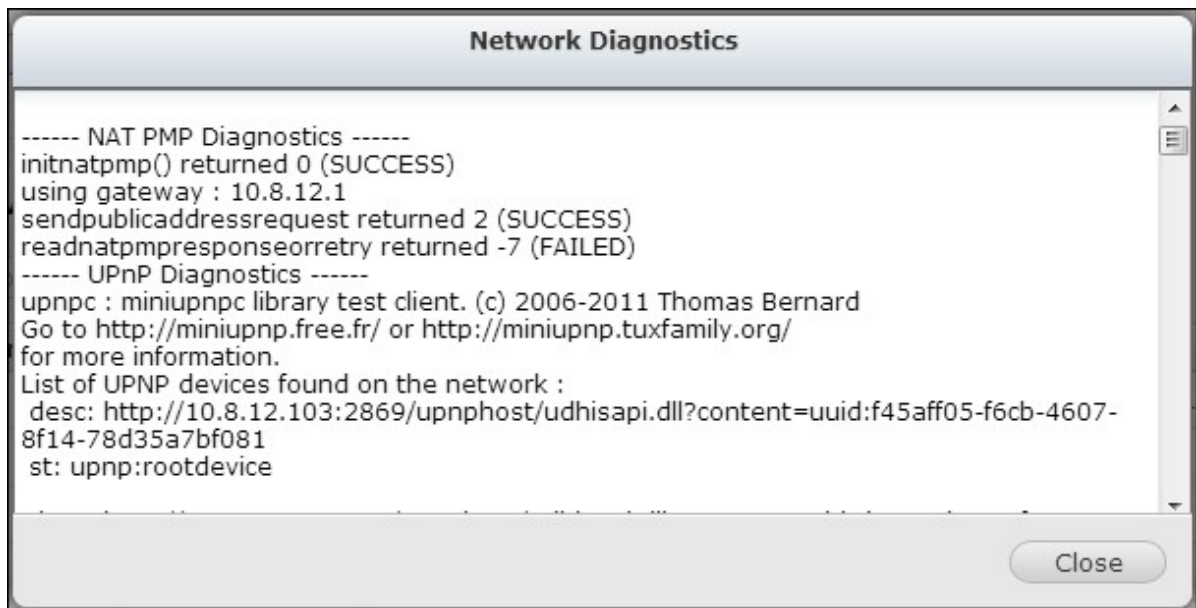

Si el enrutador UPnP no es compatible con el NAS, haga clic en ⓘ y a continuación haga clic en "UPnP Router Compatibility Feedback..." (Información de compatibilidad del enrutador UPnP...) (http://www.qnap.com/go/compatibility_router.html) para ponerse en contacto con el servicio de atención al cliente.

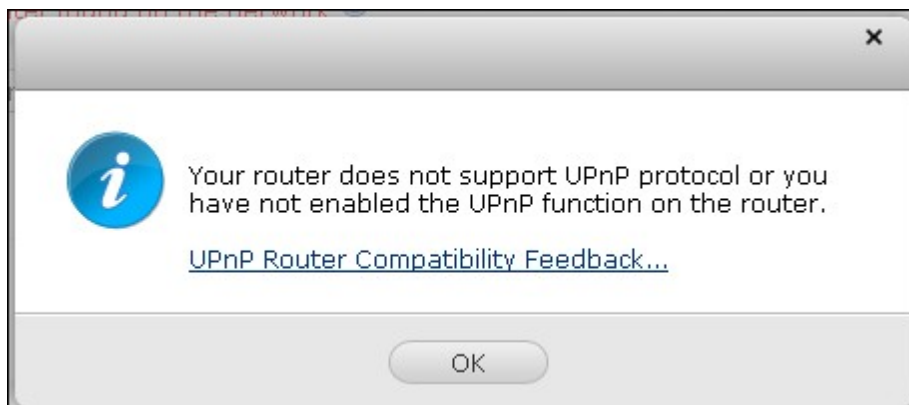

Seleccione los servicios NAS que se permiten para el acceso remoto. Haga clic en "Apply to Router" (Aplicar al enrutador). El NAS configurará el reenvío de puertos en el enrutador UPnP automáticamente. Entonces usted podrá acceder a los servicios NAS desde Internet.

Service Name	Ports	Protocol
Web Administration (includes File Station, D...	8080	TCP
Secure Web Administration	443	TCP
FTP/FTPS with SSL/TLS Server	20,21	TCP
Telnet Server	13131	TCP
SSH server, SFTP server	22	TCP
Web Server, Multimedia Station	80	TCP
Secure Web Server	8081	TCP
Remote Replication	873,8899	TCP
VPN Server (PPTP)	1723	TCP
VPN Server (OpenVPN)	1194	UDP

Nota:

- Si hay más de dos NAS conectados a un enrutador UPnP, especifique un puerto diferente para cada NAS. Si el enrutador no es compatible con UPnP, los usuarios tienen que configurar el reenvío de puertos manualmente en el enrutador. Consulte el enlace que aparece a continuación:
- Nota de aplicación: <http://www.qnap.com/go/notes.html>
- Preguntas más frecuentes: <http://www.qnap.com/faq>
- Lista de compatibilidad del enrutador UPnP: http://www.qnap.com/go/compatibility_router.html

Portal nube/DDNS

Con el Portal Nube, servicios NAS basados en web como por ejemplo administración, Web Server, Multimedia Server, y File Station, se pueden publicar en <http://www.myqnapcloud.com>.

Al habilitar el servicio NAS en este paso, están abiertos a acceso remoto incluso si no se ha publicado.

Habilite el servicio Mi DDNS en "Remote Access Service" (Servicio de acceso remoto) El NAS notificará al servidor myQNAPcloud automáticamente si ha cambiado la dirección IP WAN del NAS. Para usar el servicio myQNAPcloud, compruebe que se ha conectado el NAS al enrutador UPnP y a Internet.

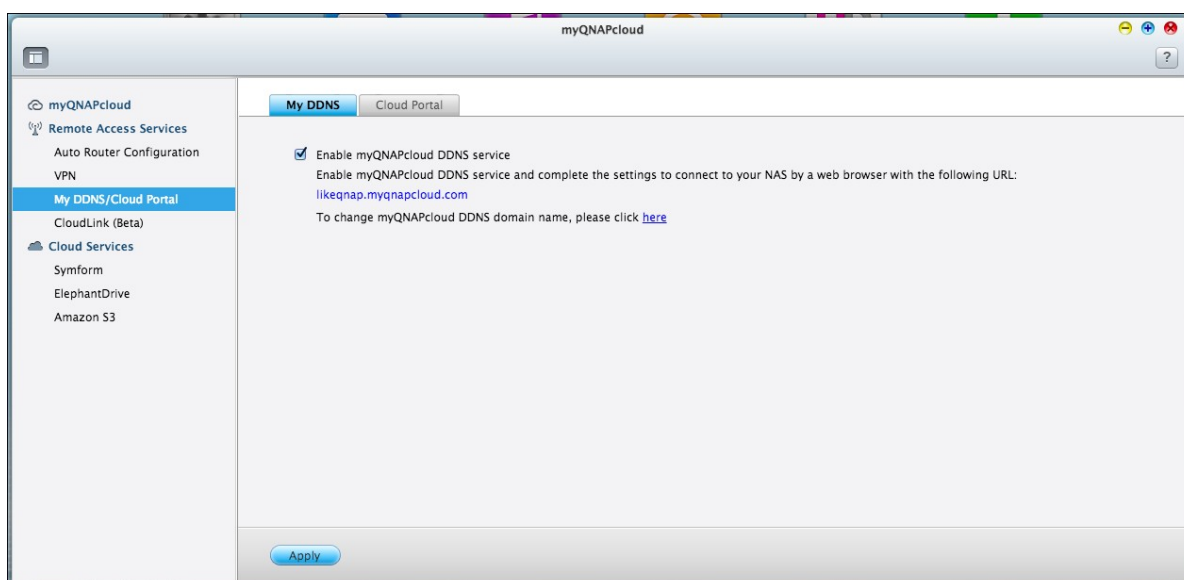

Nota:

- El nombre myQNAPcloud de cada NAS de QNAP es único. Un nombre myQNAPcloud sólo se puede usar con un NAS.
- Un nombre myQNAPcloud registrado vencerá en 120 días si su NAS permanece fuera de línea durante dicho periodo de tiempo. Una vez que ha vencido el nombre, quedará libre para que lo pueda registrar un nuevo usuario.

En "Remote Access Services" (Servicios de acceso remoto) > "DDNS/Cloud Portal" (Portal Nube/DDNS) > "Cloud Portal" (Portal Nube), aparecen los servicios NAS basados en web. Seleccione "Publish" (Publicar) para publicar los servicios NAS en la página web myQNAPcloud. Seleccione "Private" (Privado) para ocultar al acceso público los servicios

NAS publicados. Los servicios privados en la página web de myQNAPcloud sólo aparecen visibles a usuarios determinados con código de acceso myQNAPcloud.

Tenga en cuenta que si se publica un servicio NAS deshabilitado, no se podrá acceder al servicio incluso si el icono correspondiente aparece en la página web de myQNAPcloud (<http://www.myQNAPcloud.com>).

My DDNS **Cloud Portal**

Publish Services

You can publish NAS services to myQNAPcloud website. (<https://www.myqnapcloud.com>).
Select "Publish" to publish the NAS services to myQNAPcloud website.
Select "Private" to hide the published NAS services from public access. The private services on myQNAPcloud website are only visible to specified users with myQNAPcloud Access Code.

NAS Services	Status	Publish	Private
Web Administration	Enabled	<input checked="" type="checkbox"/>	<input type="checkbox"/>
File Station	Enabled	<input checked="" type="checkbox"/>	<input type="checkbox"/>
Web Server	Enabled	<input checked="" type="checkbox"/>	<input type="checkbox"/>
Multimedia Station	Enabled	<input checked="" type="checkbox"/>	<input checked="" type="checkbox"/>
Photo Station	Enabled	<input checked="" type="checkbox"/>	<input type="checkbox"/>
Music Station	Enabled	<input checked="" type="checkbox"/>	<input type="checkbox"/>
Secure Web Administration	Enabled	<input checked="" type="checkbox"/>	<input type="checkbox"/>
Secure File Station	Enabled	<input checked="" type="checkbox"/>	<input type="checkbox"/>
Secure Web Server	Disabled	<input type="checkbox"/>	<input type="checkbox"/>
Secure Multimedia Station	Disabled	<input type="checkbox"/>	<input type="checkbox"/>
Secure Photo Station	Disabled	<input type="checkbox"/>	<input type="checkbox"/>
Secure Music Station	Disabled	<input type="checkbox"/>	<input type="checkbox"/>

Establezca el código de acceso de myQNAPcloud: Introduzca un código de 6-16 caracteres (a-z, A-Z, 0-9 solamente). El código es necesario cuando los usuarios de NAS tratan de ver los servicios NAS privados en la página web de myQNAPcloud.

myQNAPcloud Access Code

Set the myQNAPcloud Access Code:

Note: The code must be 6-16 characters (a-z, A-Z, 0-9 only).

Haga clic en "Add Users" (Agregar usuarios) y especifique un máximo de 9 usuarios NAS locales a los que se les permite ver los servicios NAS privados que se publican en la página web de myQNAPcloud.

User Management

Click "Add User" and specify the local NAS users who are allowed to view the private NAS services published on myQNAPcloud website. These users may also use the myQNAPcloud Connect at the same time for remote access. Maximum 9 users can be specified.

Select the users and click "Send Invitation" to send an email with instruction to access the services.

<input type="checkbox"/>	Username	myQNAPcloud Connect (VPN)	myQNAPcloud Website
<input type="checkbox"/>			

Seleccione el método de conexión: la utilidad myQNAPcloud Connect (VPN) y/o la página web myQNAPcloud. Haga clic en "Apply" (Aplicar).

Select users and their privileges

Username	myQNAPcloud Connect (VPN)	myQNAPcloud Website
admin	<input type="checkbox"/>	<input type="checkbox"/>
test01	<input type="checkbox"/>	<input type="checkbox"/>
test02	<input type="checkbox"/>	<input type="checkbox"/>
test03	<input type="checkbox"/>	<input type="checkbox"/>
Employee072	<input type="checkbox"/>	<input type="checkbox"/>
Employee073	<input type="checkbox"/>	<input type="checkbox"/>
Employee074	<input type="checkbox"/>	<input type="checkbox"/>
Employee075	<input type="checkbox"/>	<input type="checkbox"/>
Employee076	<input type="checkbox"/>	<input type="checkbox"/>
Employee077	<input type="checkbox"/>	<input type="checkbox"/>

Haga clic en "Apply" (Aplicar) para guardar la configuración.

myQNAPcloud Access Code

Set the myQNAPcloud Access Code:

Note: The code must be 6-16 characters (a-z, A-Z, 0-9 only).

User Management

Click "Add User" and specify the local NAS users who are allowed to view the private NAS services published on myQNAPcloud website. These users may also use the myQNAPcloud Connect at the same time for remote access. Maximum 9 users can be specified.

Select the users and click "Send Invitation" to send an email with instruction to access the services.

<input type="checkbox"/> Username	myQNAPcloud Connect (VPN)	myQNAPcloud Website
<input checked="" type="checkbox"/> Ted	<input checked="" type="checkbox"/>	<input checked="" type="checkbox"/>

Para enviar las instrucciones de los servicios myQNAPcloud a los usuarios a través de correo electrónico, seleccione el usuario(s) y haga clic en el botón "Enviar invitación" .

Nota: Para utilizar esta función, la instalación del servidor de correo debe estar configurada correctamente en "System Settings" (Configuración del sistema) > "Notification" (Notificaciones) > "SMTP Server" (Servidor SMTP).

Introduzca la dirección de correo electrónico. Haga clic en "Send" (Enviar).

Invite users with email notification to access service

Username	E-mail	Status
Ted	<input type="text" value="Ted.Christ@gmail.com"/>	

CloudLink (Beta)

El CloudLink es un nuevo servicio que ofrece QNAP para que pueda acceder de forma remota a su NAS de QNAP a través de la red sin que tenga que modificar la configuración del enrutador, incluso si no es compatible con UPnP. Marcar "Habilitar el servicio CloudLink (Beta)" para habilitar este servicio.

Enable CloudLink (Beta) service

CloudLink is an innovative technology provided by QNAP for remote access to your QNAP NAS over the network without changing the settings of your routers. It may work even if your router does not support UPnP. You may enter your myQNAPcloud device name in QNAP applications to connect to your NAS. However, your NAS is required to have access to the Internet.

8.3 File Station (Estación de archivos)

El File Station permite a los usuarios tener acceso al NAS en Internet y administrar los archivos por medio de un buscador web.

Antes de comenzar

Habilite el servicio en "Control Panel" (Panel de control) > "Applications" (Aplicaciones) > "Station Manager" (Director de estación). Haga clic en la página para tener acceso a File Station.

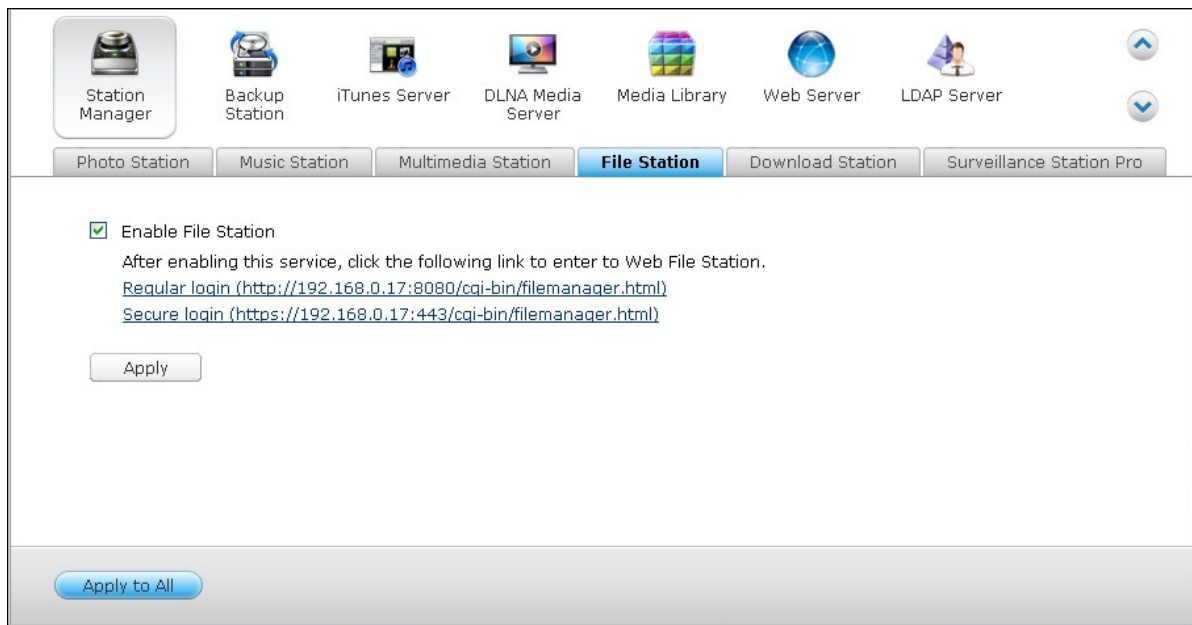

El File Station se puede abrir desde el menú principal o desde el acceso directo de File Station en el escritorio.

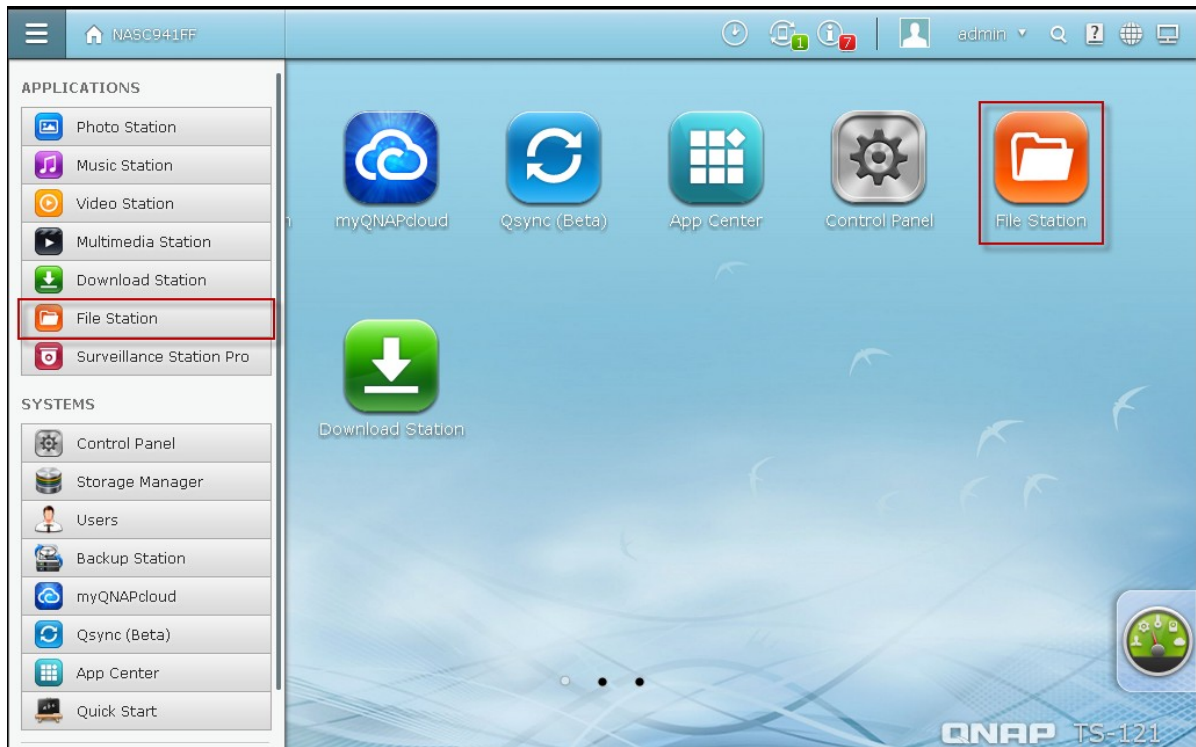

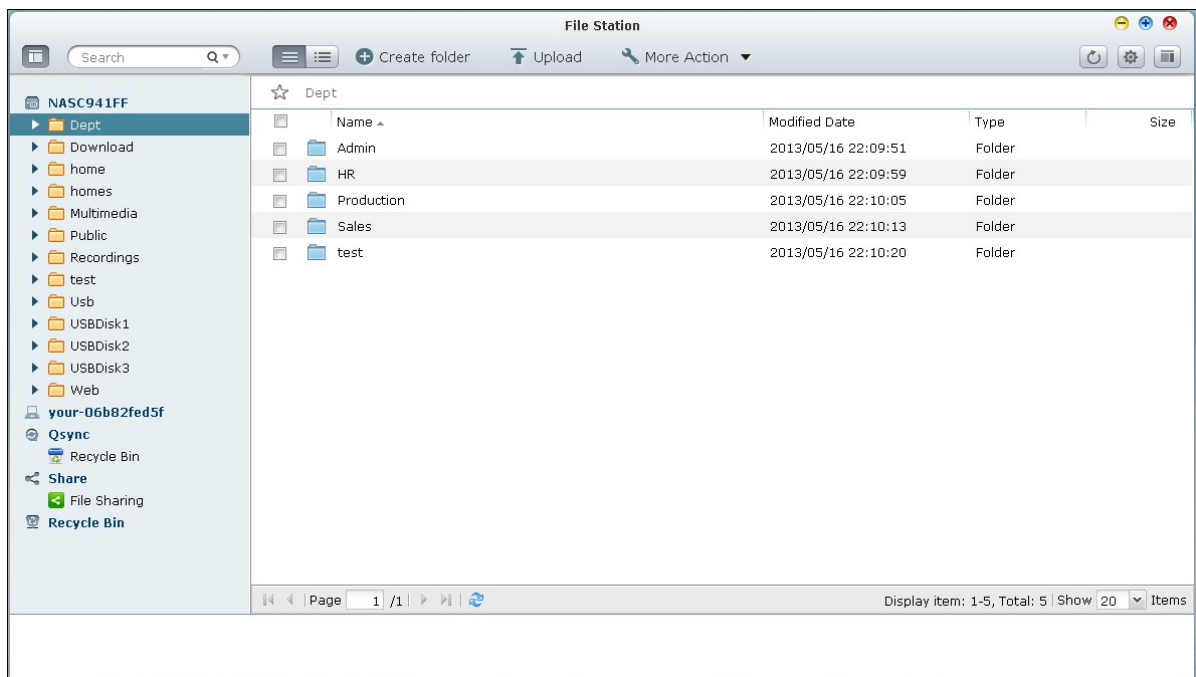

Usted podrá subir, descargar, cambiar el nombre, mover, copiar o borrar los archivos y carpetas en el NAS.



Cargar ficheros

Para usar esta función, instale el plugin (conexión) Adobe Flash en su navegador Web.

1. Seleccione una carpeta y haga clic en .
2. Haga clic en "Browse" (Examinar) para seleccionar los archivos.
3. Seleccione para ignorar o sobrescribir los archivos existentes en la carpeta.
4. Haga clic en  para cargar un archivo o "Upload All" (Cargar todo) para cargar todos los archivos seleccionados.

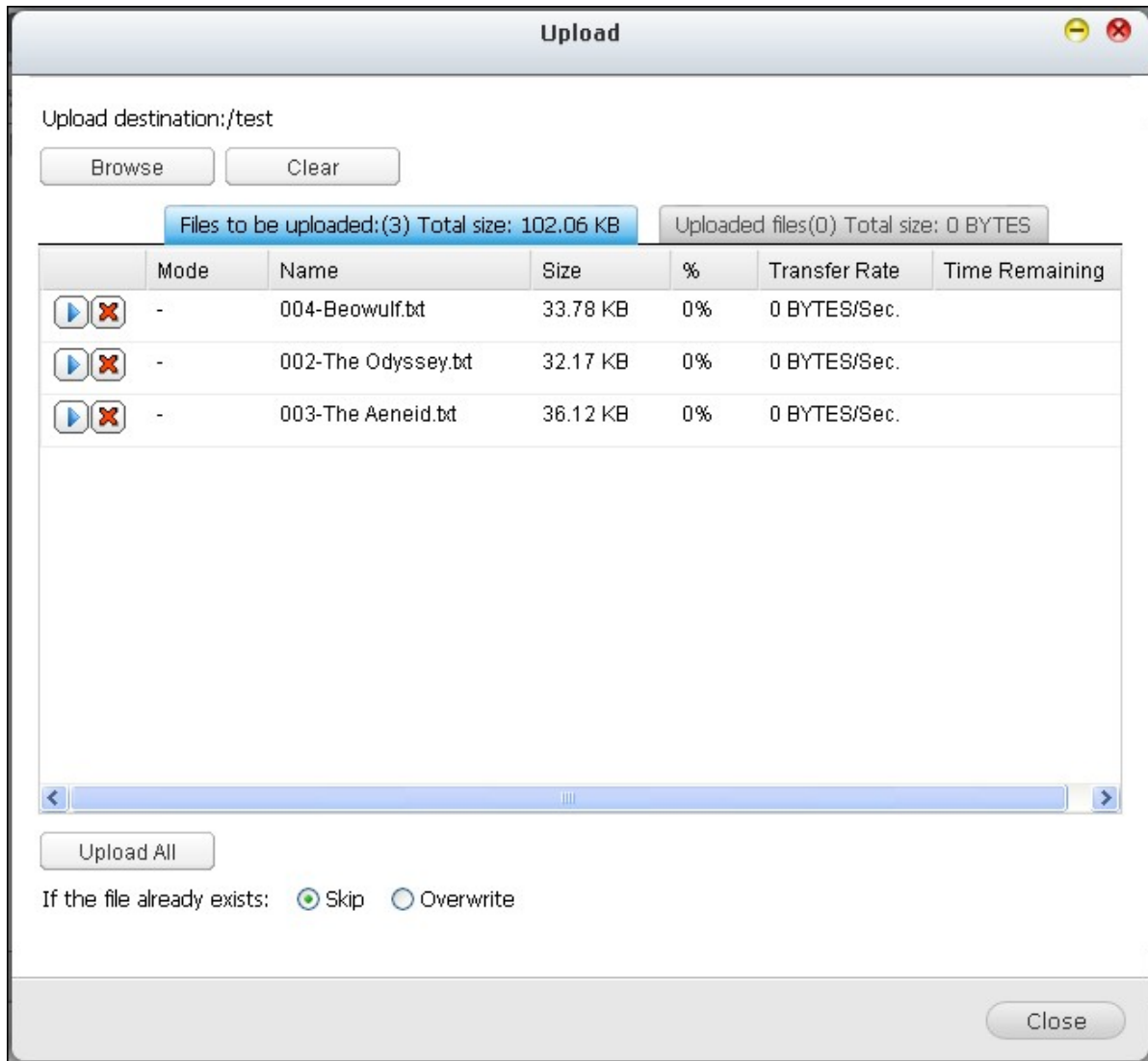

Nota: El tamaño máximo de un archivo que se puede cargar en el NAS por medio del

Administrador de Archivos Web es de 2GB.

Descargar Ficheros

1. Seleccione el fichero o carpeta a descargar.
2. Haga clic derecho en el ratón y seleccione "Download" (Descargar) para descargar el archivo. Tenga en cuenta que si se seleccionan todos los archivos dentro de una carpeta, se comprimirán y descargarán como un archivo zip.

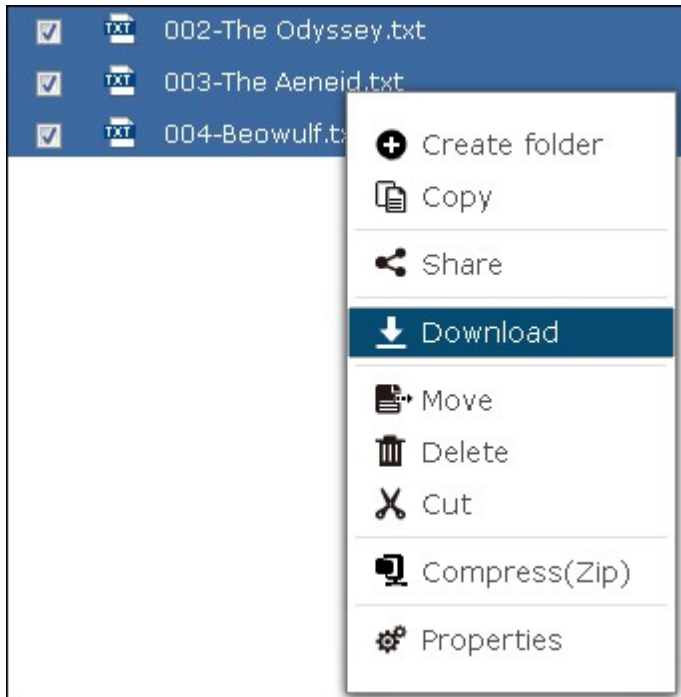

Crear Carpeta

1. Seleccione una carpeta compartida o carpeta de red en la que quiera crear una nueva carpeta.
2. Haga clic en .
3. Introduzca el nombre de la nueva carpeta y haga clic en Aceptar.

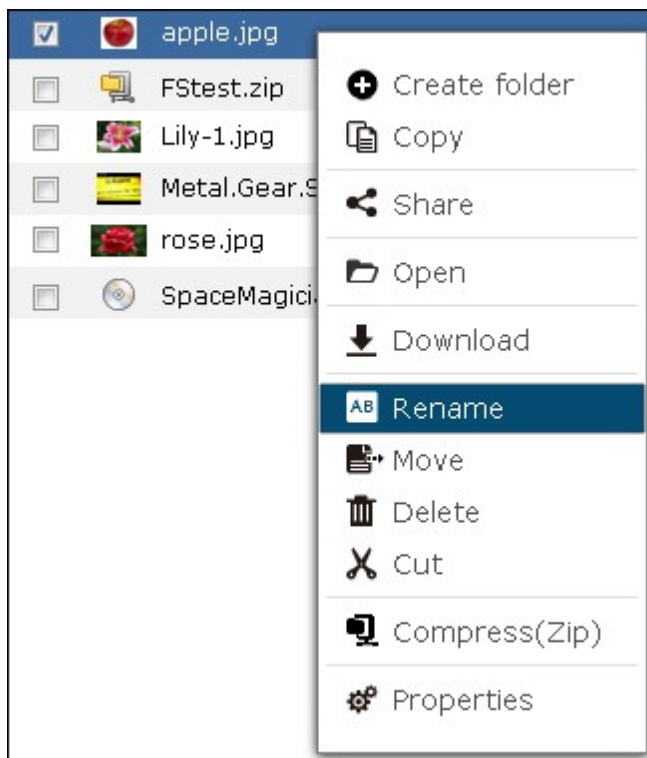

Renombrar archivo o carpeta

1. Seleccione el archivo o carpeta que quiera renombrar.
2. Haga clic derecho en el ratón y seleccione "Rename" (Cambiar el nombre) para cambiar el nombre del archivo.



3. Introduzca el nombre de la nueva carpeta o archivo y haga clic en Aceptar.

Copiar ficheros o carpetas

1. Seleccione los ficheros o carpetas que desea copiar.
2. Haga clic en .
3. Haga clic en la carpeta de destino.
4. Haga clic en  y confirme la copia de archivos y carpetas.

Mover ficheros o carpetas

1. Seleccione los ficheros o carpetas que desea mover.
2. Haga clic derecho en el ratón y seleccione "Move" (Mover).

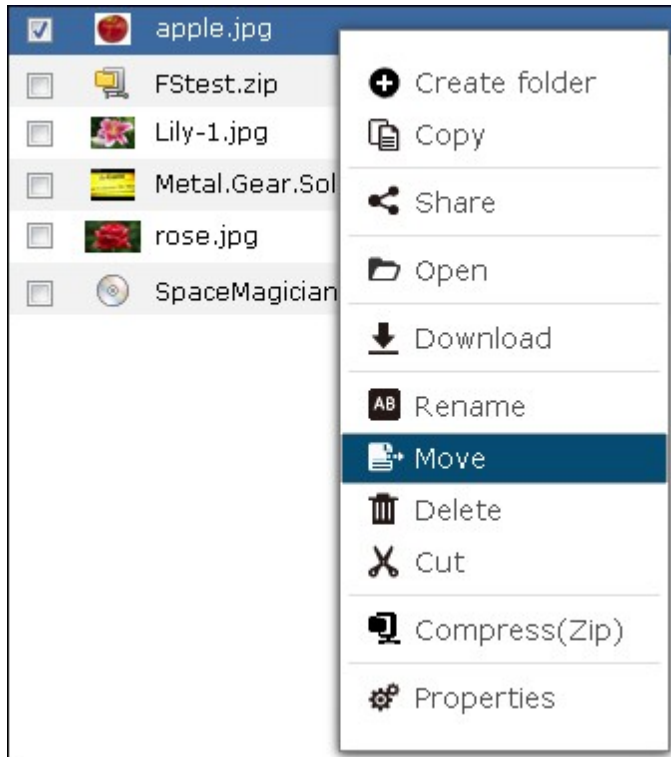

3. Seleccione la carpeta destino.Haga clic en "OK" (Aceptar).

Eliminar archivo o carpeta

1. Seleccione el archivo o carpeta que quiera eliminar.
2. Haga clic derecho en el ratón y seleccione "Delete" (Eliminar).

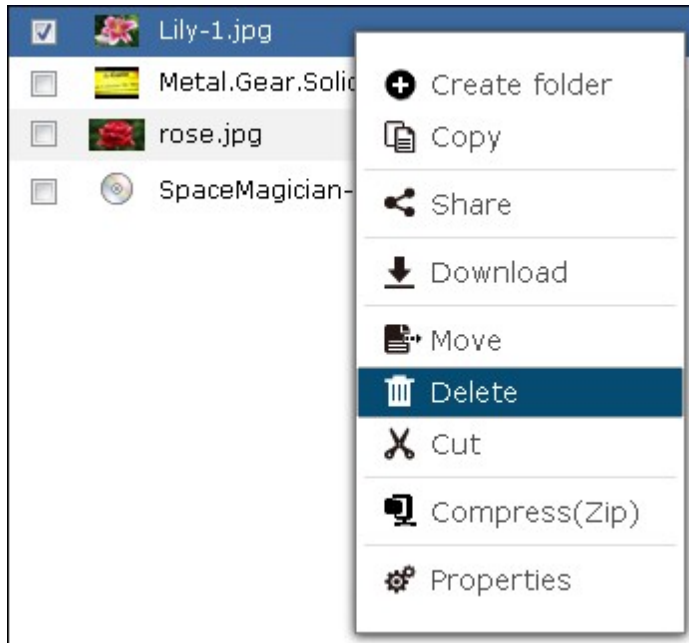

3. Confirme que quiere eliminar el archivo o carpeta.

Transcodificar archivos

1. Seleccione un archivo multimedia.
2. Haga clic derecho en el ratón y seleccione "Add to Transcode" "Aragar a transcodificar".

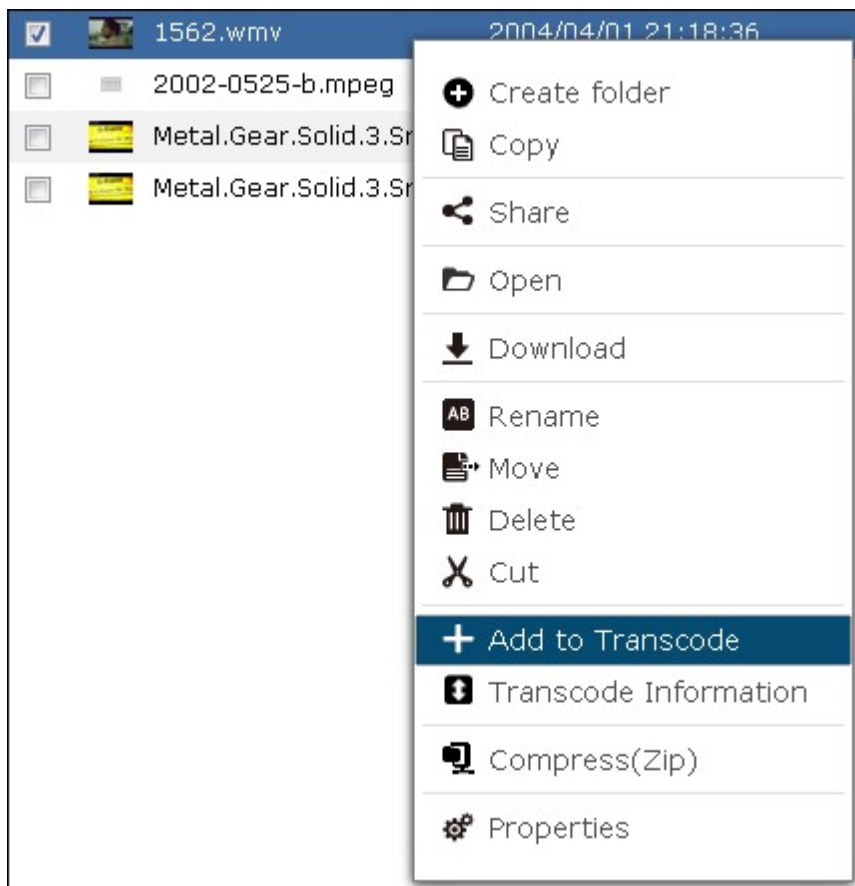

3. Confirmar para transcodificar el archivo.

Reproducción de archivos multimedia

1. Para reproducir un archivo multimedia en diferentes resoluciones, haga clic a la izquierda del archivo multimedia y seleccione la resolución deseada.

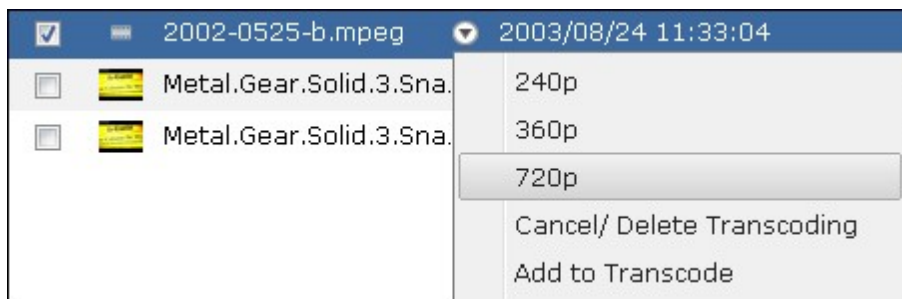

2. Se abrirá la ventana multimedia de QNAP integrada para reproducir el archivo.

Extraer Ficheros

1. Para extraer un fichero comprimido del NAS, haga clic derecho en el fichero y escoja 'Extraer'.

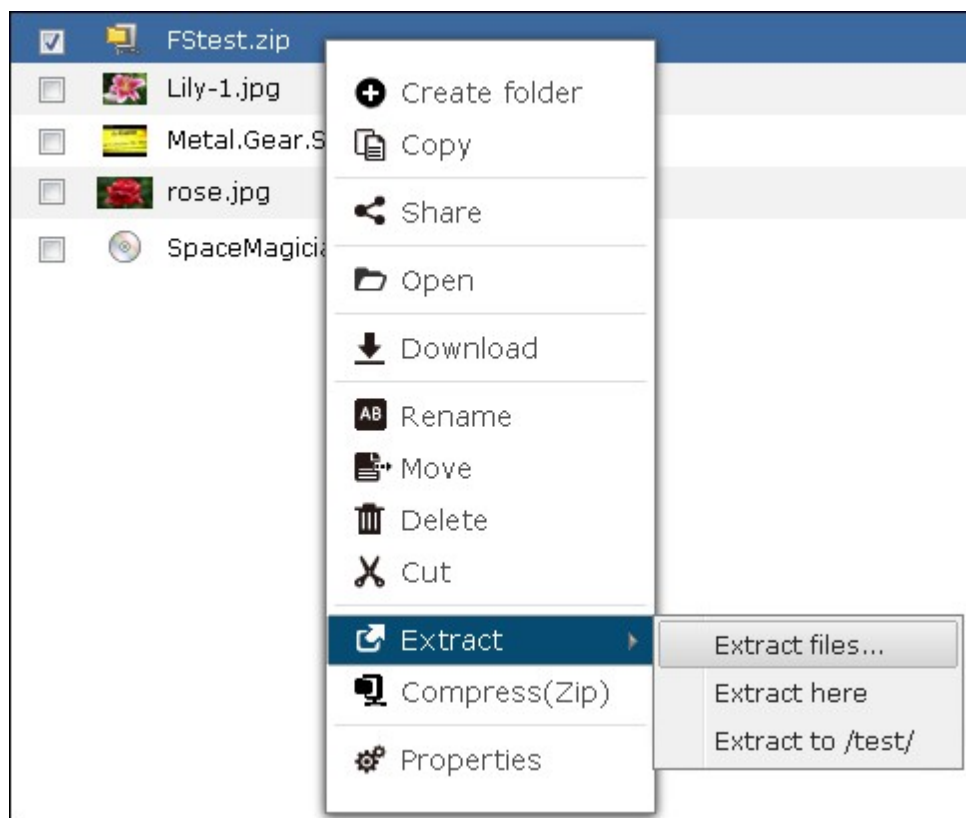

2. Seleccione los ficheros a extraer y defina las especificaciones de extracción.

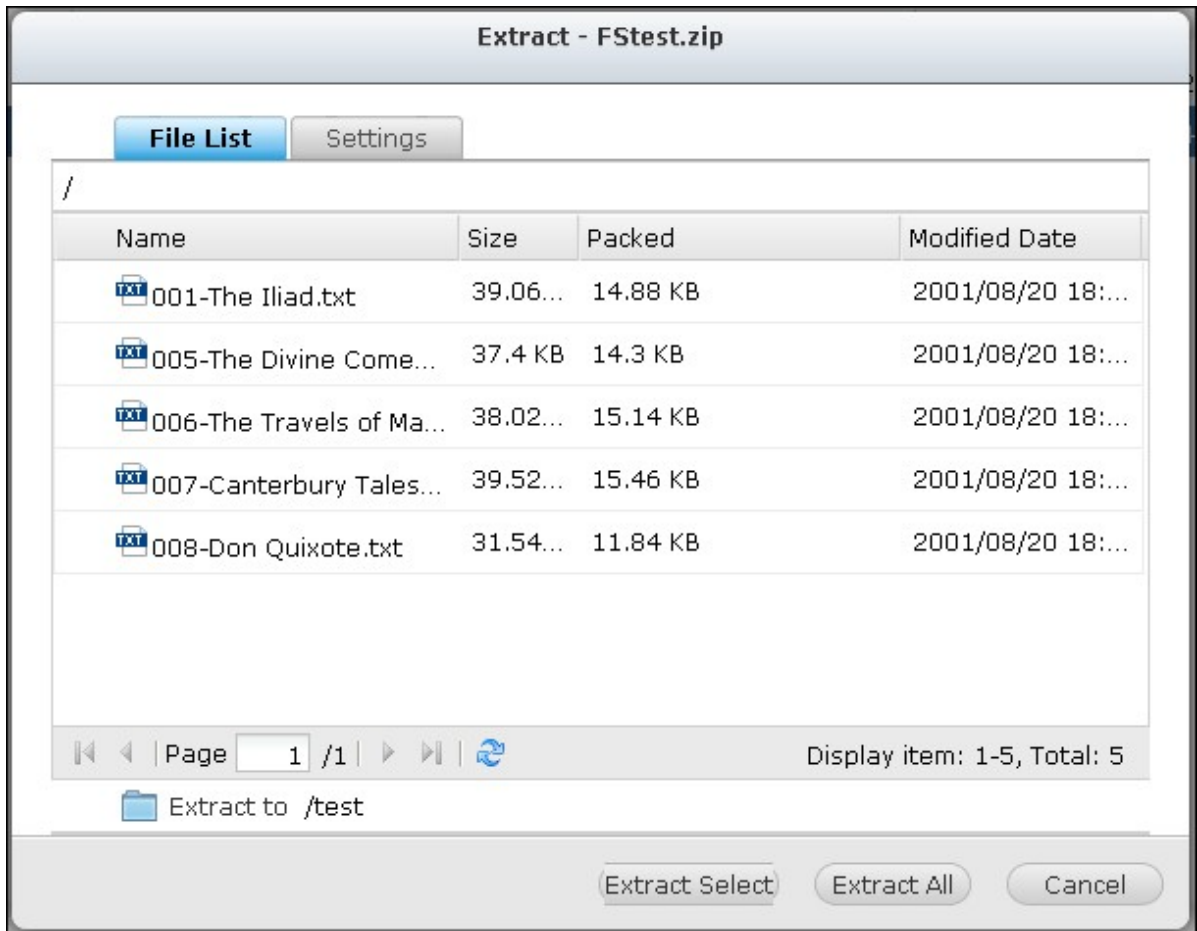

Búsqueda de ficheros y carpetas

El File Station admite la búsqueda inteligente de ficheros, subcarpetas y carpetas en el NAS. Puede buscar partes o todo el nombre de ficheros o carpetas o por la extensión del fichero; por ejemplo, AVI, MP3.

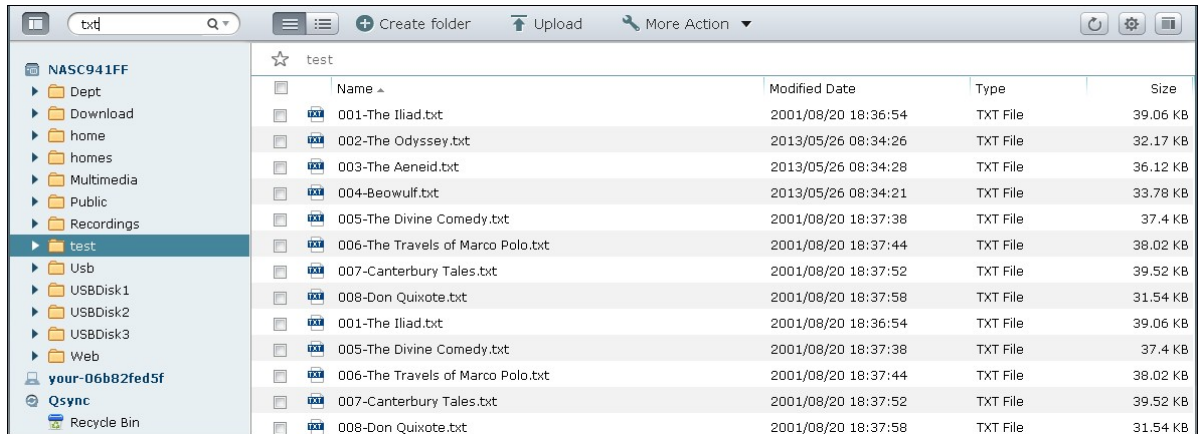

Haga clic en la flecha hacia abajo en el cuadro de búsqueda para que aparezcan las opciones adicionales. Marcar "Music" (Música), "Video" (Vídeo), "Photo" (Foto) para que aparezcan los archivos correspondientes dentro de la carpeta o criterio especificado que se detalla en la búsqueda avanzada (como el tamaño o el tipo de archivo.)

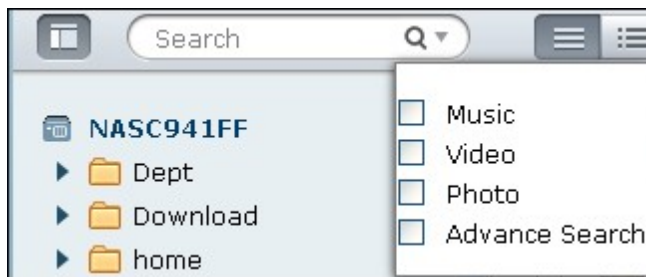

Montaje de recursos compartidos ISO

Para montar un fichero ISO en el NAS como una carpeta compartida, siga estos pasos:

Busque el fichero ISO en el NAS. Haga clic con el botón secundario en el fichero y seleccione 'Montar ISO'.

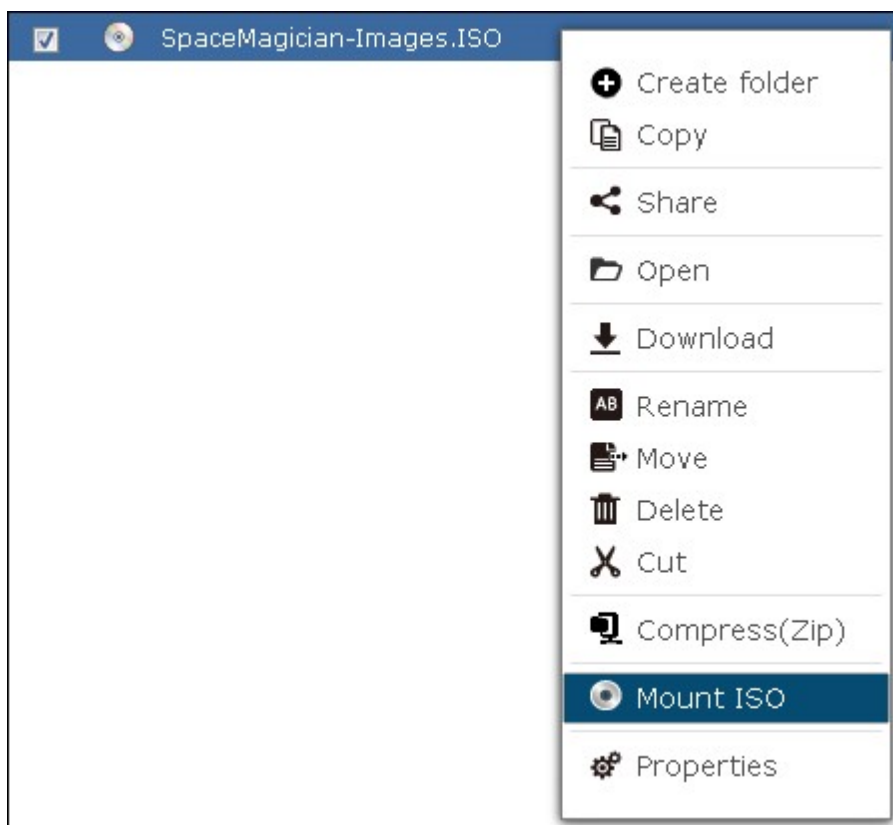

Escriba el nombre de la carpeta compartida y haga clic en 'ACEPTAR'.

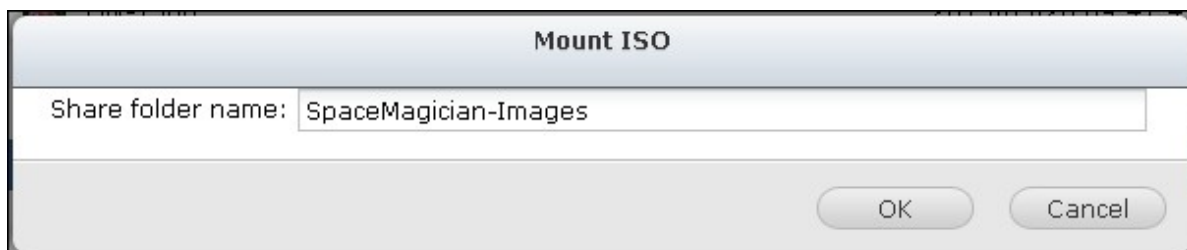

Haga clic en 'ACEPTAR' para confirmar.



La carpeta compartida ISO aparecerá en la lista de carpetas compartidas. Puede tener acceso a los contenidos del fichero de imagen ISO. Puede iniciar sesión en la interfaz Web del NAS con una cuenta de administrador y especificar los derechos de acceso de los usuarios en "Privilege Settings" (Configuraciones de privilegios) >> "Share Folders" (Carpetas compartidas).

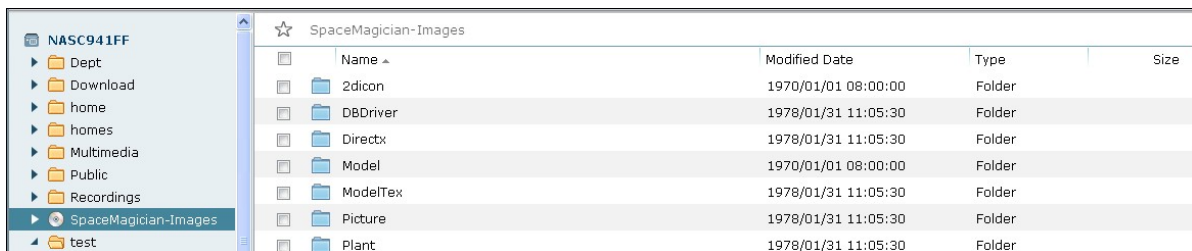

Para desmontar el recurso compartido, haga clic derecho en el nombre de la carpeta y seleccione "Unmount" (Desmontar). Haga clic en "Yes" (Sí) para confirmar.

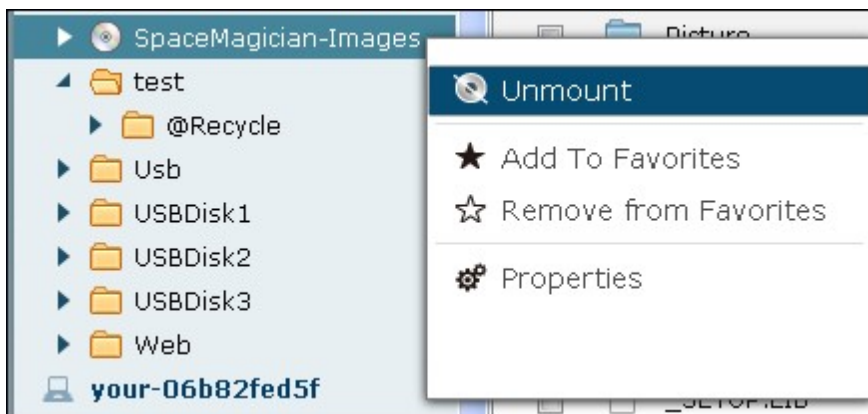

Permisos a nivel de archivos y carpetas

Puede definir los permisos a nivel de archivos y carpetas en el NAS por medio del File Station. Haga clic en un archivo o carpeta y seleccione 'Properties' (Propiedades).

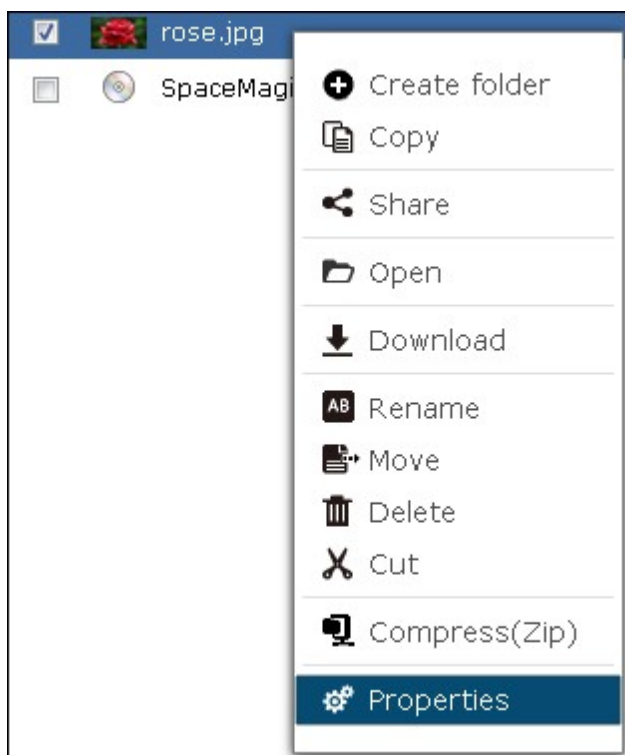

Si la opción 'Advanced Folder Permissions' (Permisos avanzados de carpetas) está deshabilitada en "Privilege Settings" (Configuraciones de privilegios) >"Shared Folder" (Carpetas compartidas) >"Advanced Permissions" (Permisos avanzados), aparecerán las siguientes especificaciones: Definir los derechos de acceso Leer, Escribir y Ejecutar para el Propietario, Grupo y Público.

- Propietario: Propietario del archivo o carpeta.
- Grupo: Propietario del grupo de archivos o carpetas.
- Otros: Cualquier otro usuario (miembro local o de dominios) que no sea el propietario o miembro del propietario del grupo.

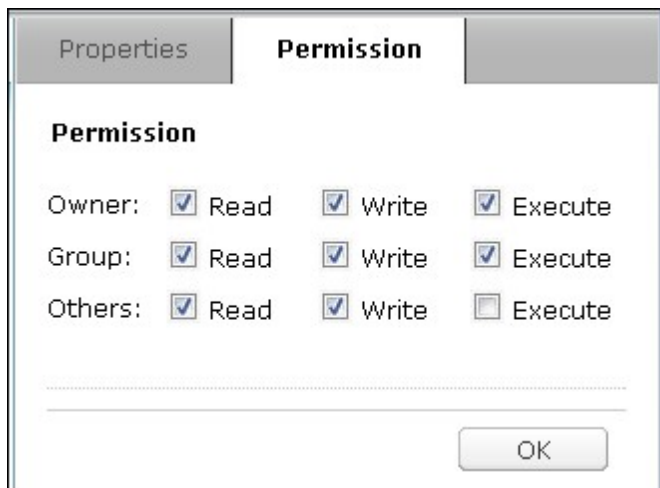

Si se selecciona una carpeta, puede escoger 'Apply changes to folder(s), subfolder(s) and file(s)' (Aplicar los cambios a las carpetas, subcarpetas y archivos) para aplicar la configuración a todos los archivos y subcarpetas de la carpeta seleccionada. Haga clic en 'OK' (ACEPTAR) para confirmar..



Si la opción "Enable Advanced Folder Permissions" (Habilitar permisos avanzados de carpetas) está habilitada en "Privilege Settings" (Configuraciones de privilegios) > "Shared Folder" (Carpetas compartidas) > "Advanced Permissions" (Permisos avanzados), podrá especificar los permisos de archivos y carpetas para los usuarios y grupos de usuarios. Haga Clic en +.

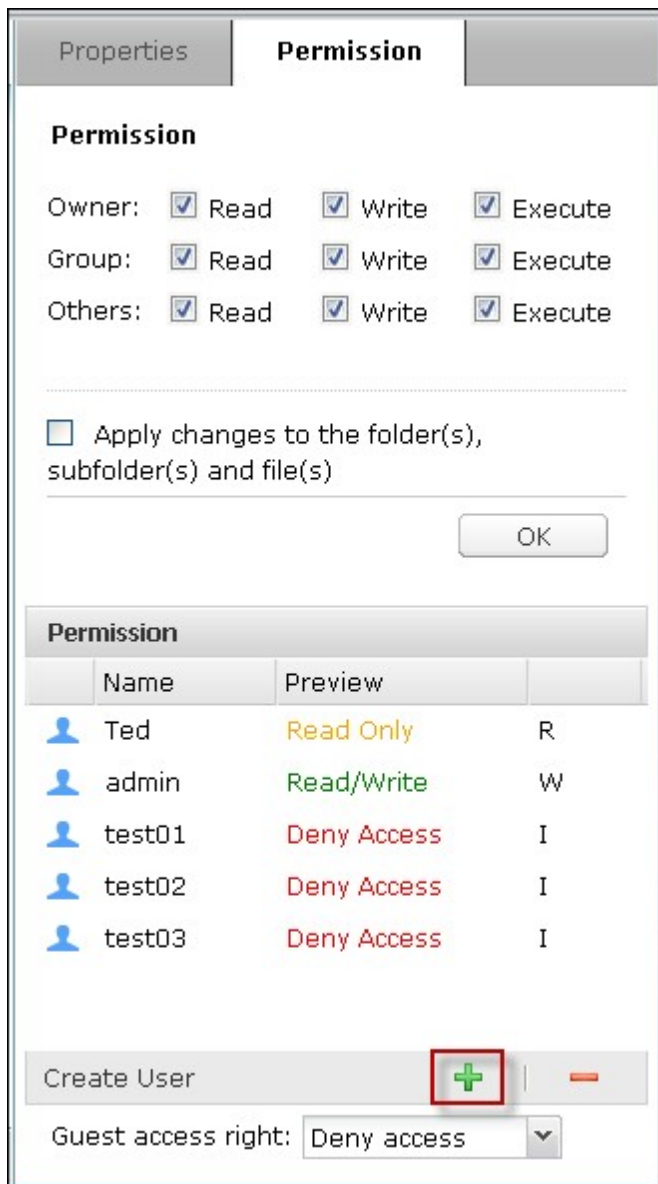

Seleccione los usuarios y grupos de usuarios y especifique los derechos de Lectura y Escritura. Haga clic en 'Add' (Agregar).

Select users and groups				
Local Users				
Name	Preview	RO	RW	Deny
Employee072	Read Only	<input checked="" type="checkbox"/>	<input type="checkbox"/>	<input type="checkbox"/>
Employee073	Read/Write	<input type="checkbox"/>	<input checked="" type="checkbox"/>	<input type="checkbox"/>
Employee074	Read Only	<input checked="" type="checkbox"/>	<input type="checkbox"/>	<input type="checkbox"/>
Employee075	Deny Access	<input type="checkbox"/>	<input type="checkbox"/>	<input type="checkbox"/>
Employee076	Read Only	<input checked="" type="checkbox"/>	<input type="checkbox"/>	<input type="checkbox"/>
Employee077	Read Only	<input checked="" type="checkbox"/>	<input type="checkbox"/>	<input type="checkbox"/>
Employee078	Deny Access	<input type="checkbox"/>	<input type="checkbox"/>	<input type="checkbox"/>
Employee079	Read/Write	<input type="checkbox"/>	<input checked="" type="checkbox"/>	<input type="checkbox"/>
Employee080	Deny Access	<input type="checkbox"/>	<input type="checkbox"/>	<input checked="" type="checkbox"/>
Employee081	Deny Access	<input type="checkbox"/>	<input type="checkbox"/>	<input type="checkbox"/>

Page 1 / 4 | Display item: 1-79, Total: 79

Add Cancel

Para quitar los permisos de la lista, seleccione los usuarios o grupos de usuarios y haga clic en -.



También puede definir el propietario del archivo o carpeta al hacer clic en . Seleccione un usuario de la lista o busque un nombre de usuario. Luego haga clic en 'Set' (Establecer).









Las siguientes opciones están disponibles para configurar los permisos de carpetas. Se recomienda que configure los permisos de carpetas y subcarpetas en "Privilege Settings" (Configuraciones de privilegios) > "Shared Folders" (Carpetas compartidas).

- Solamente el propietario puede eliminar el contenido: Cuando aplique esta opción a una carpeta, las subcarpetas y archivos del primer nivel las puede eliminar solamente el propietario.
- Solamente administración puede crear archivos y carpetas: Cuando se aplica esta opción a una carpeta, solamente administradores pueden crear archivos y carpetas.
- Aplicar los cambios a archivos y subcarpetas: Aplicar la configuración de permisos cambiados excepto la protección del propietario a todos los archivos y subcarpetas de la carpeta seleccionada. La opción 'Only the owner can delete the contents' (Solamente el propietario puede eliminar el contenido) no se aplicará a las subcarpetas.
- Aplicar y reemplazar todos los permisos existentes a esta carpeta, archivos y subcarpetas: Seleccione esta opción para reemplazar todos los permisos configurados anteriormente de la carpeta seleccionada, incluyendo sus archivos y subcarpetas, excepto la protección del propietario. La opción 'Only the owner can delete the contents' (Solamente el propietario puede eliminar el contenido) no se aplicará a las subcarpetas.

Properties **Permission**

Permission

	Name	Preview	
	Ted	Read Only	R
	admin	Read/Write	W
	test01	Deny Access	I
	test02	Deny Access	I
	test03	Deny Access	I

Create User  

Guest access right: Deny access 

Owner: admin 

- Only the owner can delete the contents
- Only admin can create files and folders
- Apply changes to files and subfolders
- Apply and replace all existing permissions of this folder, files, and subfolders

OK

Compartir archivos

Para compartir archivos en el NAS por medio del File Station, haga clic derecho en el archivo(s) y seleccione "Share" (Compartir).

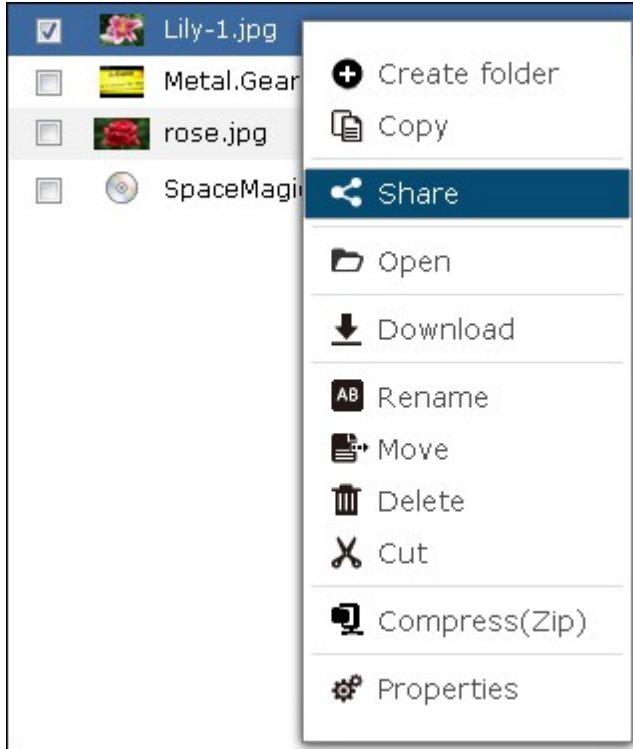

Nota: esta característica solamente la puede usar admin.

Seleccione el nombre del dominio o la dirección IP del NAS. Seleccione para crear el enlace en SSL (opcional) y especifique la configuración de expiración e introduzca una contraseña (opcional).

Create Download Links

Domain name/IP:

Create the link(s) in SSL (https://)

Expiration:

Expire in: Day(s) Hour(s)

Valid until: :

Always valid

Password protection (optional):

Share the download links through email:

Para compartir los enlaces por correo-e, seleccione "Share the download links through email" (Compartir los enlaces de descarga a través del correo-e) e introduzca los contenidos. Haga clic en "Create" (Crear).

Create Download Links

Domain name/IP:

Create the link(s) in SSL (https://)

Expiration: Expire in: Day(s) Hour(s)

Valid until: :

Always valid

Password protection (optional):

Share the download links through email:

To:

Subject:

Content:

Include the password

***Note:** Separate the email addresses by comma (,) or a semi-colon (;).
Up to 5 email addresses can be sent.

Nota: Para usar esta función, la configuración del servidor de correo se debe hacer correctamente en "System Settings" (Configuración del Sistema) > "Notification" (Notificaciones) > "SMTP Server" (Servidor SMTP).

Confirme la información y haga clic en "Start Sharing" (Empezar a compartir).



Nota: Se admiten hasta 1000 enlaces de intercambio.

8.4 Photo Station (Estación de fotos)

El Photo Station es un álbum web para organizar y compartir fotos y vídeos con sus amigos, la familia y el mundo. Una vez subidos los archivos en el NAS, se generará miniaturas automáticamente para una rápida vista previa. Se puede personalizar el álbum bandera y la música de fondo para la visualización de diapositivas. También, puede compartir las fotos a través de correo electrónico o publicarlas en las páginas web de redes sociales populares como Facebook, Twitter, MySpace, etc.

Antes de comenzar

1. Habilitar el servicio "Control Panel" (Panel de control) > "Applications" (Aplicaciones) > "Station Manager" (Director de estación) > "Photo Station" (Estación de fotos). Haga clic en el enlace de la página para acceder directamente a Photo Station desde la página web.

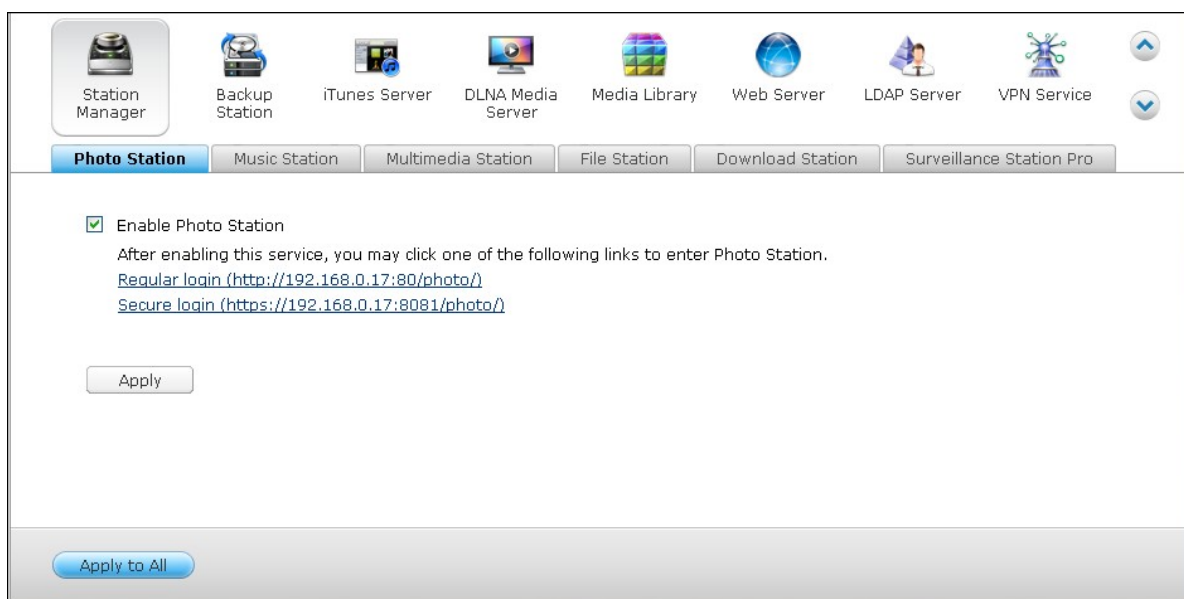

Nota: Una vez habilitada la opción "Show the photos of Sharing Management on the login screen" (Mostrar las fotos de Administración de intercambio en la pantalla de inicio de sesión), aparecerá un álbum de fotos en la página de inicio de sesión de NAS y otros usuarios pueden hacer clic directamente en ese álbum en la página de inicio de sesión para ver las fotos que contiene ese álbum como invitados. Para obtener más información sobre esta opción, consulte el capítulo de Station Manager⁹⁹.

- Suba o copie vídeos o imágenes a las carpetas multimedia específicas y escanearlas con la Biblioteca multimedia antes de abrir el Photo Station (si esta es la primera vez que utiliza Photo Station.) Para obtener más información sobre las carpetas multimedia, consulte el capítulo de [Biblioteca multimedia](#)^[468].

El Photo Station es compatible con los siguientes formatos:

Imágenes	BMP (NAS basado en Intel solamente), RAW, GIF, PNG, JPG, y JPEG
Vídeo	FLV y H.264 (AAC)

Consejos para subir archivos

- El tamaño máximo de un archivo de imagen es de 2GB.
- El tamaño máximo de varios archivos que se pueden subir a la vez es de 2 GB.

- Abra el Photo Station desde el menú principal o desde el acceso directo de Photo Station en el escritorio o inicie sesión en el Photo Station directamente al teclear la URL que se proporciona en el Station Manager en un buscador web [“Control Panel”(Panel de control) > “Applications” (Aplicaciones) > “Station Manager” (Director de estación) > “Photo Station”(Estación de fotos)].

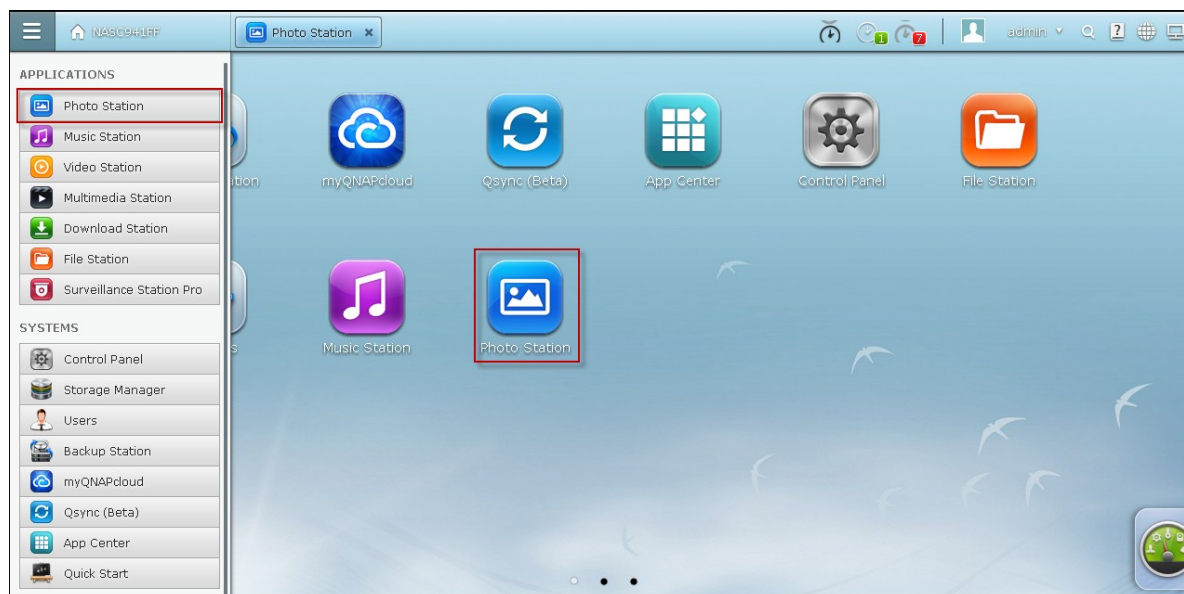







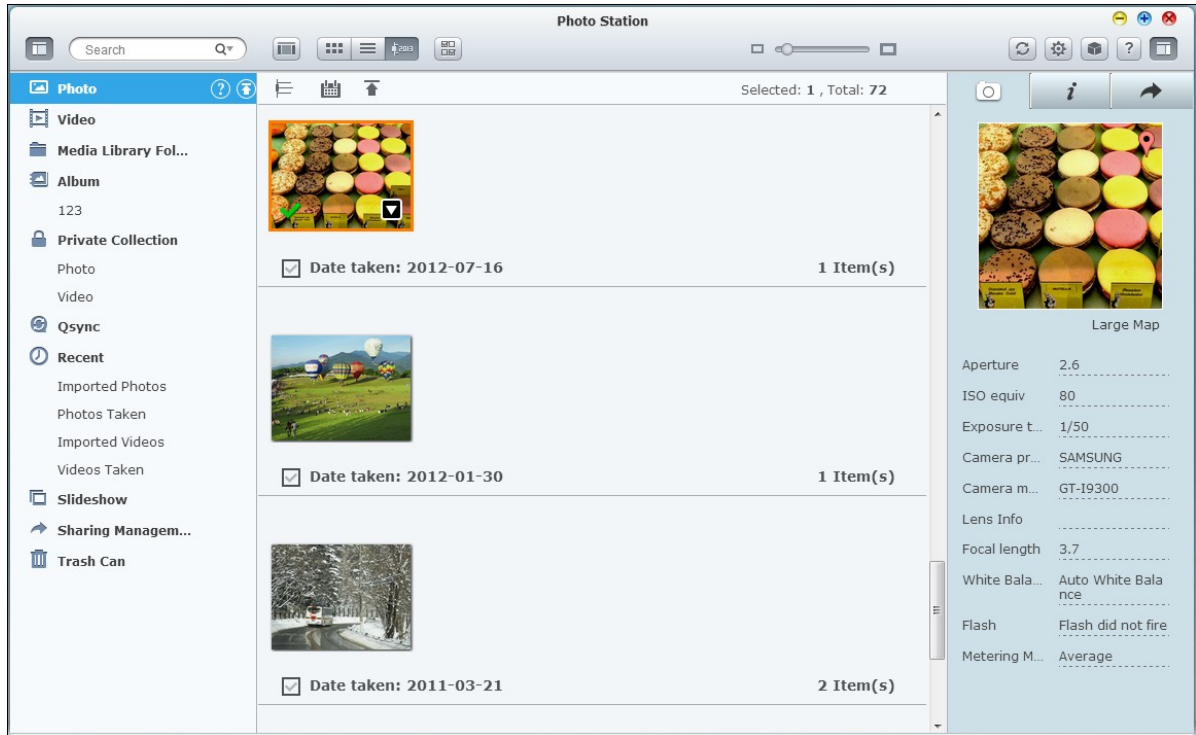



Nota:

- La credencial de inicio de sesión de administración de Photo Station es la misma que en el administrador de NAS.
- muestra los álbumes de fotos en la página de inicio de NAS, marcar “Mostrar las





fotos del administrador de intercambios en la pantalla de inicio de sesión” en el Station Manager ["Control Panel" (Panel de control) > "Applications" (Aplicaciones) > "Station Manager" (Director de estación)> "Photo Station" (Estación de fotos)].



Barra de menú

Icono	Descripción
	Buscar archivos de vídeo y fotos en la Biblioteca multimedia por título, fecha de foto, etiqueta, clasificación, o etiqueta de color.
	Cambie entre el modo de búsqueda en miniatura () y modo de búsqueda detallada () para poder ver las miniaturas de vídeo e imágenes.
	Aparecen las imágenes y vídeos como escala de tiempo. Haga clic en  para organizar fotos y vídeos cronológicamente como escala de tiempo y  para listar imágenes y vídeos por fecha.
	Actualizar la página en la que se encuentra.
	Establecer las carpetas multimedia para ver las fotos/vídeos .
	Vaya a la página Carpeta multimedia en la Biblioteca multimedia.

Panel izquierdo



- Imagen: Aparecen todas las fotos de las carpetas de multimedia que hay definidas en la biblioteca multimedia. Haga clic  o  para subir fotos desde su PC local. Se creará una nueva carpeta con el nombre de los archivos actualizados que se suben en la carpeta "Multimedia" para almacenar los archivos que suba. También se creará un álbum virtual que llevará el nombre de la fecha de creación.
- Vídeo: Aparecen todos los vídeos de las carpetas de multimedia que hay definidos en la Biblioteca multimedia. Haga clic en  o en  para subir vídeos desde su PC local. Se creará una nueva carpeta con el nombre de los archivos actualizados que se suben a la carpeta "Multimedia" para almacenar los archivos que suba

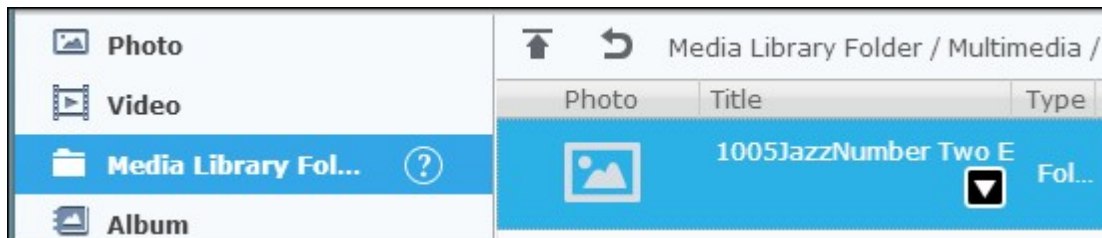

- Carpeta Biblioteca multimedia Aparecen todas las imágenes y los vídeos por carpetas que hay definidos en la Biblioteca multimedia. Haga clic en una carpeta en la lista para entrar en el siguiente nivel,  para volver a un nivel superior (o haga clic en la carpeta directamente en la ruta de acceso en la parte superior para ir directamente a esa carpeta.)







Nota:

- Las carpetas "Multimedia" y "Home Folder" (Carpeta de inicio) se establecen como la carpeta multimedia para las imágenes, fotos y vídeos por defecto.
- Tenga en cuenta que las carpetas "Multimedia" y "Download" (Descargar) son carpetas públicas a las que pueden tener acceso todos los usuarios, mientras que a la "Home Folder" (Carpeta de inicio) sólo puede tener acceso su propietario [usuarios para los que se crea la carpeta "Home" (Inicio) y administradores de NAS. Para las fotos y vídeos privados reservados sólo para usted, considere almacenarlos solamente en la "Home Folder" (Carpeta de inicio).
- Para la configuración de las carpetas multimedia, consulte el capítulo en [Biblioteca multimedia](#)^[468]. Para la instalación y configuración de usuario, consulte la sección "User" (Usuario) en el capítulo de [Configuraciones con privilegios](#)^[329].
- Si las fotos o vídeos que se han subido no aparecen en Photo Station, escanear la biblioteca multimedia y espere hasta que finalice el escaneo. Para obtener más información sobre el escaneo, consulte el capítulo de [Biblioteca multimedia](#)^[468].

- Álbum: Aparecen todos los álbumes virtuales. Haga clic en  para agregar un álbum. Tenga en cuenta que todas las entradas que figuran en el álbum son sólo enlaces a los archivos físicos. Esto puede conservar en gran manera el espacio de almacenamiento NAS. Haga clic derecho en un álbum para cambiar el nombre o descargar ese álbum. Haga clic en  para eliminar un álbum.
- Colección privada: la "Photo" (Foto) en "Private Collection" (Colección privada) muestra todas las fotos en la carpeta "Home" (Inicio) mientras que el "Vídeo" muestra

todos los vídeos en la carpeta "Home" (Inicio) . Haga clic en  para agregar un álbum. Tenga en cuenta que, a diferencia del álbum, todas las entradas que figuran en un álbum son archivos físicos. Así, cuando se arrastra y suelta un archivo en el álbum que figura en "Private Collection" (Colección privada), ese archivo se mueve a ese álbum. Haga clic derecho en un álbum para cambiar el nombre, descargar, eliminar, o agregar al administrador de intercambios. Haga clic en  para eliminar un álbum.

- Reciente: Incluye fotos y vídeos que se han importado recientemente (en el último mes) desde el dispositivo local o tomados con una cámara o un dispositivo de grabación..
- Diapositiva: Aparecen todas las diapositivas. Haga clic en  para agregar una diapositiva. Arrastrar y soltar fotos para agregarlas a una diapositiva. Haga clic derecho en una diapositiva para cambiar el nombre o descargarlo. Haga clic en  para eliminar una diapositiva. Haga clic en una diapositiva y a continuación  en la parte superior para ver esa diapositiva.
- Administrador de intercambios: Aparecen todas las fotos, vídeos, álbumes y diapositivas ya compartidos utilizando la función de intercambio en el panel derecho. Haga clic derecho en una entrada compartida que figure en esta categoría para cambiar el nombre de esa entrada y haga clic derecho en una entrada, aparecerá un menú y seleccione descargar, enviar por correo electrónico, publicar y compartir esa entrada desde el menú (consulte la función Compartir en la panel derecho posteriormente en este capítulo para obtener más información). Haga clic en  para eliminar una diapositiva.
- Papelera de reciclaje: Aquí se pueden encontrar todas las fotos y vídeos que se han eliminado y haga clic derecho en el elemento que se ha eliminado en la Papelera de reciclaje para recuperarlo o eliminarlo de forma permanente. Tenga en cuenta que sólo aparecerán en la papelera de reciclaje los archivos físicos (en lugar de los enlaces virtuales) que han sido eliminados.

Panel derecho y administrador de intercambio de fotos/vídeos

- EXIF (): Revisa la información EXIF de las fotos/vídeos y aquí se pueden etiquetar geográficamente las fotos.
- Información (): Editar y buscar los detalles, las etiquetas y las descripciones de las fotos/vídeos.
- Compartir (): Arrastrar archivos a esta área y compartirlos a través de un enlace. Existen tres métodos para compartir los enlaces:
 1. Correo electrónico (): Compartir un enlace a través de correo electrónico. Especificar el remitente, el destinatario, el asunto y el cuerpo del mensaje del correo electrónico y haga clic en "Send" (Enviar) para enviar el correo electrónico. Compruebe que la cuenta de correo electrónico está configurada correctamente. Vaya a "Control Panel" (Panel de control) > "System Settings" (Configuración del sistema) > "Notifications" (Notificaciones) > "SMTP Server" (Servidor SMTP) para la configuración del correo electrónico.
 2. Compartir redes sociales (): Comparta un enlace con los archivos seleccionados en páginas de redes sociales. Especificar el asunto y el cuerpo del mensaje y haga clic en el icono de la red social para compartir.
 3. Enlace (): Compartir un enlace al pegarlo directamente en el correo electrónico o mensaje instantáneo. En "Seleccionar formato de enlace", seleccione el nombre DDNS, dirección IP LAN o IP WAN (Tenga en cuenta que al nombre DDNS de myQNAPcloud.com sólo aparecerá disponible una vez se haya registrado en myQNAPcloud. Consulte el capítulo de [Servicio myQNAPcloud](#)^[612] para obtener más información) y formato HTML (haga clic para seleccionar un enlace URL, código HTML , código vB Forum o código Alt Forum) desde el menú desplegable. Haga clic en "Create Link" (Crear enlace), especificar el nombre del álbum que aparece en la página que se ve como los destinatarios que abren el enlace. Copiar y pegar el enlace URL en la ventana de diálogo de sus aplicaciones favoritas.



Operaciones con fotos y vídeos

Haga clic en una foto o vídeo, aparecerá un menú desplegable, y los usuarios pueden seleccionar realizar una acción deseada desde la lista.

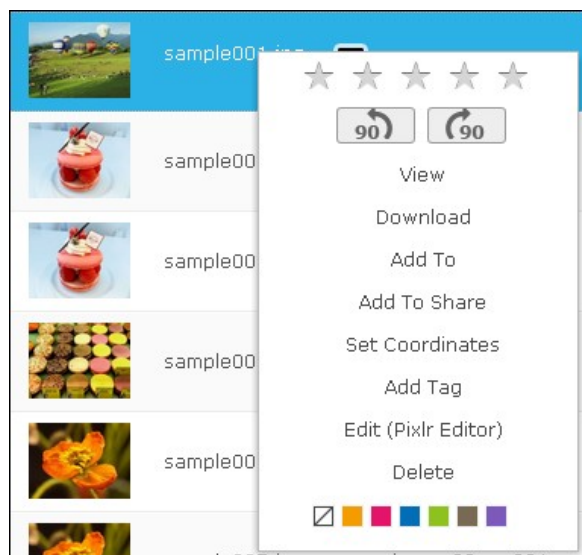

Foto

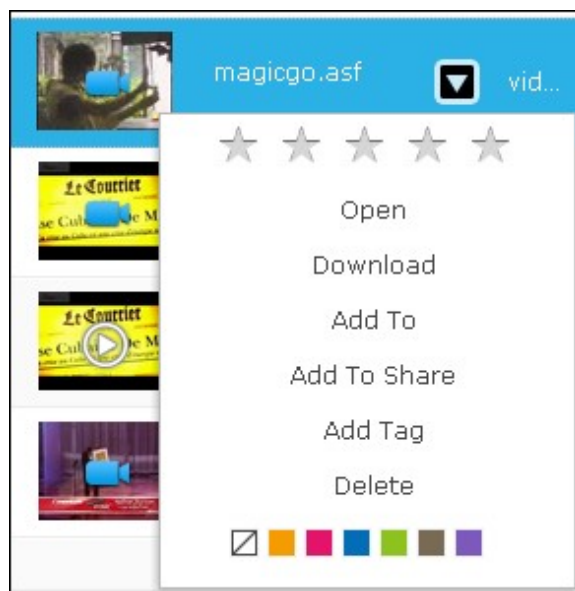

Vídeo

Operación	Descripción
★ ★ ★ ★ ★	Rotar la foto.
90 90	Rotar la foto 90 grados hacia la derecha o hacia la izquierda.
Vista	Cambiar al modo de visualización.
Abrir	Cambiar al modo de visualización.
Descargar	Descargar la foto.
agregar a	Agregar la foto a un álbum, "Private Collection" (Colección privada), "Sharing Management" (Administrador de intercambios) o "Slideshow" (Dispositiva).
Agregar a Compartir	Agregar la foto a "Sharing Management" (Administrador de intercambios) en el panel de la derecha.
Establecer las coordenadas	Establecer la información de GPS de una foto.
agregar etiqueta	Agregar una etiqueta a una foto.

Editar	Editar la foto.
Eliminar	Eliminar la foto.
	Colorear la etiqueta de la foto.

Para etiquetar, clasificar o colorear la etiqueta de varias fotos o vídeos, en primer lugar

haga clic  en la parte superior de la pantalla o mantener pulsada la tecla Ctrl en el teclado, seleccione las fotos o vídeos que desee y haga clic derecho en las fotos o vídeos para realizar las acciones deseadas.

Una vez se han etiquetado, clasificado o coloreado las etiquetas de las fotos o vídeos, se pueden buscar por su clasificación, color de la etiqueta o etiqueta en el cuadro de búsqueda.

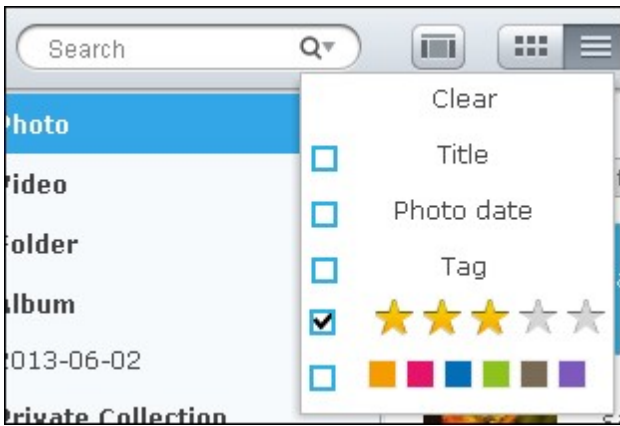

Modo de visualización de fotos y vídeos

Haga doble clic en una foto para cambiar el modo de visualización.













Modo de visualización de vídeo



Modo de visualización de vídeo

Utilice los botones de la barra de menú para las operaciones de visualización.

Icono	Descripción
	Reproducir las fotos de forma automática o reproducir un vídeo.







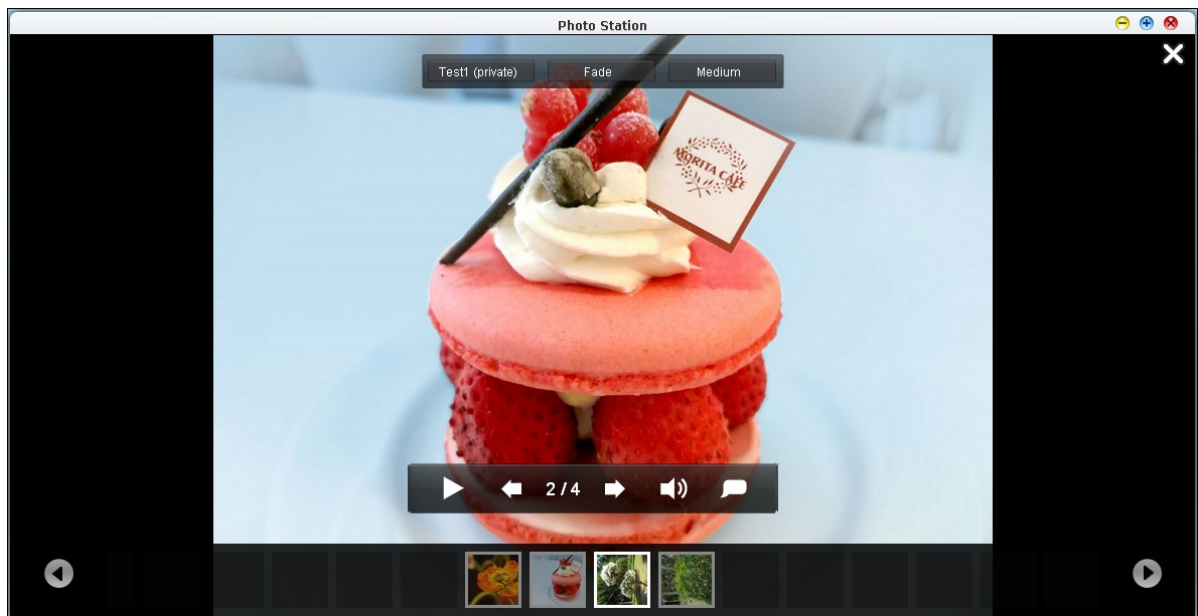

	Rotar la foto a la izquierda 90 grados (fotos solamente.)
	Rotar la foto a la derecha 90 grados (fotos solamente.)
	Reproducir la última foto o vídeo.
	Reproducir la siguiente foto o vídeo.
	Descargar la foto o vídeo.
	<p>Eliminar la foto o vídeo. Tenga en cuenta que las fotos o vídeos que se eliminan en el modo de visualización estarán marcados primero con una "X" en esa foto o vídeo () y sólo se eliminarán cuando salga del modo de visualización. Para desmarcar una foto o vídeo, primero seleccione la foto o vídeo marcado y haga clic  de nuevo.</p>
	Cambiar al modo de búsqueda.



Reproducir las diapositivas

Seleccione un álbum o dispositivo y haga clic  para cambiar al modo de visualización

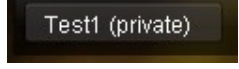

Utilice los botones de la barra de menú para las operaciones de álbum o diapositivas.

Icono	Descripción
	Reproducir el álbum o las diapositivas.
	Ir a la última diapositiva.
	Ir a la siguiente dispositiva.
	Encender () o apagar () la música de fondo.
	Mostrar el título de la foto.
	Cambiar al modo de búsqueda.
	Cambiar entre diferentes listas de reproducción definidas en el Music Station (desde "My Playlist" (Mi lista de reproducción) en el panel de la izquierda.) Consulte el capítulo de Music Station 679 para obtener

	información adicional.
	Establecer un efecto de transición de diapositiva diferente.
	Establecer la velocidad de la diapositiva.

Agregar una etiqueta geográfica a una foto

Para agregar una etiqueta geográfica a una foto, primero seleccione una foto, haga clic en "Large Map" (Mapa grande) bajo la etiqueta de EXIF.

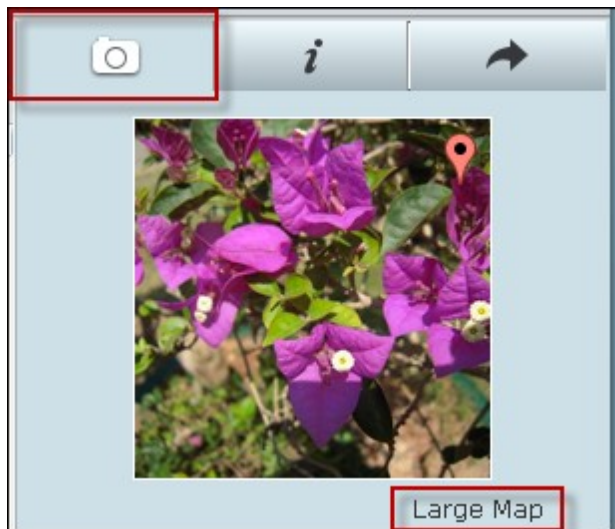

Introduzca el nombre de la ubicación en la barra de búsqueda en la parte superior y pulse la tecla Intro (Enter) en el teclado. Haga clic derecho en el mapa y haga clic en "Establecer coordenadas".

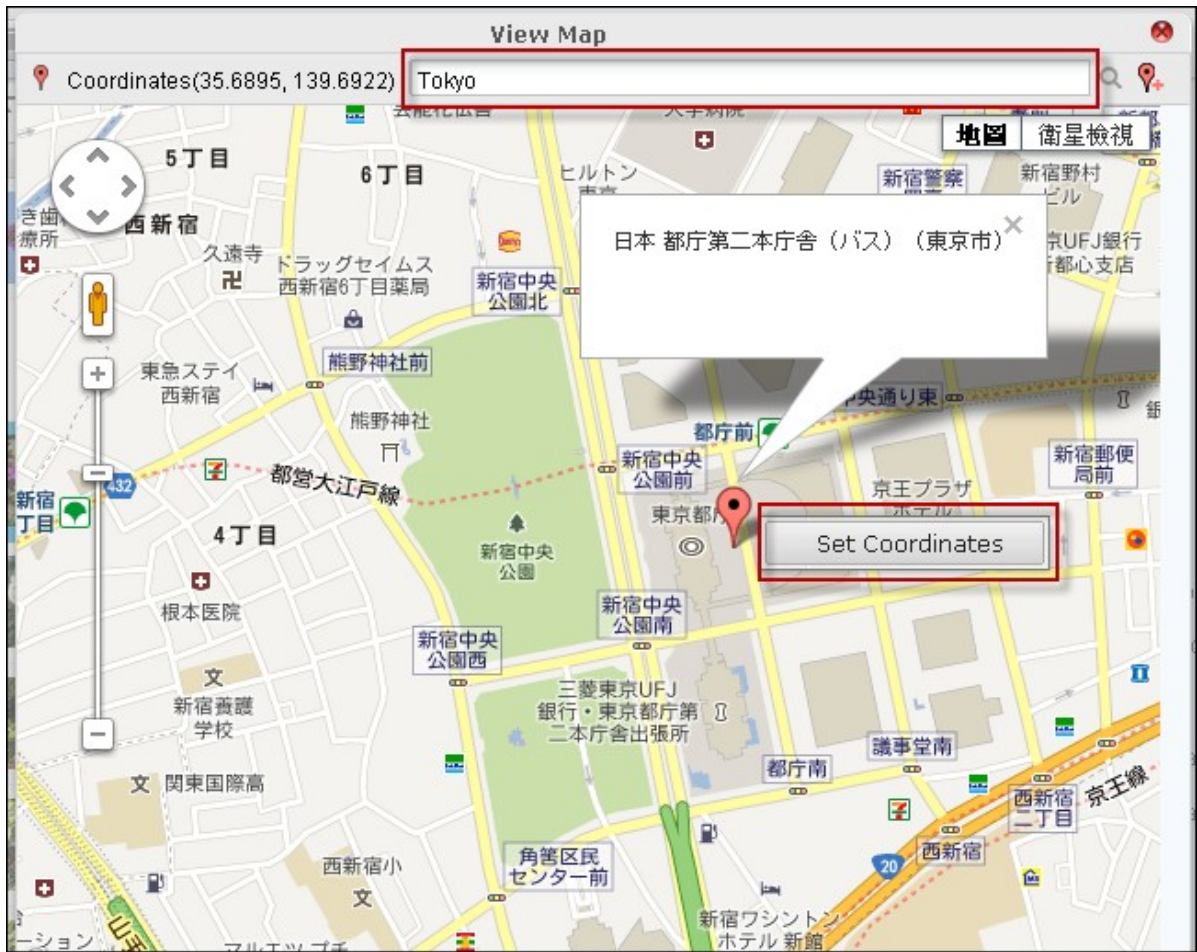

Configuración de privacidad y Biblioteca multimedia

Los archivos de fotos y vídeos en el Photo Station se enumeran en función de los privilegios de la carpeta compartida (carpetas multimedia) y la configuración en la biblioteca multimedia. Las fotos y vídeos que se almacenan en las carpetas de intercambio de medios sólo se pueden ver una vez que se han detectado y escaneado los archivos en la Biblioteca multimedia. Los usuarios pueden guardar los archivos en su carpeta de inicio para ocultarlos a otros usuarios. Para obtener más información sobre la configuración de las carpetas multimedia, consulte el capítulo de [Biblioteca multimedia](#)⁴⁶⁸

8.5 Music Station (Estación de música)

El Music Station le ayuda a crear un centro de música personal en la nube. Esta aplicación basada en web ha sido diseñada para usuarios que reproducen archivos de música en el NAS o en un servidor multimedia, escuchan miles de emisoras de radio por Internet a través de un buscador web y comparten sus colecciones de música con sus amigos y familiares. La colección de música que se almacena en el Turbo NAS se organiza automáticamente en categorías para una fácil búsqueda.

Antes de comenzar

1. Habilitar el servicio en "Control Panel" (Panel de control) > "Applications" (Aplicaciones) > "Station Manager" (Director de estación) > "Music Station" (Estación de música). Haga clic en el enlace de la página para acceder directamente a Music Station desde la página web.

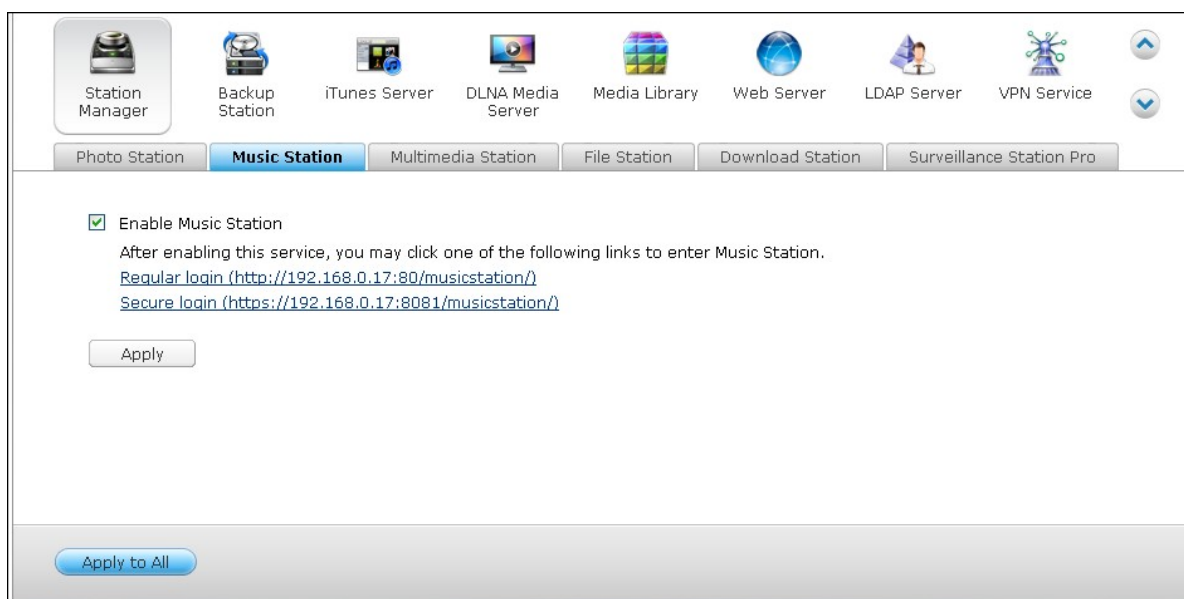







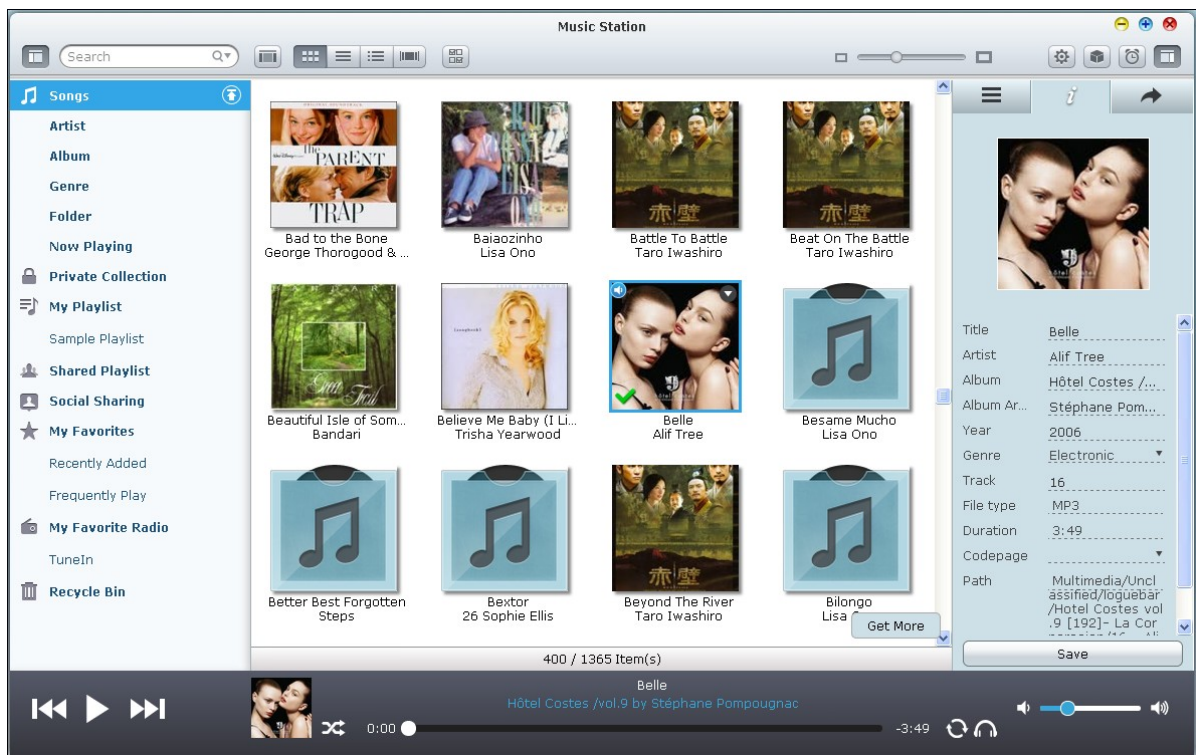
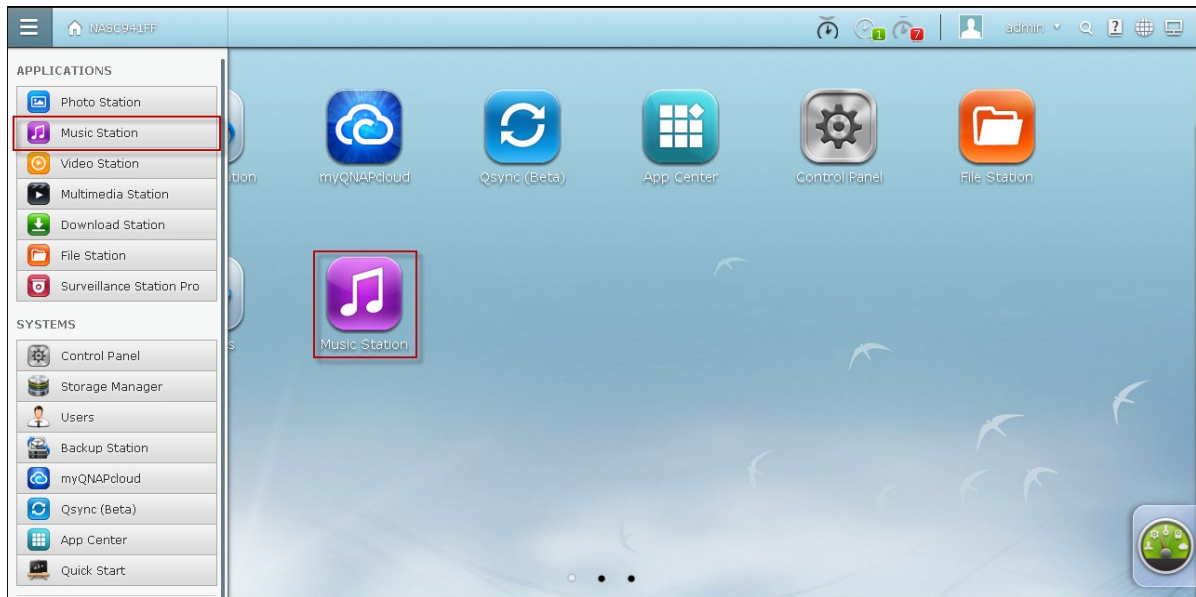

Nota:

- La credencial de inicio de sesión de administración de Music Station es la misma que en el administrador de NAS.
- Se recomienda a los usuarios que suban o copien los archivos de música en las carpetas de intercambio de medios a través de la Biblioteca multimedia si es la primera vez que utilizan Music Station. Para obtener más información sobre las carpetas multimedia, consulte el capítulo de la [Biblioteca multimedia](#)⁴⁶⁸.









2. El Music Station se puede abrir desde el menú principal o desde el icono de Music Station que se encuentra en el escritorio.





Barra de menú

Icono	Descripción
	<p>Busque archivos de música en la Biblioteca multimedia por artista, álbum o título.</p>
	<p>Cambie entre el modo de búsqueda en miniaturas () , modo de búsqueda detallado () , modo de búsqueda por lista () , y modo de búsqueda por flujo de carátulas () para la lista de canciones.</p>
	<p>Establezca privilegios en los accesos a los archivos, salida de audio NAS, radio por Internet, reproducción compartida e intercambio de redes sociales para los usuarios que se creen en "Privilege Settings" (Configuraciones con privilegios) > "Users" (Usuarios).</p>
	<p>Vaya a la página de "Media Folder" (Carpeta multimedia) en la "Media Library" (Biblioteca multimedia).</p>
	<p>Establecer la alarma musical.</p>

Reproductor

Icono	Descripción
	Reproducir.
	Poner en pausa.
	Reproducir la canción anterior.
	Reproducir la siguiente canción.
	Orden aleatorio encendido/apagado.
	No repetir, repetir una vez, repetir todas las veces.
	Modo de reproducción: <ul style="list-style-type: none">• Modo de transmisión continua: Transmite los archivos de música a su ordenador o dispositivo y reproducirlos a través de un buscador web.
	Ajustar el volumen.

Panel izquierdo







- Canciones, artista, álbum, género, y carpeta: Todos los archivos de música autorizados figuran en esta lista para los usuarios por las siguientes categorías: todas las canciones, artista, álbum, género y carpeta. Haga clic en  al lado de la canción para subir canciones desde su PC. Todos los contenidos importados se guardan en la carpeta compartida "/Multimedia" con la fecha por nombre.
- Reproducir ahora: Las canciones en la lista "Now Playing" (Reproducir ahora) se pueden volver a organizar al arrastrar y soltar, o eliminar canciones de la lista.
- Colección privada: Aquí se enumeran los archivos de música personales en la carpeta "/home" (/Inicio) . Los archivos de música pertenecen solamente al usuario que se encuentra registrado en la actualidad.
- Mi lista de reproducción: Aquí se pueden crear, gestionar y eliminar las listas de reproducción. Se pueden crear hasta 200 listas de reproducción, y se pueden incluir hasta 600 elementos en cada lista de reproducción. Para crear una lista de reproducción, haga clic en . Para agregar elementos a una lista de reproducción, basta con arrastrar y colocar los archivos de música en la lista. Haga clic derecho en una lista de reproducción para cambiar el nombre o eliminarla o agregarla a "Now Playing" (Reproducir ahora) y haga clic en  a lado de la lista de reproducción.
- Lista de reproducción pública: Todos los usuarios pueden ver las listas de reproducción públicas y reproducir música en ellas. Los usuarios autorizados pueden crear, administrar y eliminar listas de reproducción públicas. Se pueden crear hasta un máximo de 200 listas de reproducción, y se pueden incluir hasta 600 elementos en cada lista de reproducción.
- Administrador de intercambios: Aquí se enumeran todos los archivos de música compartidos en la columna de la derecha. Los usuarios pueden editar o volver a compartirlos.
- Mis favoritos: Aquí se enumeran todas las canciones calificadas con al menos 1 estrella. Todas las canciones con una estrella se eliminarán de aquí. Para calificar una canción, cambiar a modo de búsqueda detallada, por lista o por flujo de carátulas, haga clic en la estrella(s) debajo de calificación.
- Añadido recientemente Aquí se enumeran todas las canciones que se han añadido recientemente a la Biblioteca multimedia.
- Reproducción frecuente: Aquí se enumeran las canciones que se reproducen con mayor frecuencia.

- **Mi Radio favorita:** Las emisoras de radio por Internet favoritas del usuario se pueden agregar al introducir la URL de la radio o al buscar TuneIn Radio. Soporta un máximo de 1024 elementos. Tenga en cuenta que el tipo de archivos a los que la URL de emisora de radio está dirigida deben ser MP3.
- **TuneIn:** Los usuarios pueden buscar y reproducir emisoras de radio por Internet transmitidas a través de TuneIn.
- **Papelera de reciclaje:** Aquí se pueden encontrar todos los archivos de música que se ha eliminado y eliminarlos permanentemente o recuperarlos. la Papelera de reciclaje está siempre habilitada.

Nota:

- Los caracteres que no están permitidos en "Mi lista de reproducción" y "Lista de reproducción" incluyen: / | \ : ? < > * " ' y \$.
- Las entradas en "Recién añadidos" se enumeran en función de la hora en que se escanean en la Biblioteca multimedia.
- el Music Station solamente es compatible con los siguientes formatos: MP3, OGG, WAV, AIFF, AU, FLAC, M4A y APE.

Panel derecho y administrador de intercambio de música

- Letras (): Aquí se añaden letras a las canciones y se buscan.
- Información (): Aquí se editan y se buscan archivos de música detalladamente.
- Compartir (): Arrastrar archivos de música al área bajo "Canciones" para compartirlos en forma de enlace. Existen tres métodos para compartir los enlaces:
 1. Correo electrónico (): Compartir el enlace por correo electrónico. Especificar el asunto y el cuerpo del mensaje del correo electrónico y haga clic en "Send" (Enviar) para enviar el correo electrónico. Compruebe que la cuenta de correo electrónico está configurada correctamente. Vaya a "Control Panel" (Panel de control) > "System Settings" (Configuración del sistema) > "Notification" (Notificaciones) > "SMTP Server" (Servidor SMTP) para la configuración del correo electrónico.
 2. Compartir redes sociales (): Comparta un enlace con las canciones seleccionadas en páginas web de redes sociales. Especificar el asunto y el cuerpo del mensaje y haga clic en el icono de la red social para compartir.
 3. Enlace (): Compartir un enlace al pegarlo directamente en el correo electrónico o mensaje instantáneo. En "Link Code" (Código de enlace), seleccione el nombre DDNS, la dirección IP LAN o IP WAN (Tenga en cuenta que el nombre DDNS de myQNAPcloud.com sólo aparecerá disponible una vez se haya registrado en myQNAPcloud. Consulte el capítulo de [Servicio myQNAPcloud](#)⁶¹² para obtener información adicional) desde el menú desplegable. Haga clic en "Save" (Guardar), y copiar y pegar el enlace URL en la ventana de diálogo a sus aplicaciones favoritas.

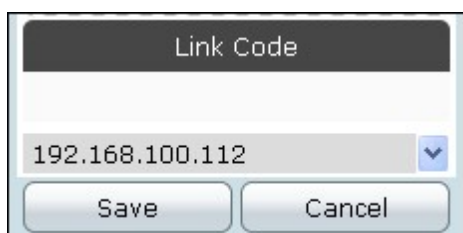

Configuración de privacidad y Biblioteca multimedia

Los archivos de música en el Music Station se enumeran en función de los privilegios de la carpeta compartida (carpetas multimedia) y la configuración en la Biblioteca multimedia. Los archivos de música que se almacenan en las carpetas compartidas solamente los pueden ver los usuarios que tiene los privilegios de "Read/Write" (Lectura/Escritura) o "Read Only" (Lectura sólo) para esas carpetas compartidas, y una vez que la biblioteca multimedia ha detectado y escaneado los archivos de música. Los usuarios pueden almacenar archivos de música en su carpeta de "/home" (/inicio) para ocultarlos a otros usuarios. Para obtener más información sobre la configuración de las carpetas, consulte el capítulo de [Biblioteca multimedia](#)^[468].

Nota:

- En principio, todos los usuarios pueden acceder a las carpetas compartidas. Para configurar los privilegios de carpeta compartida para cada carpeta compartida, ir a "Control Panel" (Panel de control) > "Privilege Settings" (Configuración de privilegios) > "Users" (Usuarios).
- Los permisos de carpeta avanzada no son compatibles.
- Ir a "Control Panel" (Panel de control) > "Applications" (Aplicaciones) > "Media Library" (Biblioteca multimedia) para configuraciones detalladas en la Biblioteca multimedia.
- Para realizar configuraciones en la Biblioteca multimedia y configuraciones de privilegios, consulte el capítulo de la Biblioteca multimedia^[468].

8.6 Estación Multimedia

Multimedia Station es una aplicación basada en la web para ver fotos, reproducir música y vídeos del NAS por medio de un navegador web, y compartir archivos a los sitios de redes sociales populares, tales como, Facebook, Plurk, Twitter, Blogger, entre otras.

Para usar Multimedia Station, siga estos pasos.

1. Vaya a "Control Panel" (Panel de control) >"Applications" (Aplicaciones) > "Web Server" (Servidor web). Activar la función del servidor web. Para permitir el acceso a Multimedia Station por medio de HTTPS, habilite la opción "Enable Secure Connection (SSL)" (Habilitar la Conexión Segura (SSL))
2. Vaya a"Control Panel" (Panel de control)> "Applications" (Aplicaciones) > "Station Manager" (Director de estación) > "Multimedia Station" (Multimedia Station). Habilite el servicio.
3. Habilite la opción "Rescan media library" (Volver a buscar la biblioteca multimedia) y especifique la hora para que el NAS pueda buscar la biblioteca multimedia diariamente. El NAS generará imágenes en miniatura, recuperará información multimedia y vídeos de transcódigos para los archivos recientemente agregados en la hora especificada diariamente.

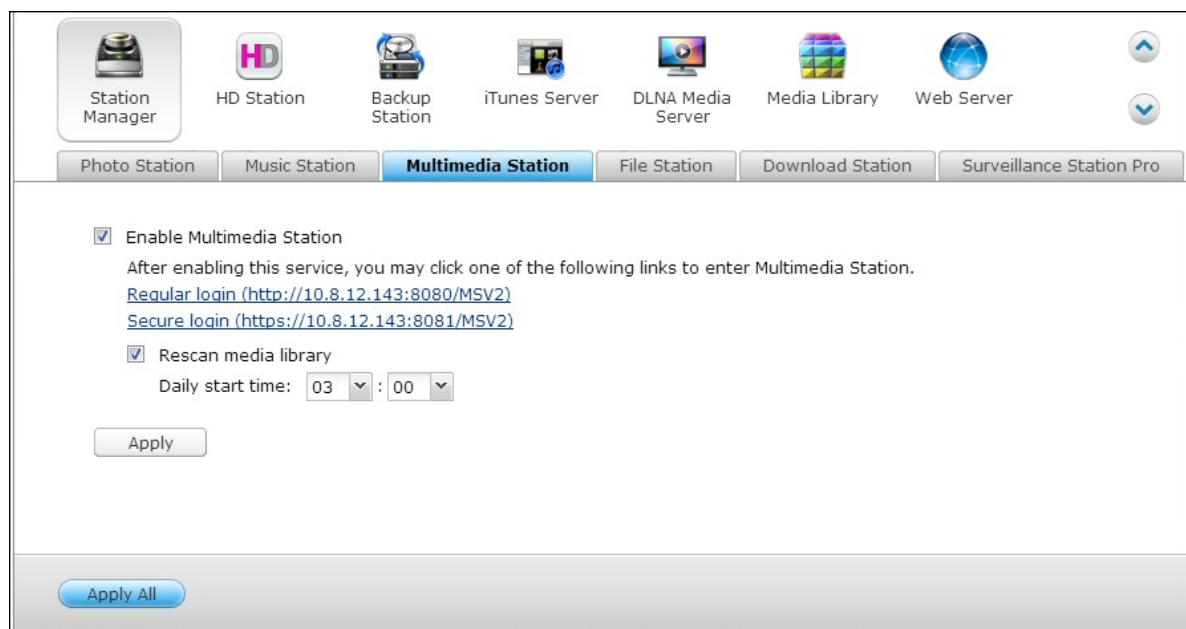

4. Conéctese a Multimedia Station desde el escritorio de NAS o entre a http://NAS_IP:80/MSV2/ o https://NAS_IP:8081/MSV2/ (conexión segura) por medio de un

buscador web. Inicie sesión en la aplicación cuando se le solicite. Solamente el administrador (admin) puede crear usuarios y hacer la configuración avanzada.

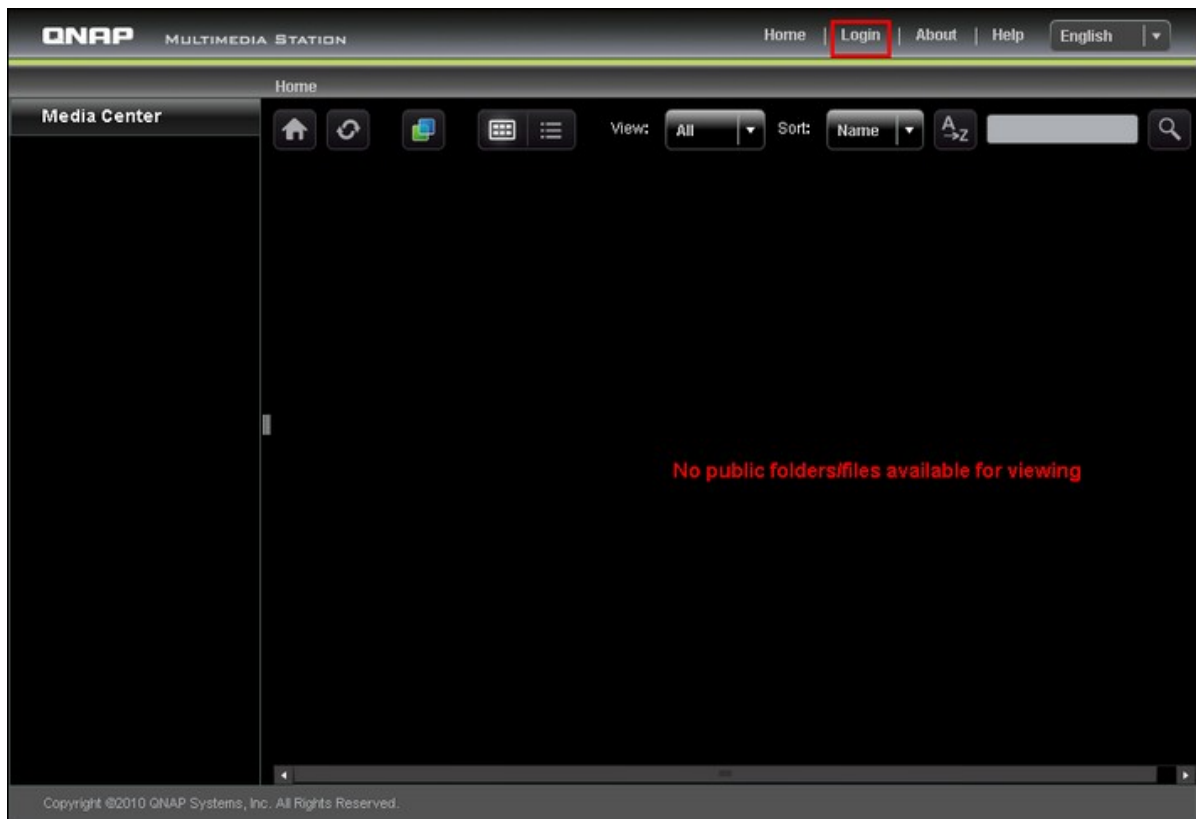

Nota: La información de inicio de sesión de administración de Multimedia Station es el mismo que el inicio de sesión del NAS.

La Estación Multimedia consta de Centro de Medios, Mi Jukebox y el Panel de control.

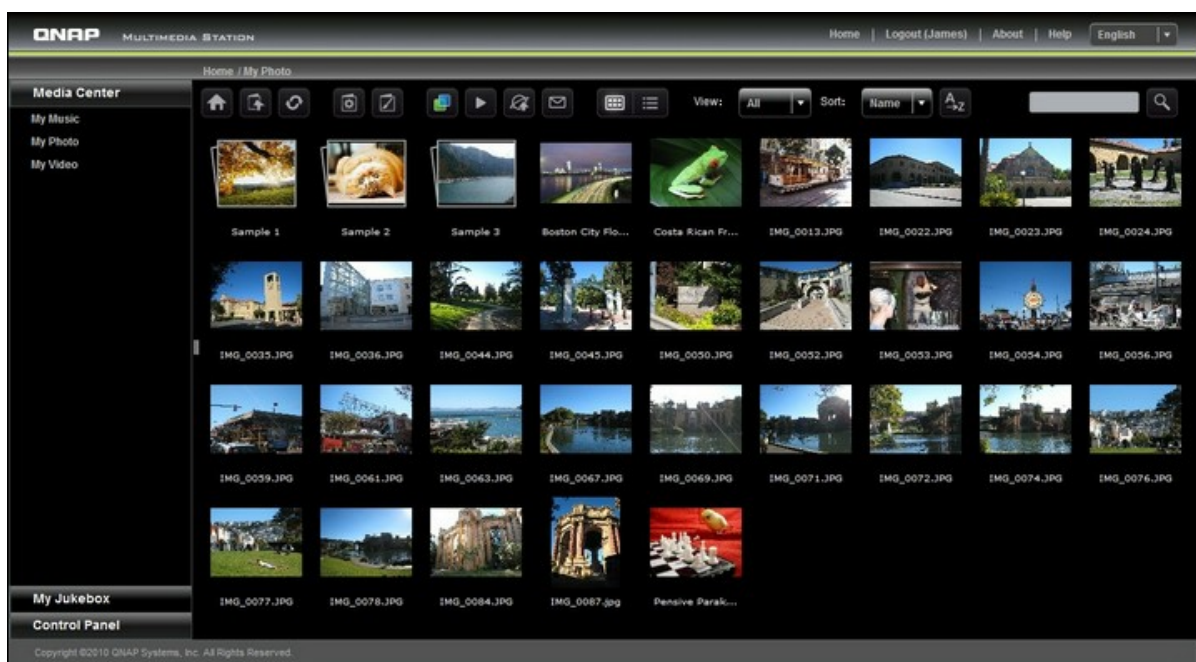





Centro de Medios









Las carpetas y ficheros multimedia de la carpeta compartida de red por defecto (Qmultimedia/Multimedia) de Multimedia Station, aparecen en el Media Center. Puede ver o reproducir contenidos multimedia (imágenes, vídeos y ficheros de audio) en el NAS, a través del buscador web en la LAN o WAN.

Formatos de ficheros aceptados

Tipo	Formato de fichero
Audio	MP3
Imagen	JPG/JPEG, GIF, PNG (Las animaciones no se mostrarán para los ficheros GIF animados)
Vídeos	Reproducir: Vídeo FLV, MPEG-4 (H.264 + AAC) Conversión de códigos de vídeo: AVI, MP4, M4V, MPG, MPEG, RM, RMVB, WMV. (Los ficheros se convertirán al formato FLV)



Icono	Descripción
	Inicio Regresa al directorio inicial de la Estación Multimedia.
	Directorio primario Regresa al directorio primario.
	Actualizar Actualiza el directorio actual.
	Manage Album* You can: 1. create albums under the current directory and 2. add files to

	the album by copying or uploading files to the directory.
	<p>Establecer la cubierta del álbum*</p> <p>Puede definir la cubierta del álbum para cada álbum/directorio, especificando una foto en este álbum/directorio.</p>
	<p>Cooliris</p> <p>Permite buscar fotos en 3 dimensiones con Cooliris. Primero debe instalar el plug-in de Cooliris en su navegador.</p>
	<p>Presentación de diapositivas</p> <p>Inicia la presentación de diapositivas. En el modo presentación de diapositivas, puede definir el marco de las fotos, la música de fondo y las animaciones.</p>
	<p>Publicar*</p> <p>Puede publicar las fotos escogidas (máximo 5 fotos) en los sitios de redes sociales populares. Ahora admite: Twitter, Facebook, MySpace, Plurk, Windows Live y Blogger. Tenga en cuenta que el álbum debe definirse como público (Panel de control > Definir la carpeta como pública) antes de publicar, además, la Estación Multimedia debe poderse acceder desde Internet. Se recomienda configurar el DDNS para el NAS, antes de usar esta función.</p>
	<p>Correo-e*</p> <p>Puede enviar fotos (máx. 5 fotos) a amigos por correo-e. Tenga en cuenta que debe configurar el servidor SMTP, en la consola de administración del NAS, para usar esta función.</p>
	<p>Vistas en miniatura</p> <p>Puede buscar los ficheros en la vista en miniatura. Esta es la vista predeterminada de la Estación Multimedia.</p>
	<p>Detalles</p> <p>Puede buscar los ficheros en la vista detallada. Admite las siguientes funciones: Abrir, cambiar el nombre, eliminar, descargar y vista de imagen completa.</p>
	<p>Ordenar</p> <p>Puede escoger ordenar los ficheros alfabéticamente en orden ascendente o descendente.</p>
	<p>Buscar</p>

	Puede buscar ficheros con esta función. Tenga presente que solamente permite búsquedas dentro del directorio actual.
--	--

* Opciones que solo pueden realizar los administradores.

Reproducir música

El NAS permite reproducir ficheros de música en el navegador Web. Simplemente haga clic en un fichero (MP3) de una página Web, el NAS empezará a reproducirlo. Si hace clic en un fichero de música de una carpeta, todos los demás ficheros de música compatibles de la carpeta, también se mostrarán en la lista de reproducción y se reproducirán. Haga clic en 'X' para salir de la página de reproducción.

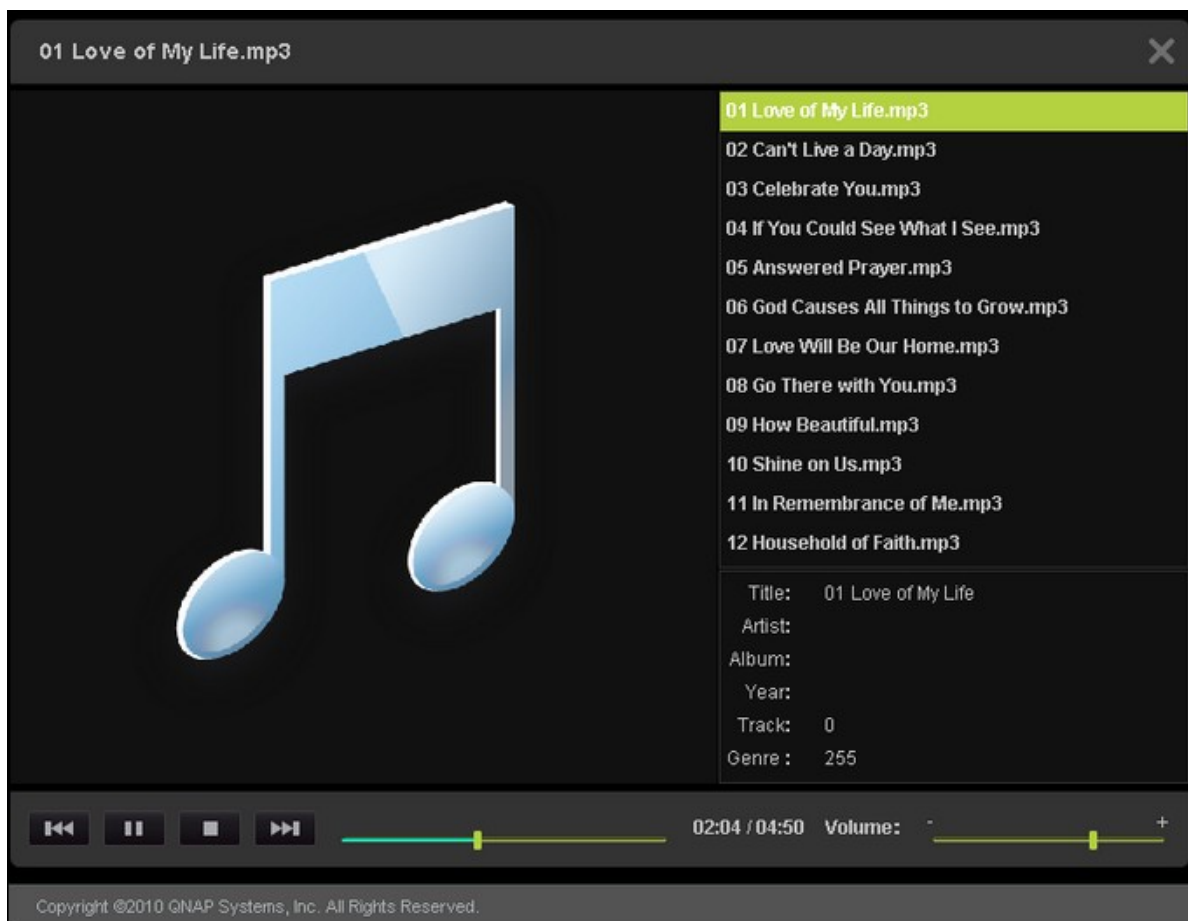

Ver ficheros de imágenes

Cuando esté viendo un fichero de imagen, puede hacer clic en 'EXIF' para ver la información detallada, como el nombre, tamaño, fecha y apertura del fichero. Para agregar un título al fichero, haga clic en 'Editar título' e introduzca la descripción. La descripción no puede tener más de 512 caracteres.

También puede enviar sus comentarios en el fichero de imagen y ver los comentarios de otros usuarios en 'Todos los comentarios'. Cada comentario no puede tener más de 128 caracteres..

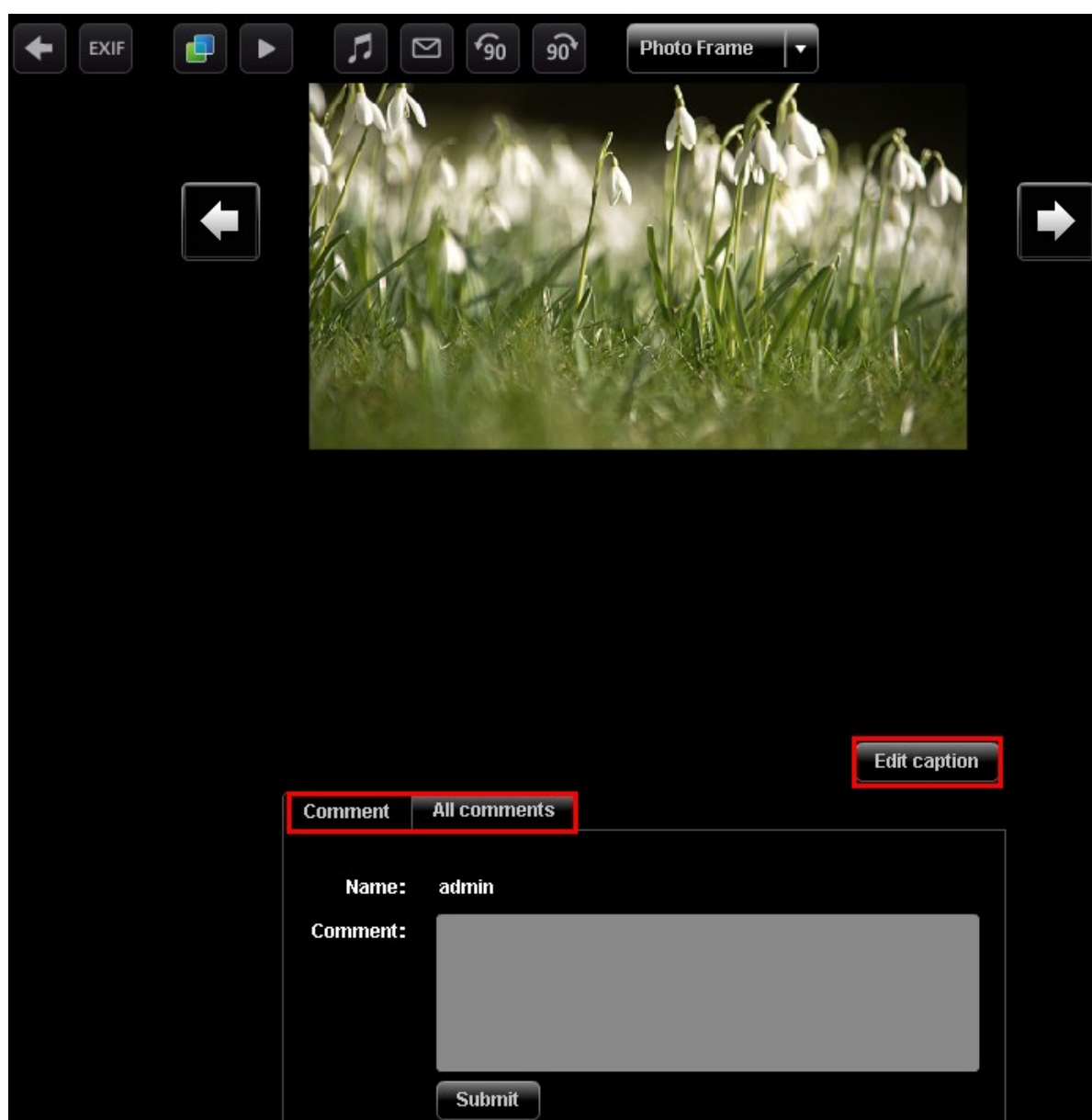

Definir música de fondo

Para definir la música de fondo de un fichero de imagen o carpetas de ficheros de imágenes, asegúrese de que haya creado una lista reproducción en 'Panel de Control' > 'Editor de Lista de reproducción' (se explicará más adelante) en la Estación Multimedia.

Abra un fichero de imagen en el Centro de Medios y haga clic en .

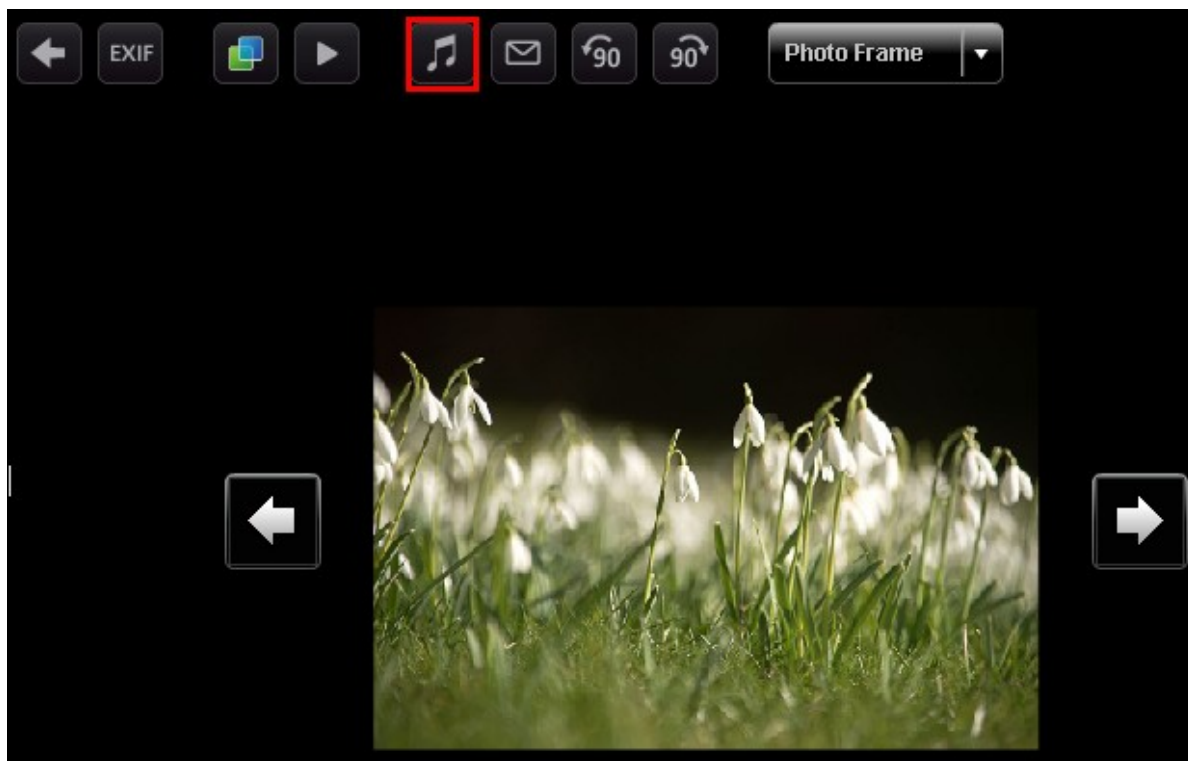

Seleccione la lista de reproducción y haga clic en 'Guardar'. Para quitar la música de fondo, puede seleccionar 'Sin música'.

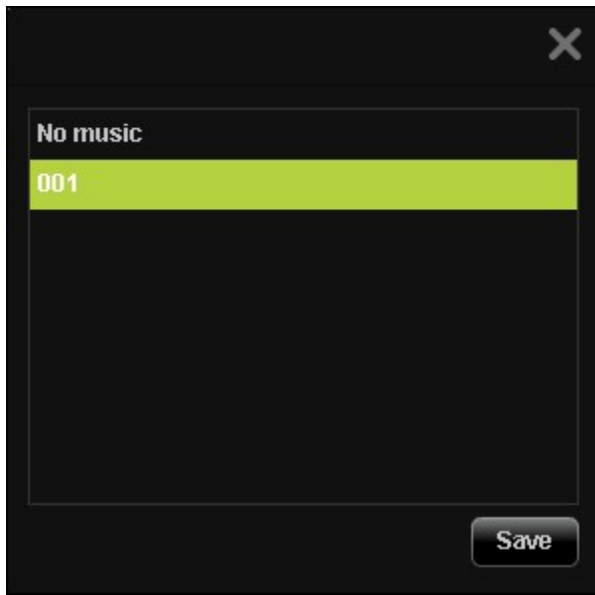

Crear álbumes

Para crear un álbum (carpeta) por medio de la interfaz Web de la Estación Multimedia,

busque el directorio en el Centrote Medios. Haga clic en  (Crear Álbum).

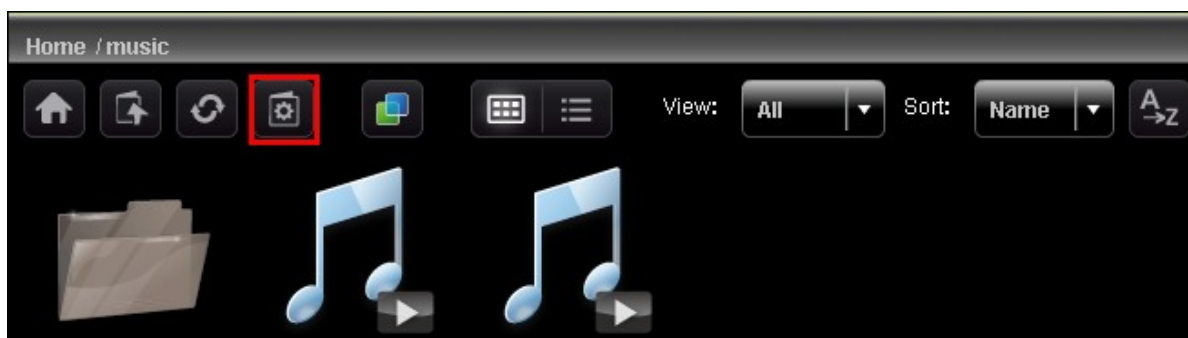

Seleccione 'Crear nuevo álbum' y escriba el nombre del álbum. Haga clic en 'Siguiente'.

El nombre del álbum debe tener entre 1 y 64 caracteres de longitud y no puede contener | \ : ? " < > *

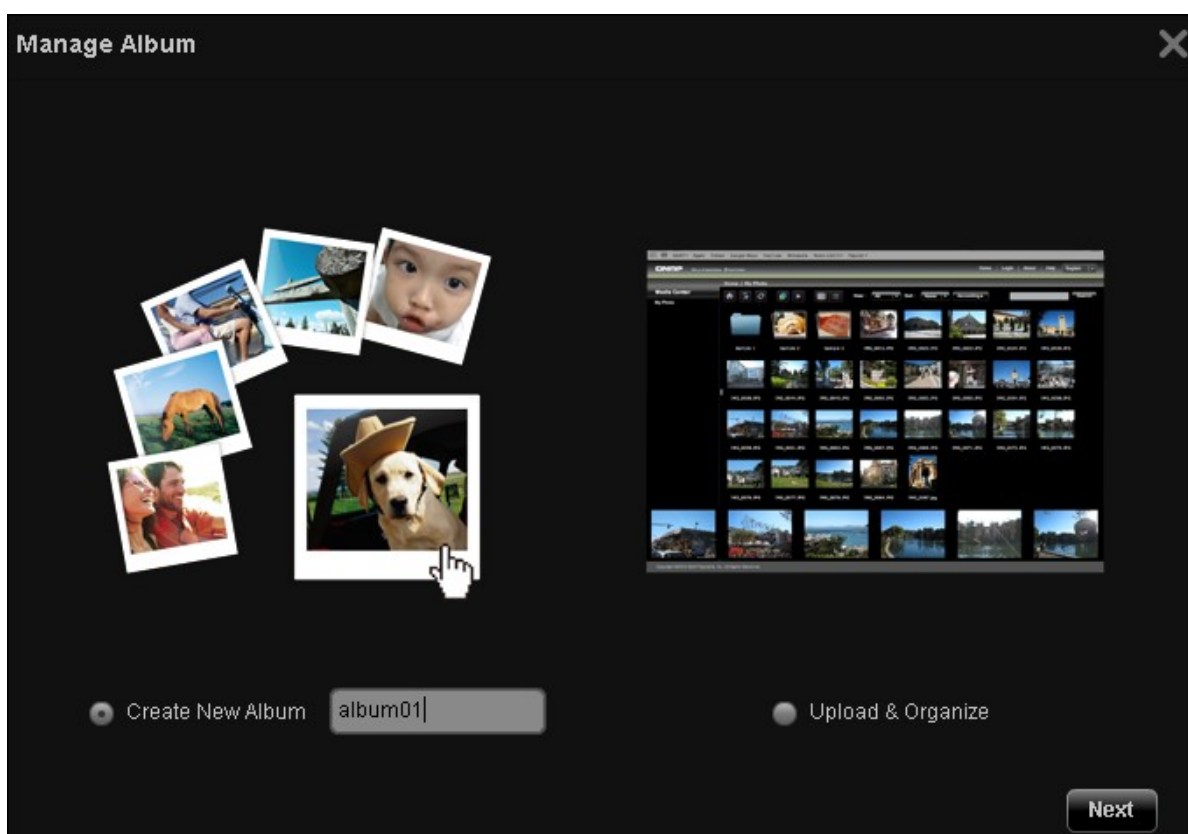

Para copiar los ficheros desde otra ubicación del Centro de Medios al álbum, seleccione 'Copiar Ficheros', escoja los ficheros que desea copiar y haga clic en >. Luego haga clic

en 'Copiar Ficheros' para empezar a copiarlos.

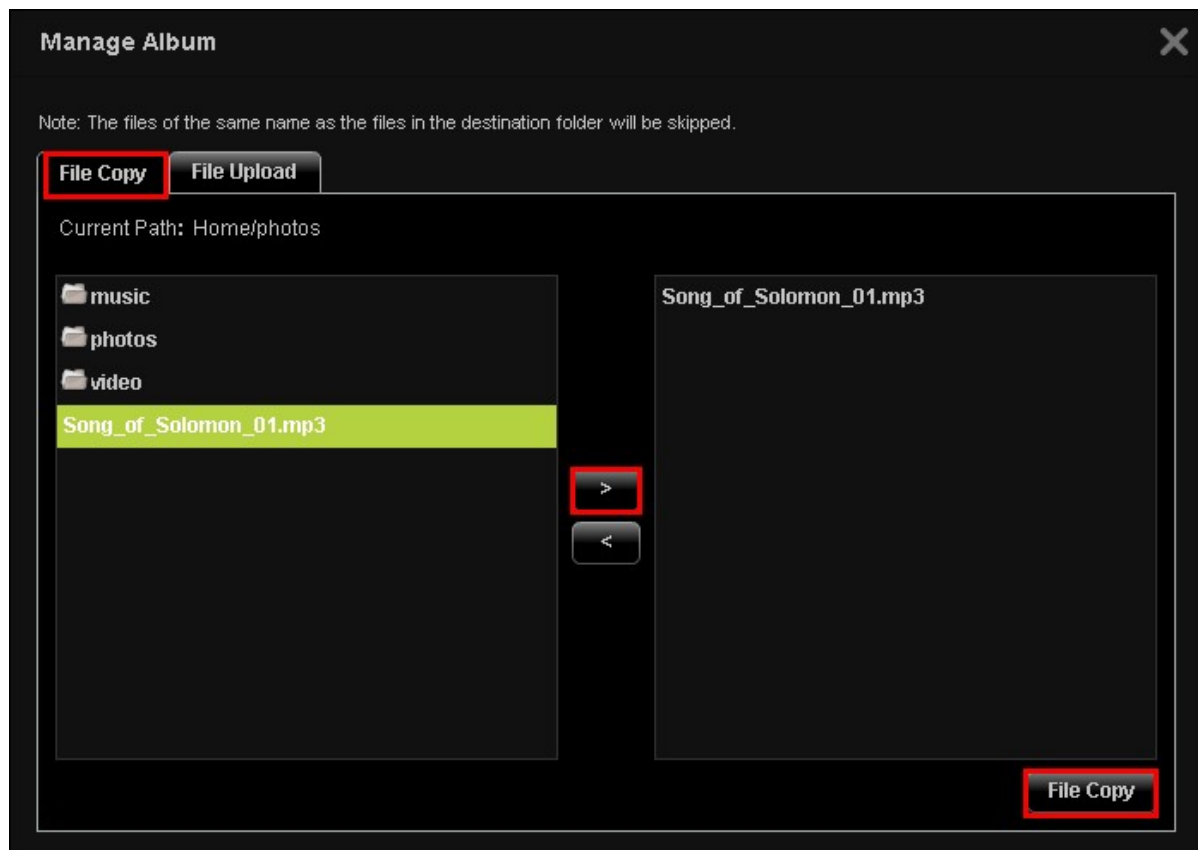

Para cargar los ficheros al álbum, haga clic en 'Examinar' para seleccionar los ficheros y luego haga clic en 'Cargar ficheros'.

Manage Album ✕

Note: The files of the same name as the files in the destination folder will be skipped.

File Copy **File Upload**

Current Path: Home/photos

- 2010-05-18_095043.png
- 2010-05-20_153954.png
- 2010-05-18_095043.png
- 2010-05-18_111205.jpg

Browse **Remove** **File Upload**

Administrar álbumes

Para administrar un álbum (carpeta) por medio de la interfaz Web de la Estación

Multimedia, busque el directorio en elCentro de Medios. Haga clic en  (Crear Álbum).

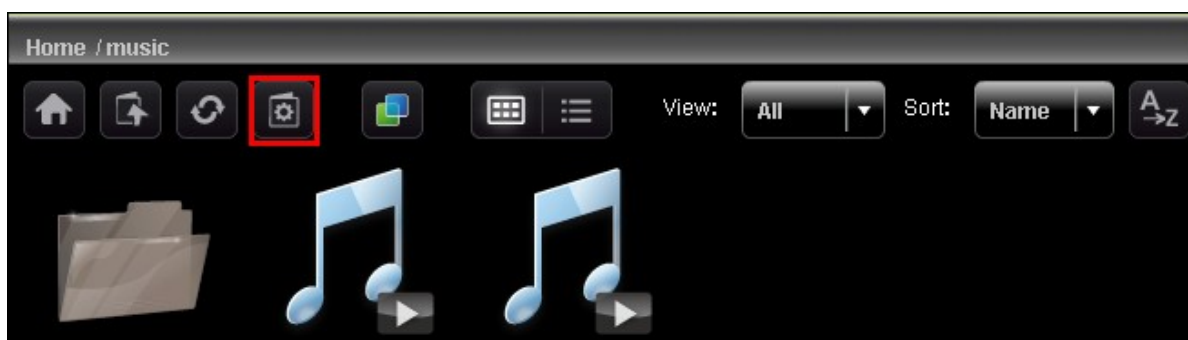

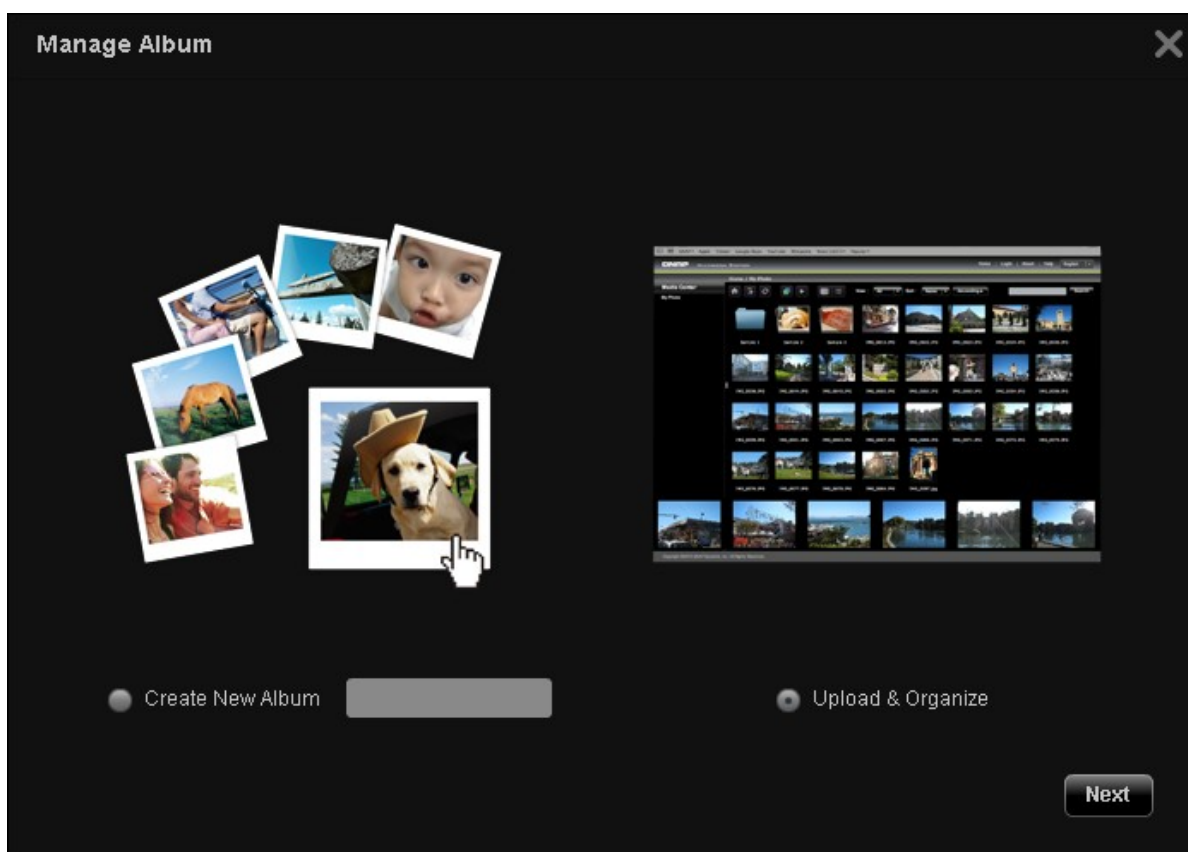

Seleccione 'Cargar y Organizar' y haga clic en 'Siguiente'.

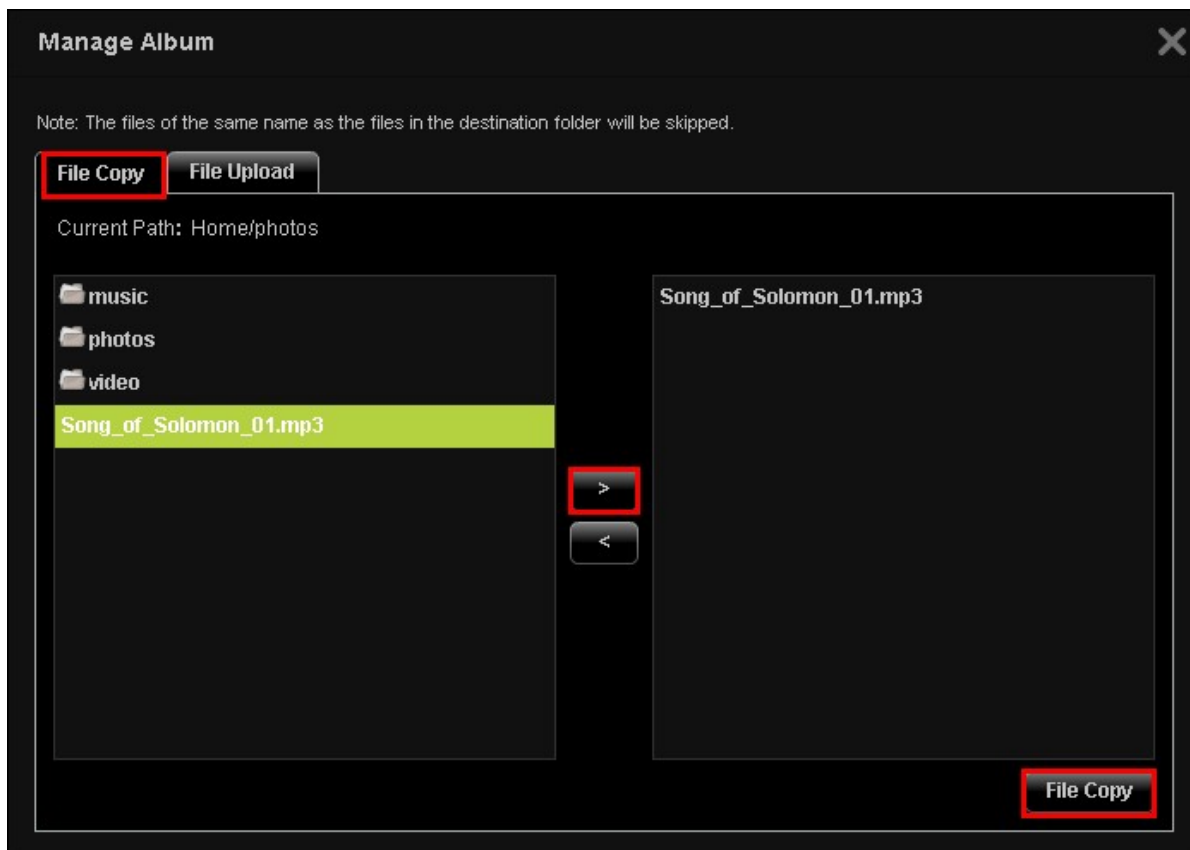

Para copiar los ficheros desde otra ubicación del Centro de Medios al álbum, seleccione 'Copiar Ficheros', escoja los ficheros que desea copiar y haga clic en >. Luego haga clic en 'Copiar Ficheros' para empezar a copiarlos. Para cargar los ficheros al álbum, haga clic

en 'Examinar' para seleccionar los ficheros y luego haga clic en 'Cargar ficheros'.



Puede hacer clic en  para buscar los detalles de los contenidos multimedia y hacer clic en los íconos para abrir, cambiar el nombre, eliminar o descargar los ficheros o carpetas.

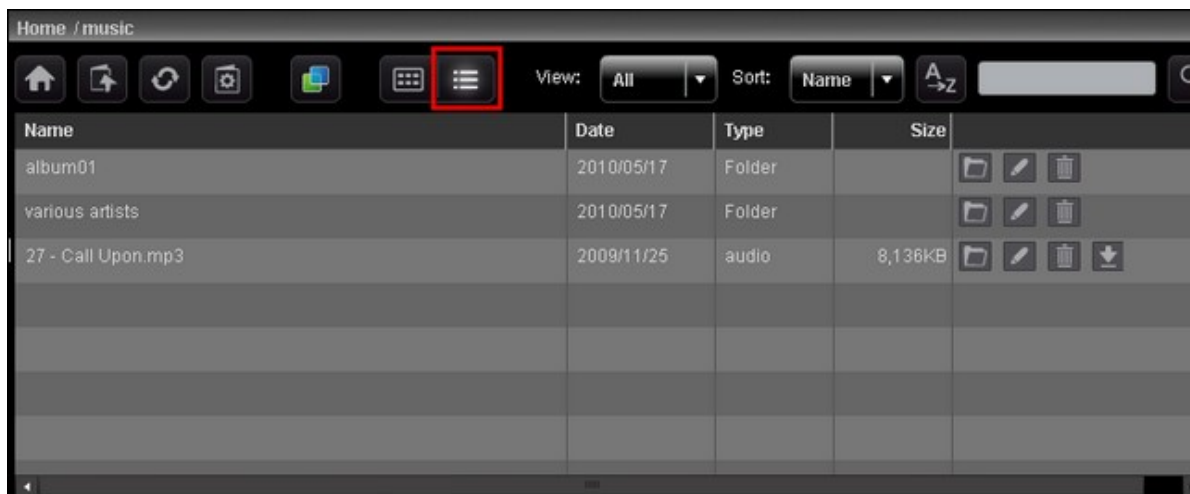

Establecer la cubierta del álbum

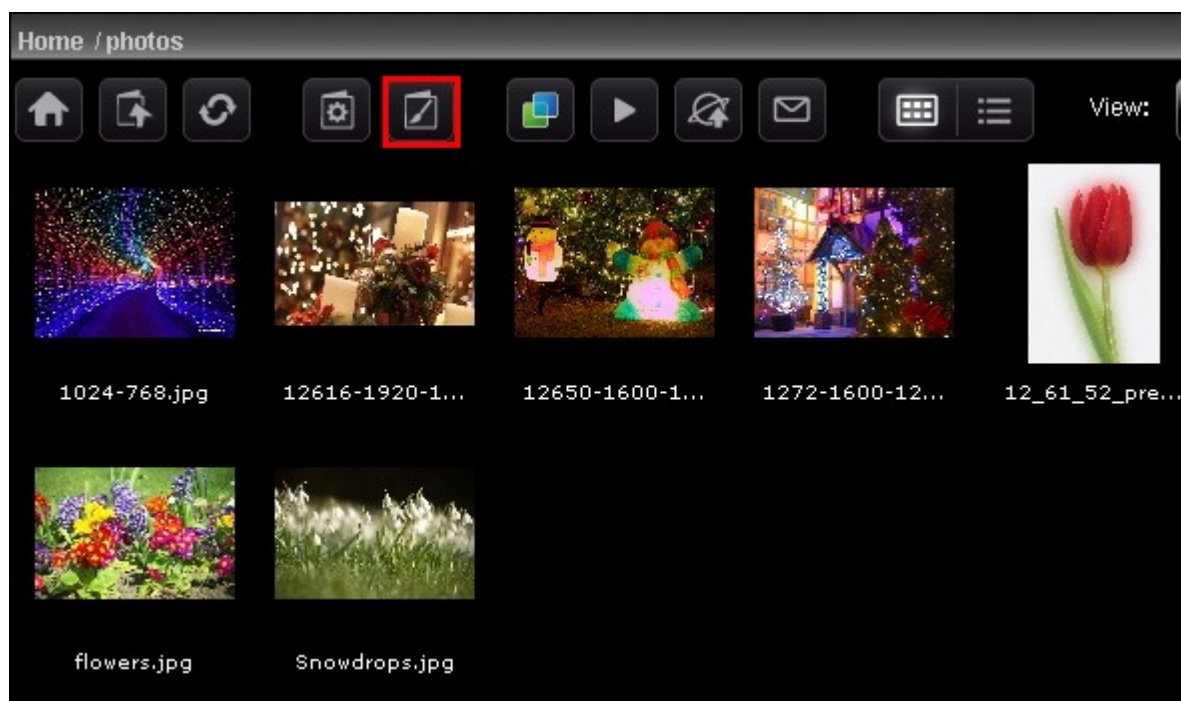

Para establecer un fichero de imagen como la cubierta de un álbum, haga clic en .

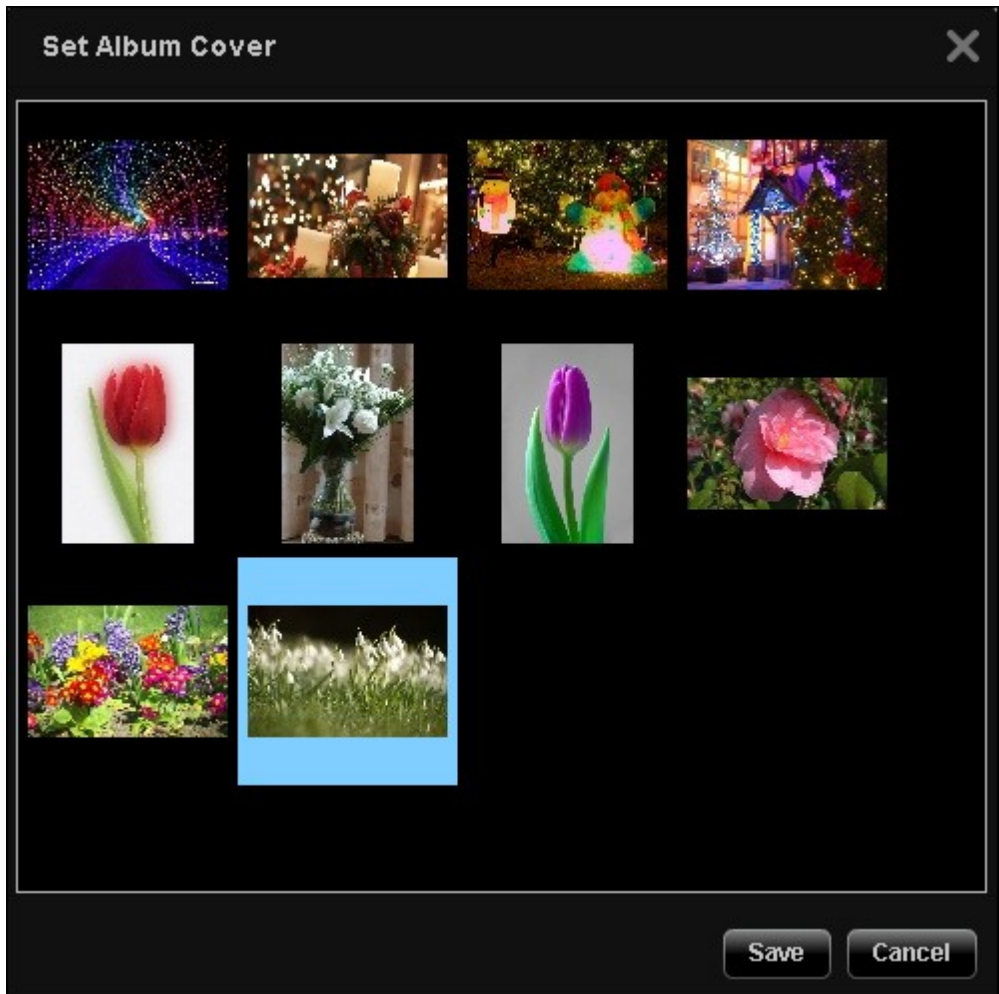

Seleccione el fichero de imagen y luego haga clic en 'Guardar'.



Presentación de diapositivas

Haga clic en  para ver varios ficheros de imágenes en la presentación de diapositivas. Seleccione la velocidad de reproducción (3s/ 6s/ 9s/ 15s) y los efectos de la presentación de diapositivas (para ver en pantalla completa) desde el menú desplegable. También puede escoger el marco de la foto para mostrar el fichero de imagen. Para ver los ficheros de imágenes en vista de tridimensional (3D), haga clic en .

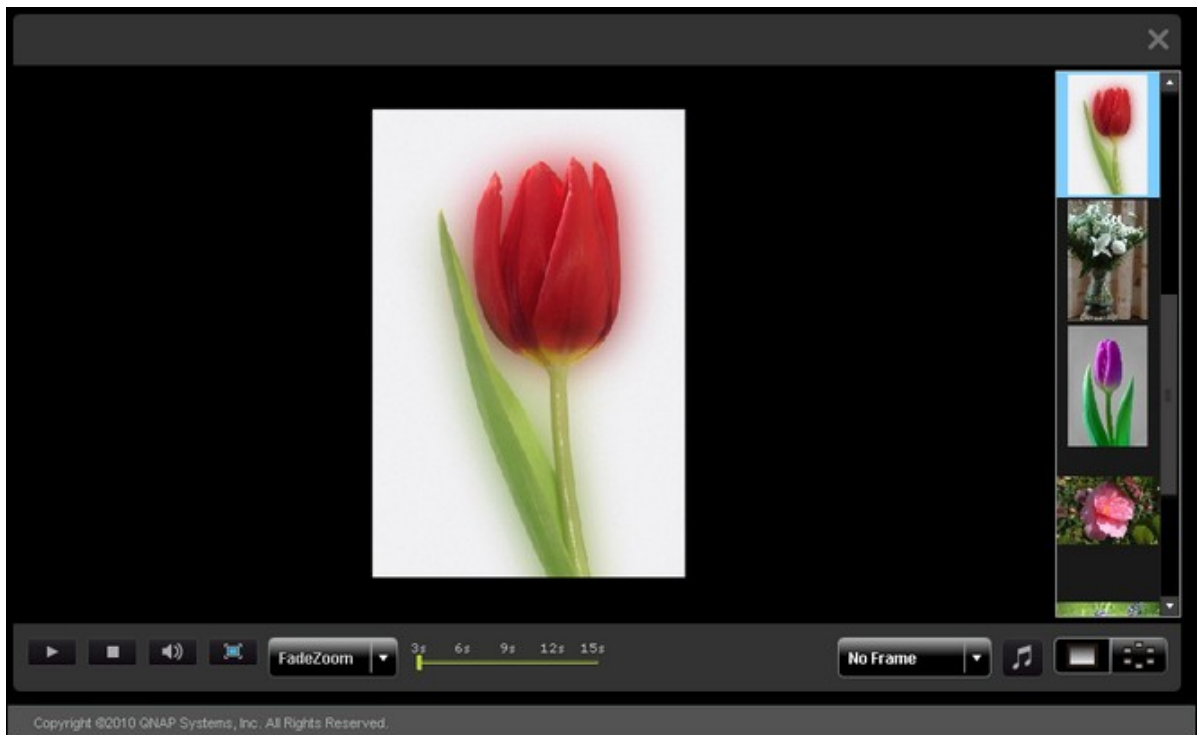

Publicar ficheros de imágenes

Puede publicar los ficheros de imágenes de la Estación Multimedia, en las redes sociales

más populares como Facebooky Twitter. Haga clic en .



Seleccione los ficheros de imágenes que desea publicar. Pude publicar 5 fotos al mismo tiempo, como máximo. Ingrese el título y la descripción. Luego seleccione el sitio Web para publicar los ficheros e ingrese la información de inicio de sesión del sitio Web. Tenga en cuenta que el álbum debe definirse como público (Panel de control > Definir la carpeta como pública) antes de publicar, además, la Estación Multimedia debe poderse acceder desde Internet. Se recomienda configurar el DDNS para el NAS, antes de usar esta función.

Campo	Limitación
Título	Máximo número de caracteres: 256
Enlace (la dirección IP o nombre del host del NAS)	Solo admite caracteres alfanuméricos, punto (.) y la barra diagonal (/) Máximo número de caracteres: 256
Descripción	Máximo número de caracteres: 1024



Title: photos

Link: 10.8.12.46 /MSV2/



A large, empty text area for adding a description or caption to the published photos.

B *I* U ABC | ↶ ↷ | 🗑️ | ☰ ☱

Publish to



Enviar por correo-e ficheros de imágenes

Para enviar por correo-e ficheros de imágenes, asegúrese de que el servidor SMTP esté

configurado correctamente en el NAS. Haga clic en .

Ingrese la información y haga clic en 'Enviar'.

Campo	Limitación
Asunto	Máximo número de caracteres: 128
Mi nombre	El nombre solamente admite letras (A-Z y a-z), números (0-9), guión (-) y subrayado (_).
Mi correo-e	Máximo número de caracteres: 128
Nombre de un amigo	Máximo número de caracteres: 128
Correo-e de un amigo	Máximo número de caracteres: 128
Mensaje	Máximo número de caracteres: 1024



Selected Images

Subject:

My Name:

My Email:

Friend's Name:

Friend's Email:

Message:

Reproducir vídeo

El NAS permite reproducir ficheros de vídeo en el navegador Web. Simplemente haga clic en un fichero de vídeo de una página Web, el NAS empezará a reproducirlo. Si hace clic en un fichero de vídeo de una carpeta, todos los demás ficheros de vídeo compatibles de la carpeta, también se mostrarán en la lista de reproducción y se reproducirán. Haga clic en 'X' para salir de la página de reproducción.



Conversión de código de vídeo

Si los ficheros de vídeo tienen los formatos AVI, M4V, MPG/MPEG, RM/RMVB, WMV, debe convertir el código del vídeo para que pueda reproducirlos en la Estación Multimedia. Un fichero de vídeo que se puede convertir se muestra con un ícono, como el de abajo, en la vista en miniatura.



Haga clic en el ícono y confirme la conversión del código del vídeo. Espere pacientemente cuando se esté realizando la conversión.



El vídeo se convertirá al formato FLV. Luego puede reproducirlo en el navegador Web. Solo los administradores pueden convertir códigos de vídeo.

QNAP no garantiza que todos los formatos de vídeos o codecs sean compatibles. Se recomienda que convierta los ficheros de vídeo a los formatos compatibles con la Estación Multimedia, antes de cargar los ficheros al NAS.

Name	Date	Type	Size	
22	2010/05/17	Folder		
2010-05-05 22-00-07~22-01-09.avi	2010/05/17	video	2,010KB	
QNAP TS-639 Pro Turbo NAS.MP4	2010/05/13	video	27,849KB	
QNAP TS-639 Pro Turbo NAS_2.MP4	2010/05/17	video	27,852KB	
test.AVI	2010/05/17	video	129,870KB	
test.flv	2010/05/17	video	40,477KB	

Especifique si el usuario es un administrador y las carpetas a las que el usuario puede y no puede tener acceso. Haga clic en 'Guardar'. Tenga en cuenta que la contraseña debe tener entre 1 y 16 caracteres. La contraseña solo puede contener los caracteres A-Z, a-z, 0-9, -, !, @, #, \$, %, _, .

Los usuarios se muestran en la lista. Puede editar la información del usuario, eliminar el usuario o cambiar la contraseña de inicio de sesión. Tenga presente que la cuenta predeterminada 'admin' no se puede eliminar.

User Management						
Username	Description	Disabled	Is Admin			
admin	System Administra	N	Y	Edit User		
test		N	N	Edit User	Delete User	Change Password

Cambiar contraseñas

En esta sección, puede cambiar la contraseña del administrador. La contraseña debe tener entre 1 y 16 caracteres. La contraseña solo puede contener los caracteres A-Z, a-z, 0-9, -, !, @, #, \$, %, _.

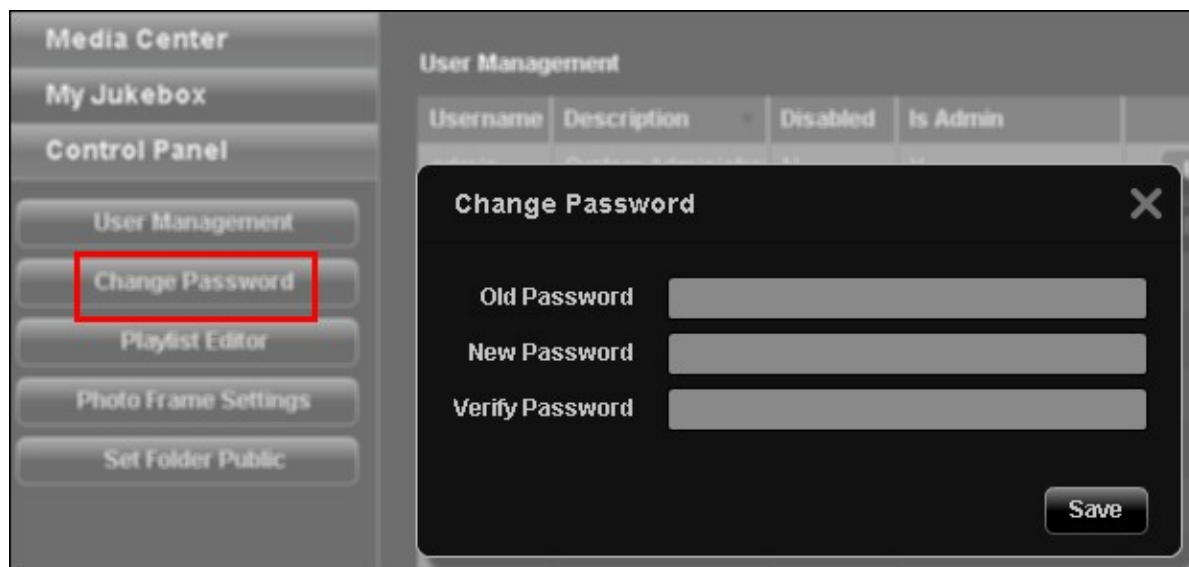

Editor de lista de reproducción

Para crear una lista de reproducción, ingrese al Editor de listas de reproducción. Seleccione una lista de reproducción existente, desde el menú desplegable, o haga clic en 'Agregar' para crear una lista.

Luego, seleccione los ficheros de música desde la columna izquierda (carpetas de la Estación Multimedia) y haga clic en > para agregar los ficheros a la lista de reproducción. Haga clic en 'Guardar' y luego en 'Cerrar'.

Después de crear la lista de reproducción, puede reproducirla en Mi Jukebox.

El número máximo de caracteres de una lista de reproducción	24
El número máximo de canciones de una lista de reproducción	512
El número máximo de listas de reproducción	128



Configuración de marcos de fotos

Puede cargar marcos de fotos para ver los ficheros de imágenes. La resolución sugerida es de 400 (ancho) x 300 (alto) píxeles o puede usar una imagen con relación de aspecto 4:3. El formato admitido es PNG. Para agregar un marco de foto, haga clic en 'Agregar' y cargue el fichero.

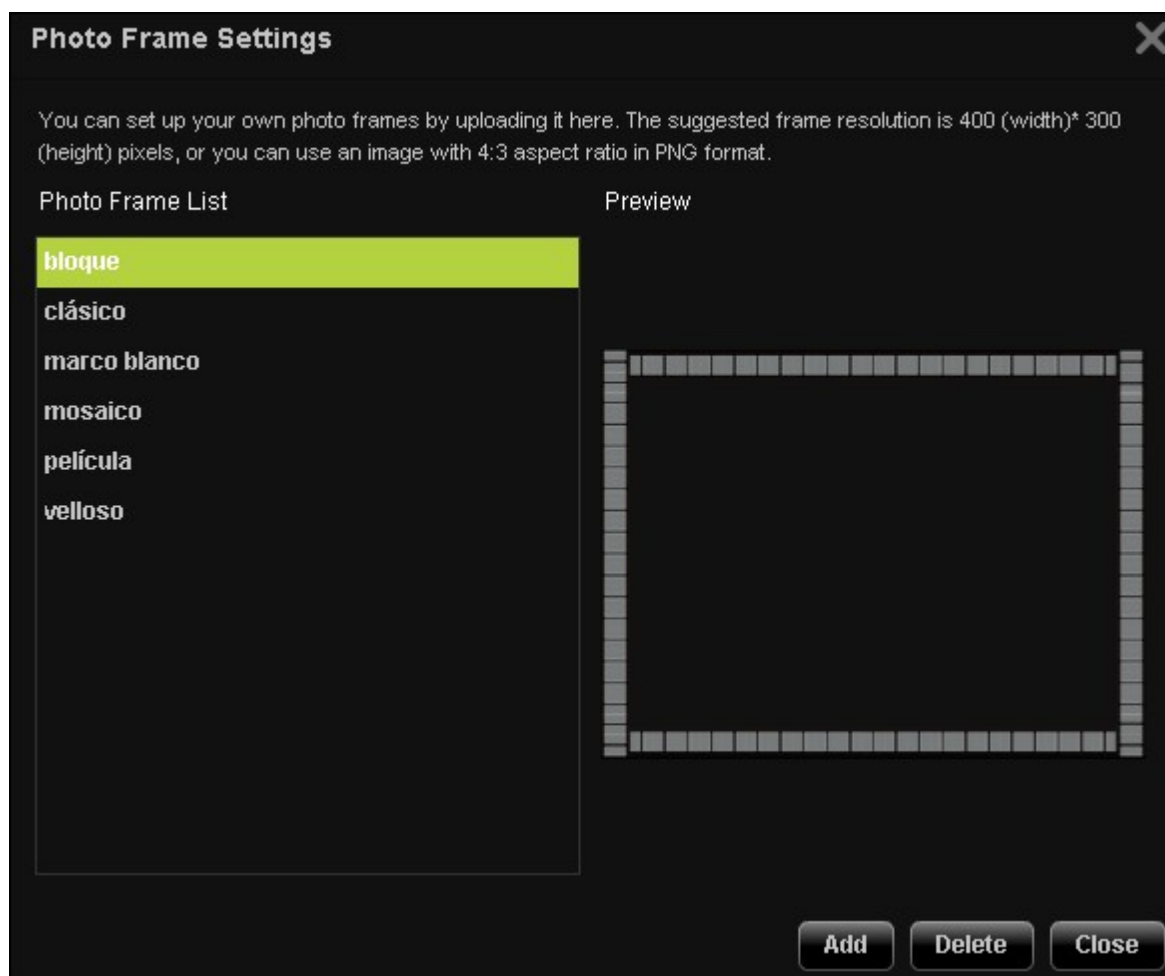

El nombre del marco de la foto debe tener entre 1 y 16 caracteres de largo. El número máximo de marcos de fotos que admite la Estación Multimedia es 64 (incluyendo los marcos de fotos predeterminados del sistema). Tenga presente que los marcos de fotos predeterminados del sistema no se pueden eliminar.

Photo Frame Settings ✕

You can upload your own photo frames. The suggested frame resolution is 400 (width) x 300 (height) pixels, or you can use an image with 4:3 aspect ratio in PNG format.

Photo Frame ListPreview

bloque

clásico

marco blanco

mosaico

película

velloso

Name

Select File

Establecer la carpeta como pública

Para publicar los ficheros de imágenes en la Web, debe definir la carpeta como pública. Seleccione la carpeta para darle acceso público y haga clic en >. Luego haga clic en 'Guardar'. Tenga en cuenta que las carpetas públicas las pueden ver y usar cualquier persona sin necesidad de iniciar sesión en la Estación Multimedia.

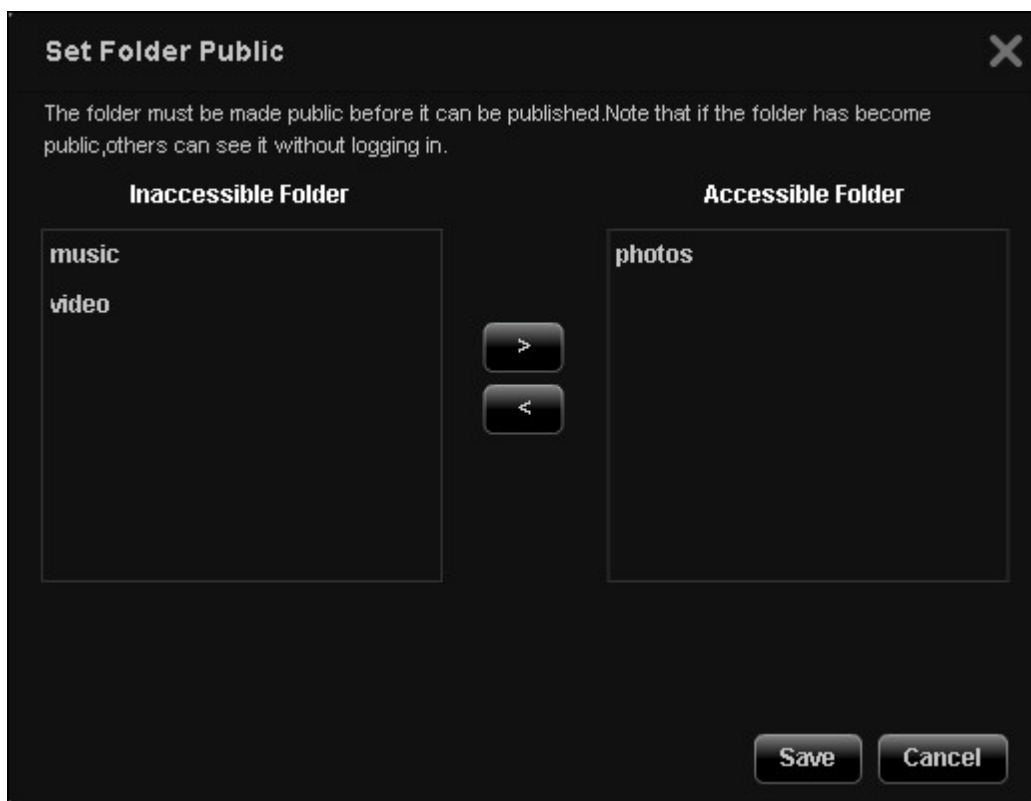

8.7 Download Station (Estación de descargas)

Download Station permite descargar BT, HTTP, FTP y Magnet sin necesidad de un PC.



Importante: Se advierte contra la descarga ilegal de materiales con copyright. La funcionalidad de la Download Station se proporciona sólo para la descarga de archivos autorizados. La descarga o distribución de materiales no autorizados puede resultar en graves penas civiles y criminales. Los usuarios están sujetos a las restricciones de las leyes de copyright y deberían aceptar todas las consecuencias.

Ir a "Control Panel" (Panel de control) > "Applications" (Aplicaciones) > "Station Manager" (Director de estación) > "Download Station" (Estación de descargas). Habilitar el servicio.

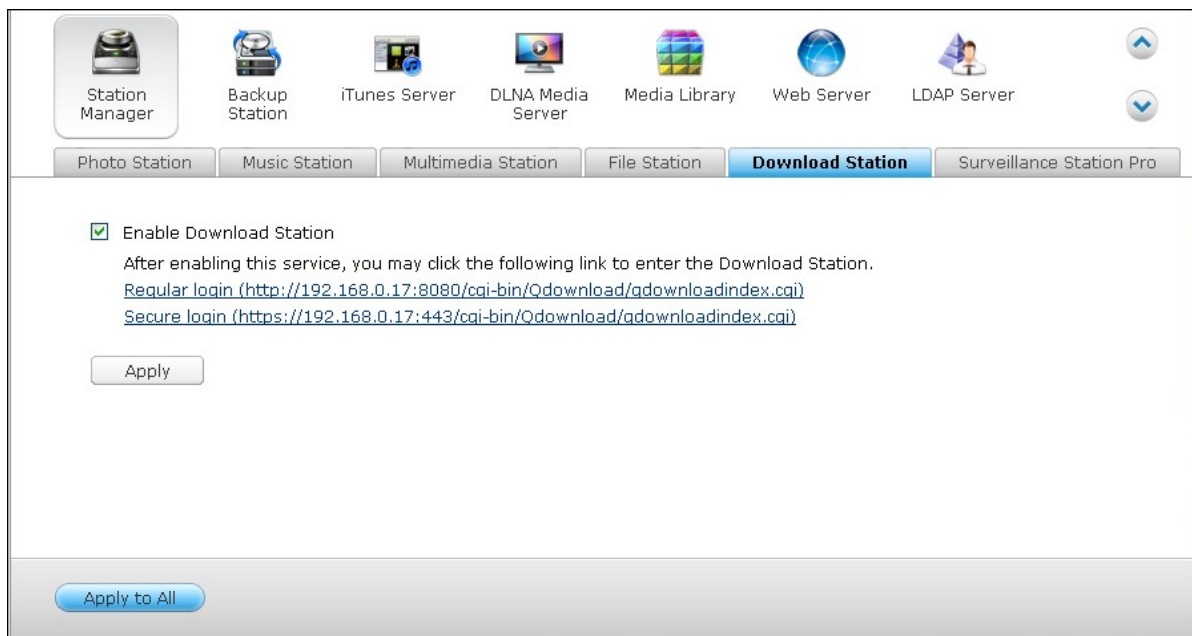

Iniciar sesión en Download Station

Conectarse al Download Station desde el escritorio de NAS o el menú principal.

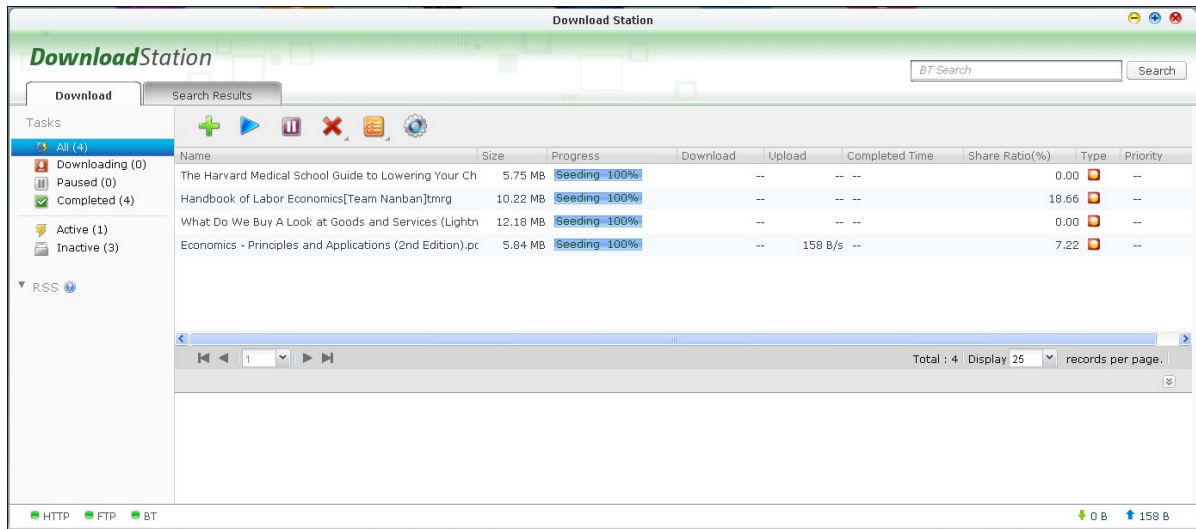

Antes de empezar a descargar los archivos, haga clic en  para hacer la configuración.

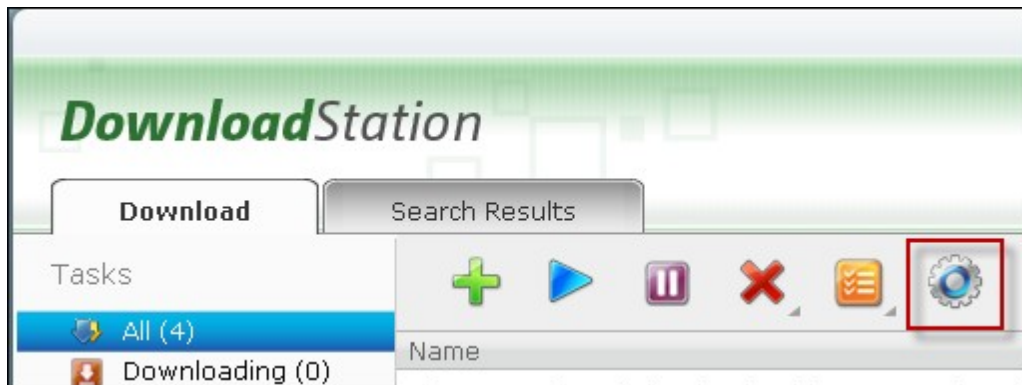

Configuración

Configuración Global

- Download Schedule: Select continuous download or specify the download schedule. When setting the download schedule, select "Full speed" to use the global speed limit (unlimited) for all the download tasks. Select "Limited" to apply the speed limit settings of the downloaded services.
- Location of Downloaded Files: Specify the default directory on the NAS for the downloaded files.
- Notificación: Seleccione esta opción para enviar una notificación por correo electrónico y/o mensajes instantáneos cuando se ha completado una tarea de descarga. Tenga en cuenta que la configuración SMTP debe configurarse correctamente en "System Settings" (Ajustes del sistema) >"Notification" (Notificación).

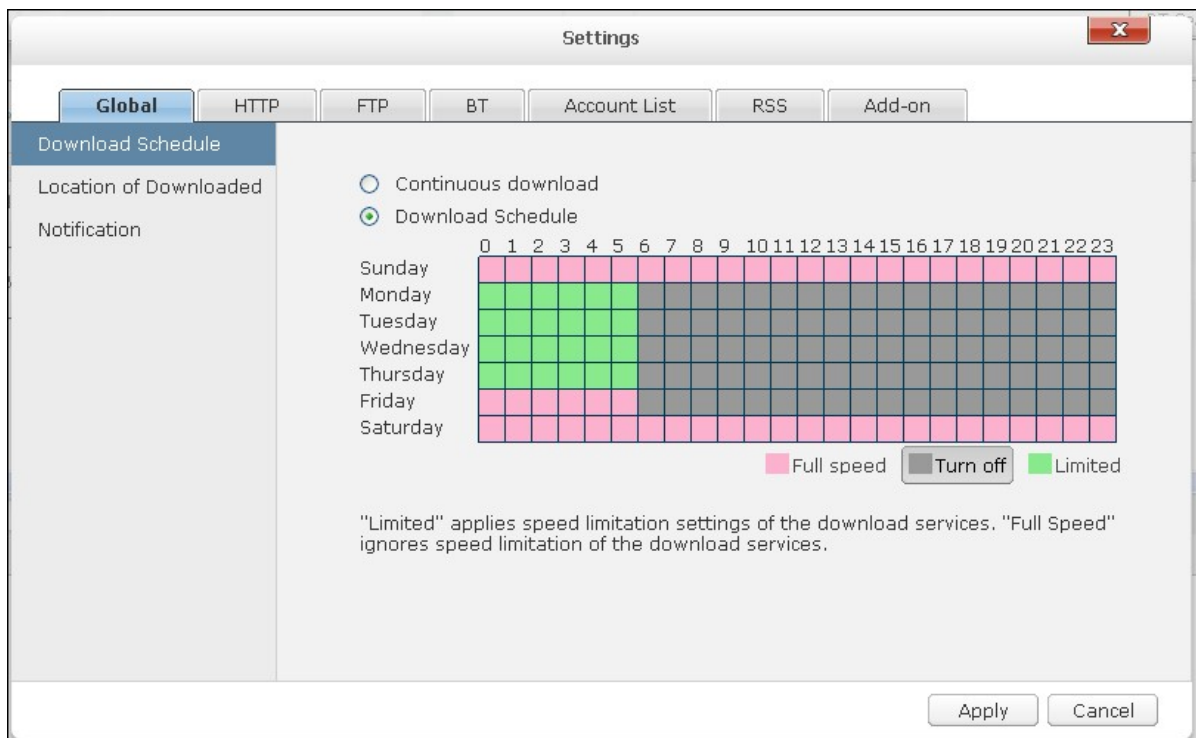

HTTP

- **Conexión:** Especifique el número máximo de descargas HTTP concurrentes.
- **Límite de ancho de banda:** Especifique la velocidad de descarga máxima de las tareas de descarga HTTP. 0 significa sin límites.

Modelos del NAS	Número máximo de descargas concurrentes
NAS basados en Intel	30
NAS basados en ARM (sin Intel)	10

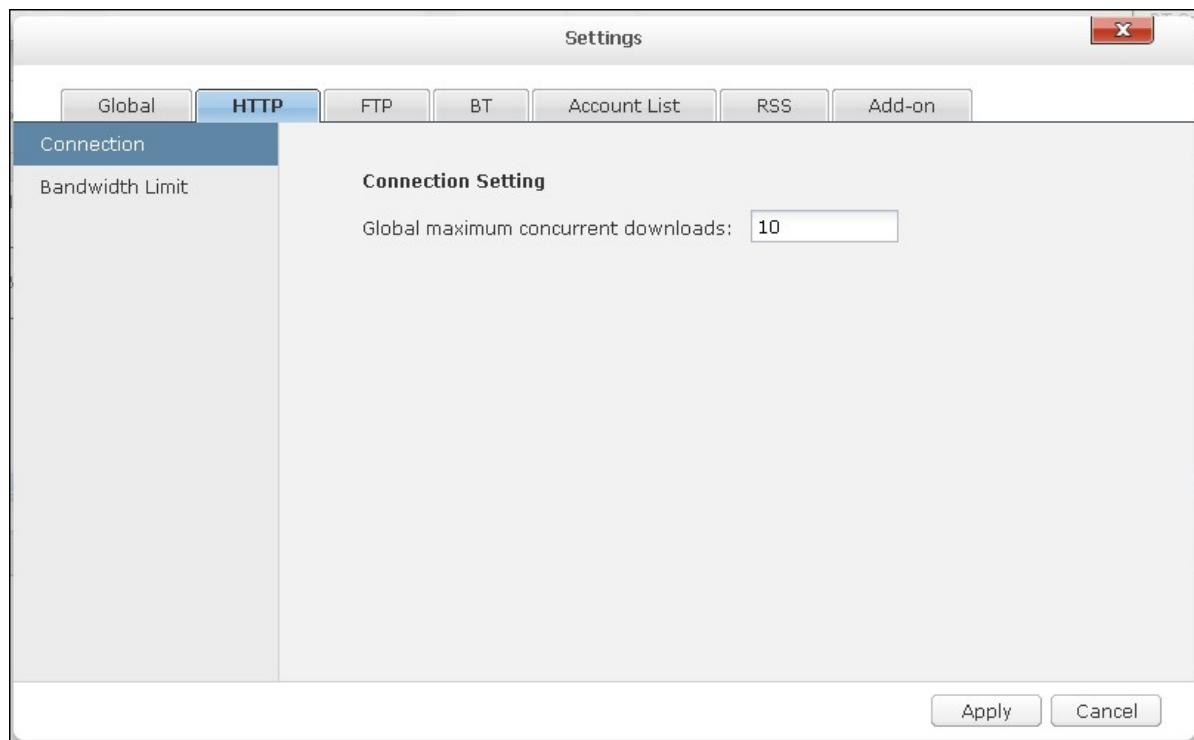

FTP

- Conexión: Especifique el número máximo de descargas FTP concurrentes.
- Límite de ancho de banda: Especifique la velocidad de descarga máxima de las tareas de descarga FTP. 0 significasin límites.

Modelos del NAS	Número máximo de descargas concurrentes
NAS basados en Intel	30
NAS basados en ARM (sin Intel)	10

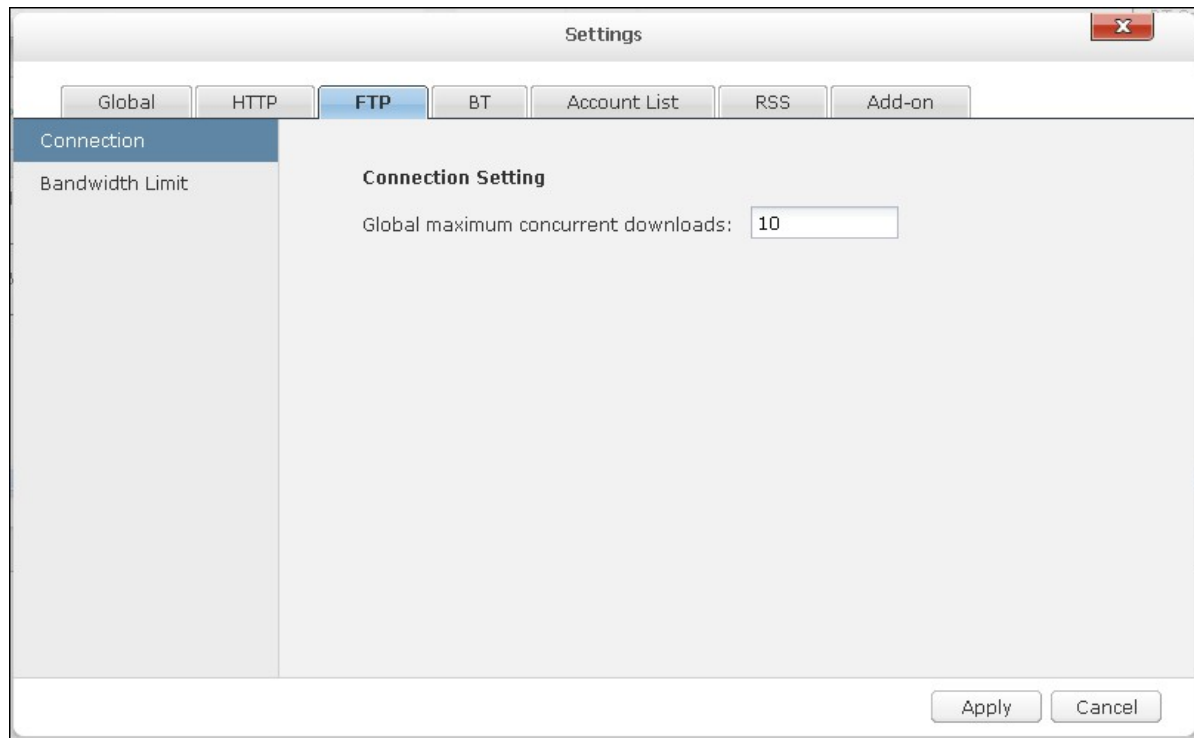

BT

- Configuración de la conexión:
 - Especifique los puertos para la descargas BT. Los números de puertos predeterminados son 6881-6889.
 - Habilite la asignación de puertos UPnP: Habilite la asignación de puertos automática en la pasarela que admita UPnP.
 - Habilite la red DHT: Para permitir que el NAS descargue los archivos, puede dejarse sin conectar rastreadores del torrente. Habilite la red DHT (Tabla Hash Distribuida) y especifique el número del puerto UDP para DHT.
 - Cifrado del protocolo: Habilite esta opción para la transferencia es de datos cifrados.

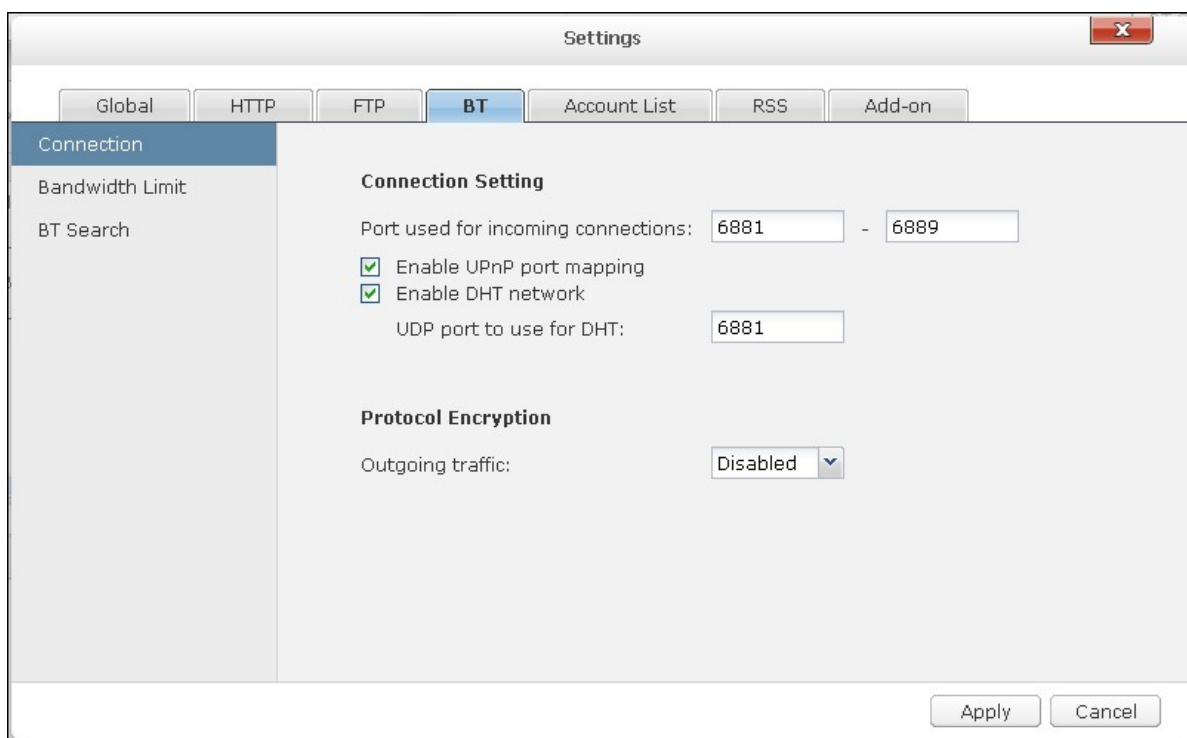

- Límite de ancho de banda: Especifique la velocidad de descarga máxima de las tareas de descarga BT. 0 significa sin límites.
 - Descargas concurrentes máximas globales: Especifique el número máximo de descargas BT concurrentes.

Modelos del NAS	Número máximo de descargas concurrentes
NAS basados en Intel	30

NAS basados en ARM (sin Intel)	10
--------------------------------	----

- Velocidad de carga máxima global (KB/s): Introduzca la velocidad de carga máxima para las descargas BT. 0 significa sin límites.
 - Velocidad de descarga máxima global (KB/s): Introduzca la velocidad de descarga máxima para las descargas BT. 0 significa sin límites.
 - Velocidad de carga máxima por torrente (KB/s): Introduzca la velocidad de carga máxima por torrente. 0 significa sin límites.
 - Número máximo de conexiones globales: Esto se refiere al número máximo de conexiones permitidas al torrente.
 - Número máximo de pares conectados por torrente: Esto se refiere al número máximo de pares permitidos para conectarse a un torrente.
- Preferencias de propagación: Especifique la razón compartida para la propagación de un torrente y el tiempo de compartimiento. La razón compartida se calcula al dividir la cantidad de información cargada entre la cantidad de información descargada.

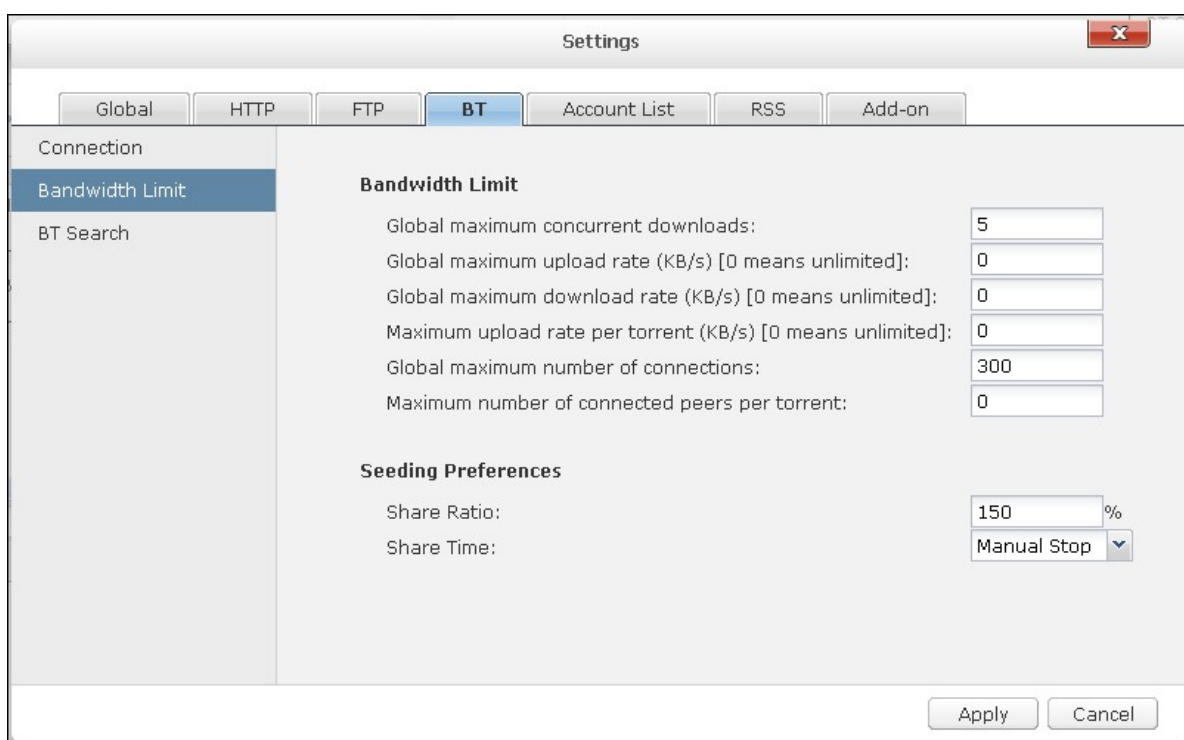

- Búsqueda BT: Seleccione los motores BT para habilitar las búsquedas BT en Download Station.

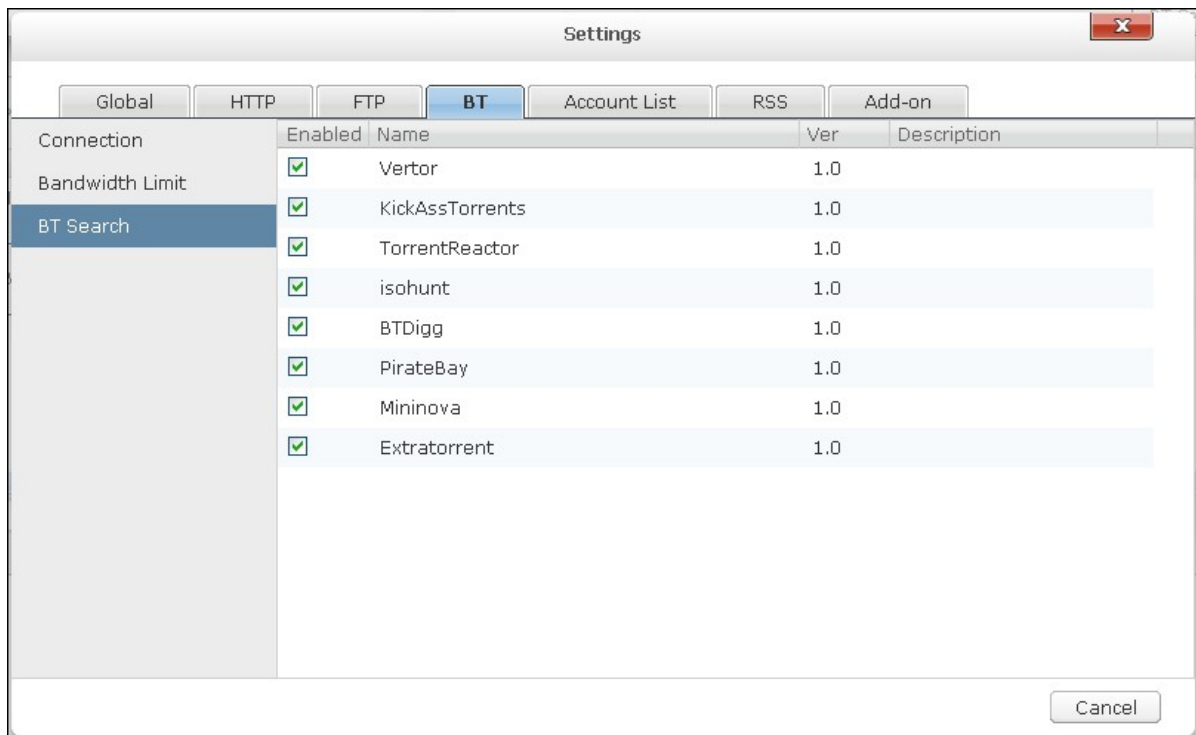

Lista de cuentas

Usted puede guardar la información de inicio de sesión de máximo 64 cuentas HTTP y FTP. Para añadir la información de inicio de sesión, haga clic en "Add Account" (Añadir cuenta).

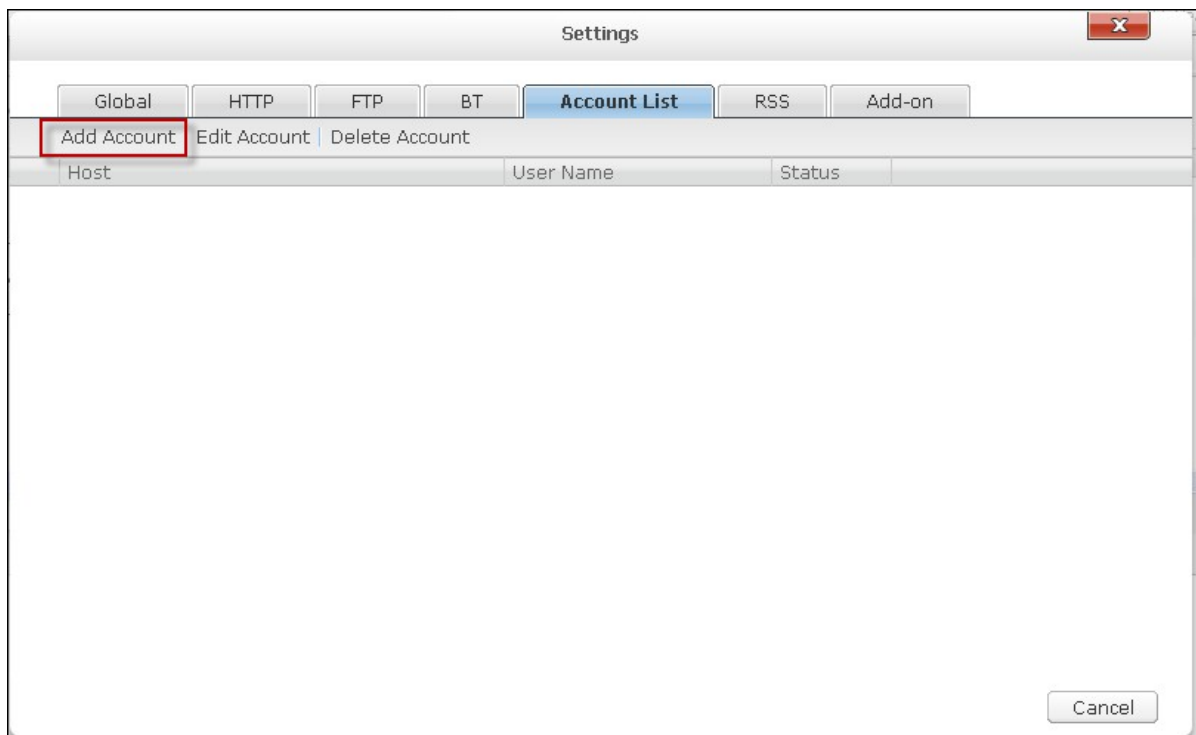

Para introducir la información de inicio de sesión para un servidor HTTP o FTP, seleccione

“Input manually” (Entrada manual).

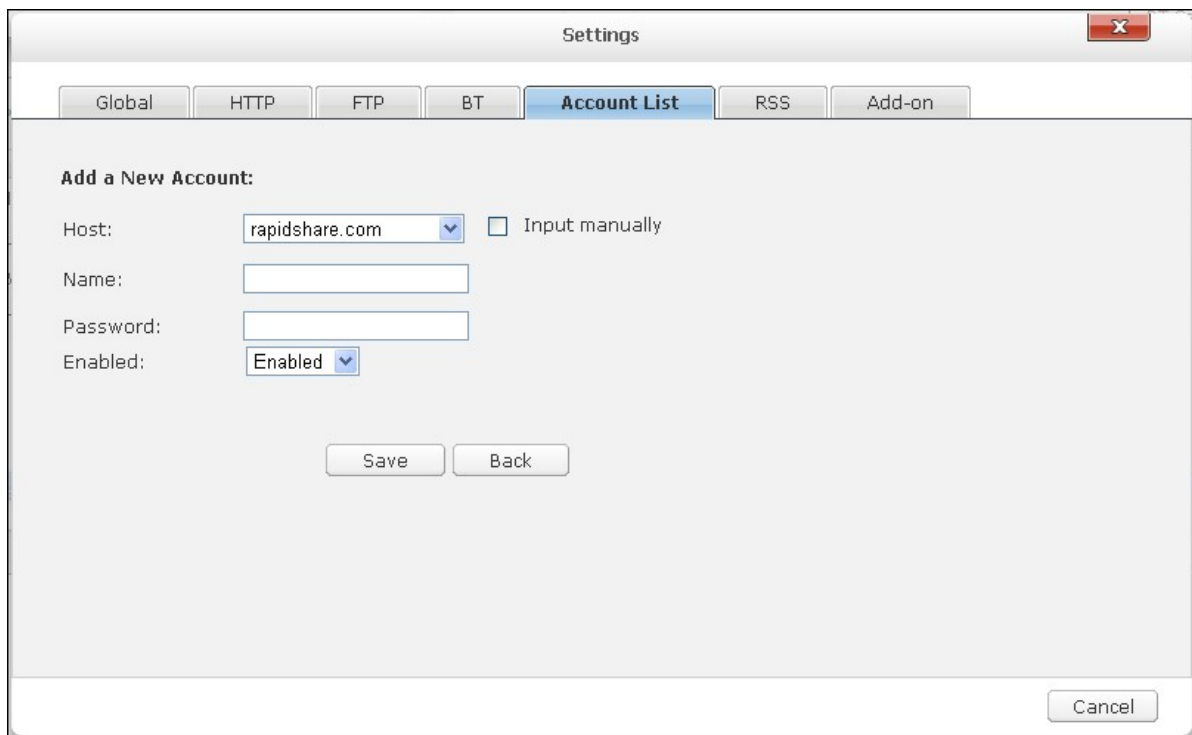

The screenshot shows a window titled "Settings" with a tab labeled "Account List". Under the heading "Add a New Account:", there are four fields: "Host:" with a dropdown menu showing "rapidshare.com", "Name:" with an empty text box, "Password:" with an empty text box, and "Enabled:" with a dropdown menu showing "Enabled". To the right of the "Host:" field is an unchecked checkbox labeled "Input manually". At the bottom of the form area are two buttons: "Save" and "Back". A "Cancel" button is located at the bottom right of the window.

Introduzca el nombre del host, la dirección IP, el nombre del usuario y la contraseña. Para que la información de inicio de sesión aparezca para la selección de cuentas al configurar descargas HTTP o FTP, seleccione “Enabled”(Habilitado) desde el menú desplegable. Haga clic en “Save” (Guardar) para confirmar o “Back” (Atrás) para cancelar.

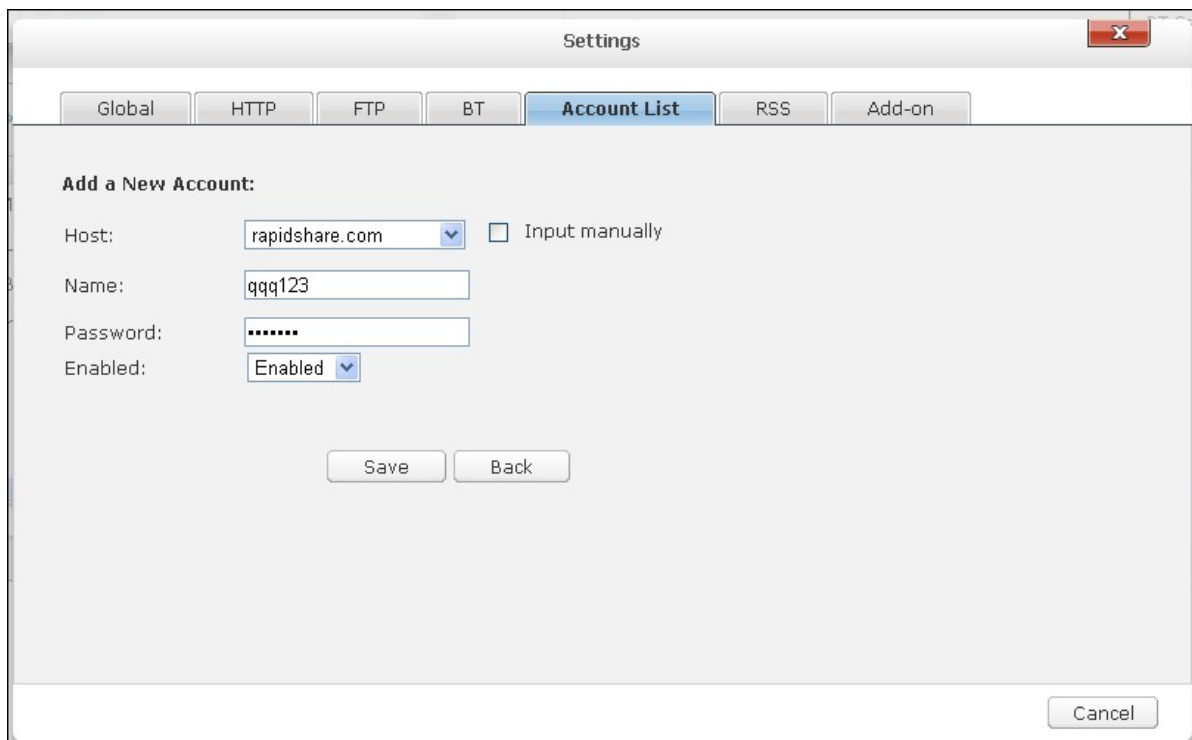

This screenshot is identical to the one above, but with the "Name:" field containing the text "qqq123" and the "Password:" field filled with seven dots to indicate a masked password. The "Save" and "Back" buttons remain visible.

Para editar la configuración de una cuenta, seleccione una entrada de la lista y haga clic en "Edit Account" (Editarcuenta). Para eliminar una cuenta, seleccione una entrada de la lista y haga clic en "Delete Account" (Eliminar cuenta).

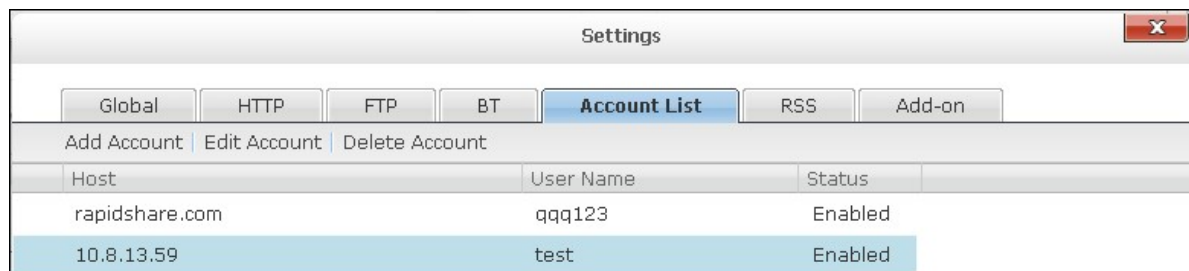

Host	User Name	Status
rapidshare.com	qqq123	Enabled
10.8.13.59	test	Enabled

RSS

Actualizar: Habilite la descarga RSS y especifique el intervalo de tiempo para que el NAS actualice los feeds RSS y compruebe si algunos de los contenidos nuevos que coinciden con los filtros están disponibles.

Administrador de descargas RSS:

Usted puede usar el administrador de descargas RSS para crear y administrar los filtros para descargar archivos detorrentes particulares para descargas BT.

- Para añadir un filtro, haga clic en "Add" (Añadir).
- Introduzca el nombre del filtro y especifique la palabra clave para incluir y excluir.
- Seleccione el feed RSS para aplicar las especificaciones del filtro.
- Usted también puede especificar la calidad de los archivos del torrente de vídeo (déjelo como "Todo" si no necesita esa función o si el archivo de torrente no es un vídeo).
- Número de episodio: Seleccione esta opción para especificar episodios particulares o una serie de episodios de un trabajo de drama. Por ejemplo, para descargar los episodios 1-26 de la temporada 1 de un programa de TV, introduzca 1x1-26. Para descargar solamente el episodio 1 de la temporada 1, introduzca 1x1.
- Seleccione el intervalo de tiempo para la actualización automática de los feeds RSS. El NAS actualizará los feeds RSS y comprobará si algunos de los contenidos nuevos que coinciden con los filtros están disponibles.
- Haga clic en "Save" (Guardar) para guardar el filtro o en "Cancel" (Cancelar) para cancelar o salir.
- Para eliminar un filtro, seleccione el filtro de la lista y haga clic en "Delete" (Eliminar).

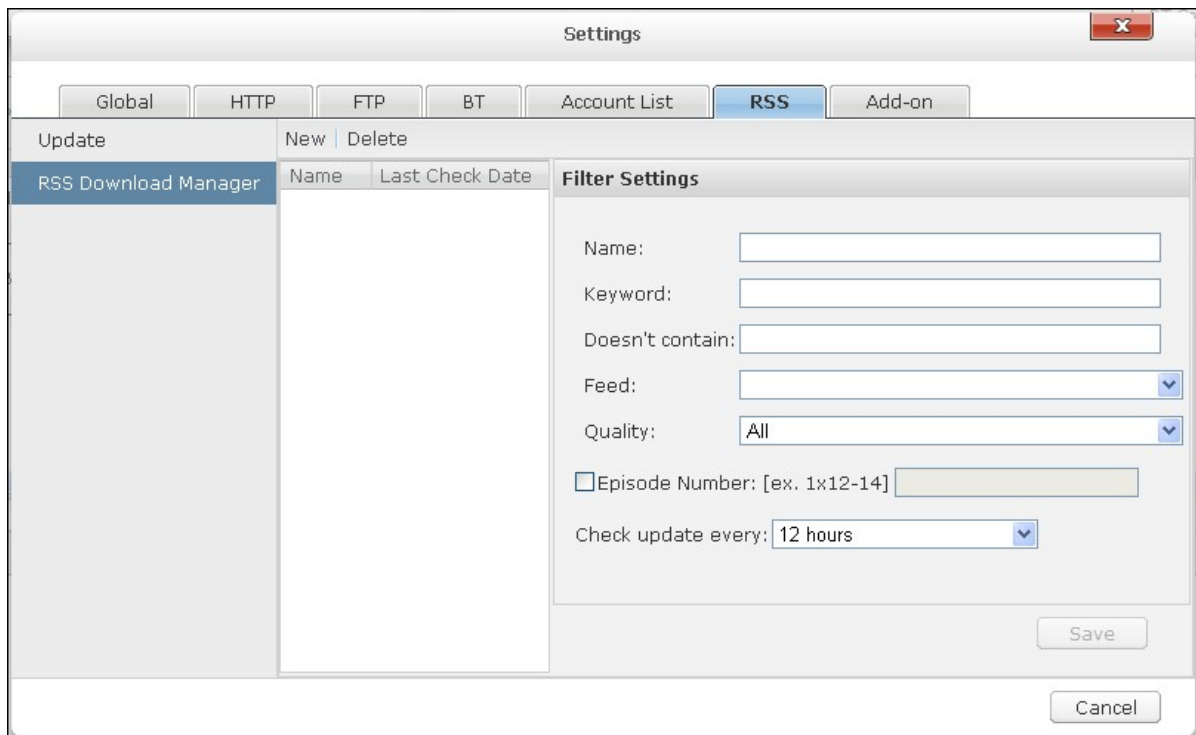

Complemento

Para descargar los vídeos de YouTube por medio del complemento HappyGet al NAS, habilite el servicio de suscripción de sitios web. Para más detalles, vea la nota de la aplicación: <http://www.qnap.com/en/index.php?sn=5319&lang=en>

Descargas BT

Para descargar un archivo BT, haga clic en .

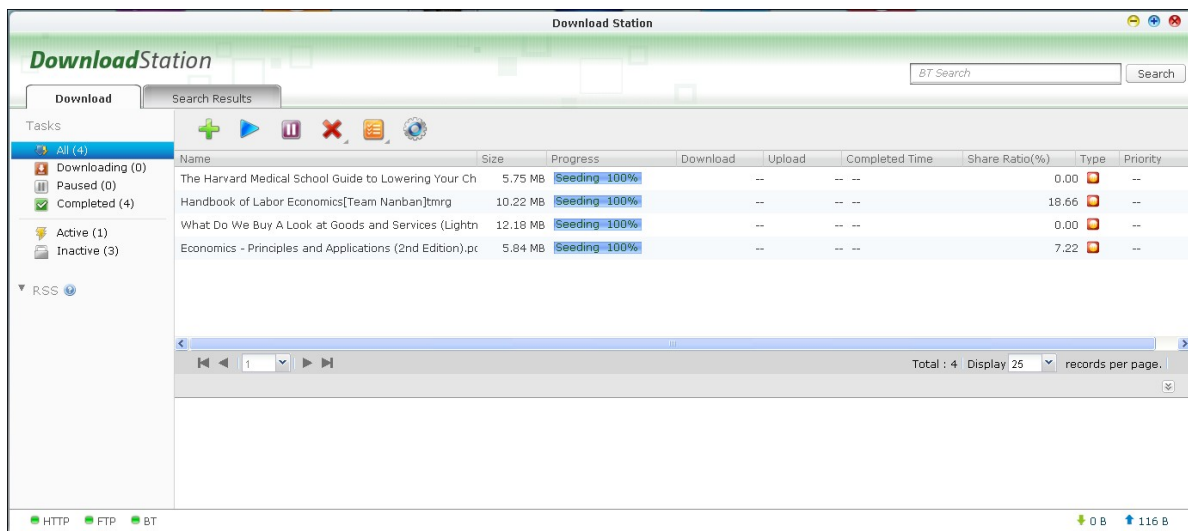

Haga clic en "Add File" (Añadir archivo). Busque y seleccione un archivo de torrente.

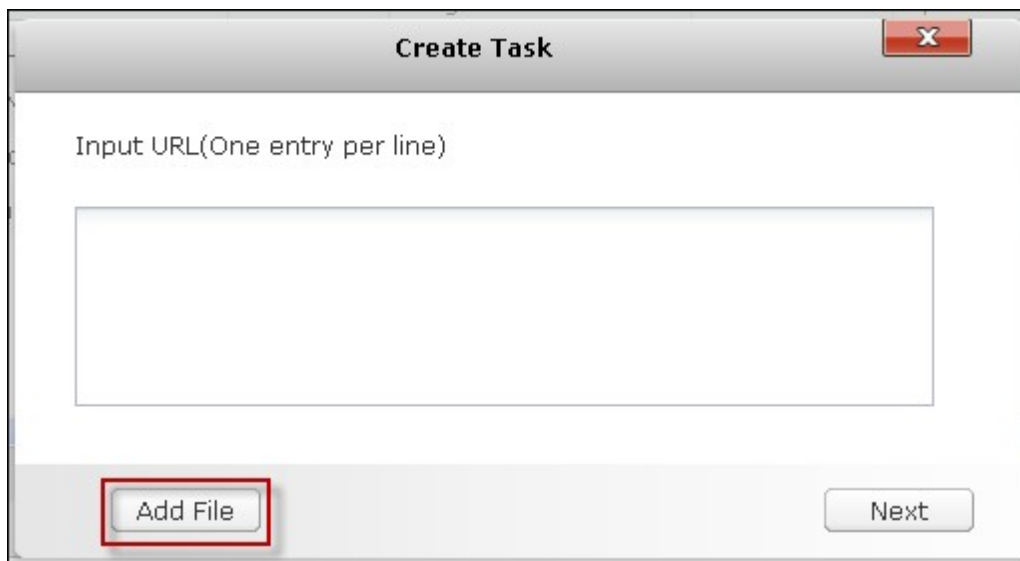

Especifique la carpeta en donde se guardarán los archivos descargados.

Usar credenciales: Seleccione esta opción e introduzca la información de inicio de sesión para descargar los archivos.

Mostrar los archivos de torrente: Seleccione esta opción para escoger los archivos a descargar después de hacer clic en "OK" (Aceptar).

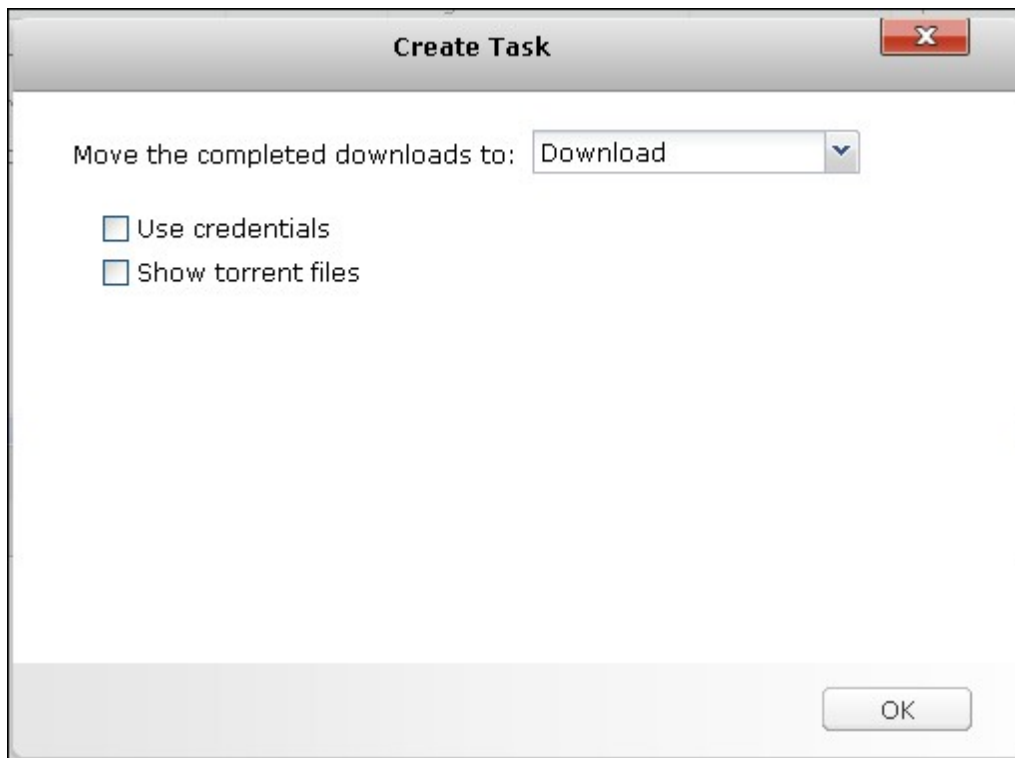

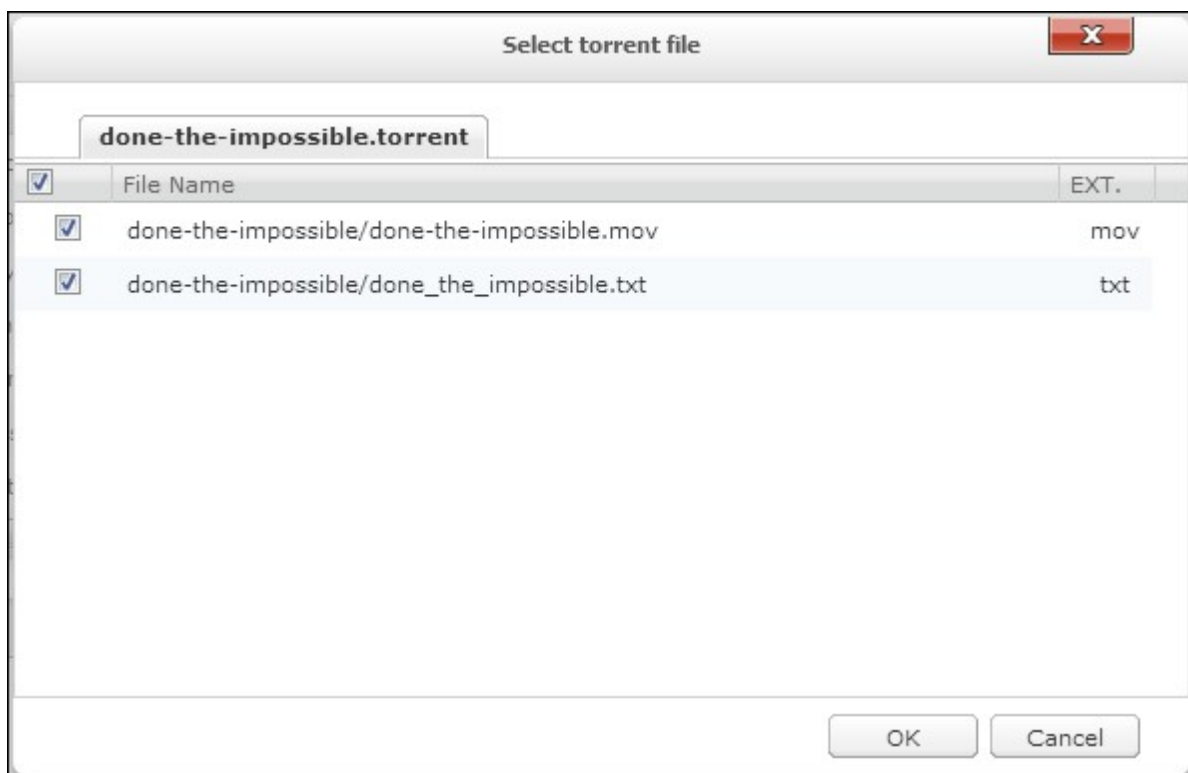

Seleccione los archivos a descargar y luego haga clic en "OK" (Aceptar).



Haga clic en los iconos para administrar las tareas de descarga.

Icono	Descripción
-------	-------------

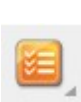
	Inicia una tarea de descarga.
	Hace una pausa en una tarea de descarga.
	Elimina una tarea de descarga.
	Iniciar todo, pausar todo o pausar todas las tareas de descarga durante un período de tiempo específico, eliminar todas las tareas completadas y eliminar datos.

Descargas HTTP, FTP, Magnet

Para añadir una tarea de descarga HTTP, FTP o Magnet, haga clic en

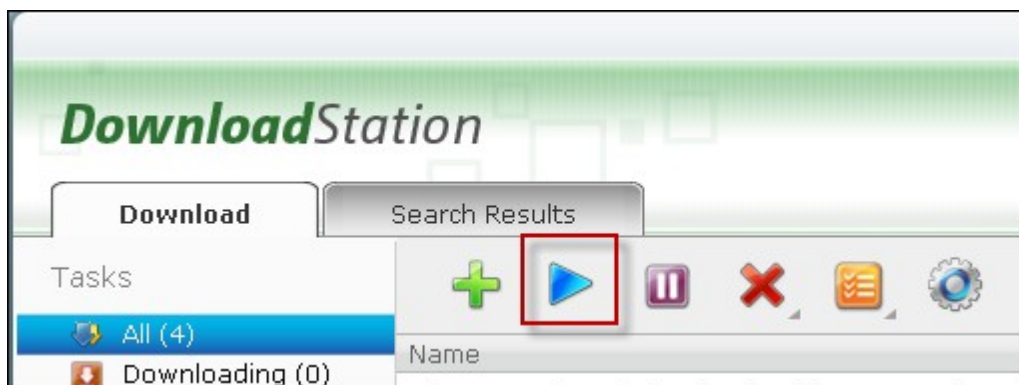

Introduzca la dirección URL de la tarea de descargas (una entrada por línea). Luego seleccione el tipo de descarga: Enlace de HTTP/FTP o Magnet. Si se necesita un nombre de usuario y contraseña para tener acceso al archivo, seleccione "Use credentials" (Usar credenciales) y seleccione una cuenta pre-configurada (Configuración> Lista de cuentas) o introduzca un nombre de usuario y contraseña. Luego haga clic en "OK" (Aceptar). El NAS descargará los archivos automáticamente.

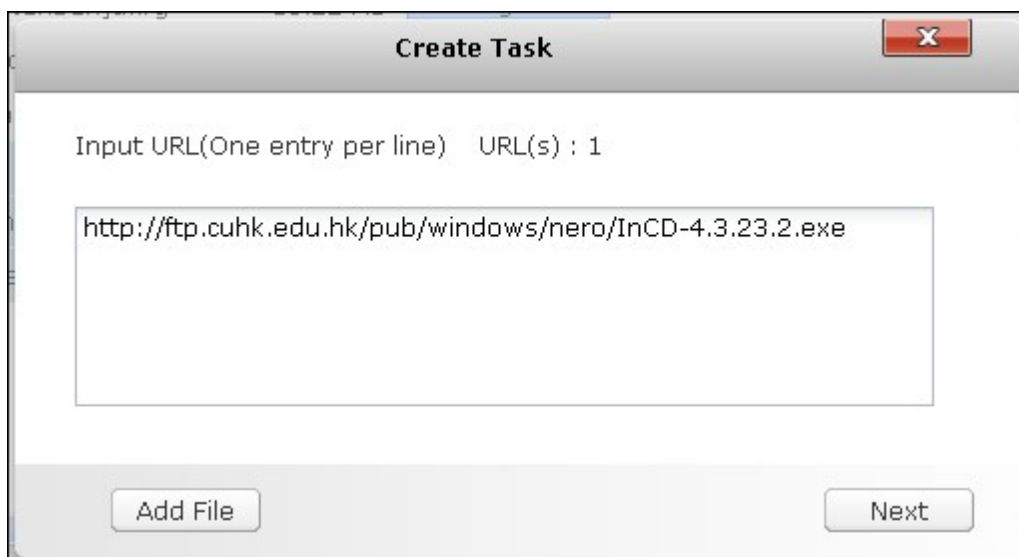

Nota: Usted solamente puede hacer máximo 30 entradas a la vez.

Feed RSS

Puede suscribirse a los Feeds RSS por medio de Download Station y descargar los archivos de torrents en los feeds. Haga clic en  para añadir un Feed RSS.

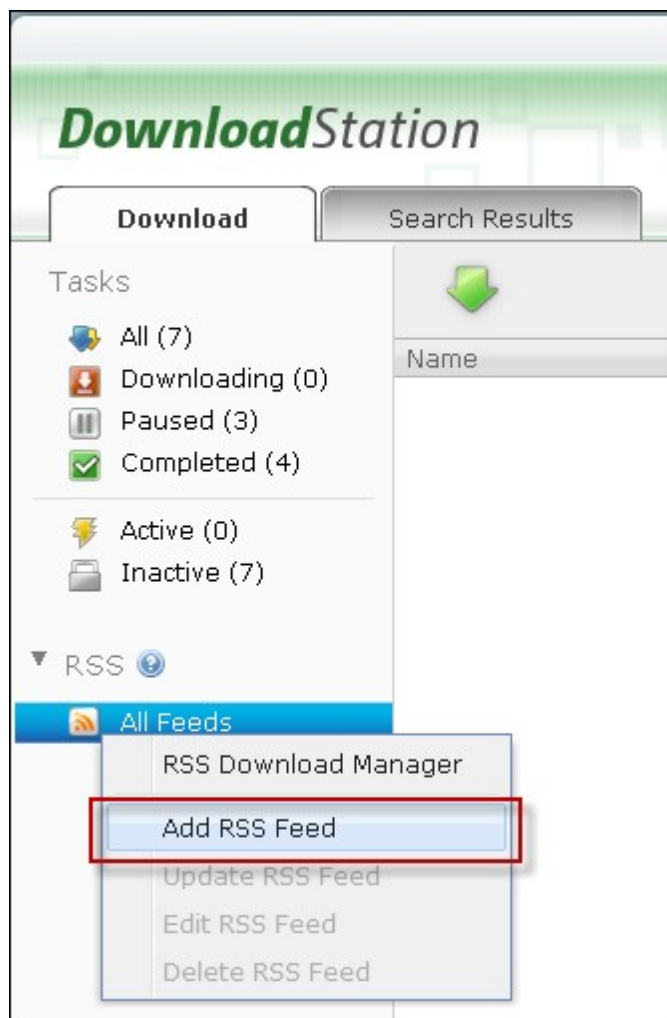

Introduzca la dirección URL y la etiqueta.

The screenshot shows a dialog box titled 'Add RSS Feed'. It contains two input fields: 'Feed URL:' with the text 'http://www.mininova.org/rss.xml' and 'Label:' with the text 'Mininova'. At the bottom right, there are two buttons: 'OK' and 'Cancel'.

Para descargar un archivo de torrente desde un feed RSS, seleccione el archivo y haga

clic en  o haga clic derecho en el feed y seleccione "Download" (Descargar).

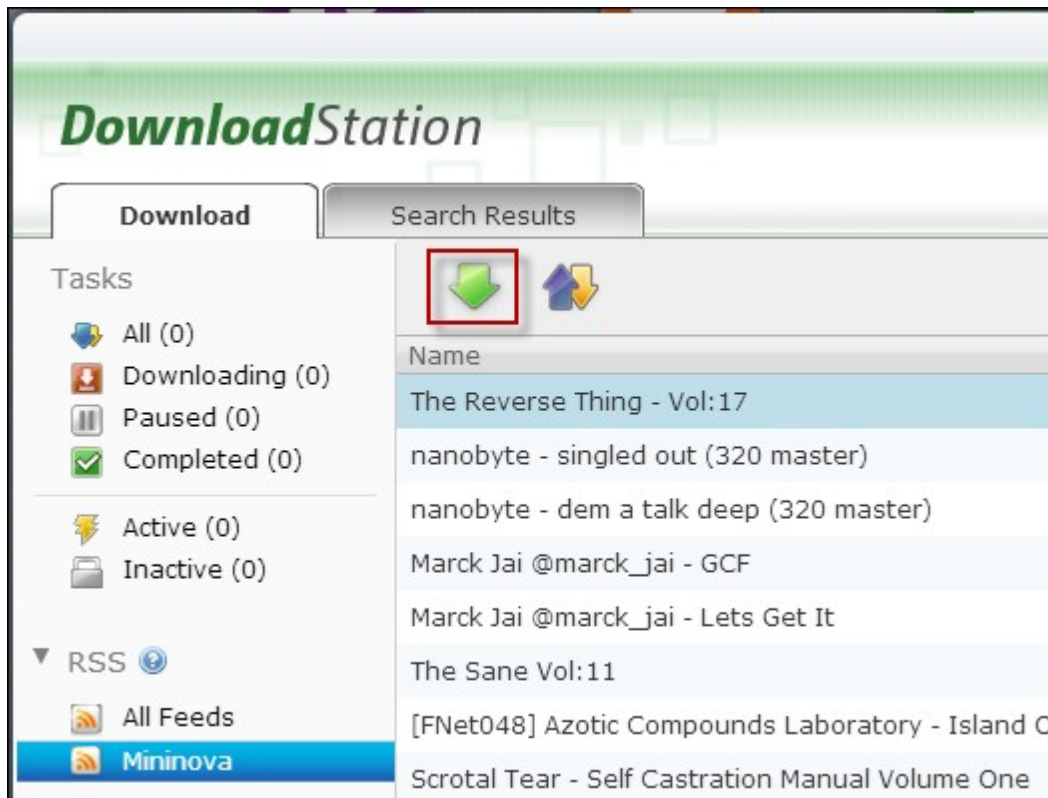

El NAS empezará a descargar el archivo automáticamente. Usted puede ver el estado de la descarga en la lista de archivos que se están descargando.

Para administrar la suscripción de los feeds RSS, haga clic derecho en la etiqueta de feed RSS. Puede abrir el administrador de descargas RSS, añadir, actualizar, editar o eliminar un feed RSS.

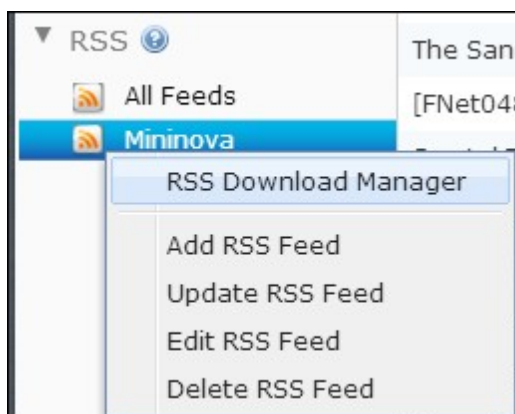

Las razones más comunes para una velocidad lenta de descargas BT o errores de descarga son las siguientes:

1. El archivo torrent ha caducado, los equipos iguales han dejado de compartir este archivo o hay un error en este archivo.
2. El NAS ha sido configurado para usar un IP fijo, pero el servidor DNS no está configurado o hay un fallo del servidor DNS.
3. Configure el número máximo de descargas simultáneas como 3-5 para la mejor velocidad de descarga.
4. El NAS está situado detrás de un enrutador NAT. Las configuraciones de puerto han llevado a una velocidad lenta de descarga BT o no hay respuesta. Puede intentar lo siguiente para solucionar este problema:
 - i. Abra el rango de puertos BT en el enrutador NAT de forma manual. Reenvíe estos puertos al IP LAN del NAS.
 - ii. El nuevo firmware del NAS es compatible con el reenvío de puertos NAT UPnP. Si su enrutador NAT es compatible con UPnP, habilite esta función en el NAT. Luego, habilite el reenvío de puertos NAT UPnP del NAS. La velocidad de descarga BT debería aumentar.

8.8 HD Station

El HD Station es una plataforma donde se pueden instalar la popular aplicación XBMC o buscador Chrome para que pueda reproducir directamente sus contenidos multimedia de NAS o buscar las páginas web de Internet en la pantalla de TV a través de la interfaz HDMI.

Nota: En la actualidad, el HD Station es compatible con Turbo NAS x69L, x69 Pro, x70 y x70 Pro.

Cree su rico entorno multimedia al seguir los pasos que se indican a continuación:

1. Instalar el entorno de HD Station: Conectar el NAS al TV HDMI con un cable HDMI

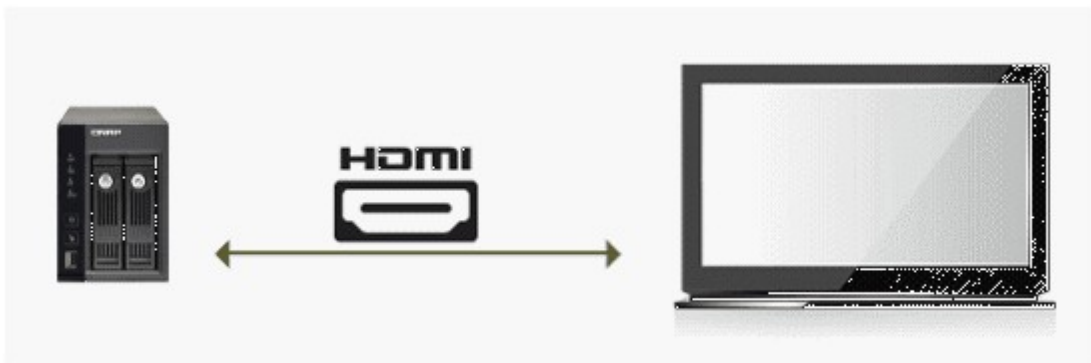

Controlador remoto: Existen 4 formas diferentes de controlar el HD Station.

- A. Controlador remoto QNAP
- B. Controlador remoto MCE
- C. Ratón o teclado USB
- D. Qremote: Aplicación remota QNAP, diseñado en exclusiva para HD Station.

Nota: Si desea utilizar el Chrome para buscar una página web en Internet, tiene que utilizar la función de ratón en el Qremote o utilizar el ratón USB conectado directamente al NAS.

2. Instale el HD Station:

Vaya a "Applications" (Aplicaciones) > "HD Station" (Estación de HD) y haga clic en el botón "Get Started Now" (Primeros pasos ahora). A continuación, el sistema instalará el HD Station automáticamente.



3. Seleccione que aplicación instalar.

- HD Station: El portal de HD Station, que le permite utilizar las siguientes aplicaciones en la pantalla de TV.
- XBMC: Una aplicación para que usted pueda utilizar y disfrutar de sus datos multimedia en la pantalla del TV.
- Chrome: Con la ayuda de Chrome, el QNAP Turbo NAS le trae contenido web sin fin a su HDTV. Simplemente tome asiento, relájese y navegue por Internet desde el sofá.
- YouTube: Simplemente busque y haga clic para disfrutar de millones de vídeos de YouTube en tu TV.
- Mi NAS: Una aplicación para que pueda entrar en la página web de administración de NAS local y ver las funciones y configuraciones de NAS.

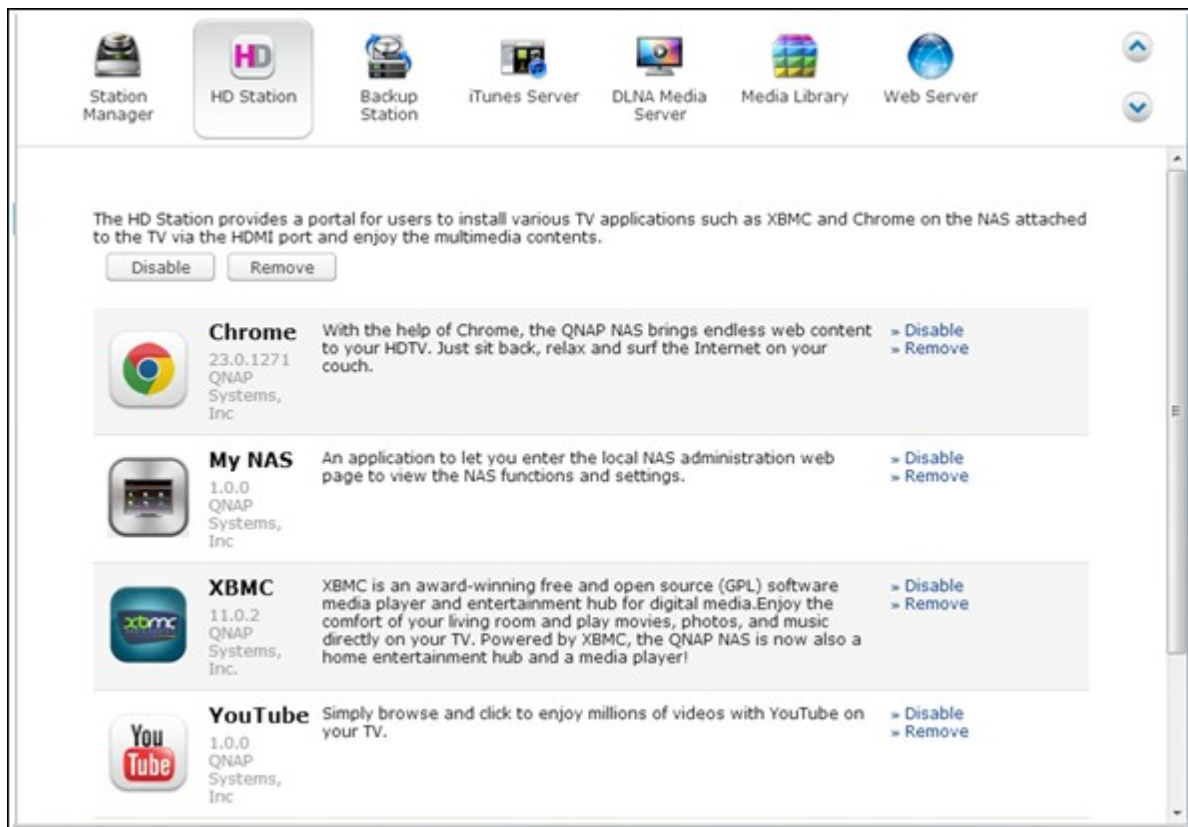

Nota:

- El permanecer en XBMC, Chrome u otras aplicaciones podría afectar a la hibernación del disco duro del NAS. Salga siempre de la aplicación y vuelva al portal HD Station.
- Pulse el botón de encendido en el control remoto durante 6 segundos en cualquier momento para salir de una aplicación.
- Pulse el botón de copia de un toque en el NAS durante 6 segundos para reiniciar el HD Station.
- Para la mejor experiencia HD Station, QNAP recomienda actualizar su memoria Turbo NAS a 2GB o más.
- Para utilizar la función AirPlay que ofrece XBMC, actualice la memoria del Turbo NAS a 2 GB o más.
- La estación de HD se reiniciará al formatear un dispositivo externo USB.
- La primera vez que se abra XBMC, indizará la carpeta compartida "Multimedia" y puede que consuma una gran cantidad de recursos del sistema si la carpeta contiene muchos archivos multimedia.

Después de la instalación, seleccione el idioma que prefiera en la pantalla del TV.

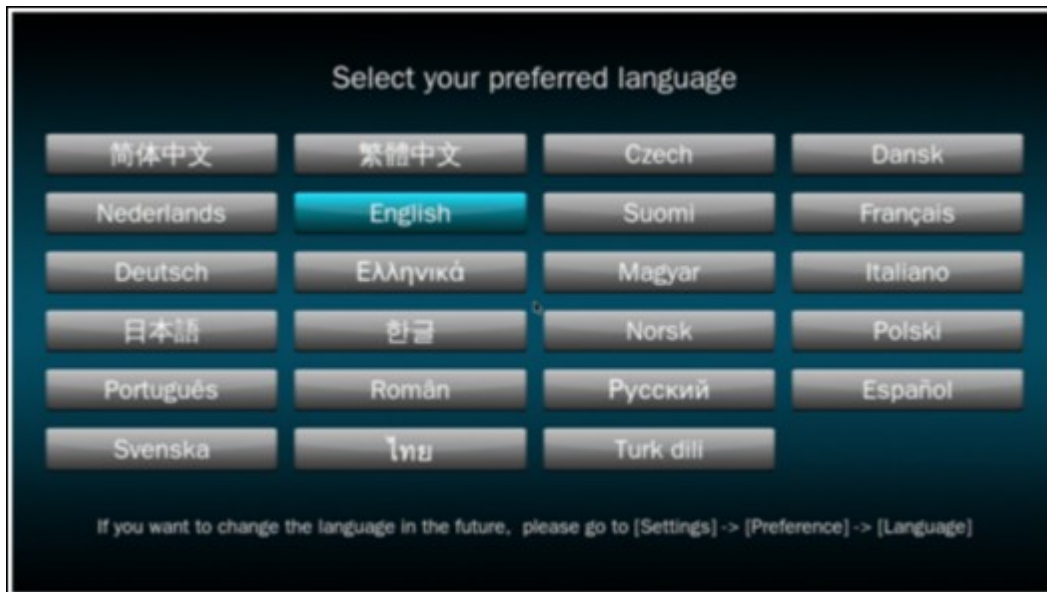

Una vez seleccionado el idioma, podrá ver el portal de HD Station como se muestra a continuación.



- 4. Comience a utilizar la HD Station: En el portal de HD Station, simplemente seleccione la aplicación que desea utilizar para comenzar a disfrutar el servicio.**

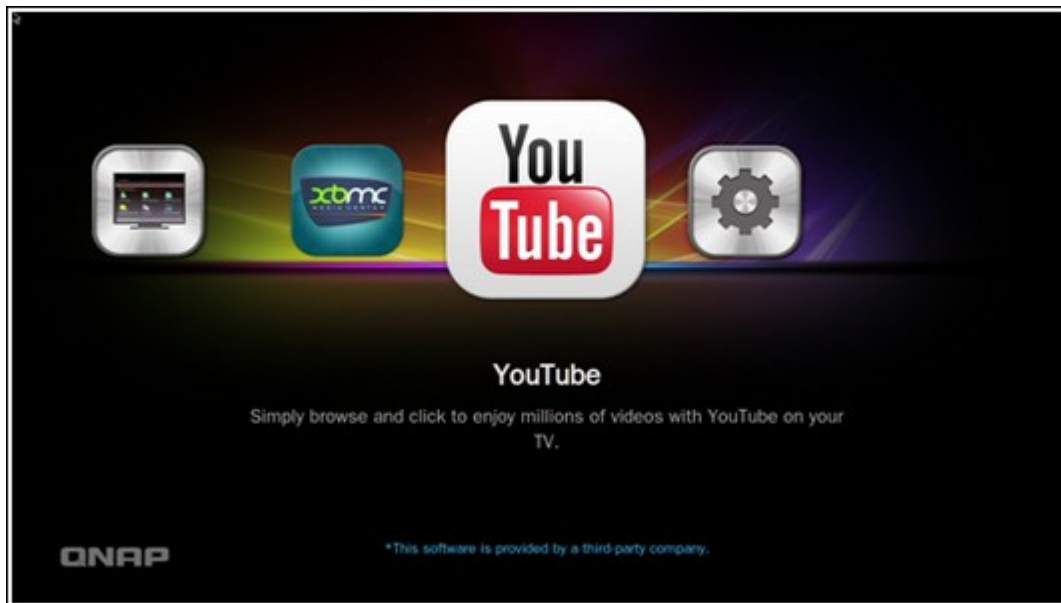

Disfrute de la comodidad de su sala de estar y reproduzca películas, fotos y música directamente en su TV a través de XBMC.

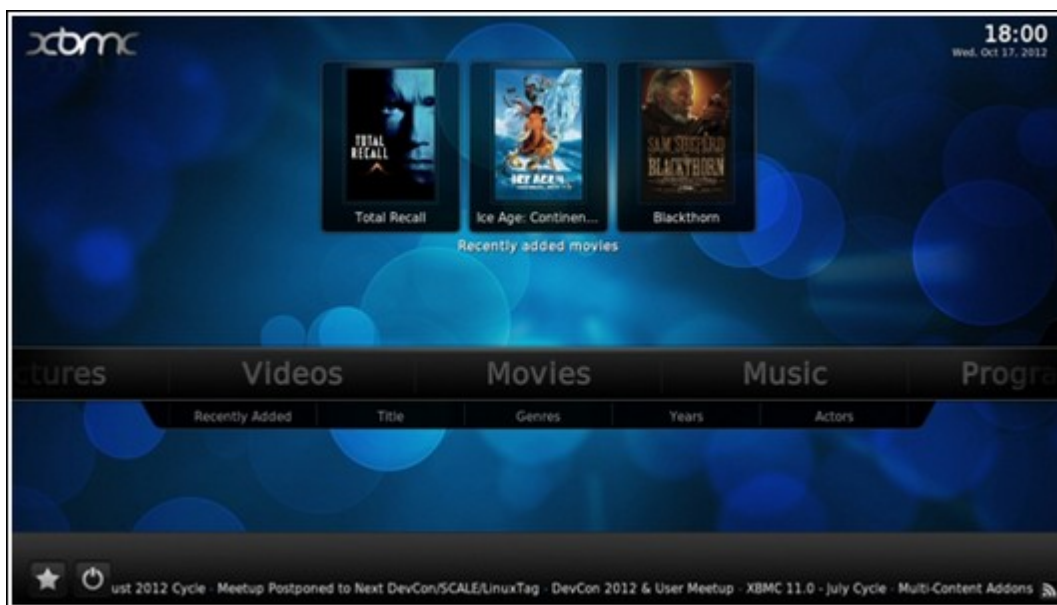

Tome una fotografía con su teléfono inteligente y véala en su TV

La primera parte la realiza QFile en su teléfono:

- a. Utilice el QFile para buscar en el NAS.
- b. Seleccione la carpeta compartida multimedia.
- c. Seleccione la función de carga.
- d. Tomar una fotografía y subirla al NAS.

La segunda parte la lleva a cabo en el HD Station en su TV:

- e. Encienda el TV y seleccione XBMC.
- f. Seleccione "Pictures" (Imágenes), como se muestra a continuación:



- g. Seleccione la carpeta "Multimedia"

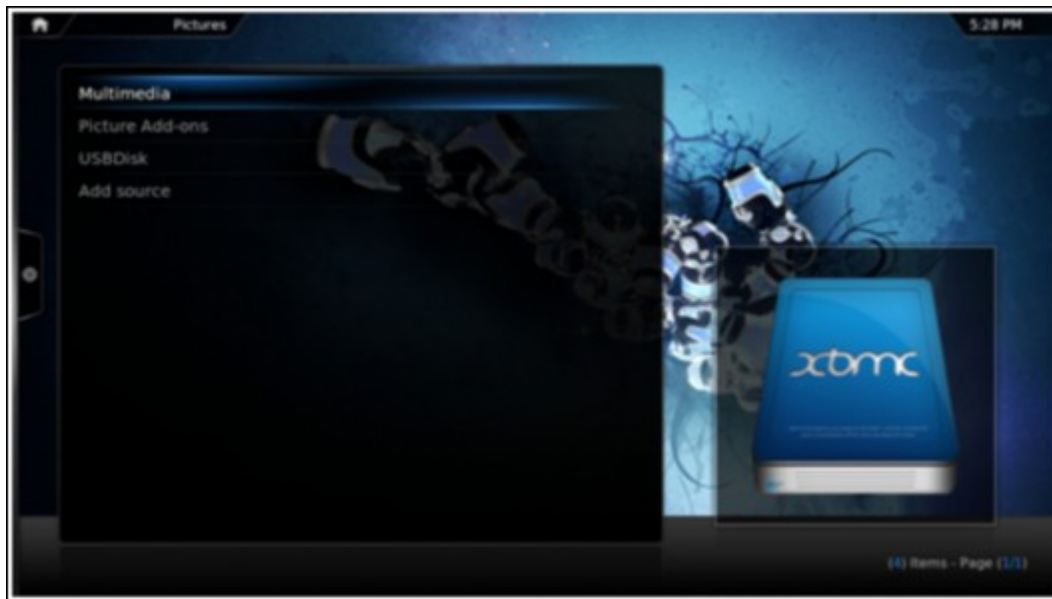

h. Haga doble clic en la imagen que acaba de subir



Ver las fotos en el dispositivo USB o la cámara

- a. Conecte el dispositivo USB o la cámara al puerto USB del NAS
- b. Seleccione "Pictures" (Imágenes)
- c. Seleccione "USBDisk"

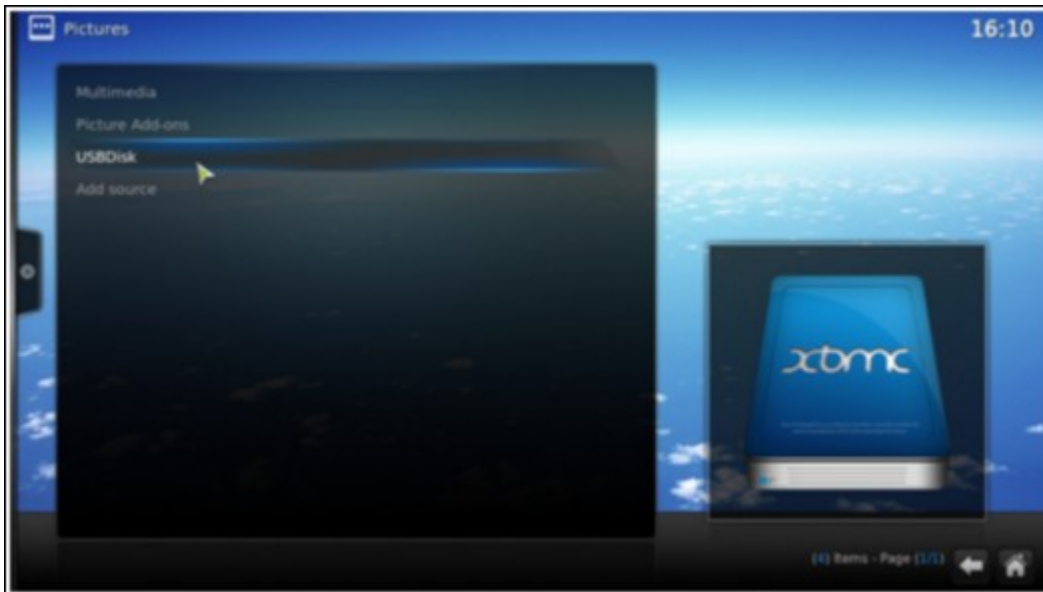

- d. Seleccione la foto que desea ver

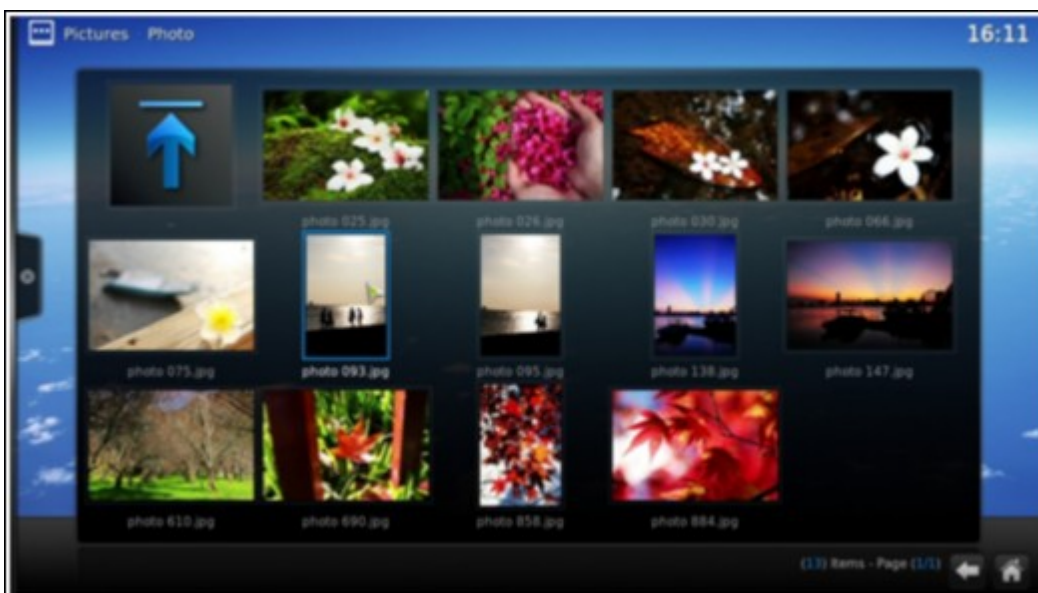

Importar el contenido multimedia en el NAS

Utilice uno de los varios tipos de protocolos de red (Samba, AFP, FTP y NFS) para guardar los archivos de contenido multimedia en la carpeta compartida "Multimedia" o "Qmultimedia", o copiarlos desde un dispositivo USB o eSATA externo.

Para ver el contenido multimedia en otras carpetas además de la carpeta compartida por defecto "Multimedia", lleve a cabo los siguientes pasos:

- a. Seleccione "Files" (Archivos) en "Vídeos"

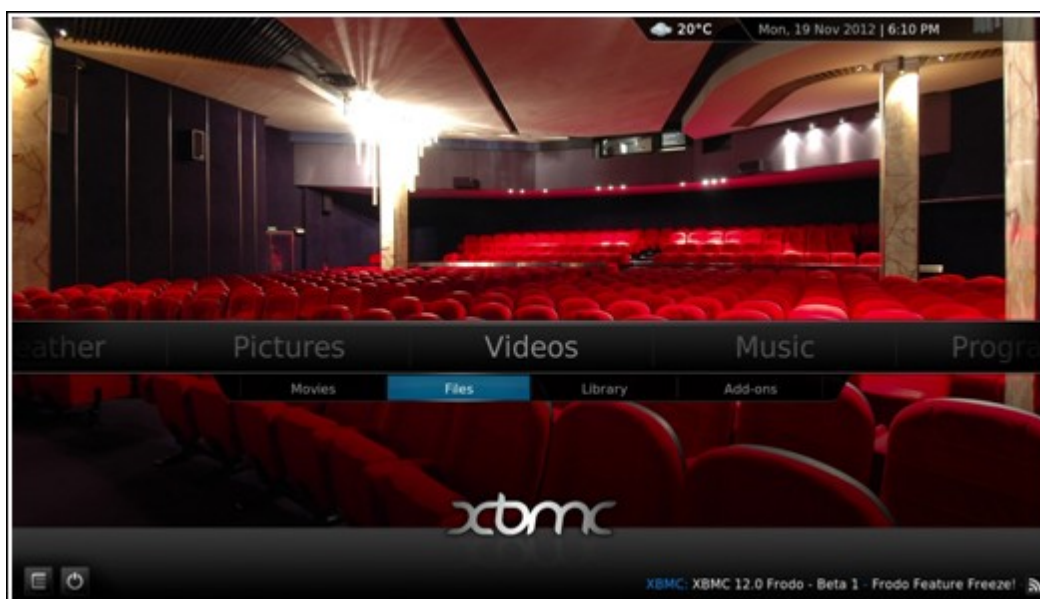

- b. Seleccione "Add Videos" (Agregar vídeos)

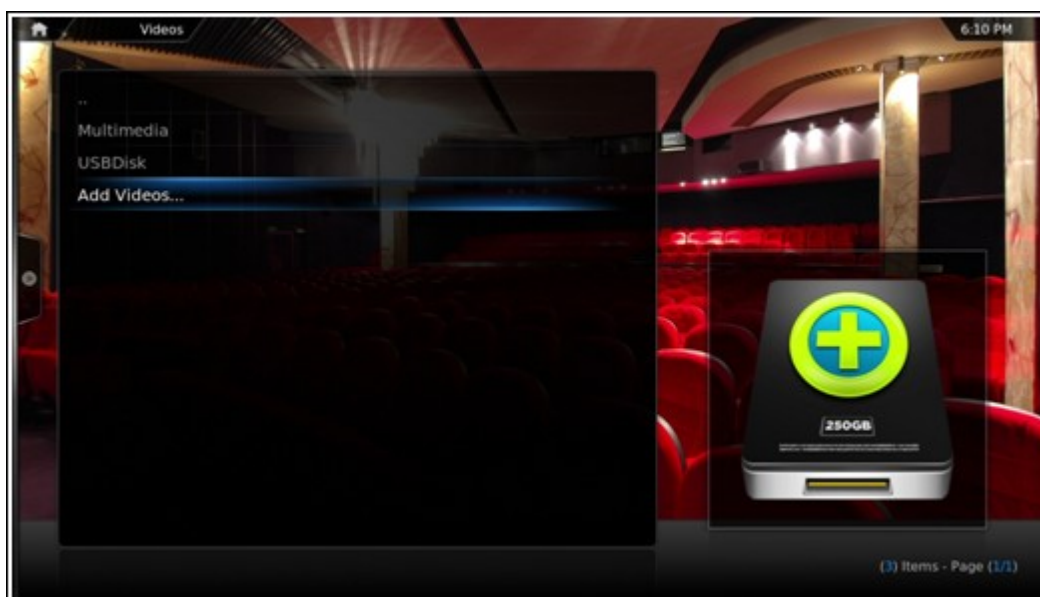

- c. Haga clic en "Browse" (Buscar)

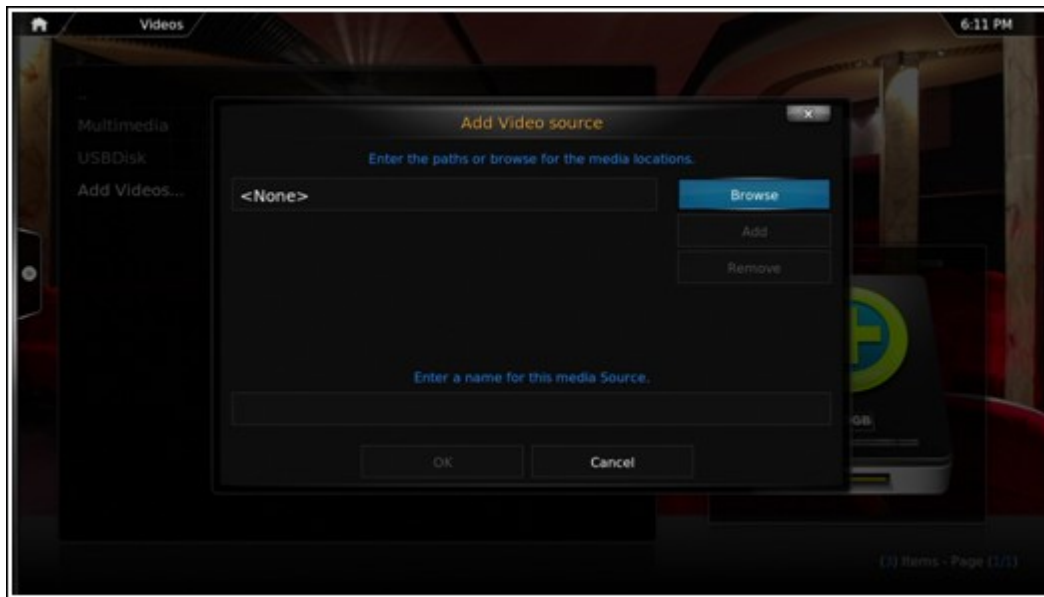

d. Seleccione "Root filesystem" (Sistema de archivos raíz)

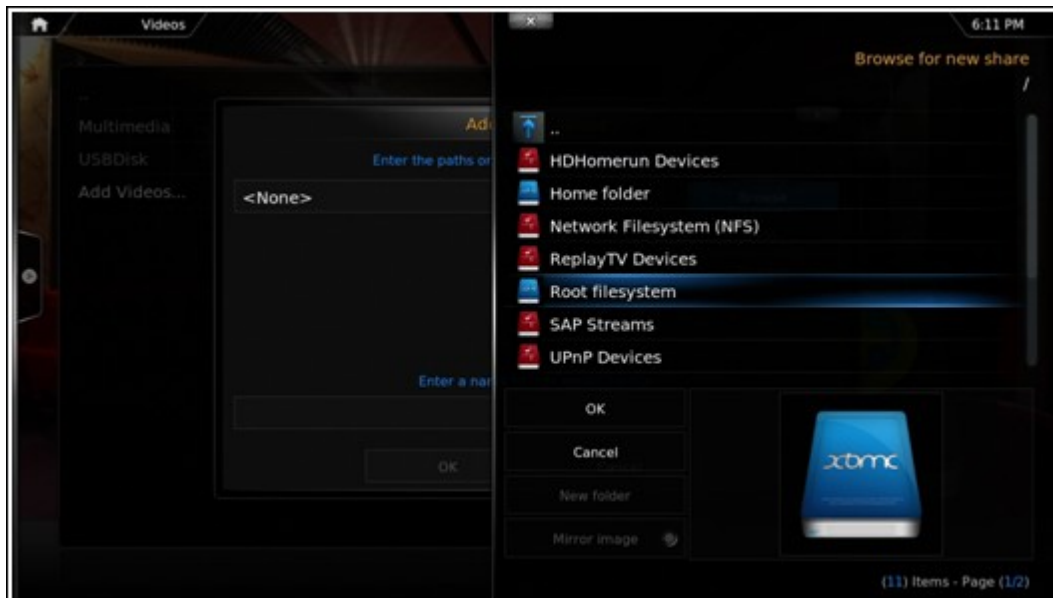

e. Seleccione "share" (Compartir)

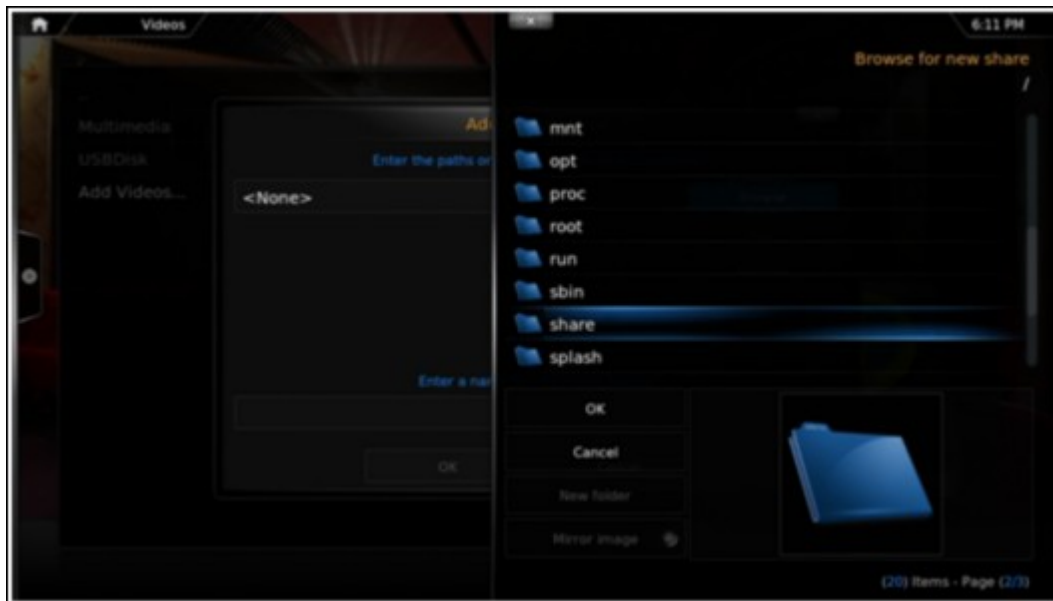

- f. Si desea agregar la opción "Download" (Descargar) carpeta compartida, por ejemplo, seleccione "Download" (Descargar) como se muestra a continuación. De lo contrario, sólo seleccione la carpeta compartida que desea agregar como fuente de vídeo.

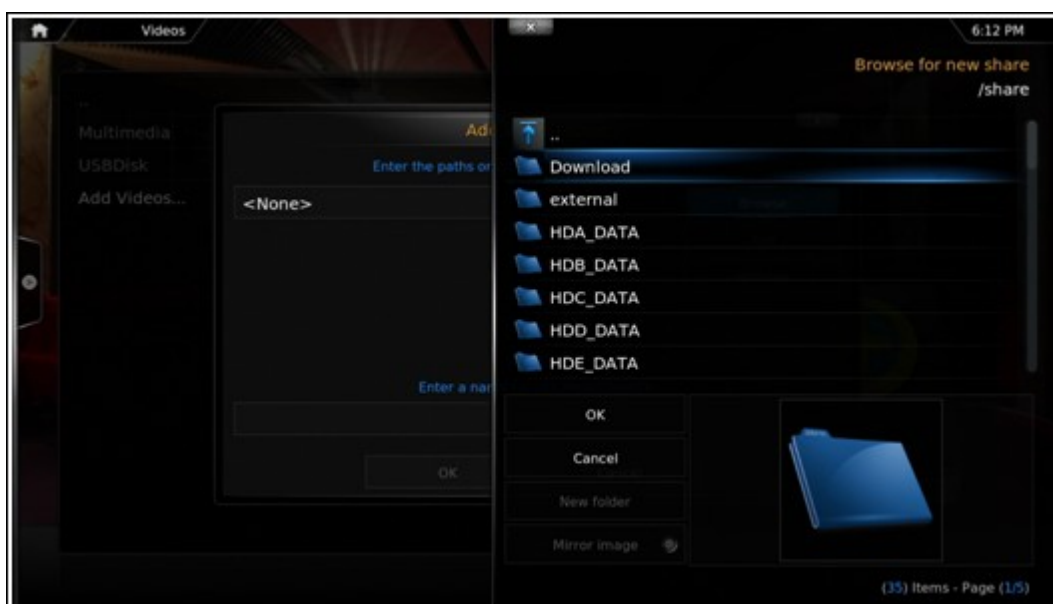

- g. Haga clic en "OK" (Aceptar) para agregar esta fuente.

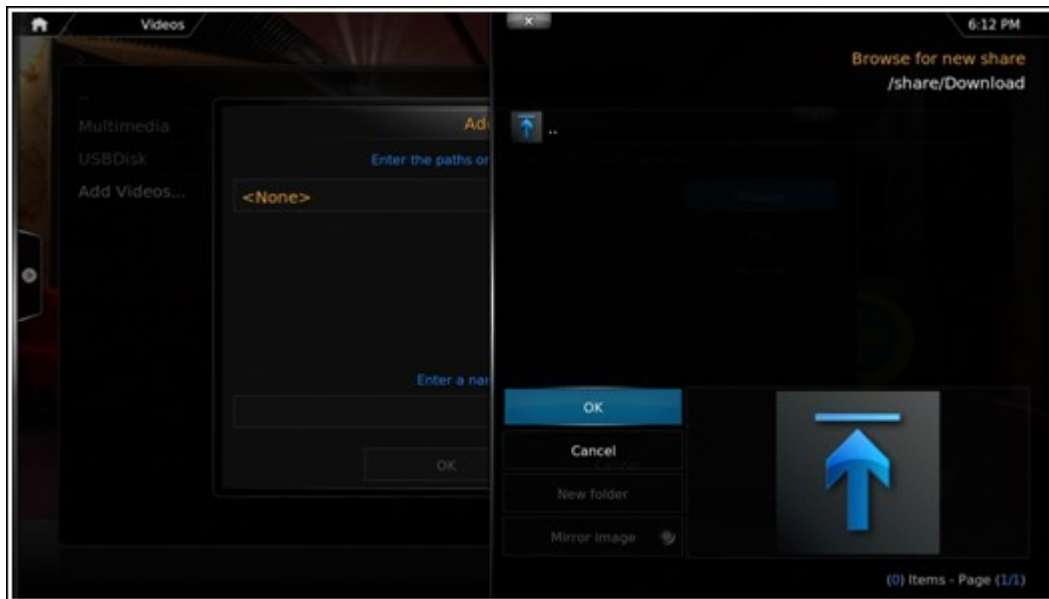

h. Verá la opción "Download" (Descargar) carpeta compartida en la lista.

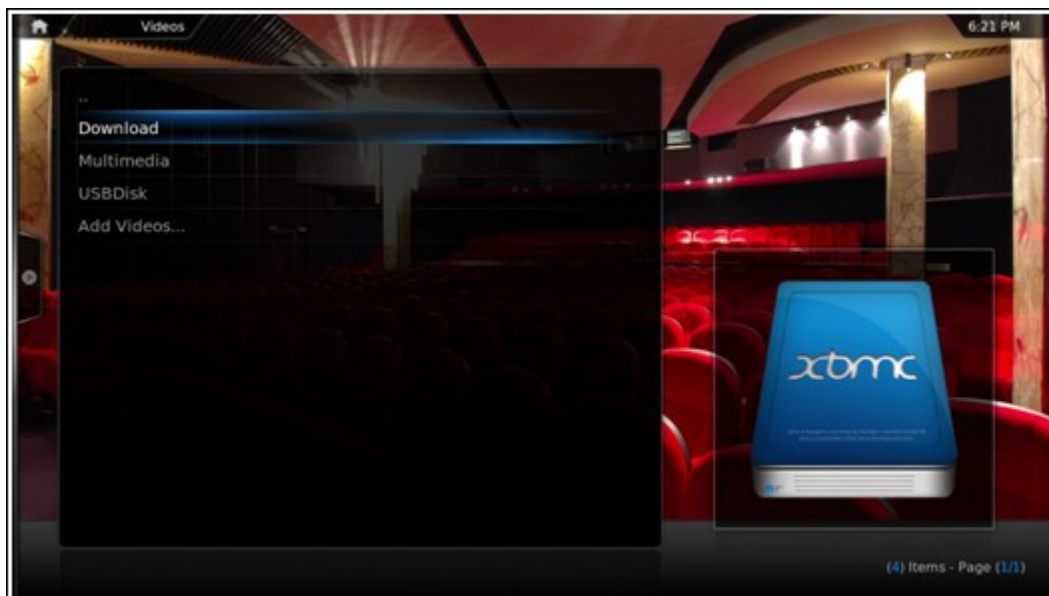

Nota:

- Si surge algún problemas de calidad de vídeo de reproducción con algunos formatos de vídeo, puede que tenga que habilitar los siguientes ajustes en el XBMC: Ir a "Setting" (Configuración) > "Vídeo"> "Playback" (Reproducción), y a continuación habilitar "Ajustar la frecuencia de actualización de la pantalla para que coincida con el vídeo" y "Sync playback to display" (Sincronizar la reproducción para visualizar)
- Dependiendo del tipo de datos, es posible que algunos archivos no se puedan reproducir.

Chrome

Seleccione la aplicación de Chrome en la página principal de HD Station como se muestra a continuación:



Usted puede navegar por la web, como cuando utiliza un buscador web de su PC.



Nota: Para utilizar esta aplicación, tiene que utilizar la función de ratón en el Qremote, o utilizar el ratón USB conectado directamente al NAS.



YouTube

Disfrute de los contenidos de YouTube a través de HD Station.

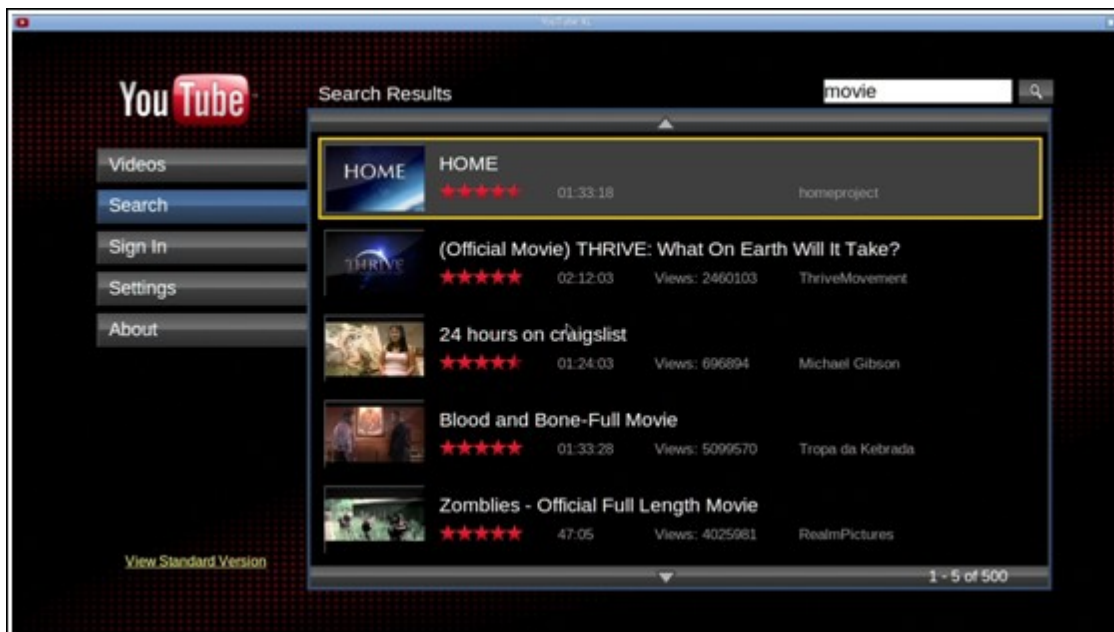
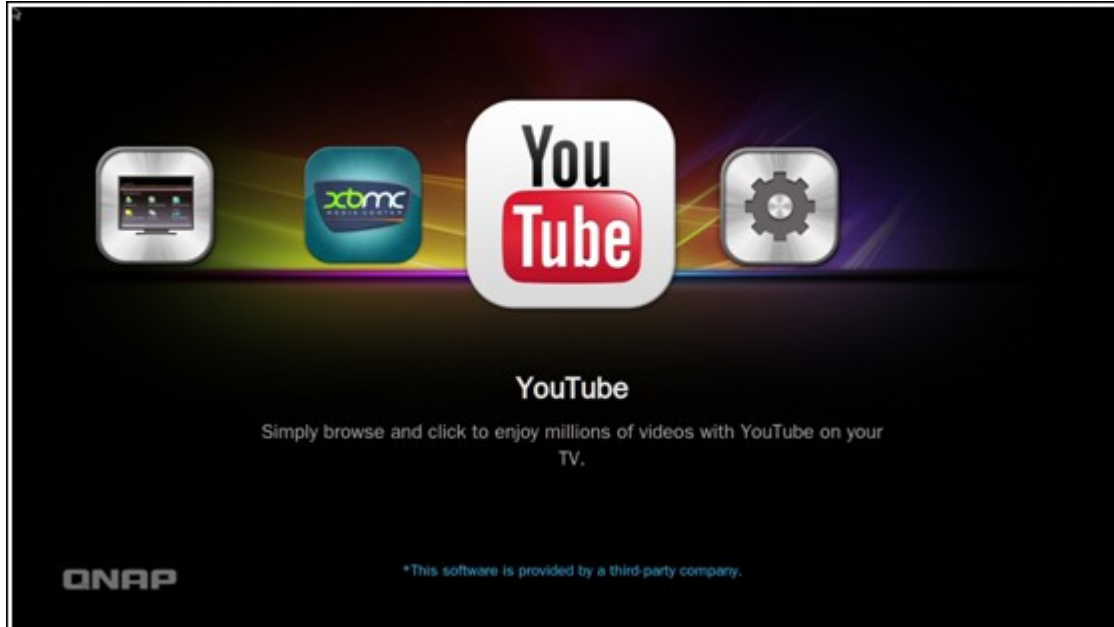

MyNAS

Entre en la página web de administración de NAS local y vea las funciones y configuraciones de NAS.

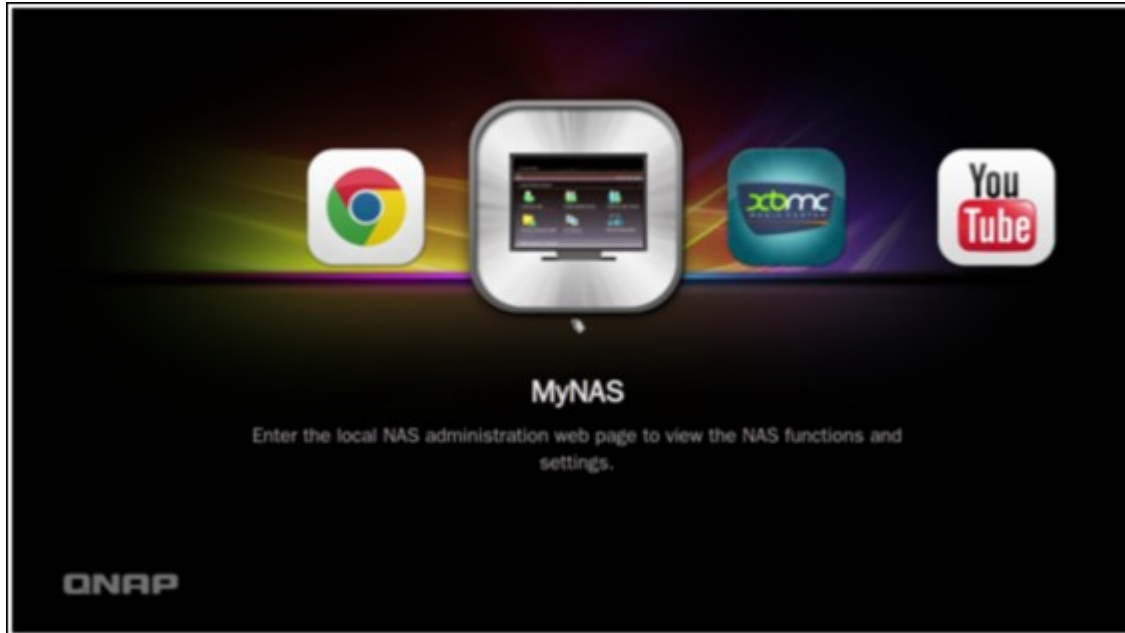

Configure los ajustes de HD Station

Configure el HD Station al seleccionar "Configuración" en el portal de HD Station.

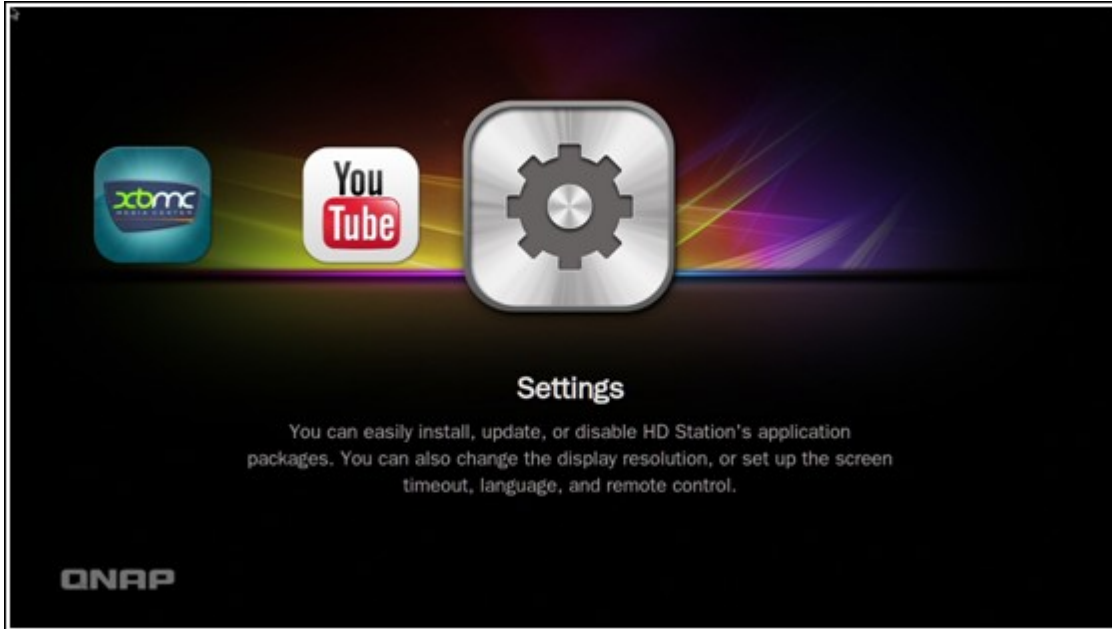

- i. Aplicaciones: Se pueden habilitar o deshabilitar las aplicaciones en esta función.

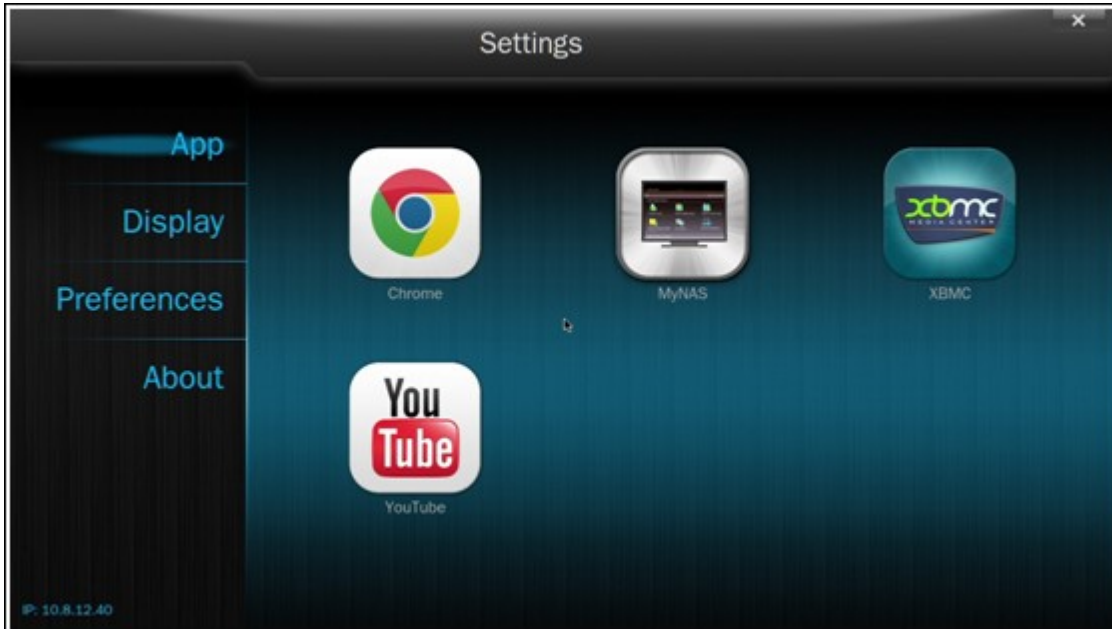

- ii. Pantalla: Aquí puede cambiar la resolución de pantalla y establecer que se apague la pantalla después de un tiempo de inactividad.

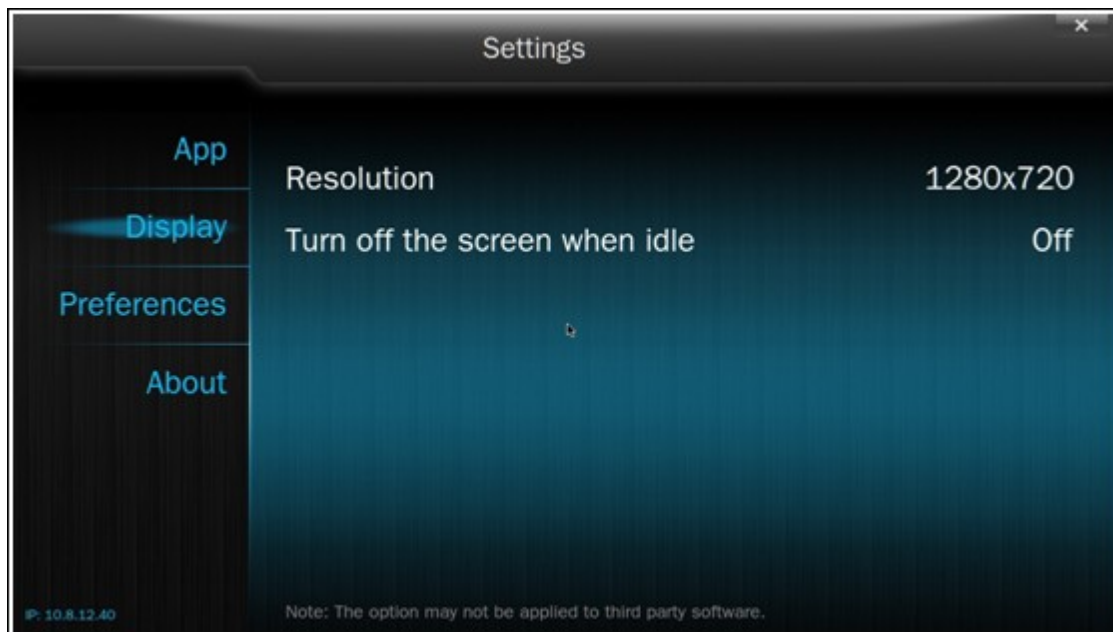

- iii. Preferencias: Aquí puede cambiar el idioma o el tipo de control remoto y la salida de audio. La configuración por defecto es HDMI. Si ha instalado una tarjeta de sonido USB, puede seleccionar esa opción en la salida de audio NAS.

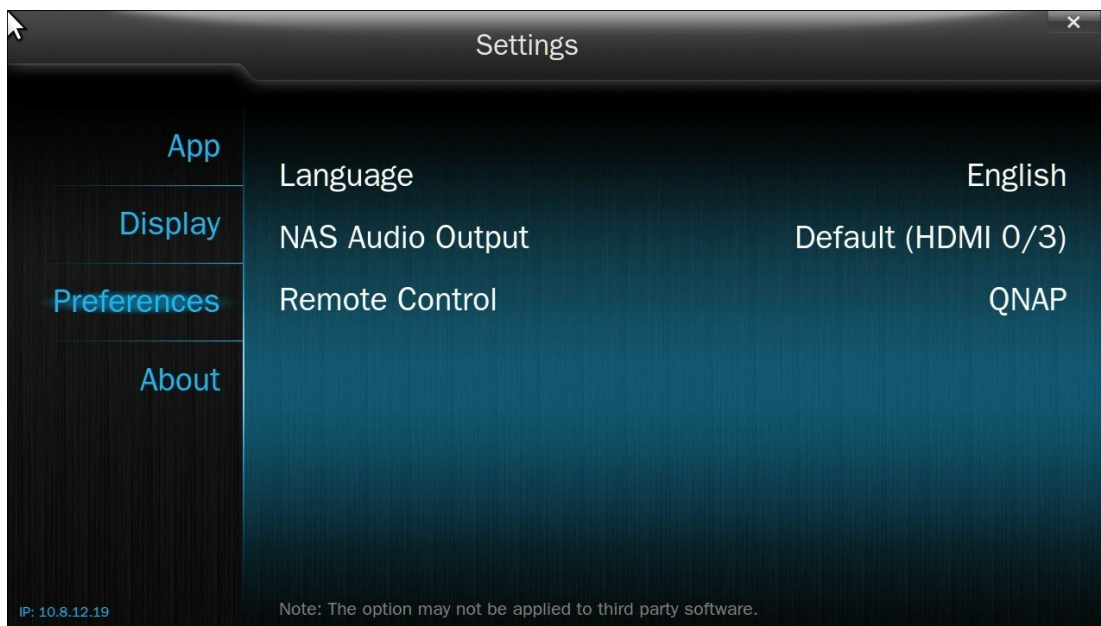

Nota:

- Solamente son compatibles el control remoto QNAP o control remoto MCE. NINGUNO de los modelos TS-x69 son compatibles con el control remoto interno y los modelos TS-x70 solamente son compatibles con el control remoto MCE.
- Actualmente, la serie TS-x69 no admite el traspaso de audio HDMI.

Mapeado del control remoto





	Control remoto RM-IR001		Acción	Control remoto MCE		Función XBMC	HD Station
Alimentación	Alimentación	1	N/A	Alimentación	1	Menú de alimentación	
	Silencioso	2	Aceptar	Silencioso	13	Silencioso	
Número	0,1,2,3,4,5,6,7,8,9	3	Aceptar	0,1,2,3,4,5,6,7,8,9	18	0,1,2,3,4,5,6,7,8,9	
	Vol+, Vol-	4	Aceptar	Vol+, Vol-	12	Vol+, Vol-	
	Lista/Icono	5	N/A			Modo de	

						visualización	
	Búsqueda	6	N/A				
	Salida de TV	8	N/A				
	Configuración	7	N/A			Configuración	
Acceso directo	Rojo - (Inicio)	9	Aceptar	Rojo - (Inicio)	3	Inicio	
	Verde (Vídeo)	10	Aceptar	Verde (Vídeo)	4	Menú de vídeo	
	Amarillo (Música)	11	Aceptar	Amarillo (Música)	22	Menú de música	
	Azul (Imagen)	12	Aceptar	Azul (Imagen)	23	Menú de fotos	
Menú de vídeo	Marcador	13	N/A			Favorito	
	Repetidor	14	N/A			Repetidor	
	Guía	16	N/A			Ayuda	
	Registro	15	N/A				
	CA-	17	Anterior	Anterior	32	Saltar atrás	
	CA+	18	Siguiente	Siguiente	33	Saltar delante	
	Ir a	20	N/A			Barra de progreso de vídeo	
	Información	19	Aceptar	Información	10	Información de archivo	
Control de reproducción	Inicio	21	Aceptar			Menú de inicio	
	Reanudar	22	N/A			Reproducir ahora	

	Volver	28	Aceptar	Atrás	7	Atrás	
	Opciones	29	N/A	Más		Menú de reproducción	
	Aceptar	25	Aceptar	Aceptar	7	Aceptar	Aceptar
	Arriba	23	Aceptar	Arriba	7	Arriba	Arriba
	Abajo	26	Aceptar	Abajo	7	Abajo	Abajo
	Derecha	27	Aceptar	Derecha	7	Derecha	Derecha
	Izquierda	24	Aceptar	Izquierda	7	Izquierda	Izquierda
Reproducir vídeo	Mover hacia atrás	30	Aceptar	Mover hacia atrás	16	Mover hacia atrás	
	Mover hacia delante	31	Aceptar	Mover hacia delante	31	Mover hacia delante	
	Reproducir	32	Aceptar	Reproducir	15	Reproducir	
	Despacio	33	N/A			Despacio	
	Poner en pausa	34	Aceptar	Poner en pausa	30	Poner en pausa	
	Parar	35	Aceptar	Parar	33	Parar	
Configuración de vídeo	Audio	36	Lista de audio			Pista de idioma	
	Arriba/ Menú	37	Lista de vídeo			Menú de películas	
	Subtítulo	38	Aceptar	Subtítulo	2	Pista de subtítulo	
	Enfoque	39	N/A			Enfoque	
	Ventana emergente	40	N/A			Menú de películas	
	Ángulo	41	N/A			Ángulo	

Entrada				Borrar (N/A)	19	Borrar	
	Aceptar			Intro (Enter)	34	Confirmar	
				Cambiar 16:9 / 4:3	27		

8.9 Surveillance Station

Surveillance Station ofrece control y grabación de vídeo en vivo de las cámaras IP desde la red local o desde Internet. Habilitar esta característica en "Control Panel" (Panel de control) > "Applications" (Aplicaciones) > "Station Manager" (Director de estación).

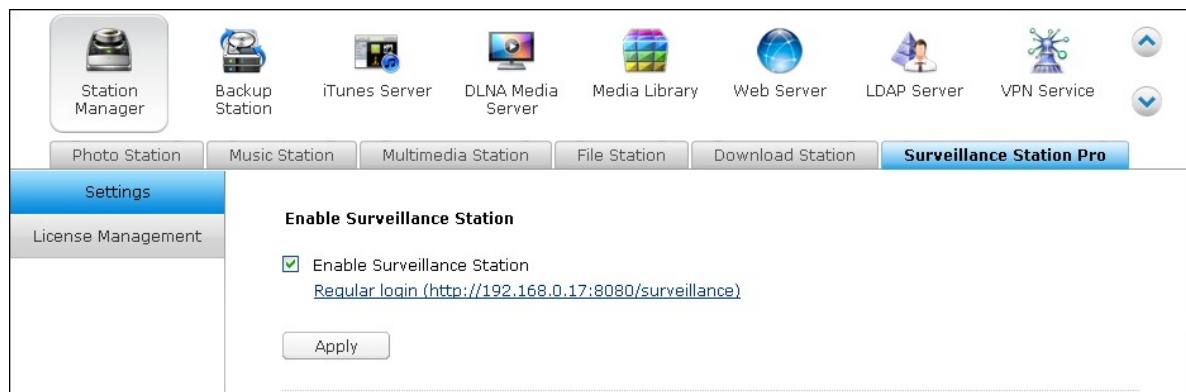

Visite <http://www.qnap.com/en/index.php?lang=en&sn=4056> para obtener la lista de compatibilidad de las cámaras IP.

El Surveillance Station (5) es una versión avanzada de Surveillance Station. Esta aplicación admite más de 1400 cámaras IP, se pueden agregar un número adicional de canales de grabación a través de la gestión de licencias, el control de acceso de usuarios, la configuración de alarmas avanzadas, etc. Surveillance Station Pro ofrece un canal de grabación gratuito por defecto. Para agregar más canales de grabación, adquiera la licencia en QNAP License Store (<http://license.qnap.com>) o póngase en contacto con un distribuidor autorizado.

Los siguientes modelos del Turbo NAS admiten Surveillance Station de forma predeterminada..

Modelos de NAS
TS-269 Pro, TS-469 Pro, TS-569 Pro, TS-669 Pro, TS-869 Pro, TS-469U-RP/SP, TS-869U-RP, TS-1269U-RP, TS-269L, TS-469L, TS-569L, TS-669L, TS-869L

Surveillance Station se puede instalar en otros modelos del Turbo NAS al instalar el complemento en "App Center" (Centro de aplicaciones) (Se abre desde el escritorio o el menú principal de NAS)

Modelos de NAS	El número máximo de canales de grabación compatibles (al adquirir la

	licencia con Surveillance Station)
ARM series (TS-x10, x12, x19, x20, x21)	8
x86 series (TS-x39, x59, x69, x70 Pro, SS-x39, SS-469 Pro)	16
TS-x70U, TS-x79 series	40

Uso de Surveillance Station

Haga clic en el enlace de servicio en "Control Panel" (Panel de control) > "Applications" (Aplicaciones) > "Surveillance Station" para conectarse a la aplicación. Introduzca el nombre del usuario y la contraseña cuando se le solicite.

Nota: Para reproducir y ver en directo, el Surveillance Station es compatible con las siguientes plataformas:

- Windows PC: 32-bit Internet Explorer versión 9.0 o superior, Google Chrome, o Mozilla Firefox
- Mac OS X: QNAP Surveillance Client para Mac (<http://www.qnap.com/utility>)

Para configurar su sistema de vigilancia en red utilizando un NAS, siga los pasos siguientes:

1. Planifique su topología de red doméstica
2. Configure las cámaras IP
3. Configure la cámara en el NAS
4. Configure su router NAT (para realizar vigilancia remota por Internet)

Planifique su topología de red doméstica

Anote su plan de red doméstica antes de comenzar a configurar el sistema de vigilancia.

Considere lo siguiente al hacerlo:

- i. La dirección IP del NAS
- ii. La dirección IP de las cámaras

Su equipo, el NAS y las cámaras IP deberán instalarse en el mismo router de la red LAN.

Asigne direcciones IP fijas al NAS y a las cámaras IP. Por ejemplo,

- La dirección IP LAN del router doméstico: 192.168.1.100
- IP de la cámara 1: 192.168.1.10 (IP fija)
- IP de la cámara 2: 192.168.1.20 (IP fija)
- IP del NAS: 192.168.1.60 (IP fija)

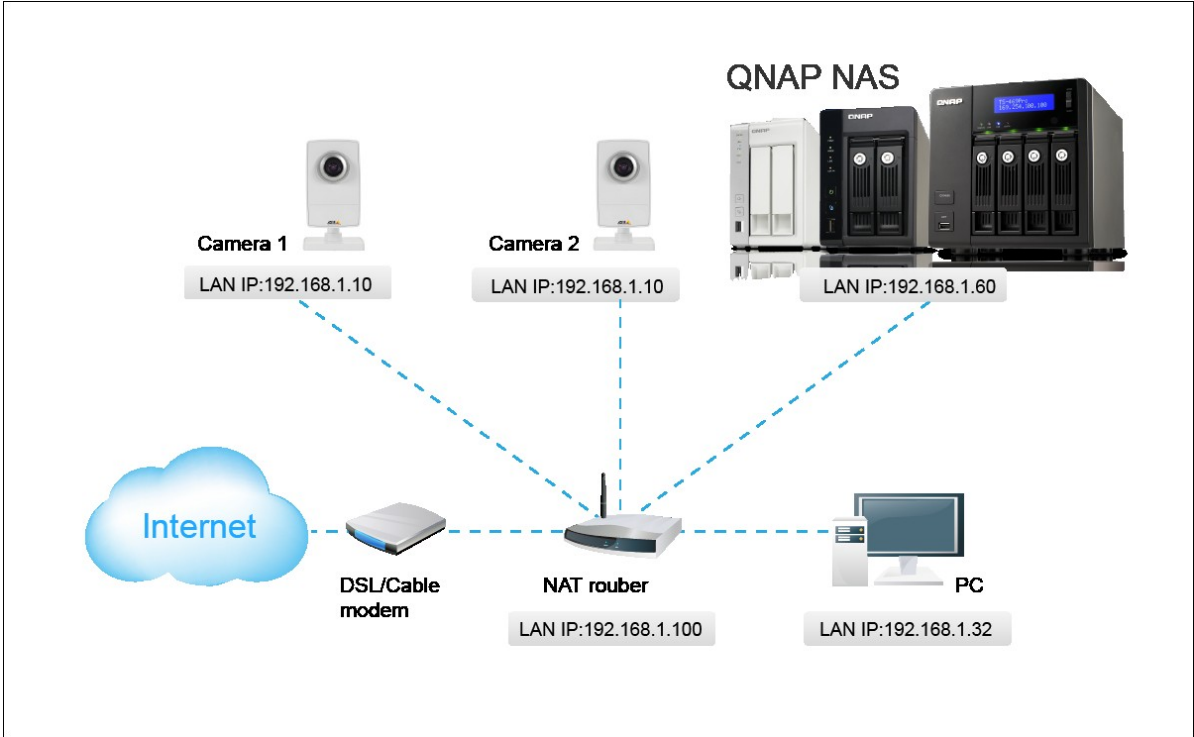

Configurar las cámaras IP

En el siguiente ejemplo. Se instalarán dos cámaras IP. Conecte las cámaras IP a su red doméstica. Configure entonces la dirección IP de las cámaras para que estén en la misma red LAN que el ordenador. Acceda a la página de configuración de la Cámara 1 por medio del buscador web. Introduzca la dirección IP de la primera cámara como 192.168.1.10. La puerta de enlace por defecto debe configurarse como la dirección IP LAN del enrutador (192.168.1.100 en este ejemplo). A continuación configure la dirección IP de la segunda cámara como 192.168.1.20.

Algunas cámaras ofrecen una utilidad de configuración IP. Puede consultar el manual de usuario de las cámaras para más información.

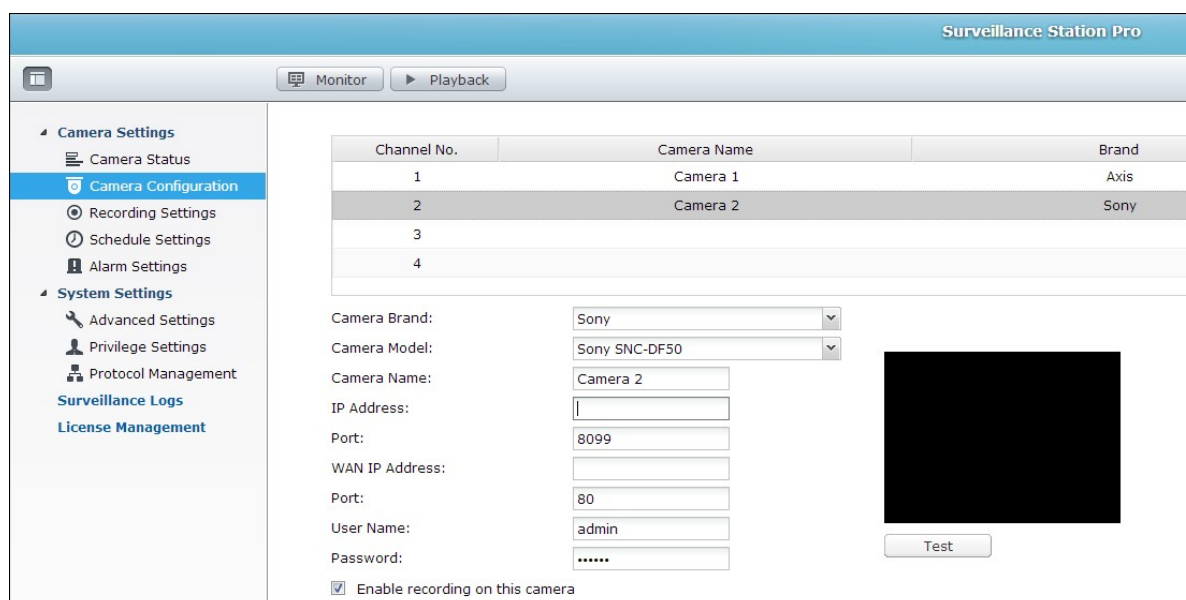

The screenshot displays the 'Surveillance Station Pro' web interface. On the left is a navigation menu with categories like 'Camera Settings', 'System Settings', 'Surveillance Logs', and 'License Management'. The 'Camera Configuration' option is selected. The main area features a table with columns for 'Channel No.', 'Camera Name', and 'Brand'. Below the table are configuration fields for 'Camera Brand' (Sony), 'Camera Model' (Sony SNC-DF50), 'Camera Name' (Camera 2), 'IP Address', 'Port' (8099), 'WAN IP Address', 'Port' (80), 'User Name' (admin), and 'Password'. A 'Test' button is located to the right of the fields. A checkbox at the bottom is checked, labeled 'Enable recording on this camera'.

Channel No.	Camera Name	Brand
1	Camera 1	Axis
2	Camera 2	Sony
3		
4		

Camera Brand: Sony
Camera Model: Sony SNC-DF50
Camera Name: Camera 2
IP Address: |
Port: 8099
WAN IP Address: |
Port: 80
User Name: admin
Password:

Enable recording on this camera

* Por favor, consulte el www.qnap.com para conocer la lista de cámaras de red compatibles.

Configurar la cámara en el NAS

Inicie sesión en Surveillance Station por medio del buscador y configure las cámaras IP. Vaya a "Camera Settings" (Configuración de cámara) > "Camera Configuration". Introduzca la información de la cámara IP, como por ejemplo el nombre, el modelo y la dirección IP.

Haga clic en 'Prueba' a la derecha para asegurarse de que la conexión con la cámara IP es correcta.

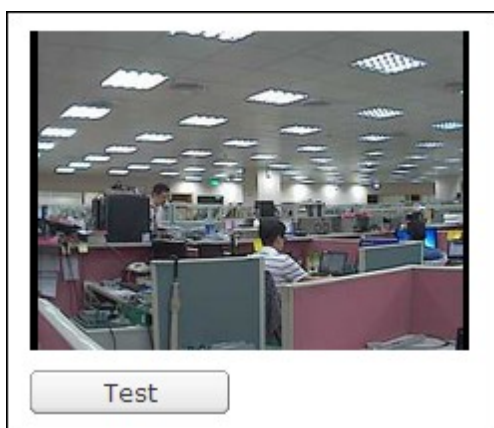

Si su cámara es compatible con la grabación de audio, puede activar la opción en la página 'Configuración de grabación'. Haga clic en 'Aplicar' para guardar los cambios.

Video Compression:	Motion JPEG	▼
Resolution:	320x240(QVGA)	▼
Frame Rate:	10	▼
Quality:	Level 5	▼
<input checked="" type="checkbox"/> Enable audio recording on this camera		

Configure las opciones de la Cámara 2 siguiendo los pasos anteriores.

Después de agregar las cámaras de red al NAS, haga clic en  Monitor. La primera vez que acceda a esta página por medio de un buscador web, necesitará instalar el plug-ins (Conexión) adicional para ver las imágenes de las cámaras IP 1 y 2. Puede comenzar a utilizar las funciones de vigilancia y grabación de Surveillance Station.

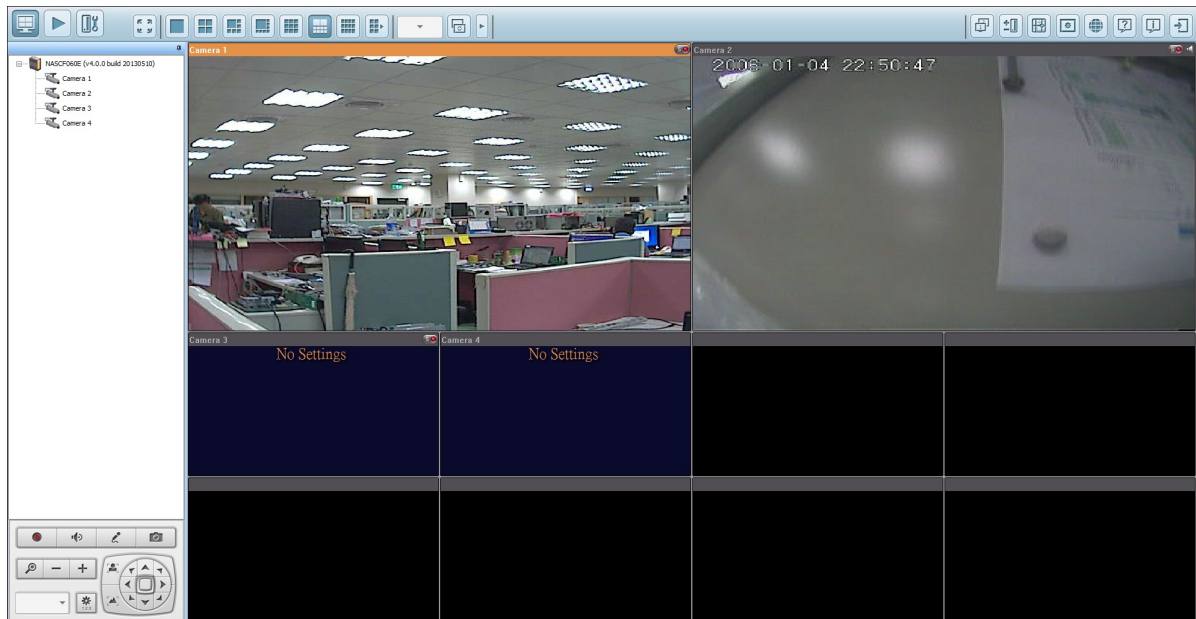

Para utilizar otras funciones de Surveillance Station, como la grabación por detección de movimiento, programar la grabación o la reproducción de vídeo, consulte la ayuda en línea.

Configurar su router NAT (para realizar vigilancia remota por Internet)

Para ver el vídeo de vigilancia y acceder al NAS de forma remota necesitará cambiar su configuración de red desviando distintos puertos a la dirección IP LAN correspondiente en su router NAT.

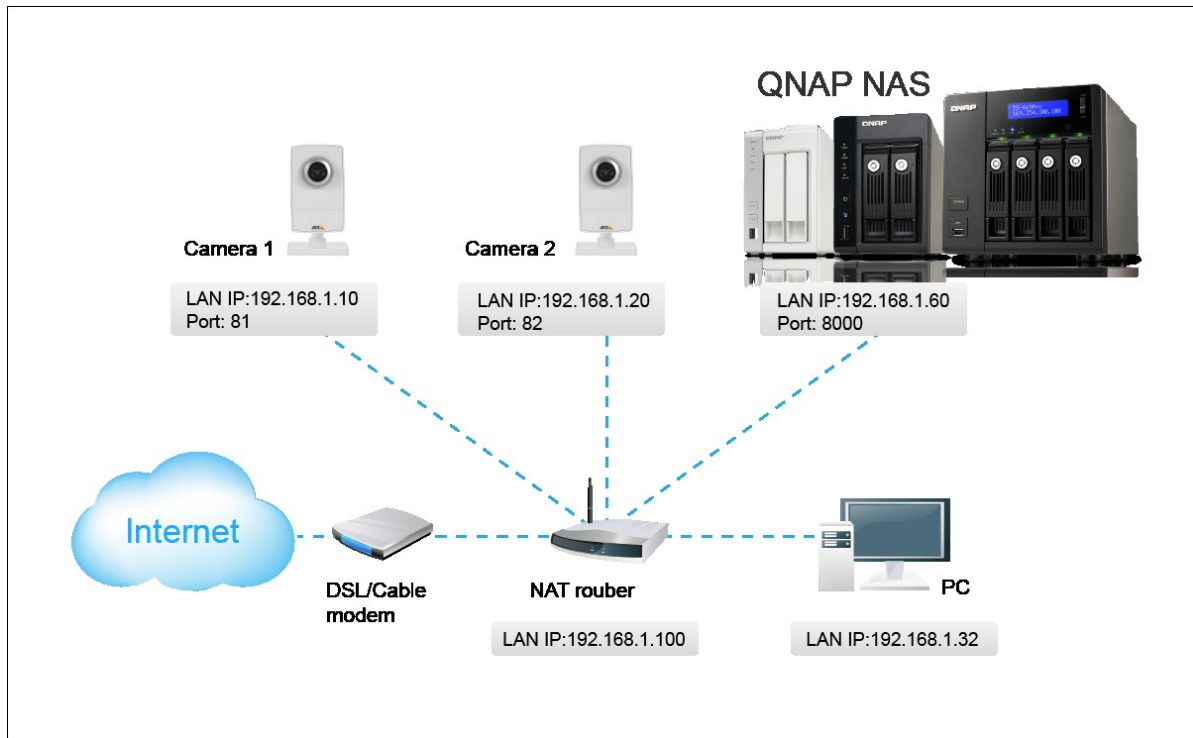

Cambie la configuración de puertos del NAS y las cámaras IP

El puerto http predeterminado del NAS es el 8080. En este ejemplo, el puerto se cambiará a 8000. Por lo tanto, deberá acceder al NAS por medio de la dirección `http://IP DEL NAS:8000` después de aplicar la configuración.

Acceda entonces a la página de configuración de red de las cámaras IP. Cambie el puerto HTTP de la Cámara 1 de 80 a 81. Cambie entonces el puerto de la Cámara 2 de 80 a 82.

A continuación, inicie sesión en Surveillance Station. Vaya a "Camera Settings" (Configuración de cámara) > "Camera Configuration". Introduzca los números de puerto de la cámara IP 1 y la cámara IP 2, como 192.168.1.10 puerto 81, y 192.168.1.20 puerto 82, respectivamente. Introduzca el nombre de inicio de sesión y la contraseña de ambas cámaras IP.

Además, introduzca la dirección IP WAN (o dirección de dominio en red pública, p. ej. MyNAS.dyndns.org) y el puerto de la red WAN para la conexión desde Internet. Después de finalizar la configuración, haga clic en 'Probar' para asegurarse de que las cámaras se han conectado correctamente.

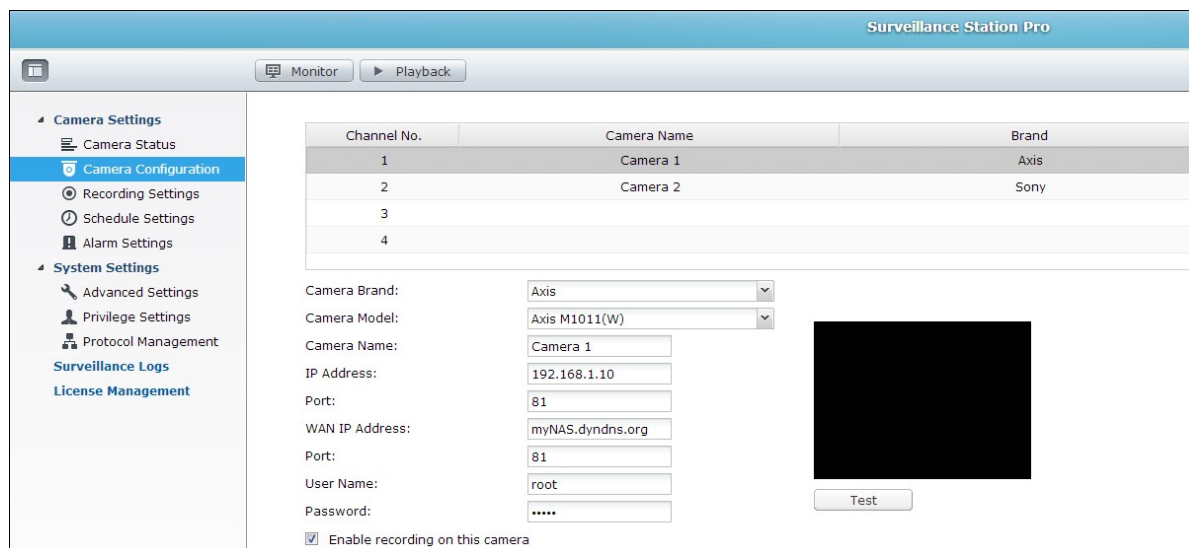

The screenshot shows the 'Surveillance Station Pro' interface. On the left is a navigation menu with 'Camera Configuration' selected. The main area contains a table of camera channels and a configuration form.

Channel No.	Camera Name	Brand
1	Camera 1	Axis
2	Camera 2	Sony
3		
4		

Configuration form fields:

- Camera Brand: Axis
- Camera Model: Axis M1011(W)
- Camera Name: Camera 1
- IP Address: 192.168.1.10
- Port: 81
- WAN IP Address: myNAS.dyndns.org
- Port: 81
- User Name: root
- Password: *****

There is a 'Test' button and a checkbox for 'Enable recording on this camera'.

Acceda a la página de configuración de su router y configure el desvío de puertos de la siguiente forma:

- Desviar el puerto 8000 a la dirección IP LAN del NAS: 192.168.1.60
- Desviar el puerto 81 a la IP LAN de la Cámara 1: 192.168.1.10
- Desviar el puerto 82 a la IP LAN de la Cámara 2: 192.168.1.20

Nota: Si cambia la configuración de puertos, asegúrese de permitir el acceso remoto. Por ejemplo, si en su oficina se bloquea el puerto 8000, no podrá acceder a su NAS desde la oficina.

Después de haber configurado el desvío de puertos y la configuración del router, puede comenzar a utilizar Surveillance Station para vigilar remotamente por Internet.

Acceder a las capturas de pantalla y grabaciones de vídeo de Surveillance Station:

Todas las instantáneas se guardan en 'Mis Documentos' > 'Instantáneas' (Windows XP) de su ordenador. Si está usando Windows 7 o Vista, el directorio por defecto es 'Documentos' > 'Instantánea'.

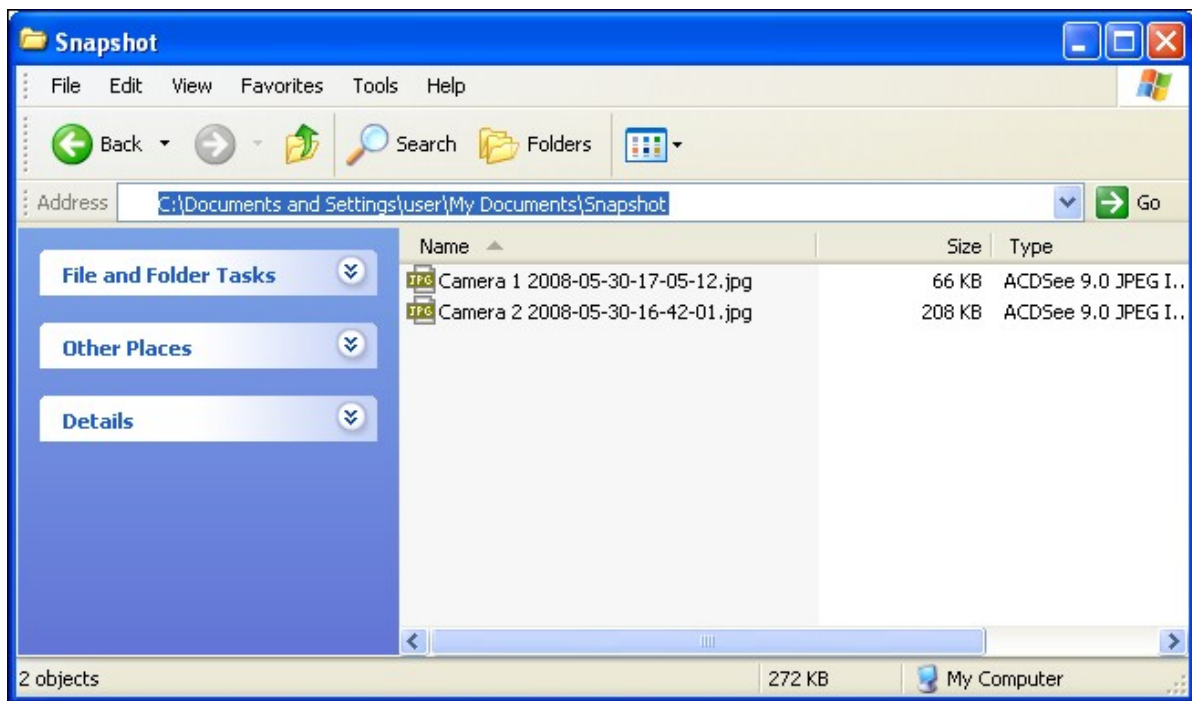

Las grabaciones de vídeo se guardarán en \\NAS_IP\Qrecordings o \\NAS_IP\Recordings. Las grabaciones de vídeo normales se guardan en la carpeta 'record_nvr', y las grabaciones de alarma se guardan en la carpeta 'record_nvr_alarm' en la carpeta compartida en red.

8.10 App Center (Centro de aplicaciones)

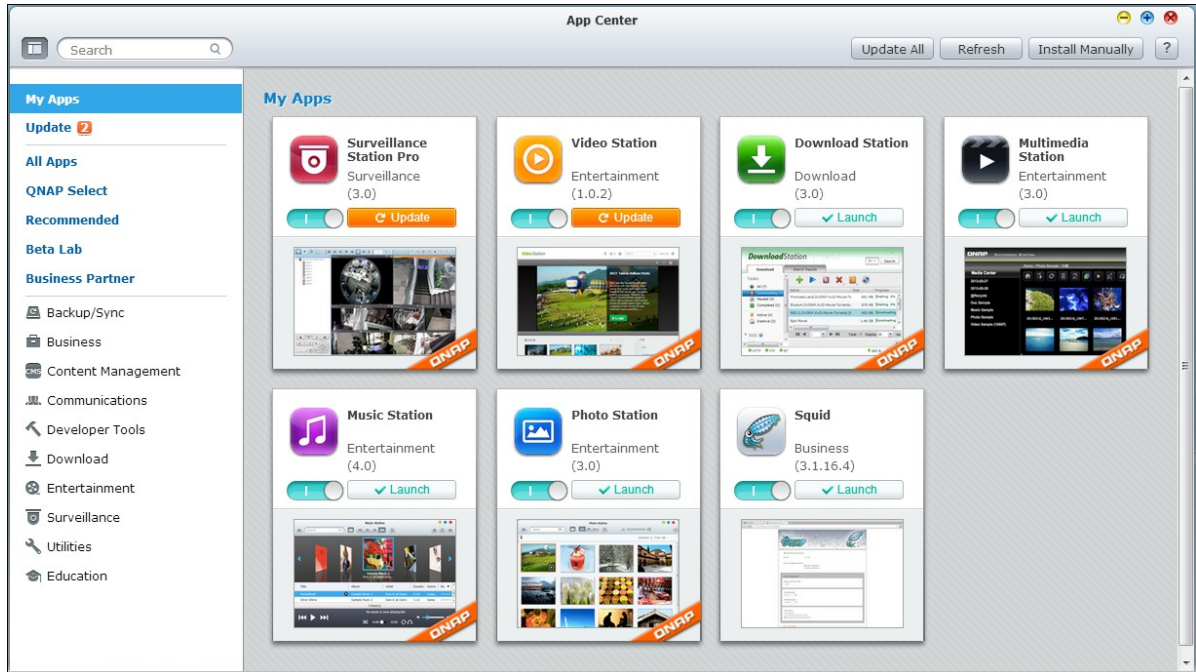

El App Center es una tienda de aplicaciones para la instalación de aplicaciones en el NAS. Los usuarios pueden buscar, instalar, eliminar y actualizar aplicaciones a través del App Center.







El centro de aplicaciones se puede abrir desde el menú principal o el App Center () en el escritorio de NAS.

☰ NASC941FF

APPLICATIONS

-  Music Station
-  Video Station
-  Multimedia Station
-  Download Station
-  File Station
-  Surveillance Station Pro

SYSTEMS

-  Control Panel
-  Storage Manager
-  Users
-  Backup Station
-  myQNAPcloud
-  Qsync (Beta)
-  App Center
-  Quick Start

Navegar y buscar aplicaciones

Las aplicaciones se clasifican en las categorías que aparecen en el panel de la izquierda:

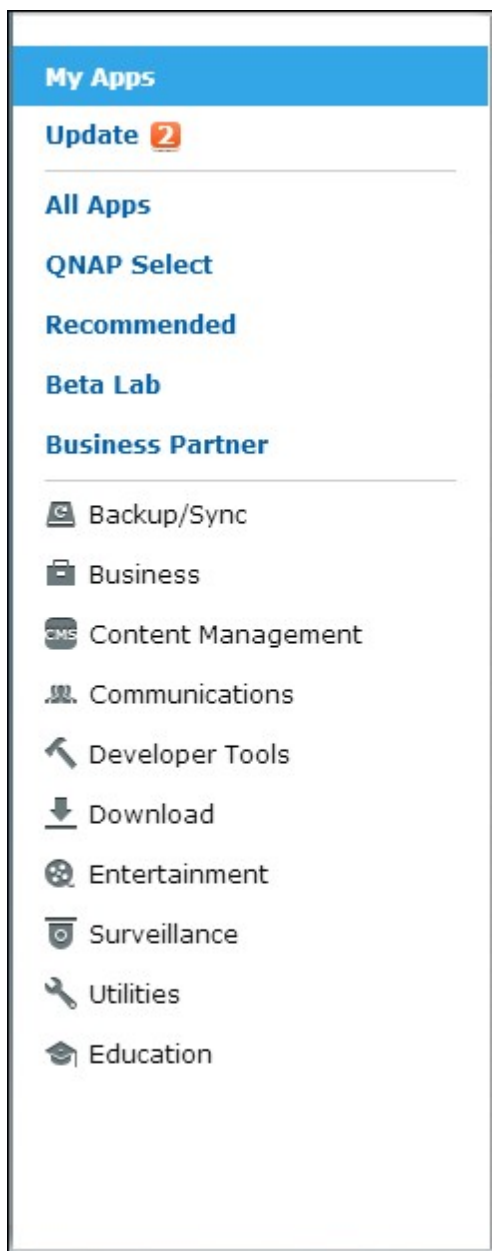

- **Mi aplicación:** Enumera las aplicaciones que se han instalado en el NAS. Tenga en cuenta que el número que aparece en es el número de actualizaciones de aplicaciones que se encuentran ahora disponibles.
- **Todas las aplicaciones:** Enumera todas las aplicaciones que se pueden instalar en el NAS.
- **Seleccionar QNAP:** Enumera las aplicaciones que ha desarrollado QNAP.
- **Recomendado:** Enumera las aplicaciones que recomienda QNAP (las puede haber

desarrollado QNAP o desarrolladores independientes.)

- Beta Lab: Enumera las aplicaciones beta para sus experiencias de primera mano.
- Aplicaciones por títulos: Desde copia de seguridad/sincronización a educación, esas son categorías de aplicaciones que figuran para facilitar la búsqueda de aplicaciones.

Para buscar una aplicación, haga clic en la categoría deseada que se introduce arriba o escriba en el teclado en el cuadro de búsqueda. Tenga en cuenta que el cuadro de búsqueda sólo buscará aplicaciones dentro de la categoría seleccionada.

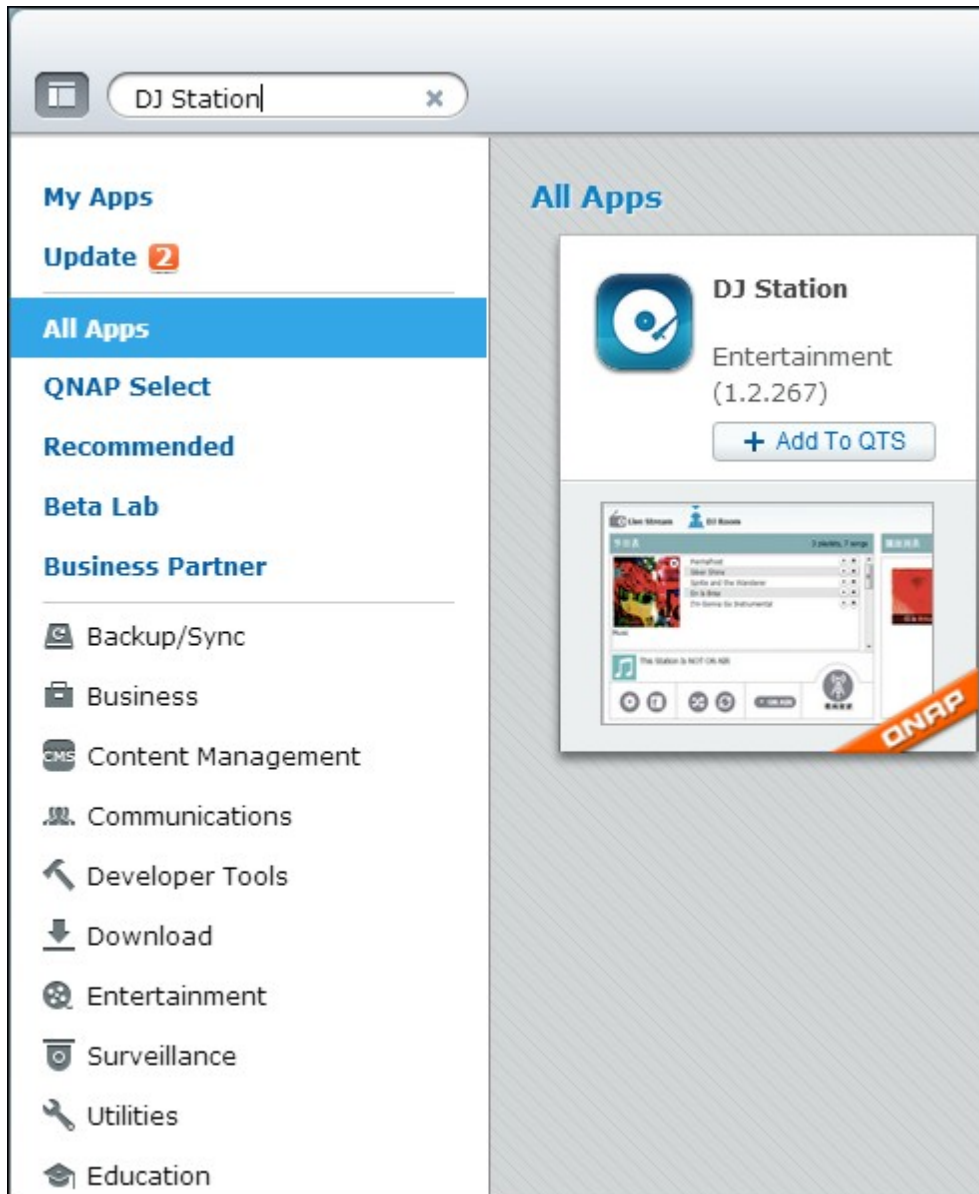

Instalar, actualizar y eliminar aplicaciones

Para instalar una aplicación, haga clic en el botón "+ Add to QTS" (+ Agregar a QTS) y comenzará el proceso de instalación.



Una vez completado en proceso de instalación, el botón "+ Add to QTS" (+ Agregar a QTS) se convertirá en el botón "Launch" (Iniciar) y usted podrá hacer clic en este botón para abrir directamente la aplicación recién instalada. Esta aplicación recién instalada aparecerá entonces en "My Apps" (Mis aplicaciones).



Nota:

- Compruebe que el NAS está conectado a Internet.
- QNAP no se hace responsable de solucionar los problemas que puedan causar los complementos/software de código abierto y gratuito. Se recomienda a los usuarios

que participen en el debate del foro de la comunidad QNAP o que se pongan en contacto con los creadores originales del software de código abierto y gratuito para solucionar los problemas.

- Cuando instale un complemento que requiera una aplicación de requisito previo, el complemento de requisito previo se agregará a la cola de instalación automáticamente antes que al complemento dependiente.
- Si se cancela el proceso de actualización antes de que termine, instale la aplicación desde el App Center de Nuevo

Para actualizar una aplicación, haga clic en "Update" (Actualizar) y haga clic en "OK" (Aceptar) para confirmar.

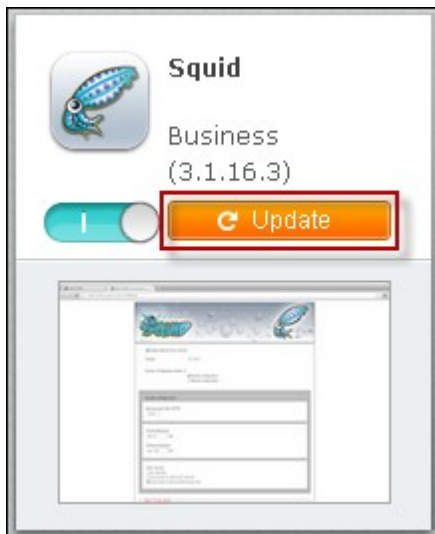

Alternativamente, puede hacer clic en "Update All" (Actualizar todo) en el lado derecho superior de la pantalla para instalar todas las actualizaciones y "Refresh" (Actualizar) para ponerse al día con las últimas actualizaciones. El botón se convertirá en "Launch" (Iniciar) para indicar que la actualización de esa aplicación se ha completado.

Para eliminar una aplicación, primero haga clic en una aplicación instalada para abrir la página de introducción. Haga clic en "Remove" (Eliminar) en la página para desinstalarla del NAS y haga clic en "OK" "Aceptar" para confirmar.



DJ Station
V1.2.267 (2013/04/25) | Entertainment | Total Installs: 741

Remove

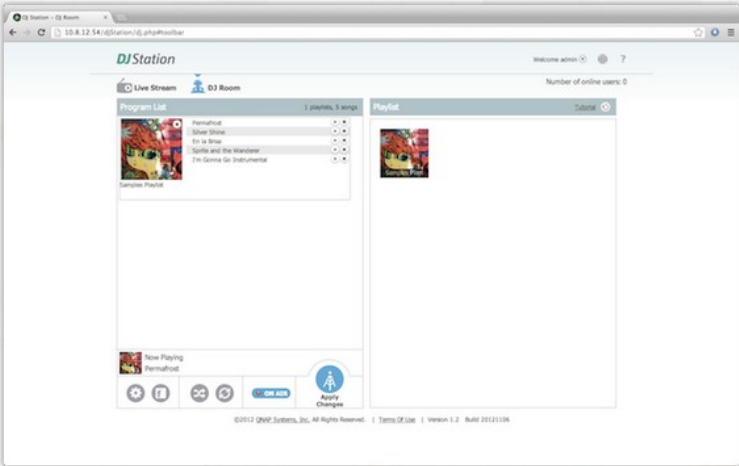

Developer: QNAP Systems, Inc.

Resource: [Forum](#)

Language: English, 简体中文, 繁體中文, Czech, Dansk, Deutsch, Español, Français, Italiano, 日本語, 한글, Norsk, Polski, Русский, Suomi, Svenska, Nederlands, Türk dili, ไทย, Português, Magyar, Ελληνικά, Român

Description:
DJ Station is a live audio streaming service that you can set up your personal radio station by creating custom playlists and broadcasting your favorite music to your friends on Facebook. The DJ Station provides audio streaming by

Nota:

- Haga clic en  para habilitar o deshabilitar una aplicación.
- Para obtener más aplicaciones, visita la página oficial de QNAP [Resources (Recursos) > App Center (Centro de aplicaciones)].

Instalación fuera de línea

Para instalar aplicaciones cuando el NAS esté fuera de línea o aplicaciones beta que no se encuentren oficialmente disponibles en el servidor de aplicaciones de QNAP , los usuarios pueden descargar los archivos de la aplicación de la página web de QNAP (<http://www.qnap.com/QPKG.asp>) o foro (<http://forum.qnap.com/>), descomprimir los archivos, e instalar la aplicación manualmente al hacer clic en "Instalar manualmente" en el lado derecho superior de la página.

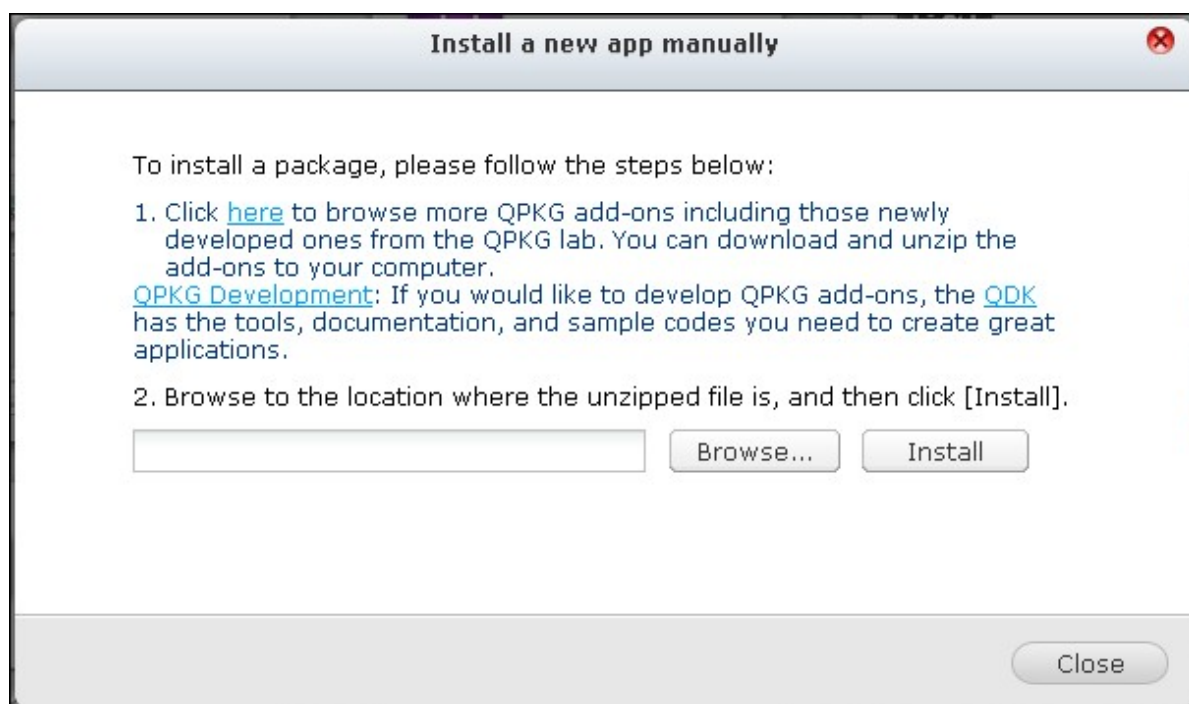

9. Usar el Panel LCD

Esta característica solamente existe en los modelos del NAS con paneles LCD. Visite <http://www.qnap.com> para más detalles.

El NAS dispone de un cómodo panel LCD para permitirle realizar la configuración de discos y visualizar la información del sistema.

Al iniciarse el NAS, podrá ver el nombre del servidor y la dirección IP:

N	A	S	5	F	4	D	E	3						
1	6	9	.	2	5	4	.	1	0	0	.	1	0	0

Durante la primera instalación, el panel LCD muestra el número de discos duros detectados y la dirección IP. Puede seleccionar configurar los discos duros.

Número de discos duros detectados	Configuración por defecto del disco	Opciones disponibles de configuración del disco
1	Único	Único
2	RAID 1	Único -> JBOD -> RAID 0 -> RAID 1
3	RAID 5	Único -> JBOD -> RAID 0 -> RAID 5
4 o superior	RAID 5	Único -> JBOD -> RAID 0 -> RAID 5 -> RAID 6

*Pulse el botón 'Seleccionar' (Select) para elegir la opción. Pulse el botón 'Intro' (Enter) para confirmar.

Por ejemplo, cuando encienda el NAS con 5 discos duros instalados, el panel LCD muestra:

C	o	n	f	i	g	.		D	i	s	k	s	?		
-	R	A	I	D	5										

Puede pulsar el botón 'Seleccionar' (Select) para mostrar más opciones, como RAID 6. Pulse el botón 'Intro' (Enter) y aparecerá el siguiente mensaje. Pulse el botón 'Seleccionar' (Select) para seleccionar 'Sí'(Yes). Pulse de nuevo el botón 'Intro' (Enter) para confirmar

C	h	o	o	s	e		R	A	I	D	5	?			
---	---	---	---	---	---	--	---	---	---	---	---	---	--	--	--

-	Y	e	s			N	o												
---	---	---	---	--	--	---	---	--	--	--	--	--	--	--	--	--	--	--	--

Cuando ejecute la configuración de RAID 1, RAID 5, o RAID 6, el sistema inicializará los discos duros, crear el dispositivo RAID, formatear el dispositivo RAID y montarlo como un volumen del NAS. El progreso aparecerá en el panel LCD. Cuando alcance el 100%, se puede conectar al volumen RAID, por ejemplo, crear carpetas y subir ficheros a las carpetas del NAS. Al mismo tiempo, para verificar que los segmentos y bloques de todos los dispositivos componentes de RAID están listos, el NAS ejecutará la sincronización RAID y el progreso aparecerá en la página "Storage Manager" (Director de almacenamiento)>"Volume Management" (Administración del volumen). La velocidad de sincronización es de 30-60 MB/s aproximadamente (dependiendo de los modelos de los discos duros, del uso de los recursos del sistema, etc.)

Nota: Si una unidad miembro de la configuración RAID se pierde durante la sincronización, el dispositivo RAID entrará en el modo degradado. Los datos del volumen aún serán accesibles. Si usted agrega un nuevo miembro al dispositivo, este empezará a reconstruirse. Puede verificar el estado en la página 'Administración de Volumen'.

Para cifrar el volumen de disco*, seleccione "Yes" (Sí) cuando en el panel LCD aparezca <Encrypt Volume?>. La contraseña de cifrado por defecto es 'admin'. Para cambiar la contraseña, inicie sesión en el NAS como cuenta administrador y cambie las configuraciones en "Storage Manager" (Director de almacenamiento) " Encrypted File System" (Sistema de archivo cifrado).

E	n	c	r	y	p	t		V	o	l	u	m	e	?					
-	Y	e	s			N	o												

Cuando la configuración haya finalizado aparecerán el nombre del servidor y la dirección IP. Si el NAS no puede crear elvolumen de disco aparecerá el siguiente mensaje.

C	r	e	a	t	i	n	g	.	.	.									
R	A	I	D	5		F	a	i	l	e	d								

*Esta función no es compatible con los modelos TS-110, TS-119, TS-210, TS-219, TS-219P, TS-410, TS-419P, TS-410U,TS-419U, TS-119P+, TS-219P+, TS-419P+, TS-112, TS-212, TS-412, TS-419U+, TS-412U.

Las funciones de cifrado pueden no estar disponibles de acuerdo a las restricciones legislativas de algunos países.

Ver la información del sistema usando el panel LCD

Cuando el panel LCD muestre el nombre del servidor y la dirección IP, puede pulsar el botón 'Intro' (Enter) para entrar en el Main Menu. El Main Menu se compone de los siguientes elementos:

1. TCP/IP
2. Disco físico
3. Volumen
4. Sistema
5. Apagar
6. Reiniciar
7. Contraseña
8. Atrás

TCP/IP

En TCP/IP, se pueden ver las siguientes opciones:

1. Dirección IP LAN
2. Máscara de subred de LAN
3. Puerta de acceso LAN
4. LAN PRI. DNS
5. LAN SEC. DNS
6. Introducir la configuración de red
 - Configuración de red – DHCP
 - Configuración de red – IP estático*
 - Configuración de red – ATRÁS
7. Volver al menú principal

*** En Network Settings – Static IP, puede configurar la dirección IP, la máscara de subred, el puerto de enlace y la DNS de LAN 1 y LAN 2.**

Disco físico

En Physical disk podrá ver las siguientes opciones:

1. Información del disco
2. Volver al menú principal

La información del disco muestra la temperatura y la capacidad del disco duro.

D	i	s	k	:	1		T	e	m	p	:	5	0	°	C
S	i	z	e	:		2	3	2		G	B				

Volumen

Esta sección muestra la configuración de disco del NAS. La primera línea muestra la configuración RAID y la capacidad de almacenamiento, la segunda línea muestra el número de la unidad miembro de la configuración.

R	A	I	D	5						7	5	0	G	B
D	r	i	v	e		1	2	3	4					

Si hay más de un volumen, pulse el botón 'Seleccionar' (Select) para ver la información. En la siguiente tabla se indica la descripción de los mensajes LCD para la configuración RAID1.

Pantalla LCD	Configuración de la Unidad
RAID5+S	RAID5+reserva
RAID5 (D)	RAID 5 modo degradado
RAID 5 (B)	RAID 5 reconstrucción
RAID 5 (S)	RAID 5 resincronización
RAID 5 (U)	RAID está desmontado
RAID 5 (X)	RAID 5 no activo

Sistema

Esta selección muestra la temperatura del sistema y la velocidad de rotación del ventilador del sistema.

C	P	U		T	e	m	p	:		5	0	°	C		
S	y	s		T	e	m	p	:		5	5	°	C		

S	y	s		F	a	n	:	8	6	5	R	P	M		

Apagar

Use esta opción para apagar el NAS. Pulse el botón 'Seleccionar' (Select) para seleccionar 'Sí' (Yes). Luego pulse el botón 'Intro' (Enter) para confirmar.

Reiniciar

Use esta opción para reiniciar el NAS. Pulse el botón 'Seleccionar' (Select) para seleccionar 'Sí' (Yes). Luego pulse el botón 'Intro' (Enter) para confirmar.

Contraseña

La contraseña por defecto del panel LCD está en blanco. Entre en esta opción para cambiar la contraseña. Seleccione 'Sí'(Yes) para continuar.

C	h	a	n	g	e		P	a	s	s	w	o	r	d	
					Y	e	s		→	N	o				

Puede introducir una contraseña con un máximo de 8 caracteres numéricos (0-9).

Cuando el cursor se desplaza a 'Aceptar' (OK), pulse el botón 'Intro' (Enter). Verifique la contraseña para confirmar los cambios.

N	e	w		P	a	s	s	w	o	r	d	:			
														O	K

Atrás

Seleccione esta opción para volver al menú principal.

Mensajes del Sistema

Cuando el NAS encuentra un error del sistema, aparecerá un mensaje de error en el panel LCD. Pulse el botón 'Intro'(Enter) para ver el mensaje. Pulse el botón 'Intro' (Enter) para ver el siguiente mensaje.

S	y	s	t	e	m		E	r	r	o	r	!			
P	l	s	.		C	h	e	c	k		L	o	g	s	

Mensaje del Sistema	Descripción
Sys. Fan Failed	Error en el ventilador del sistema.
Sys. Overheat	El sistema se sobrecalienta.
HDD Overheat	El Disco Duro se sobrecalienta.
CPU Overheat	La CPU se sobrecalienta.
Network Lost	Tanto el LAN 1 como el LAN 2 están desconectados en modo Error o Equilibrio de Carga.
LAN1 Lost	LAN 1 está desconectado.
LAN2 Lost	LAN 2 está desconectado.
HDD Failure	Error en el Disco Duro.
Vol1 Full	El volumen está lleno.
HDD Ejected	El disco duro ha sido extraído.
Vol1 Degraded	El volumen está en modo degradado.
Vol1 Unmounted	El volumen está desmontado.
Vol1 Nonactivate	El volumen no está activado.

10. GNU GENERAL PUBLIC LICENSE

Version 3, 29 June 2007

Copyright © 2007 Free Software Foundation, Inc. <<http://fsf.org/>>

Everyone is permitted to copy and distribute verbatim copies of this license document, but changing it is not allowed.

Preamble

The GNU General Public License is a free, copyleft license for software and other kinds of works.

The licenses for most software and other practical works are designed to take away your freedom to share and change the works. By contrast, the GNU General Public License is intended to guarantee your freedom to share and change all versions of a program--to make sure it remains free software for all its users. We, the Free Software Foundation, use the GNU General Public License for most of our software; it applies also to any other work released this way by its authors. You can apply it to your programs, too.

When we speak of free software, we are referring to freedom, not price. Our General Public Licenses are designed to make sure that you have the freedom to distribute copies of free software (and charge for them if you wish), that you receive source code or can get it if you want it, that you can change the software or use pieces of it in new free programs, and that you know you can do these things.

To protect your rights, we need to prevent others from denying you these rights or asking you to surrender the rights. Therefore, you have certain responsibilities if you distribute copies of the software, or if you modify it: responsibilities to respect the freedom of others.

For example, if you distribute copies of such a program, whether gratis or for a fee, you must pass on to the recipients the same freedoms that you received. You must make sure that they, too, receive or can get the source code. And you must show them these terms so they know their rights.

Developers that use the GNU GPL protect your rights with two steps: (1) assert copyright on the software, and (2) offer you this License giving you legal permission to

copy, distribute and/or modify it.

For the developers' and authors' protection, the GPL clearly explains that there is no warranty for this free software. For both users' and authors' sake, the GPL requires that modified versions be marked as changed, so that their problems will not be attributed erroneously to authors of previous versions.

Some devices are designed to deny users access to install or run modified versions of the software inside them, although the manufacturer can do so. This is fundamentally incompatible with the aim of protecting users' freedom to change the software. The systematic pattern of such abuse occurs in the area of products for individuals to use, which is precisely where it is most unacceptable. Therefore, we have designed this version of the GPL to prohibit the practice for those products. If such problems arise substantially in other domains, we stand ready to extend this provision to those domains in future versions of the GPL, as needed to protect the freedom of users.

Finally, every program is threatened constantly by software patents. States should not allow patents to restrict development and use of software on general-purpose computers, but in those that do, we wish to avoid the special danger that patents applied to a free program could make it effectively proprietary. To prevent this, the GPL assures that patents cannot be used to render the program non-free.

The precise terms and conditions for copying, distribution and modification follow.

TERMS AND CONDITIONS

0. Definitions.

'This License' refers to version 3 of the GNU General Public License.

'Copyright' also means copyright-like laws that apply to other kinds of works, such as semiconductor masks.

'The Program' refers to any copyrightable work licensed under this License. Each licensee is addressed as 'you'. 'Licensees' and 'recipients' may be individuals or organizations.

To 'modify' a work means to copy from or adapt all or part of the work in a fashion requiring copyright permission, other than the making of an exact copy. The resulting work is called a 'modified version' of the earlier work or a work 'based on' the earlier work.

A 'covered work' means either the unmodified Program or a work based on the Program.

To 'propagate' a work means to do anything with it that, without permission, would make you directly or secondarily liable for infringement under applicable copyright law, except executing it on a computer or modifying a private copy. Propagation includes copying, distribution (with or without modification), making available to the public, and in some countries other activities as well.

To 'convey' a work means any kind of propagation that enables other parties to make or receive copies. Mere interaction with a user through a computer network, with no transfer of a copy, is not conveying.

An interactive user interface displays 'Appropriate Legal Notices' to the extent that it includes a convenient and prominently visible feature that (1) displays an appropriate copyright notice, and (2) tells the user that there is no warranty for the work (except to the extent that warranties are provided), that licensees may convey the work under this License, and how to view a copy of this License. If the interface presents a list of user commands or options, such as a menu, a prominent item in the list meets this criterion.

1. Source Code.

The 'source code' for a work means the preferred form of the work for making modifications to it. 'Object code' means any non-source form of a work.

A 'Standard Interface' means an interface that either is an official standard defined by a recognized standards body, or, in the case of interfaces specified for a particular programming language, one that is widely used among developers working in that language.

The 'System Libraries' of an executable work include anything, other than the work as a whole, that (a) is included in the normal form of packaging a Major Component, but which is not part of that Major Component, and (b) serves only to enable use of the work with that Major Component, or to implement a Standard Interface for which an implementation is available to the public in source code form. A 'Major Component', in this context, means a major essential component (kernel, window system, and so on) of the specific operating system (if any) on which the executable work runs, or a compiler used to produce the work, or an object code interpreter used to run it.

The 'Corresponding Source' for a work in object code form means all the source code needed to generate, install, and (for an executable work) run the object code and to modify the work, including scripts to control those activities. However, it does not include the work's System Libraries, or general-purpose tools or generally available free

programs which are used unmodified in performing those activities but which are not part of the work. For example, Corresponding Source includes interface definition files associated with source files for the work, and the source code for shared libraries and dynamically linked subprograms that the work is specifically designed to require, such as by intimate data communication or control flow between those subprograms and other parts of the work.

The Corresponding Source need not include anything that users can regenerate automatically from other parts of the Corresponding Source.

The Corresponding Source for a work in source code form is that same work.

2. Basic Permissions.

All rights granted under this License are granted for the term of copyright on the Program, and are irrevocable provided the stated conditions are met. This License explicitly affirms your unlimited permission to run the unmodified Program. The output from running a covered work is covered by this License only if the output, given its content, constitutes a covered work. This License acknowledges your rights of fair use or other equivalent, as provided by copyright law.

You may make, run and propagate covered works that you do not convey, without conditions so long as your license otherwise remains in force. You may convey covered works to others for the sole purpose of having them make modifications exclusively for you, or provide you with facilities for running those works, provided that you comply with the terms of this License in conveying all material for which you do not control copyright. Those thus making or running the covered works for you must do so exclusively on your behalf, under your direction and control, on terms that prohibit them from making any copies of your copyrighted material outside their relationship with you.

Conveying under any other circumstances is permitted solely under the conditions stated below. Sublicensing is not allowed; section 10 makes it unnecessary.

3. Protecting Users' Legal Rights From Anti-Circumvention Law.

No covered work shall be deemed part of an effective technological measure under any applicable law fulfilling obligations under article 11 of the WIPO copyright treaty adopted on 20 December 1996, or similar laws prohibiting or restricting circumvention of such measures.

When you convey a covered work, you waive any legal power to forbid circumvention of

technological measures to the extent such circumvention is effected by exercising rights under this License with respect to the covered work, and you disclaim any intention to limit operation or modification of the work as a means of enforcing, against the work's users, your or third parties' legal rights to forbid circumvention of technological measures.

4. Conveying Verbatim Copies.

You may convey verbatim copies of the Program's source code as you receive it, in any medium, provided that you conspicuously and appropriately publish on each copy an appropriate copyright notice; keep intact all notices stating that this License and any non-permissive terms added in accord with section 7 apply to the code; keep intact all notices of the absence of any warranty; and give all recipients a copy of this License along with the Program.

You may charge any price or no price for each copy that you convey, and you may offer support or warranty protection for a fee.

5. Conveying Modified Source Versions.

You may convey a work based on the Program, or the modifications to produce it from the Program, in the form of source code under the terms of section 4, provided that you also meet all of these conditions:

- a) The work must carry prominent notices stating that you modified it, and giving a relevant date.
- b) The work must carry prominent notices stating that it is released under this License and any conditions added under section 7. This requirement modifies the requirement in section 4 to 'keep intact all notices'.
- c) You must license the entire work, as a whole, under this License to anyone who comes into possession of a copy. This License will therefore apply, along with any applicable section 7 additional terms, to the whole of the work, and all its parts, regardless of how they are packaged. This License gives no permission to license the work in any other way, but it does not invalidate such permission if you have separately received it.
- d) If the work has interactive user interfaces, each must display Appropriate Legal Notices; however, if the Program has interactive interfaces that do not display Appropriate Legal Notices, your work need not make them do so.

A compilation of a covered work with other separate and independent works, which are not by their nature extensions of the covered work, and which are not combined with it such as to form a larger program, in or on a volume of a storage or distribution medium,

is called an 'aggregate' if the compilation and its resulting copyright are not used to limit the access or legal rights of the compilation's users beyond what the individual works permit. Inclusion of a covered work in an aggregate does not cause this License to apply to the other parts of the aggregate.

6. Conveying Non-Source Forms.

You may convey a covered work in object code form under the terms of sections 4 and 5, provided that you also convey the machine-readable Corresponding Source under the terms of this License, in one of these ways:

- a) Convey the object code in, or embodied in, a physical product (including a physical distribution medium), accompanied by the Corresponding Source fixed on a durable physical medium customarily used for software interchange.
- b) Convey the object code in, or embodied in, a physical product (including a physical distribution medium), accompanied by a written offer, valid for at least three years and valid for as long as you offer spare parts or customer support for that product model, to give anyone who possesses the object code either (1) a copy of the Corresponding Source for all the software in the product that is covered by this License, on a durable physical medium customarily used for software interchange, for a price no more than your reasonable cost of physically performing this conveying of source, or (2) access to copy the Corresponding Source from a network server at no charge.
- c) Convey individual copies of the object code with a copy of the written offer to provide the Corresponding Source. This alternative is allowed only occasionally and noncommercially, and only if you received the object code with such an offer, in accord with subsection 6b.
- d) Convey the object code by offering access from a designated place (gratis or for a charge), and offer equivalent access to the Corresponding Source in the same way through the same place at no further charge. You need not require recipients to copy the Corresponding Source along with the object code. If the place to copy the object code is a network server, the Corresponding Source may be on a different server (operated by you or a third party) that supports equivalent copying facilities, provided you maintain clear directions next to the object code saying where to find the Corresponding Source. Regardless of what server hosts the Corresponding Source, you remain obligated to ensure that it is available for as long as needed to satisfy these requirements.
- e) Convey the object code using peer-to-peer transmission, provided you inform other peers where the object code and Corresponding Source of the work are being offered to the general public at no charge under subsection 6d.

A separable portion of the object code, whose source code is excluded from the Corresponding Source as a System Library, need not be included in conveying the object code work.

A 'User Product' is either (1) a 'consumer product', which means any tangible personal property which is normally used for personal, family, or household purposes, or (2) anything designed or sold for incorporation into a dwelling. In determining whether a product is a consumer product, doubtful cases shall be resolved in favor of coverage. For a particular product received by a particular user, 'normally used' refers to a typical or common use of that class of product, regardless of the status of the particular user or of the way in which the particular user actually uses, or expects or is expected to use, the product. A product is a consumer product regardless of whether the product has substantial commercial, industrial or non-consumer uses, unless such uses represent the only significant mode of use of the product.

'Installation Information' for a User Product means any methods, procedures, authorization keys, or other information required to install and execute modified versions of a covered work in that User Product from a modified version of its Corresponding Source. The information must suffice to ensure that the continued functioning of the modified object code is in no case prevented or interfered with solely because modification has been made.

If you convey an object code work under this section in, or with, or specifically for use in, a User Product, and the conveying occurs as part of a transaction in which the right of possession and use of the User Product is transferred to the recipient in perpetuity or for a fixed term (regardless of how the transaction is characterized), the Corresponding Source conveyed under this section must be accompanied by the Installation Information. But this requirement does not apply if neither you nor any third party retains the ability to install modified object code on the User Product (for example, the work has been installed in ROM).

The requirement to provide Installation Information does not include a requirement to continue to provide support service, warranty, or updates for a work that has been modified or installed by the recipient, or for the User Product in which it has been modified or installed. Access to a network may be denied when the modification itself materially and adversely affects the operation of the network or violates the rules and protocols for communication across the network.

Corresponding Source conveyed, and Installation Information provided, in accord with

this section must be in a format that is publicly documented (and with an implementation available to the public in source code form), and must require no special password or key for unpacking, reading or copying.

7. Additional Terms.

'Additional permissions' are terms that supplement the terms of this License by making exceptions from one or more of its conditions. Additional permissions that are applicable to the entire Program shall be treated as though they were included in this License, to the extent that they are valid under applicable law. If additional permissions apply only to part of the Program, that part may be used separately under those permissions, but the entire Program remains governed by this License without regard to the additional permissions.

When you convey a copy of a covered work, you may at your option remove any additional permissions from that copy, or from any part of it. (Additional permissions may be written to require their own removal in certain cases when you modify the work.) You may place additional permissions on material, added by you to a covered work, for which you have or can give appropriate copyright permission.

Notwithstanding any other provision of this License, for material you add to a covered work, you may (if authorized by the copyright holders of that material) supplement the terms of this License with terms:

- a) Disclaiming warranty or limiting liability differently from the terms of sections 15 and 16 of this License; or
- b) Requiring preservation of specified reasonable legal notices or author attributions in that material or in the Appropriate Legal Notices displayed by works containing it; or
- c) Prohibiting misrepresentation of the origin of that material, or requiring that modified versions of such material be marked in reasonable ways as different from the original version; or
- d) Limiting the use for publicity purposes of names of licensors or authors of the material; or
- e) Declining to grant rights under trademark law for use of some trade names, trademarks, or service marks; or
- f) Requiring indemnification of licensors and authors of that material by anyone who conveys the material (or modified versions of it) with contractual assumptions of liability to the recipient, for any liability that these contractual assumptions directly impose on those licensors and authors.

All other non-permissive additional terms are considered 'further restrictions' within the

meaning of section 10. If the Program as you received it, or any part of it, contains a notice stating that it is governed by this License along with a term that is a further restriction, you may remove that term. If a license document contains a further restriction but permits relicensing or conveying under this License, you may add to a covered work material governed by the terms of that license document, provided that the further restriction does not survive such relicensing or conveying.

If you add terms to a covered work in accord with this section, you must place, in the relevant source files, a statement of the additional terms that apply to those files, or a notice indicating where to find the applicable terms.

Additional terms, permissive or non-permissive, may be stated in the form of a separately written license, or stated as exceptions; the above requirements apply either way.

8. Termination.

You may not propagate or modify a covered work except as expressly provided under this License. Any attempt otherwise to propagate or modify it is void, and will automatically terminate your rights under this License (including any patent licenses granted under the third paragraph of section 11).

However, if you cease all violation of this License, then your license from a particular copyright holder is reinstated (a) provisionally, unless and until the copyright holder explicitly and finally terminates your license, and (b) permanently, if the copyright holder fails to notify you of the violation by some reasonable means prior to 60 days after the cessation.

Moreover, your license from a particular copyright holder is reinstated permanently if the copyright holder notifies you of the violation by some reasonable means, this is the first time you have received notice of violation of this License (for any work) from that copyright holder, and you cure the violation prior to 30 days after your receipt of the notice.

Termination of your rights under this section does not terminate the licenses of parties who have received copies or rights from you under this License. If your rights have been terminated and not permanently reinstated, you do not qualify to receive new licenses for the same material under section 10.

9. Acceptance Not Required for Having Copies.

You are not required to accept this License in order to receive or run a copy of the

Program. Ancillary propagation of a covered work occurring solely as a consequence of using peer-to-peer transmission to receive a copy likewise does not require acceptance. However, nothing other than this License grants you permission to propagate or modify any covered work. These actions infringe copyright if you do not accept this License. Therefore, by modifying or propagating a covered work, you indicate your acceptance of this License to do so.

10. Automatic Licensing of Downstream Recipients.

Each time you convey a covered work, the recipient automatically receives a license from the original licensors, to run, modify and propagate that work, subject to this License. You are not responsible for enforcing compliance by third parties with this License.

An 'entity transaction' is a transaction transferring control of an organization, or substantially all assets of one, or subdividing an organization, or merging organizations. If propagation of a covered work results from an entity transaction, each party to that transaction who receives a copy of the work also receives whatever licenses to the work the party's predecessor in interest had or could give under the previous paragraph, plus a right to possession of the Corresponding Source of the work from the predecessor in interest, if the predecessor has it or can get it with reasonable efforts.

You may not impose any further restrictions on the exercise of the rights granted or affirmed under this License. For example, you may not impose a license fee, royalty, or other charge for exercise of rights granted under this License, and you may not initiate litigation (including a cross-claim or counterclaim in a lawsuit) alleging that any patent claim is infringed by making, using, selling, offering for sale, or importing the Program or any portion of it.

11. Patents.

A 'contributor' is a copyright holder who authorizes use under this License of the Program or a work on which the Program is based. The work thus licensed is called the contributor's 'contributor version'.

A contributor's 'essential patent claims' are all patent claims owned or controlled by the contributor, whether already acquired or hereafter acquired, that would be infringed by some manner, permitted by this License, of making, using, or selling its contributor version, but do not include claims that would be infringed only as a consequence of further modification of the contributor version. For purposes of this definition, 'control' includes the right to grant patent sublicenses in a manner consistent with the

requirements of this License.

Each contributor grants you a non-exclusive, worldwide, royalty-free patent license under the contributor's essential patent claims, to make, use, sell, offer for sale, import and otherwise run, modify and propagate the contents of its contributor version.

In the following three paragraphs, a 'patent license' is any express agreement or commitment, however denominated, not to enforce a patent (such as an express permission to practice a patent or covenant not to sue for patent infringement). To 'grant' such a patent license to a party means to make such an agreement or commitment not to enforce a patent against the party.

If you convey a covered work, knowingly relying on a patent license, and the Corresponding Source of the work is not available for anyone to copy, free of charge and under the terms of this License, through a publicly available network server or other readily accessible means, then you must either (1) cause the Corresponding Source to be so available, or (2) arrange to deprive yourself of the benefit of the patent license for this particular work, or (3) arrange, in a manner consistent with the requirements of this License, to extend the patent license to downstream recipients. 'Knowingly relying' means you have actual knowledge that, but for the patent license, your conveying the covered work in a country, or your recipient's use of the covered work in a country, would infringe one or more identifiable patents in that country that you have reason to believe are valid.

If, pursuant to or in connection with a single transaction or arrangement, you convey, or propagate by procuring conveyance of, a covered work, and grant a patent license to some of the parties receiving the covered work authorizing them to use, propagate, modify or convey a specific copy of the covered work, then the patent license you grant is automatically extended to all recipients of the covered work and works based on it.

A patent license is 'discriminatory' if it does not include within the scope of its coverage, prohibits the exercise of, or is conditioned on the non-exercise of one or more of the rights that are specifically granted under this License. You may not convey a covered work if you are a party to an arrangement with a third party that is in the business of distributing software, under which you make payment to the third party based on the extent of your activity of conveying the work, and under which the third party grants, to any of the parties who would receive the covered work from you, a discriminatory patent license (a) in connection with copies of the covered work conveyed by you (or copies made from those copies), or (b) primarily for and in connection with specific products or

compilations that contain the covered work, unless you entered into that arrangement, or that patent license was granted, prior to 28 March 2007.

Nothing in this License shall be construed as excluding or limiting any implied license or other defenses to infringement that may otherwise be available to you under applicable patent law.

12. No Surrender of Others' Freedom.

If conditions are imposed on you (whether by court order, agreement or otherwise) that contradict the conditions of this License, they do not excuse you from the conditions of this License. If you cannot convey a covered work so as to satisfy simultaneously your obligations under this License and any other pertinent obligations, then as a consequence you may not convey it at all. For example, if you agree to terms that obligate you to collect a royalty for further conveying from those to whom you convey the Program, the only way you could satisfy both those terms and this License would be to refrain entirely from conveying the Program.

13. Use with the GNU Affero General Public License.

Notwithstanding any other provision of this License, you have permission to link or combine any covered work with a work licensed under version 3 of the GNU Affero General Public License into a single combined work, and to convey the resulting work. The terms of this License will continue to apply to the part which is the covered work, but the special requirements of the GNU Affero General Public License, section 13, concerning interaction through a network will apply to the combination as such.

14. Revised Versions of this License.

The Free Software Foundation may publish revised and/or new versions of the GNU General Public License from time to time. Such new versions will be similar in spirit to the present version, but may differ in detail to address new problems or concerns.

Each version is given a distinguishing version number. If the Program specifies that a certain numbered version of the GNU General Public License 'or any later version' applies to it, you have the option of following the terms and conditions either of that numbered version or of any later version published by the Free Software Foundation. If the Program does not specify a version number of the GNU General Public License, you may choose any version ever published by the Free Software Foundation.

If the Program specifies that a proxy can decide which future versions of the GNU General Public License can be used, that proxy's public statement of acceptance of a

version permanently authorizes you to choose that version for the Program.

Later license versions may give you additional or different permissions. However, no additional obligations are imposed on any author or copyright holder as a result of your choosing to follow a later version.

15. Disclaimer of Warranty.

THERE IS NO WARRANTY FOR THE PROGRAM, TO THE EXTENT PERMITTED BY APPLICABLE LAW. EXCEPT WHEN OTHERWISE STATED IN WRITING THE COPYRIGHT HOLDERS AND/OR OTHER PARTIES PROVIDE THE PROGRAM 'AS IS' WITHOUT WARRANTY OF ANY KIND, EITHER EXPRESSED OR IMPLIED, INCLUDING, BUT NOT LIMITED TO, THE IMPLIED WARRANTIES OF MERCHANTABILITY AND FITNESS FOR A PARTICULAR PURPOSE. THE ENTIRE RISK AS TO THE QUALITY AND PERFORMANCE OF THE PROGRAM IS WITH YOU. SHOULD THE PROGRAM PROVE DEFECTIVE, YOU ASSUME THE COST OF ALL NECESSARY SERVICING, REPAIR OR CORRECTION.

16. Limitation of Liability.

IN NO EVENT UNLESS REQUIRED BY APPLICABLE LAW OR AGREED TO IN WRITING WILL ANY COPYRIGHT HOLDER, OR ANY OTHER PARTY WHO MODIFIES AND/OR CONVEYS THE PROGRAM AS PERMITTED ABOVE, BE LIABLE TO YOU FOR DAMAGES, INCLUDING ANY GENERAL, SPECIAL, INCIDENTAL OR CONSEQUENTIAL DAMAGES ARISING OUT OF THE USE OR INABILITY TO USE THE PROGRAM (INCLUDING BUT NOT LIMITED TO LOSS OF DATA OR DATA BEING RENDERED INACCURATE OR LOSSES SUSTAINED BY YOU OR THIRD PARTIES OR A FAILURE OF THE PROGRAM TO OPERATE WITH ANY OTHER PROGRAMS), EVEN IF SUCH HOLDER OR OTHER PARTY HAS BEEN ADVISED OF THE POSSIBILITY OF SUCH DAMAGES.

17. Interpretation of Sections 15 and 16.

If the disclaimer of warranty and limitation of liability provided above cannot be given local legal effect according to their terms, reviewing courts shall apply local law that most closely approximates an absolute waiver of all civil liability in connection with the Program, unless a warranty or assumption of liability accompanies a copy of the Program in return for a fee.

END OF TERMS AND CONDITIONS

