



QNAP

Conmutador de montaje en rack QGD

QGD-1600P

QGD-1602P

Guía del usuario

Contenido

1. Prefacio

Acerca de esta guía.....	4
Audiencia.....	4
Convenciones del documento.....	4

2. Descripción general del producto

Acerca del QGD-1600P y del QGD-1602P.....	5
Especificaciones del hardware.....	5
Contenido del paquete.....	8
Componentes.....	9
Panel frontal.....	9
Indicadores LED del panel frontal.....	11
Panel trasero.....	13
Placa del sistema.....	13
Información de seguridad.....	14
Requisitos de instalación.....	15
Configuración del dispositivo.....	16

3. Instalación y configuración

Instalación de hardware.....	17
Retirar la cubierta de la carcasa.....	17
Fijar la cubierta de la carcasa.....	18
Instalación de unidades.....	20
Sustituir los módulos de memoria.....	25
Instalar tarjetas de expansión.....	29
Fijar las patas de goma.....	34
Instalar asas.....	36
Instalación del ventilador.....	37
Conectar el dispositivo a un ordenador o a una red.....	42
Conectar unidades de expansión USB.....	43
Instalación de QTS.....	45
Instalar QTS con Qfinder Pro.....	46
Instalación de QTS con la Cloud Key.....	49
Instalar QTS utilizando una conexión HDMI en el QGD-1600P.....	52
Acceso a la administración del conmutador.....	53
Acceder a QSS con Qfinder Pro.....	53
Acceder a QuNetSwitch en QTS.....	54

4. Operaciones básicas

Botones.....	55
Botón de encendido del host.....	55
Botón de restablecimiento de QTS.....	56
Botón de restablecimiento de conmutador.....	57
Panel LCD.....	57
Ver la configuración de TCP/IP.....	57
Configuración de TCP/IP.....	57
Visualizar información de las unidades.....	58
Visualizar la información del sistema.....	58
Apagar el conmutador.....	59
Reiniciar el dispositivo.....	59
Cambiar la contraseña del panel LCD.....	59

Mensajes de error de LCD.....	60
Indicadores LED.....	60
Alerta de audio.....	61

5. Administración de conmutador

Acerca de QSS y QuNetSwitch.....	63
Partes de la interfaz de usuario.....	63
Administración de dispositivos cliente.....	64
Buscar dispositivos conectados.....	65
Enviar un paquete WoL a un dispositivo.....	65
Eliminar una dirección MAC.....	65
Borrar el historial de direcciones MAC.....	65
Administración de red.....	66
Ajustar la configuración de los puertos.....	66
Administrar la configuración de PoE.....	66
Añadir una VLAN.....	67
Añadir un grupo de agregación de enlaces (LAG).....	68
Configurar fisgoneo IGMP.....	69
Añadir una dirección MAC estática.....	69
Configurar los límites de velocidad en un puerto.....	70
Administrar las entradas de las Listas de control del acceso (ACL).....	71
Ajustar la configuración de QoS.....	72
Configurar la duplicación de puertos.....	73
Habilitar LLDP en el switch.....	73
Configurar la protección de bucle.....	74
Eliminar una configuración de red.....	74
Monitorizar la configuración de red.....	75
Administración del sistema.....	75
Establecer la configuración de conexión.....	75
Actualizar la contraseña del conmutador.....	76
Establecer la configuración de la hora.....	76
Administrar registros.....	77
Restablecer la configuración de fábrica del conmutador.....	77
Reiniciar el conmutador.....	78
Ver la información del conmutador.....	78
Realizar acciones de control de host.....	78

6. Solución de problemas

Intercambio en caliente de unidades dañadas.....	80
Forzar Qfinder Pro y myQNAPcloud para localizar el dispositivo.....	80
Ayuda y otros recursos.....	80

7. Glosario

myQNAPcloud.....	82
myQNAPcloud Link.....	82
Qfinder Pro.....	82
QSS.....	82
QTS.....	82
QuNetSwitch.....	82

8. Avisos

Garantía limitada.....	83
Exención.....	83
Copyright y marcas comerciales.....	83
GNU Public License.....	84
Aviso de CE.....	91

Aviso del UKCA.....	91
Declaración de FCC.....	92
Aviso del VCCI.....	92
Aviso del BSMI.....	93
SJ/T 11364-2006.....	93

1. Prefacio





Acerca de esta guía

Esta guía contiene información sobre el dispositivo e instrucciones paso a paso para instalar el hardware. También contiene instrucciones sobre operaciones básicas e información para la resolución de problemas.

Audiencia

Este documento está destinado a consumidores y administradores de almacenamiento. Esta guía presupone que el usuario tiene una comprensión básica de los conceptos de almacenamiento y copia de seguridad.

Convenciones del documento

Símbolo	Descripción
	Las notas contienen ajustes de configuración predeterminados y otra información adicional.
	Las notas importantes proporcionan información sobre los ajustes de configuración necesarios y otra información esencial.
	Los consejos ofrecen recomendaciones y métodos alternativos para realizar tareas o configurar ajustes.
	Las alertas proporcionan información que, si se ignora, puede provocar pérdidas potenciales, lesiones o incluso la muerte.

2. Descripción general del producto

Este capítulo contiene información básica sobre el dispositivo QNAP.

Acerca del QGD-1600P y del QGD-1602P

El QGD-1600P y el QGD-1602P son los primeros conmutadores de red periféricos inteligentes de QNAP con capacidad de almacenamiento integrada. Los conmutadores admiten máquinas virtuales (VM) y presentan un diseño de dos CPU que ofrece funciones de administración de Capa 2 para VM y aplicaciones de QTS.

El QGD-1600P está equipado con Gigabit Power over Ethernet (PoE) de 60 W y 4 puertos y 30 W y 12 puertos, e incluye una red definida por software (SDN) que admiten múltiples aplicaciones para PYMEs, incluyendo NAS, NVR, router, firewall, controlador de AP y vigilancia.

El QGD-1602P está equipado con puertos SFP+ 2,5 GbE y 10 GbE con una salida Power over Ethernet (PoE) de hasta 90 W. El conmutador integra QuWAN para formar una arquitectura de SD-WAN con otros dispositivos QNAP en múltiples sitios, y responde a las necesidades de las aplicaciones de vigilancia IP, seguridad de red, administración de AP inalámbrico y expansión de almacenamiento.

Ambos modelos también se pueden configurar como dispositivos ADRA para la detección y respuesta de la red. Para más detalles, consulte la Guía de usuario de dispositivos ADRA (Edición global).

Especificaciones del hardware



Aviso

Si su producto QNAP tiene defectos de hardware, devuélvalo a QNAP o a un centro de reparaciones autorizado por QNAP para su mantenimiento o sustitución. Cualquier intento de reparar o llevar a cabo procedimientos de mantenimiento en el producto por su parte o por un tercero no autorizado invalidará la garantía.

QNAP no se responsabiliza por cualquier pérdida de daños o datos debida a modificaciones no autorizadas y a la instalación de aplicaciones de terceros no compatibles.

Para obtener más información, consulte los [Términos y condiciones de la garantía de QNAP](#).











Consejo

Las especificaciones del modelo pueden cambiar sin previo aviso. Para ver las últimas especificaciones, vaya a <https://www.qnap.com>.

Clasificación P/N	CPU	Frecuencia	Memoria
QGD-1600P-4G	Intel® Celeron® J4115	4 núcleos/4 hilos a 1,8 GHz (básica) / 2,5 GHz (ráfaga)	4 GB
QGD-1600P-8G			8 GB
QGD-1602P-C3558-8G	Intel® Atom® C3558	4 núcleos/4 hilos a 2,2 GHz	8 GB
QGD-1602P-C3758-16G	Intel® Atom® C3758	8 núcleos/8 hilos a 2,2 GHz	16 GB

Componente	QGD-1600P-4G	QGD-1600P-8G	QGD-1602P-C3558-8G	QGD-1602P-C3758-16G
Procesador				
CPU	Intel® Celeron® J4115		Intel® Atom® C3558	Intel® Atom® C3758

Componente	QGD-1600P-4G	QGD-1600P-8G	QGD-1602P-C3558-8G	QGD-1602P-C3758-16G
Frecuencia	4 núcleos/4 hilos a 1,8 GHz (básica) / 2,5 GHz (ráfaga)		4 núcleos/4 hilos a 2,2 GHz	8 núcleos/8 hilos a 2,2 GHz
Arquitectura	x86 de 64 bits			
Motor de cifrado	AES-NI			
Gráficos	Intel® HD Graphics 600		-	-
Memoria				
Memoria preinstalada	4 GB de RAM: 1 módulo de 4 GB de DDR4 SODIMM	8 GB de RAM: 2 módulos de 4 GB de DDR4 SODIMM	8 GB de RAM: 1 módulo de 8 GB de DDR4 SODIMM	16 GB de RAM: 1 módulo de 16 GB de DDR4 SODIMM
Ranuras de memoria	2 módulos de 4 GB de DDR4 SODIMM		2 módulos de 32 GB de DDR4 SODIMM	
	 Importante Utilice solo módulos de memoria QNAP para mantener el rendimiento y la estabilidad del sistema. Para dispositivos con más de una ranura de memoria, use módulos QNAP con las mismas especificaciones. Usar módulos no compatibles puede degradar el rendimiento, provocar errores o impedir el arranque del sistema operativo.			
Memoria máxima	8 GB de RAM: 2 módulos de 4 GB		64 GB de RAM: 2 módulos de 32 GB	
Memoria flash	4 GB (protección del sistema operativo de doble arranque)			
Almacenamiento				
Bahías de unidades	2 unidades SATA de 2,5 pulgadas a 6 Gbps			
	 Nota Las bahías para unidades son compatibles hacia atrás con unidades SATA de 3 Gbps.			
Compatibilidad de unidades	<ul style="list-style-type: none"> • Unidades de disco duro SATA de 2.5 pulgadas • Unidades de estado sólido SATA de 2,5 pulgadas 			
Ranuras para SSD M.2	-	-	2 ranuras PCIe Gen 3 x1 NVMe	2 ranuras PCIe Gen 3 x2 NVMe
	 Consejo Puede instalar una tarjeta de expansión SSD M.2 en la ranura PCIe.			
Factor de forma SSD M.2	-	-	2280	2280
Compatible con aceleración de caché SSD	Este dispositivo admite la aceleración de la caché SSD para todas las unidades.			
Intercambio en caliente	El dispositivo admite unidades de intercambio en caliente salvo las siguientes: <ul style="list-style-type: none"> • Unidades SSD M.2 • Unidades de caché SSD 		No compatible	
Red				

Componente	QGD-1600P-4G	QGD-1600P-8G	QGD-1602P-C3558-8G	QGD-1602P-C3758-16G
Interfaz de red 10 Gigabit	-	-	2 puertos SFP+ 10 GbE	
Interfaz de red 2,5 Gigabit	-	-	8 puertos RJ45 2,5 GbE	
Interfaz de red Gigabit	<ul style="list-style-type: none"> • 2 puertos combinados SFP/RJ45 de 1 GbE • 14 puertos RJ45 1 GbE 		8 puertos RJ45 1 GbE	
Compatibilidad con PoE				
802.3af (PoE)	Puertos 1 a 16  Nota Los puertos admiten el estándar IEEE 802.3af-2003 PoE y ofrecen hasta 15,4 W de alimentación de CC.			
802.3at (PoE+)	Puertos 1 a 16  Nota Los puertos admiten el estándar IEEE 802.3at-2009 PoE y ofrecen hasta 30W de alimentación de CC.			
802.3bt (PoE++)	Puertos 1 a 4  Nota Los puertos admiten el estándar IEEE 802.3bt-2018 PoE y ofrecen hasta 60W de alimentación de CC.		Puertos 1 a 4  Nota Los puertos admiten el estándar IEEE 802.3bt-2018 PoE y ofrecen hasta 90W de alimentación de CC.	
Puerto de alimentación máx. PoE	<ul style="list-style-type: none"> • Puertos 1 a 4: Hasta 60W • Puertos 5 a 16 Hasta 30W 		<ul style="list-style-type: none"> • Puertos 1 a 4: Hasta 90W • Puertos 5 a 16 Hasta 30W 	
Presupuesto de energía PoE total	260W		200W	370W
	 Aviso Para reducir el riesgo de incendio o descarga eléctrica, asegúrese de conectar el cable de alimentación únicamente a una toma eléctrica con una correcta conexión a tierra.			
Consumo energético total	418W		280W	500W
Puertos de E/S externos y ranuras de expansión				
Ranuras PCIe	2 ranuras PCIe 2.0 x2		2 ranuras PCIe 3.0 x4	
	 Consejo Para ver una lista de tarjetas de expansión y modelos de unidad compatibles, vaya a https://www.qnap.com/compatibility .			
Puertos USB	<ul style="list-style-type: none"> • 1 puerto USB 3.2 Gen 1 Tipo-A • 2 puertos USB 2.0 Tipo-A 		2 puertos USB 3.2 Gen 1 Tipo-A	
Puertos HDMI	1 puerto HDMI 2.0 (resolución de hasta 3840 x 2160 a 30 Hz con HDR)		-	-
Interfaz				

Componente	QGD-1600P-4G	QGD-1600P-8G	QGD-1602P-C3558-8G	QGD-1602P-C3758-16G
Panel de visualización	Pantalla LCD con retroiluminación monocromo			
Botones	<ul style="list-style-type: none"> • Intro • Seleccionar • Restablecimiento de QTS • Restablecimiento de conmutador • Encendido del sistema 			
Conmutadores	Encendido			
Dimensiones				
Factor de forma	Montaje en rack de 1U			
Dimensiones (alto x ancho x fondo)	47,2 x 436,2 x 326,2 mm (1,86 x 17,17 x 12,84 pulgadas)		44,2 x 435,2 x 327.7 (1,74 x 17,13 x 12,9 pulgadas)	
Peso neto	4,41 kg (9,72 lbs)		4,37 kg (9,63 lbs)	
Otros				
Compatibilidad con riel	<ul style="list-style-type: none"> • RAIL-B02 • SP-EAR-BLK-01 <p> Nota El kit de rieles RAIL-B02 y montaje en bastidor SP-EAR-BLK-01 se venden por separado. Para más información, consulte la Tienda de accesorios de QNAP.</p>			
Batería del sistema	Batería de litio CR2032 (3 V, 225 mAh)			
Ventiladores	<ul style="list-style-type: none"> • Sistema: 2 ventiladores de 40 mm y 12 V de CC • Bahía de unidades: 1 ventilador de 40 mm y 12 V de CC 		<ul style="list-style-type: none"> • Sistema: 3 ventiladores de 40 mm y 12 V de CC • Bahía de unidades: 1 ventilador de 40 mm y 12 V de CC 	
Temperatura operativa	0 a 40°C (32 a 104°F)			
Humedad relativa	<ul style="list-style-type: none"> • Humedad relativa sin condensación: Del 5 al 95% • Temperatura de bulbo húmedo: 27°C (80,6°F) 			

Contenido del paquete

Elemento	Cantidad
QGD-1600P / QGD-1602P	1
Cable de alimentación eléctrica	1
Cable Ethernet	1 puerto 1 GbE (Cat5e)
Tornillos para unidades de 2.5 pulgadas	6
Soportes de rieles	2
Tornillos para soportes de rieles	4
Patatas de goma	4

Elemento	Cantidad
Guía de Instalación Rápida (GIR)	1

Componentes

Panel frontal

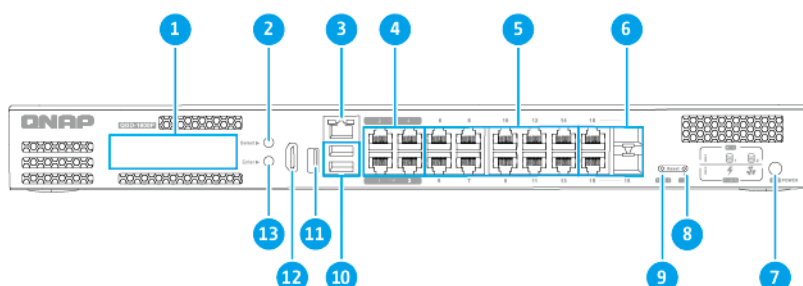

QGD-1600P

N.º	Componente	N.º	Componente
1	Panel LCD	8	Botón de restablecimiento de QTS
2	Botón LCD seleccionar	9	Botón de restablecimiento de conmutador
3	Puerto del host	10	Puertos USB 2.0 Tipo-A
4	Puertos PoE++ Gigabit 802.3bt	11	Puerto USB 3.0 Tipo-A
5	Puertos PoE++ Gigabit 802.3at	12	Puerto HDMI 2.0
6	Puertos combinados SFP/PoE+ Gigabit 802.3at	13	Botón Intro del panel LCD
7	Botón de encendido del host	-	-

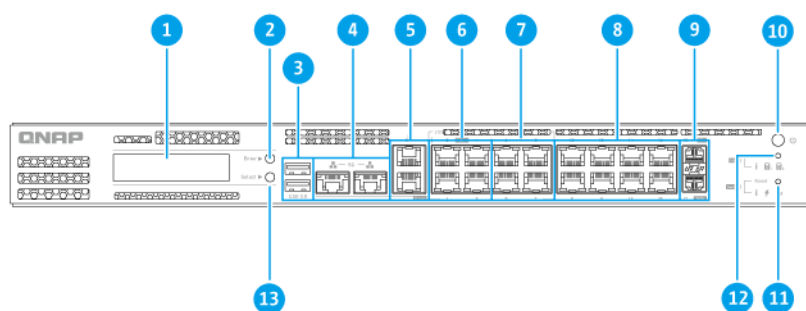

QGD-1602P

N.º	Componente	N.º	Componente
1	Panel LCD	8	Puertos PoE++ Gigabit 802.3at
2	Botón Intro del panel LCD	9	Puertos SFP+ 10 Gigabit
3	Puertos USB 3.0 Tipo-A	10	Botón de encendido del host
4	Puertos de host 5 Gigabit	11	Botón de restablecimiento de conmutador
5	Puertos de host Gigabit	12	Botón de restablecimiento de QTS
6	Puertos PoE++ 2,5 Gigabit 802.3bt	13	Botón LCD seleccionar
7	Puertos PoE+ 2,5 Gigabit 802.3at	-	-

Indicadores LED del panel frontal

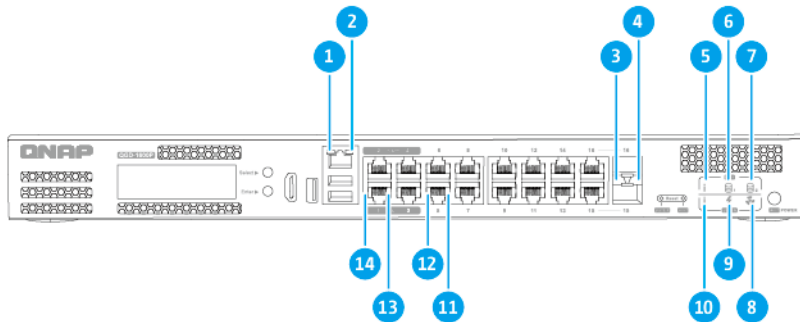

QGD-1600P

N.º	Componente	N.º	Componente
1	Indicador LED de velocidad de puerto host	8	Indicador LED del ventilador
2	Indicador LED de actividad de puerto host	9	Indicador LED de encendido
3	Indicador LED de velocidad de puerto combinado	10	Indicador LED del estado del conmutador
4	Indicador LED de actividad de puerto combinado	11	Indicador LED de velocidad de puerto PoE+ Gigabit 802.3at
5	Indicador LED del estado de QTS	12	Indicador LED de actividad de puerto PoE+ Gigabit 802.3at
6	Indicador LED de unidad 1	13	Indicador LED de velocidad de puerto PoE++ Gigabit 802.3bt
7	Indicador LED de unidad 2	14	Indicador LED de actividad de puerto PoE++ Gigabit 802.3bt

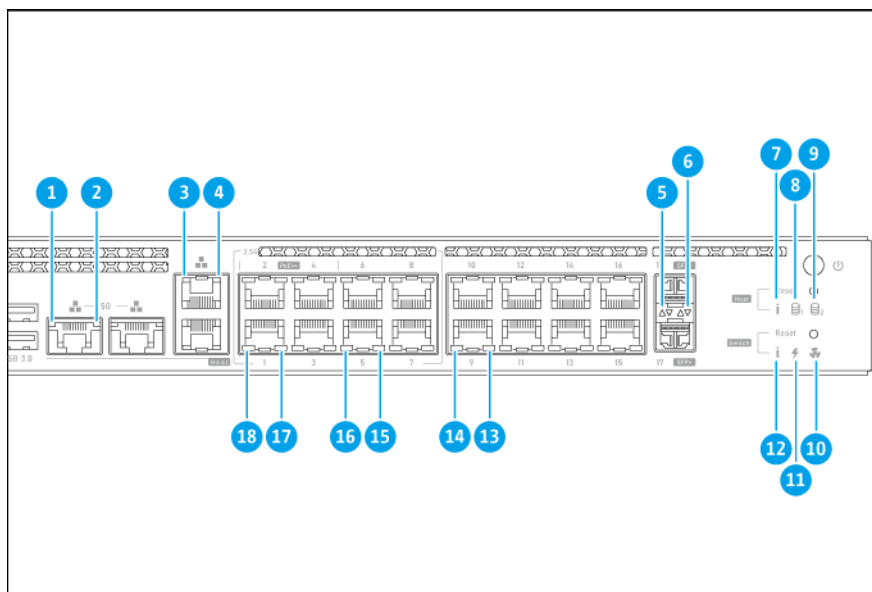

QGD-1602P

N.º	Componente	N.º	Componente
1	Indicador LED de velocidad de puerto host 5 Gigabit	10	Indicador LED del ventilador
2	Indicador LED de actividad de puerto host 5 Gigabit	11	Indicador LED de encendido
3	Indicador LED de velocidad de puerto host Gigabit	12	Indicador LED del estado del conmutador
4	Indicador LED de actividad de puerto host Gigabit	13	Indicador LED de velocidad de puerto PoE+ Gigabit 802.3at
5	Indicador LED de velocidad de puerto SFP+ 10 Gigabit	14	Indicador LED de actividad de puerto PoE+ Gigabit 802.3at
6	Indicador LED de actividad de puerto SFP+ 10 Gigabit	15	Indicador LED de velocidad de puerto PoE+ 2,5 Gigabit 802.3at
7	Indicador LED del estado de QTS	16	Indicador LED de actividad de puerto PoE+ 2,5 Gigabit 802.3at
8	Indicador LED de unidad 1	17	Indicador LED de velocidad de puerto PoE++ 2,5 Gigabit 802.3bt
9	Indicador LED de unidad 2	18	Indicador LED de actividad de puerto PoE++ 2,5 Gigabit 802.3bt

Panel trasero

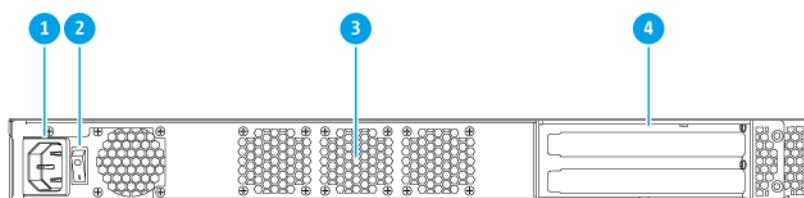

N.º	Componente	N.º	Componente
1	Entrada de alimentación	3	Ventiladores del sistema
2	Interruptor de alimentación del sistema	4	Cubiertas de altura completa para PCIe

Placa del sistema

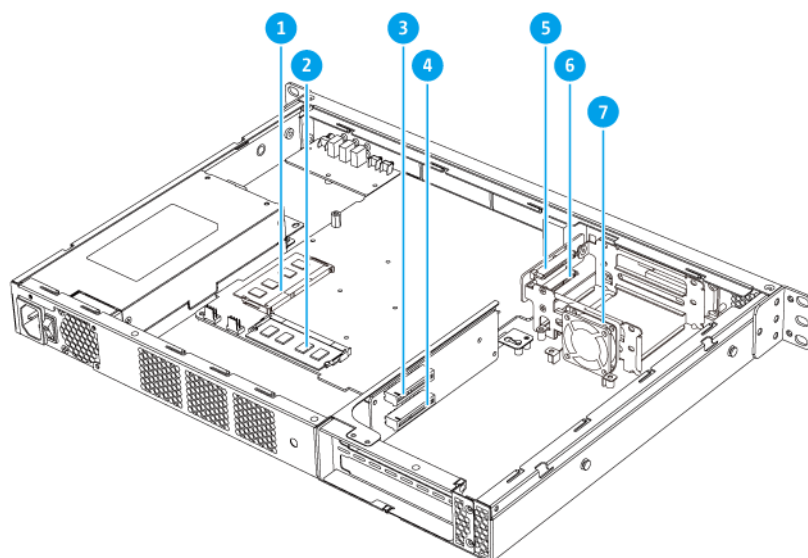

QGD-1600P

N.º	Componente	N.º	Componente
1	Ranura de memoria 2	5	Conector para unidades 1
2	Ranura de memoria 1	6	Conector para unidades 2

N.º	Componente	N.º	Componente
3	Ranura PCIe 2.0 x2 1	7	Ventilador de la bahía de unidad
4	Ranura PCIe 2.0 x2 2	-	-

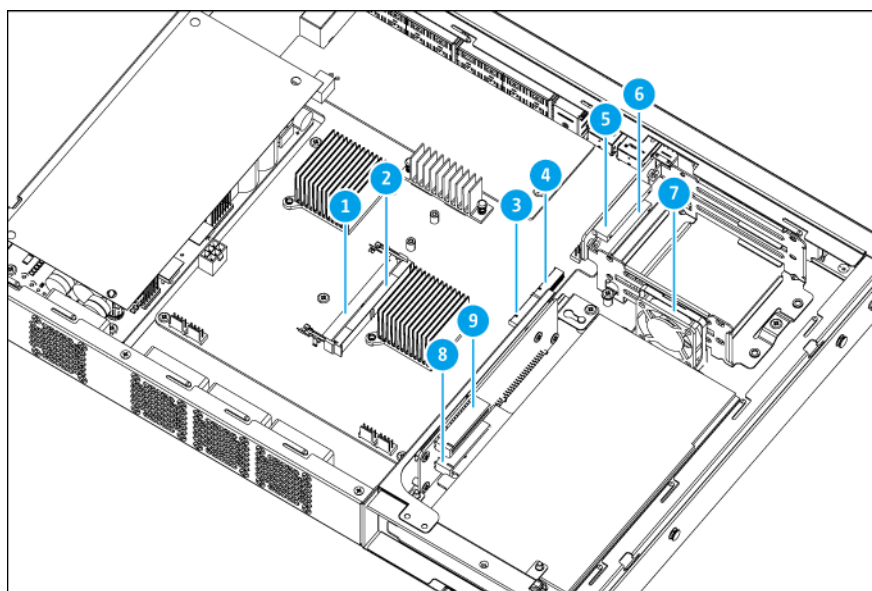

QGD-1602P

N.º	Componente	N.º	Componente
1	Ranura de memoria 1	6	Conector para unidades 1
2	Ranura de memoria 2	7	Ventilador de la bahía de unidad
3	Ranura para SSD M.2 2	8	Ranura PCIe 3.0 x4 2
4	Ranura para SSD M.2 1	9	Ranura PCIe 3.0 x4 1
5	Conector para unidades 2	-	-

Información de seguridad

Las siguientes instrucciones ayudan a garantizar la seguridad del personal y del medio ambiente. Lea estas instrucciones atentamente antes de llevar a cabo cualquier operación.

Instrucciones generales

- El dispositivo debería almacenarse en un lugar seguro con acceso restringido, controlado a través del uso de una herramienta, un cierre y una llave, o cualquier medio de seguridad.
- Solo deberían tener acceso físico al dispositivo personas cualificadas, formadas y autorizadas, con conocimiento de todas las restricciones, precauciones de seguridad y procedimientos de instalación y mantenimiento.
- Para evitar posibles lesiones o daños en componentes, asegúrese de que las unidades y otros componentes del sistema se han enfriado antes de tocarlos.
- Respete los procedimientos de descarga electrostáticas (ESD) para evitar posibles lesiones o daños en los componentes.

Energía

- Para reducir el riesgo de incendio o descarga eléctrica, asegúrese de conectar el cable de alimentación únicamente a una toma eléctrica con una correcta conexión a tierra.
- Para evitar lesiones graves, un técnico de reparación cualificado debe desconectar todos los cables de la PSU del dispositivo antes de instalar o reemplazar los componentes del sistema.

Batería del sistema

- Para evitar una posible explosión de la batería, no olvide reemplazar la batería actual por una batería del mismo tipo.
- Elimine las baterías que no utilice adecuadamente, según el reglamento local o las instrucciones del fabricante.

Piezas móviles

•



Aspas móviles del ventilador: Mantenga todas las partes del cuerpo lejos de las aspas móviles del ventilador mientras el dispositivo esté conectado a una fuente de alimentación.

•



Componentes móviles: Mantenga todas las partes del cuerpo lejos de otros componentes móviles.

- El dispositivo no es adecuado para el uso en ubicaciones en las que es probable que haya niños.

Requisitos de instalación

Categoría	Elemento
Entorno	<ul style="list-style-type: none"> • Temperatura ambiente: 0 a 40°C (32 a 104°F) • Humedad relativa sin condensación: Del 5 al 95% • Superficie plana y antiestática sin exposición directa a la luz del sol, líquidos ni sustancias químicas • Quite cualquier objeto que pueda obstruir la ventilación del dispositivo o aplicar presión sobre el dispositivo o el cable de alimentación.
Hardware y periféricos	<ul style="list-style-type: none"> • Unidades de almacenamiento Para ver la lista de modelos de unidad compatibles, vaya a https://www.qnap.com/compatibility. • Cable de red • Opcional: RAIL-B02 • Opcional: SP-EAR-BLK-01

Categoría	Elemento
Herramientas	<ul style="list-style-type: none"> • #1 o #2 destornillador Phillips • Destornillador de cabeza plana • Muñequera antiestática

Configuración del dispositivo



Importante

Lea toda la información y los requisitos sobre seguridad antes de configurar el dispositivo o instalar los componentes del dispositivo.

1. Coloque su dispositivo en un entorno que cumpla los requisitos.
Para más información, consulte [Requisitos de instalación](#).
2. Instale unidades.
Para más información, consulte los temas siguientes:
 - [Instalar unidades de 2,5 pulgadas](#)
 - [Instalar unidades de estado sólido M.2 en el QGD-1602P](#)
3. Opcional: Instale tarjetas de expansión.
Para más información, consulte [Instalar tarjetas de expansión](#).
4. Opcional: Conecte las unidades de expansión.
Para más información, consulte [Conectar unidades de expansión USB](#).
5. Conecte el cable de alimentación y todos los cables correspondientes.
6. Encienda el dispositivo.
7. Instale QTS.
Para más información, consulte [Instalación de QTS](#).
8. Inicie sesión en QTS.

3. Instalación y configuración

Este capítulo contiene instrucciones para la configuración e instalación de firmware y hardware específico.

Instalación de hardware

Esta sección contiene información sobre la instalación de unidades, módulos de memoria, tarjetas de expansión, patas de goma, asas o ventiladores y la conexión de otros dispositivos.

Retirar la cubierta de la carcasa



Aviso

•



Aspas móviles del ventilador: Mantenga las manos y otras partes del cuerpo lejos de las aspas móviles del ventilador.

•



Otros componentes móviles: Mantenga las manos y otras partes de su cuerpo alejadas de otros componentes móviles.

1. Apague el dispositivo.
2. Desconecte el cable de la alimentación eléctrica de la toma de corriente.
3. Desconecte todos los cables y accesorios externos.
4. Retire la cubierta de la carcasa.
 - a. Quite los tornillos.

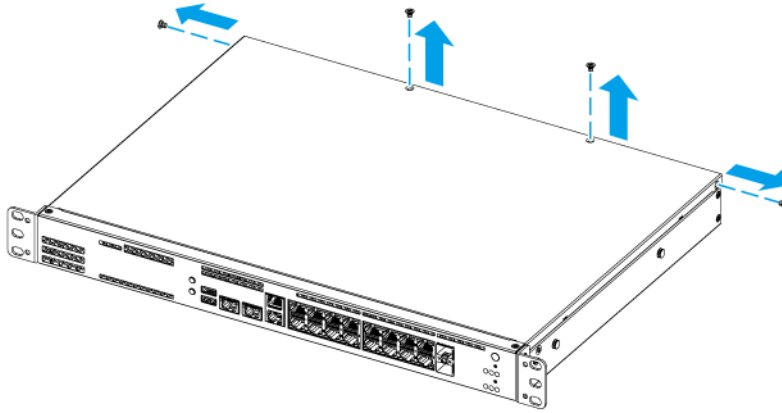

- b. Deslice la cubierta hacia atrás.
- c. Levante la cubierta del dispositivo.

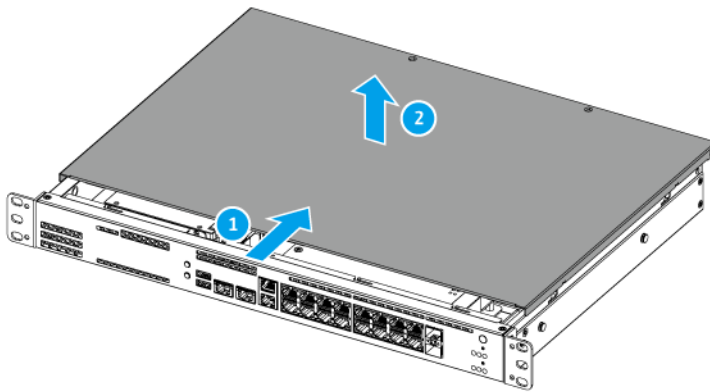

Fijar la cubierta de la carcasa



Aviso



Aspas móviles del ventilador: Mantenga las manos y otras partes del cuerpo lejos de las aspas móviles del ventilador.



Otros componentes móviles: Mantenga las manos y otras partes de su cuerpo alejadas de otros componentes móviles.

1. Fije la cubierta de la carcasa.
 - a. Coloque la cubierta en el dispositivo.
 - b. Deslice la cubierta hacia delante.

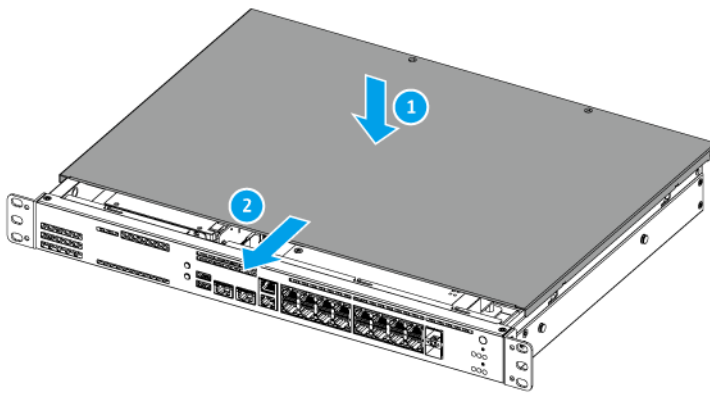

- c. Fije los tornillos.

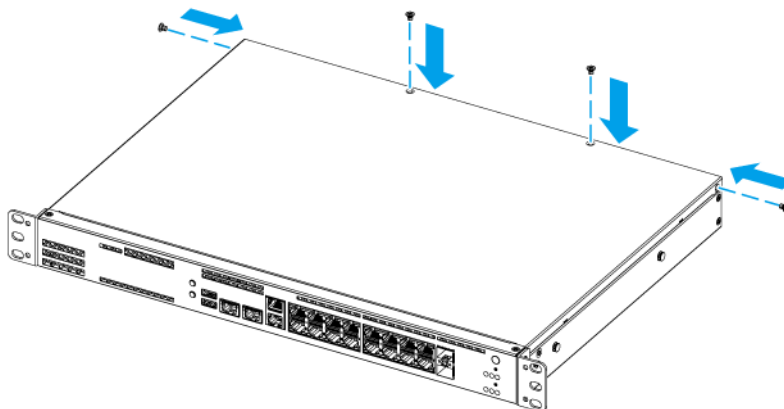

2. Conecte todos los cables y accesorios externos.

3. Conecte el cable de alimentación eléctrica a la toma de corriente.
4. Encienda el dispositivo.

Instalación de unidades

El QGD-1600P es compatible con unidades de disco duro de 2,5 pulgadas y unidades de estado sólido de 2,5 pulgadas.

El QGD-1602P es compatible con unidades de disco duro de 2,5", con unidades de estado sólido de 2,5" y con unidades de estado sólido M.2.

Instalar unidades de 2,5 pulgadas

El dispositivo es compatible con unidades de disco duro de 2,5 pulgadas y unidades de estado sólido de 2,5 pulgadas.



Aviso

- La instalación de una unidad borra todos los datos de la misma.
- Siga los procedimientos de descarga electrostática (ESD) para evitar daños en los componentes.

•



Aspas móviles del ventilador: Mantenga las manos y otras partes del cuerpo lejos de las aspas móviles del ventilador.

•



Otros componentes móviles: Mantenga las manos y otras partes de su cuerpo alejadas de otros componentes móviles.

1. Apague el dispositivo.
2. Retire la cubierta de la carcasa.
Para más información, consulte [Retirar la cubierta de la carcasa](#).
3. Extraiga el módulo de la unidad.
 - a. Quite los tornillos.
 - b. Extraiga el módulo de la unidad del dispositivo.

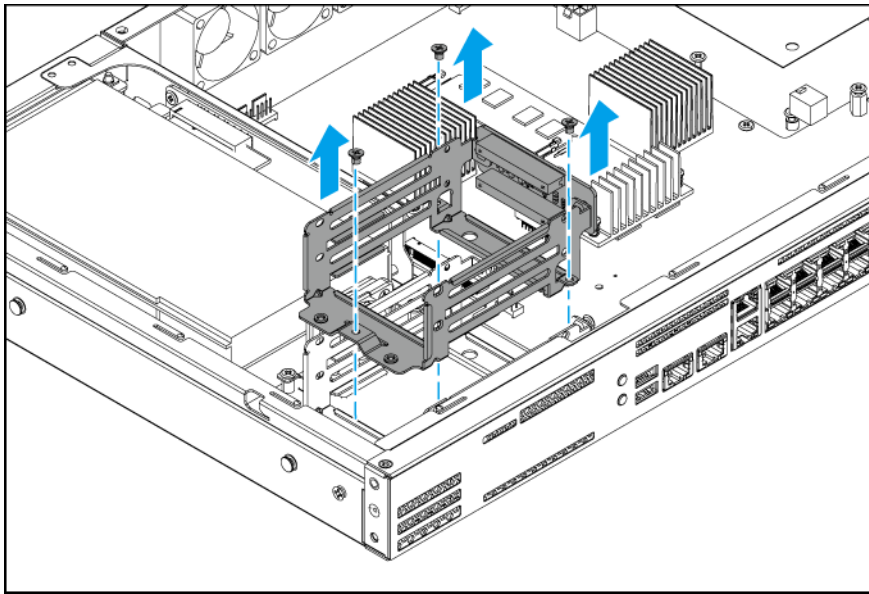

4. Instale la unidad en el módulo de la unidad.

- a. Inserte la unidad en la ranura.**

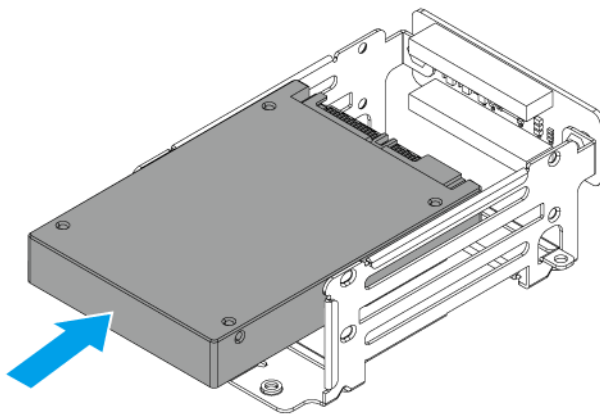

- b. Fije los tornillos.**

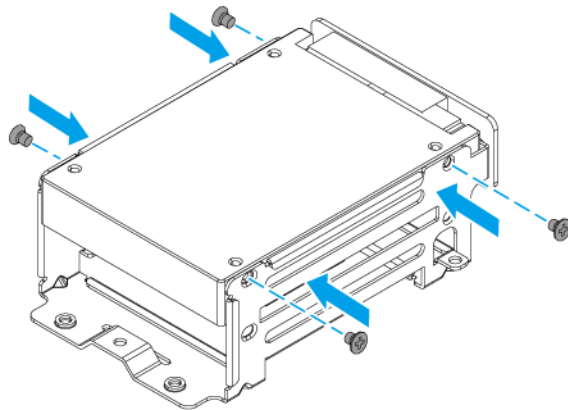

5. Inserte el módulo de la unidad.

- a. Alinee el conector del módulo de la unidad con la placa del sistema.
- b. Alinee el módulo de la unidad y conéctelo a la placa del sistema.
- c. Fije los tornillos.

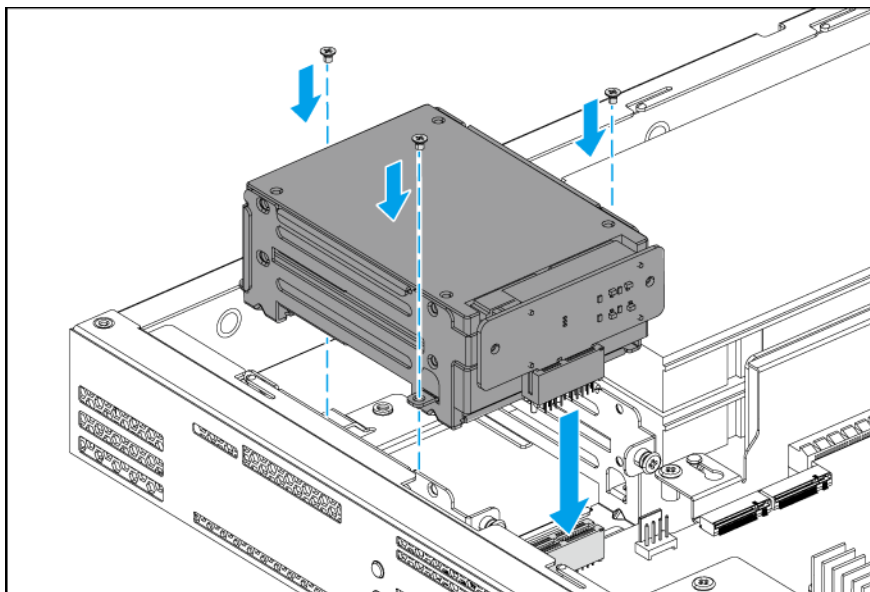

6. Coloque la cubierta de la carcasa.

Para más información, consulte [Fijar la cubierta de la carcasa](#).

7. Encienda el dispositivo.

Instalar unidades de estado sólido M.2 en el QGD-1602P

El QGD-1602P tiene dos ranuras para SSD M.2 en la placa del sistema.

Para más información, consulte [Placa del sistema](#).

Para ver una lista de SSD M.2 compatibles, vaya a <https://www.qnap.com/compatibility>.



Aviso

- La instalación de una unidad borra todos los datos de la misma.
- Siga los procedimientos de descarga electrostática (ESD) para evitar daños en los componentes.

•



Aspas móviles del ventilador: Mantenga las manos y otras partes del cuerpo lejos de las aspas móviles del ventilador.

•



Otros componentes móviles: Mantenga las manos y otras partes de su cuerpo alejadas de otros componentes móviles.



Nota

- QNAP recomienda instalar disipadores térmicos en los controladores de SSD M.2 para mejorar la eficiencia de refrigeración y garantizar un rendimiento constante.
- Antes de instalar disipadores térmicos que no sean QNAP asegúrese de que tengan el tamaño y la forma correctos.

1. Apague el dispositivo.
2. Desconecte el cable de la alimentación eléctrica de la toma de corriente.
3. Desconecte todos los cables y accesorios externos.
4. Retire la tapa de la carcasa.
Para más información, consulte [Retirar la cubierta de la carcasa](#).
5. Opcional: Instale un disipador en la SSD M.2.
 - a. Localice el controlador en la SSD M.2.



Nota

La ubicación del controlador varía según el modelo y el fabricante de la SSD M.2.
Para más información, consulte la documentación o póngase en contacto con el fabricante.

- b. Retire la película protectora del disipador térmico.

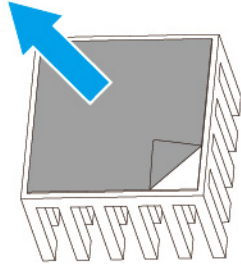

c. Instale el disipador térmico en el controlador.

6. Opcional: Extraiga una SSD M.2 existente.

a. Quite el tornillo.

b. Extraiga la SSD M.2 de la ranura.

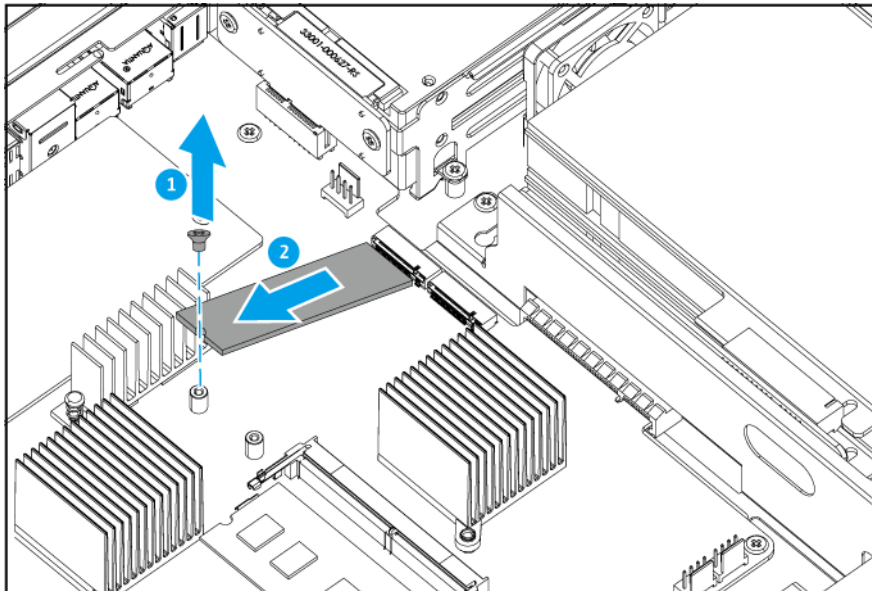

7. Instale la nueva SSD M.2.

a. Inserte la SSD M.2 en la ranura.

b. Coloque el tornillo.

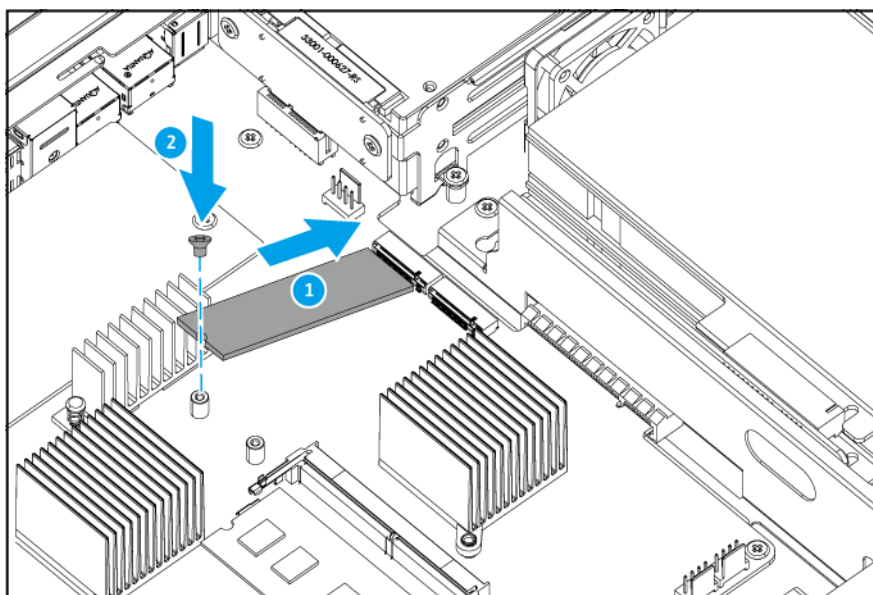

8. Opcional: Instale una SSD M.2 adicional.
9. Fije la cubierta de la carcasa.
Para más información, consulte [Fijar la cubierta de la carcasa](#).
10. Conecte todos los cables y accesorios externos.
11. Conecte el cable de la alimentación eléctrica a la toma de corriente.
12. Encienda el dispositivo.

Sustituir los módulos de memoria

El dispositivo tiene dos ranuras de memoria. El QGD-1600P-4G, el QGD-1602P-C3558-8G y el QGD-1602P-C3758-16G llevan preinstalado un módulo de memoria, mientras que el QGD-1600P-8G tiene dos módulos de memoria preinstalados.

Puede aumentar la capacidad de memoria del dispositivo mejorando los módulos de memoria. Si usa dos módulos, utilice solo módulos de QNAP del mismo tipo y misma capacidad para mantener el rendimiento y la estabilidad del sistema. Puede comprar módulos de memoria QNAP en distribuidores autorizados.



Aviso

- Siga los procedimientos de descarga electrostática (ESD) para evitar daños en los componentes.
- Siga los procedimientos de descarga electrostática (ESD) para evitar daños en los componentes.
-



Aspas móviles del ventilador: Mantenga las manos y otras partes del cuerpo lejos de las aspas móviles del ventilador.



Otros componentes móviles: Mantenga las manos y otras partes de su cuerpo alejadas de otros componentes móviles.

1. Apague el dispositivo.
2. Desconecte el cable de la alimentación eléctrica de la toma de corriente.
3. Desconecte todos los cables y accesorios externos.
4. Retire la tapa de la carcasa.
Para más información, consulte [Retirar la cubierta de la carcasa](#).
5. Opcional: Extraiga un módulo existente.
 - a. De forma simultánea tire hacia fuera de los ganchos de retención para liberar el módulo.

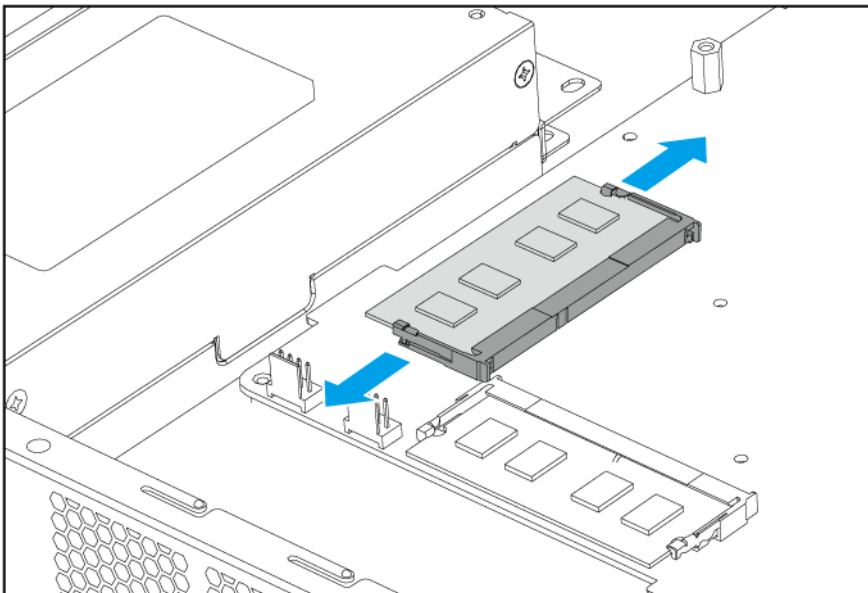

QGD-1600P

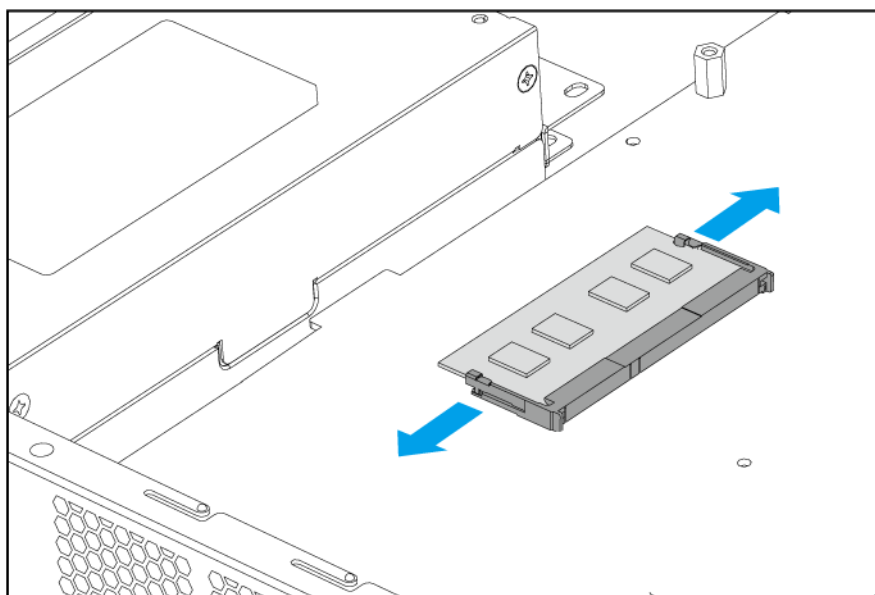

QGD-1602P

- b. Compruebe que el módulo se haya inclinado hacia arriba y se haya liberado totalmente de la ranura.



Aviso

Si intenta extraer un módulo que no se ha soltado totalmente, puede dañar el módulo y la placa del sistema.

- c. Sujete el módulo por los bordes.
- d. Extraiga cuidadosamente el módulo de la ranura.

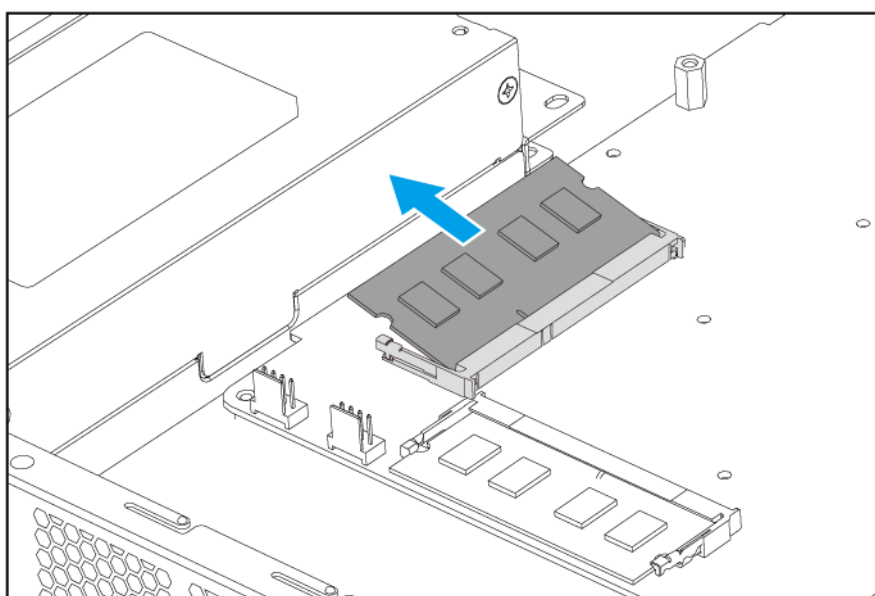

QGD-1600P

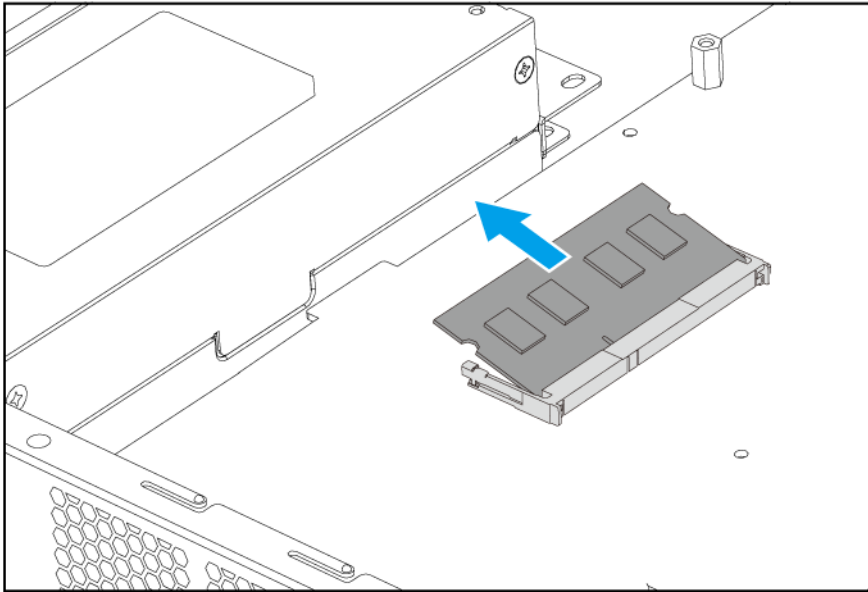

QGD-1602P

6. Instale un módulo nuevo.
 - a. Alinee la muesca con la rugosidad de la ranura.
 - b. Inserte el módulo en la ranura.
 - c. Compruebe que los conectores metálicos se hayan insertado totalmente en la ranura.
 - d. Presione con cuidado el módulo hacia abajo hasta que los ganchos de retención encajen.

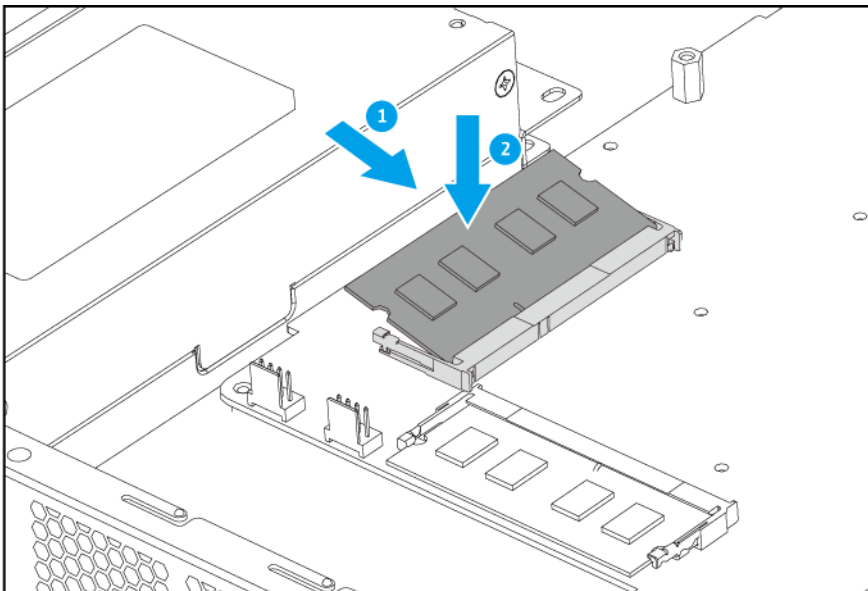

QGD-1602P

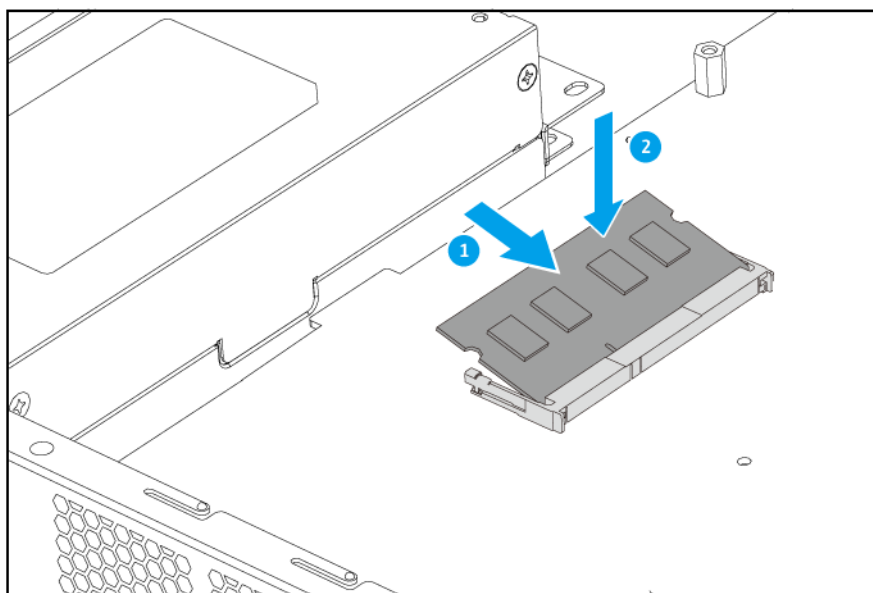

QGD-1602P

7. Fije la cubierta de la carcasa.
Para más información, consulte [Fijar la cubierta de la carcasa](#).
8. Conecte todos los cables y accesorios externos.
9. Conecte el cable de la alimentación eléctrica a la toma de corriente.
10. Encienda el dispositivo.

Instalar tarjetas de expansión

El dispositivo admite determinadas tarjetas de expansión, algunas de las cuales requieren soportes PCIe de QNAP. Las tarjetas de expansión de la marca QNAP adquiridas en el sitio web de la compañía se envían con los soportes necesarios para adaptar el dispositivo.

Para ver detalles sobre tarjetas de expansión y soportes compatibles, vaya a <http://www.qnap.com/compatibility>.



Aviso

- Siga los procedimientos de descarga electrostática (ESD) para evitar daños en los componentes.

•



Aspas móviles del ventilador: Mantenga las manos y otras partes del cuerpo lejos de las aspas móviles del ventilador.

•



Otros componentes móviles: Mantenga las manos y otras partes de su cuerpo alejadas de otros componentes móviles.

1. Apague el dispositivo.
2. Desconecte el cable de la alimentación eléctrica de la toma de corriente.
3. Desconecte todos los cables y accesorios externos.
4. Retire la cubierta de la carcasa.
Para más información, consulte [Retirar la cubierta de la carcasa](#).



Aviso

Para evitar posibles lesiones o daños en componentes, asegúrese de que las unidades y otros componentes del sistema se han enfriado antes de tocarlos.

5. Extraiga el módulo de la tarjeta de expansión.
 - a. Extraiga los tornillos del panel posterior.

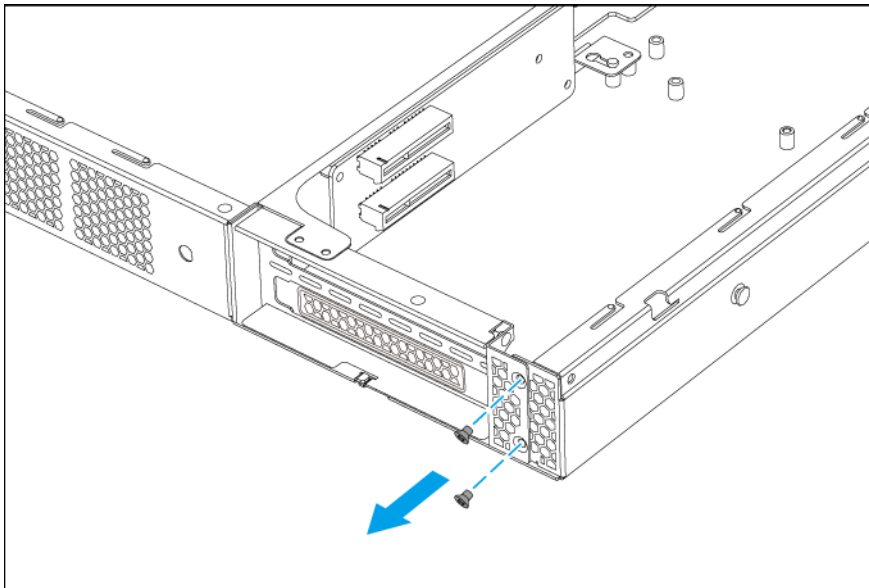

- b. Extraiga los tornillos del chasis.

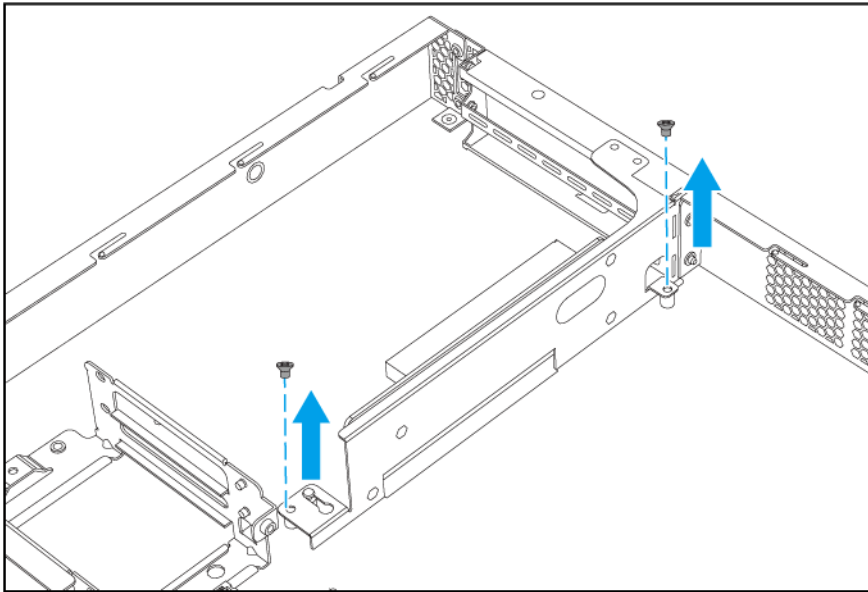

- c. Deslice el módulo hacia la derecha hasta que se suelte totalmente de la placa del sistema.
- d. Extraiga el módulo.

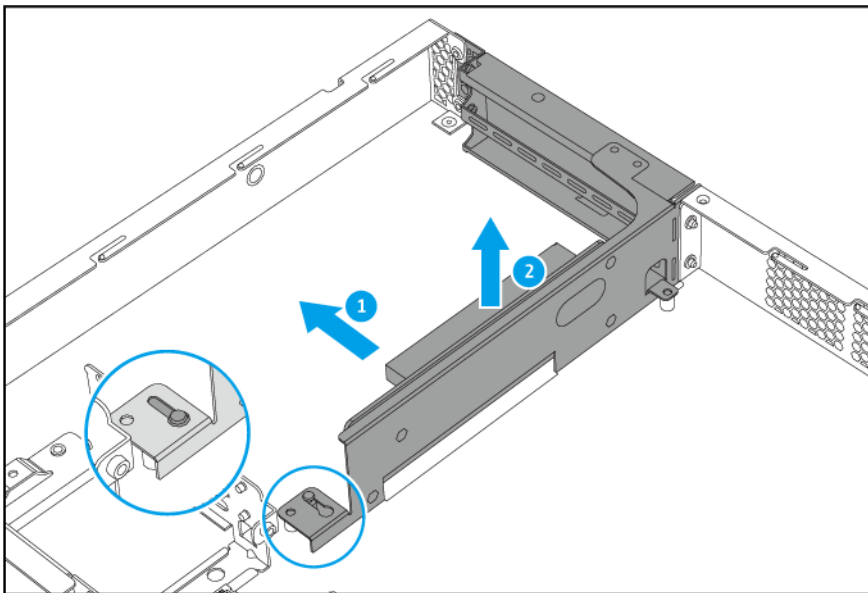

- 6. Retire la cubierta para PCIe.
 - a. Extraiga el tornillo que sujeta la cubierta al chasis.
 - b. Retire la cubierta de la ranura.

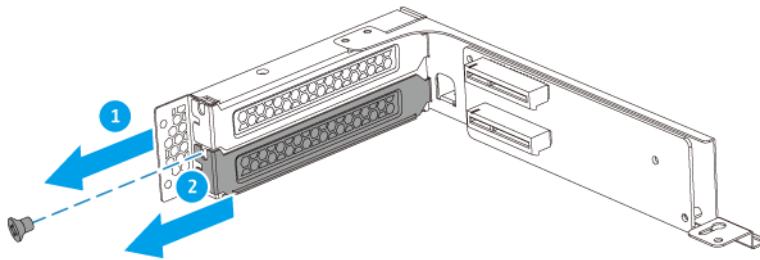

7. Instale la tarjeta de expansión.

- a.** Sujete la tarjeta por los bordes.
- b.** Inserte la tarjeta en la ranura.
- c.** Coloque el tornillo.

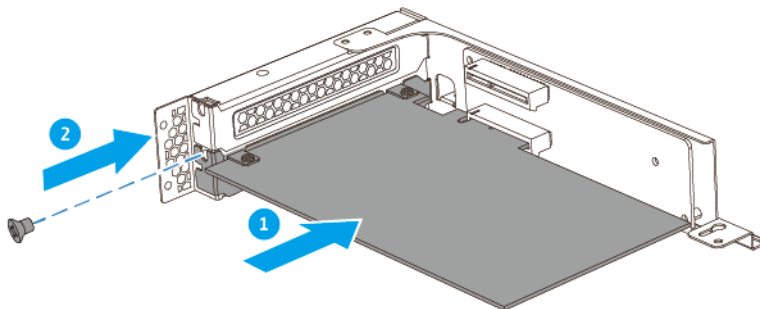

8. Instale el módulo de la tarjeta de expansión.

- a.** Alinee el conector del módulo con la placa del sistema.
- b.** Deslice el módulo hacia la izquierda hasta que se conecte totalmente a la placa del sistema.

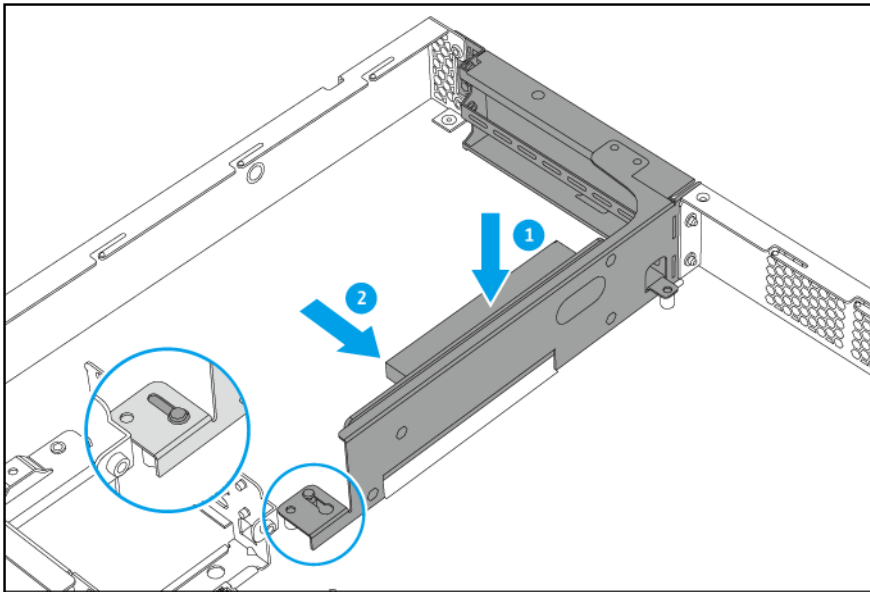

c. Fije los tornillos al chasis.

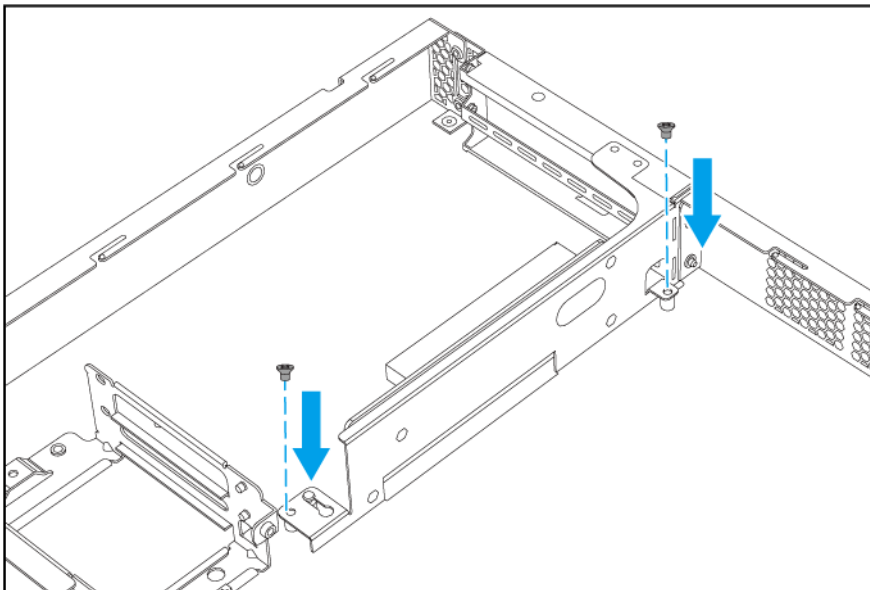

d. Fije los tornillos del panel posterior.

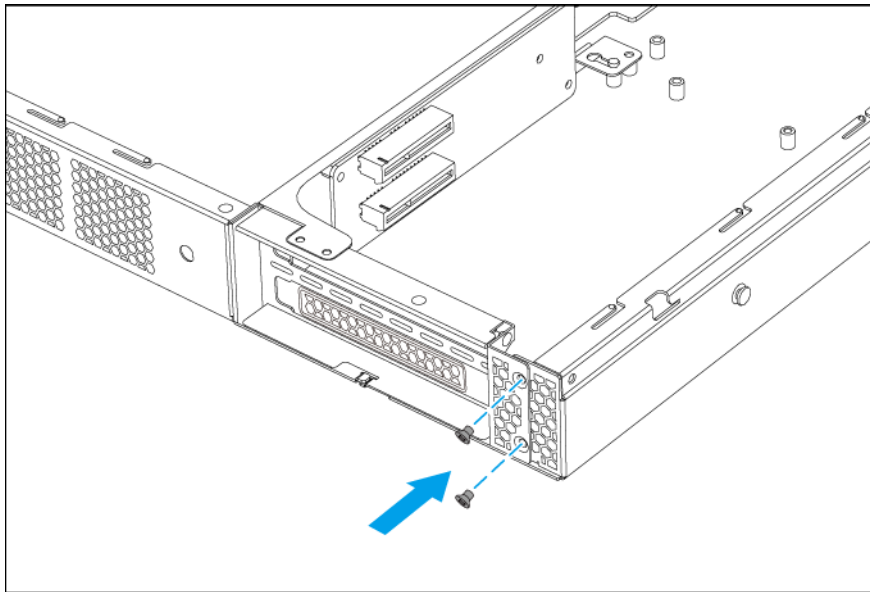

9. Fije la cubierta de la carcasa.
Para más información, consulte [Fijar la cubierta de la carcasa](#).
10. Conecte todos los cables y accesorios externos.
11. Conecte el cable de alimentación eléctrica a la toma de corriente.
12. Encienda el dispositivo.

Fijar las patas de goma

1. Apague el dispositivo.
2. Desconecte el cable de la alimentación eléctrica de la toma de corriente.
3. Desconecte todos los cables y accesorios externos.
4. Dé la vuelta al dispositivo.

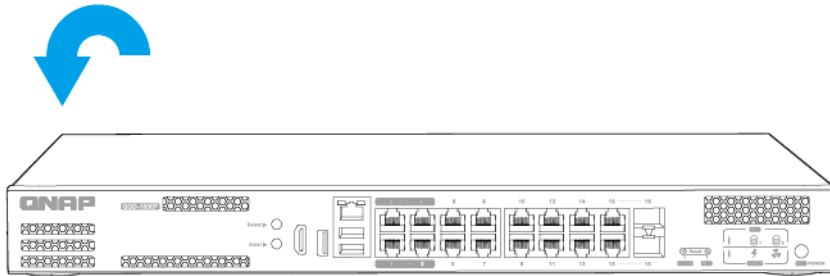

5. Fije las patas de goma.
 - a. Retire la película protectora del patas de goma.
 - b. Fije las patas de goma.

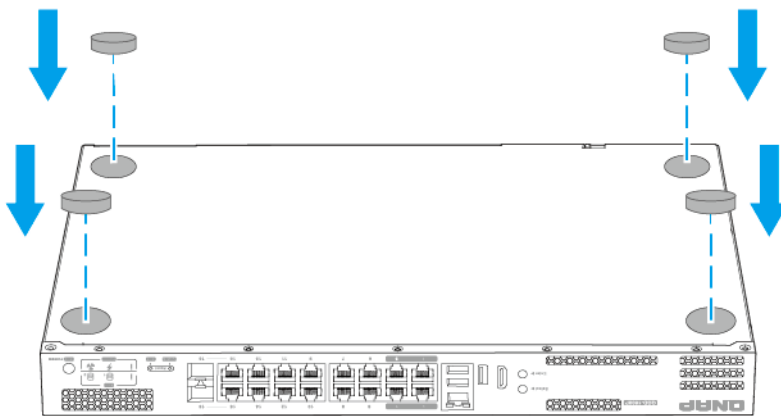

- c. Coloque el dispositivo en la posición vertical normal.

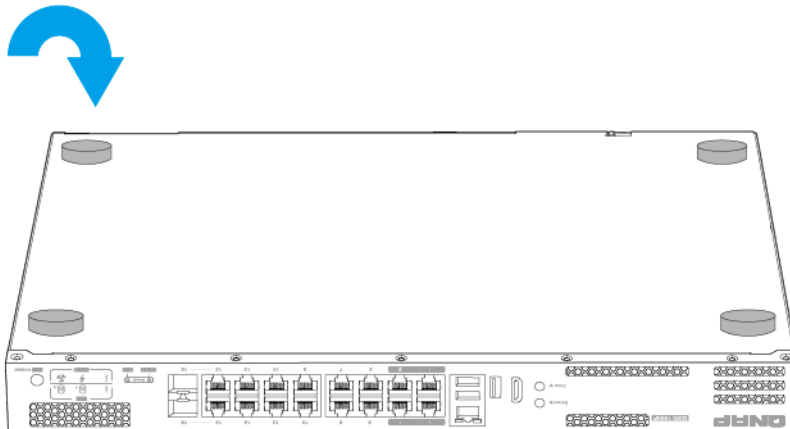

6. Conecte todos los cables y accesorios externos.
7. Conecte el cable de la alimentación eléctrica a la toma de corriente.
8. Encienda el dispositivo.

Instalar asas

La instalación de asas le permite sujetar mejor el dispositivo y fijarlo con mayor seguridad al bastidor.

1. Apague el dispositivo.
2. Desconecte el cable de la alimentación eléctrica de la toma de corriente.
3. Desconecte todos los cables y accesorios externos.
4. Instale un asa en un soporte en ángulo.
 - a. Alinee los orificios del asa con los dos agujeros para tornillos del soporte en ángulo.
 - b. Fije los tornillos para sujetar el asa al soporte en ángulo.

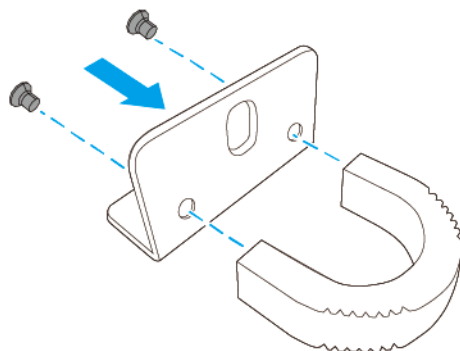

5. Instale el soporte en ángulo en el dispositivo.
 - a. Alinee los orificios del soporte en ángulo con los orificios del chasis.



Nota

Asegúrese de que el asa mire hacia la misma dirección que el panel frontal.

- b. Fije los tornillos.

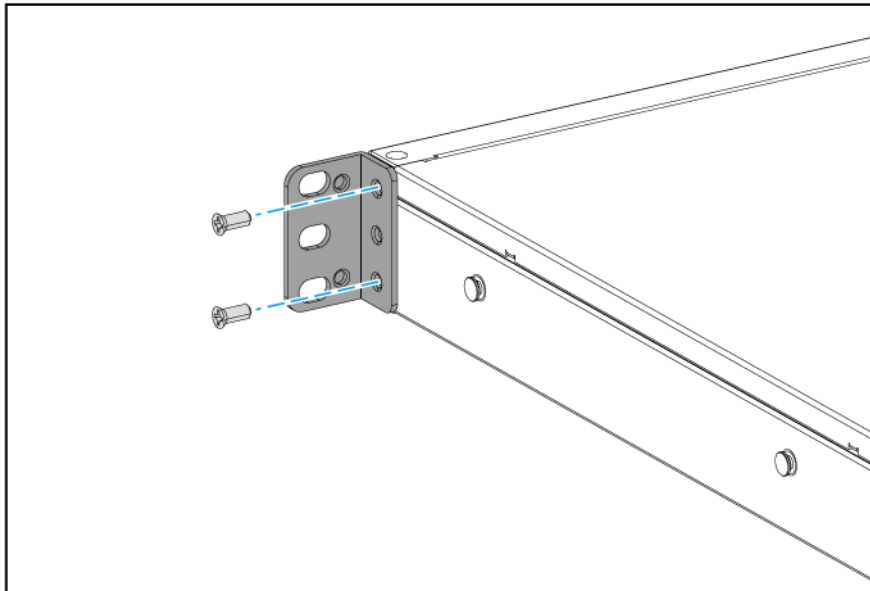

6. Instale un segundo asa en el otro lado del chasis.
7. Conecte todos los cables y accesorios externos.
8. Conecte el cable de la alimentación eléctrica a la toma de corriente.
9. Encienda el dispositivo.

Instalación del ventilador

El dispositivo incluye ventiladores del sistema y de la bahía de unidades reemplazables.

Sustituir los ventiladores del sistema



Aviso

- Siga los procedimientos de descarga electrostática (ESD) para evitar daños en los componentes.

•



Aspas móviles del ventilador: Mantenga las manos y otras partes del cuerpo lejos de las aspas móviles del ventilador.



Otros componentes móviles: Mantenga las manos y otras partes de su cuerpo alejadas de otros componentes móviles.

1. Apague el dispositivo.
2. Desconecte el cable de la alimentación eléctrica de la toma de corriente.
3. Desconecte todos los cables y accesorios externos.
4. Retire la cubierta de la carcasa.
Para más información, consulte [Retirar la cubierta de la carcasa](#).
5. Extraiga el ventilador.
 - a. Desconecte el conector de alimentación del ventilador de la placa del sistema.
 - b. Retire los tornillos que sujetan el ventilador al chasis.
 - c. Extraiga el ventilador del chasis.

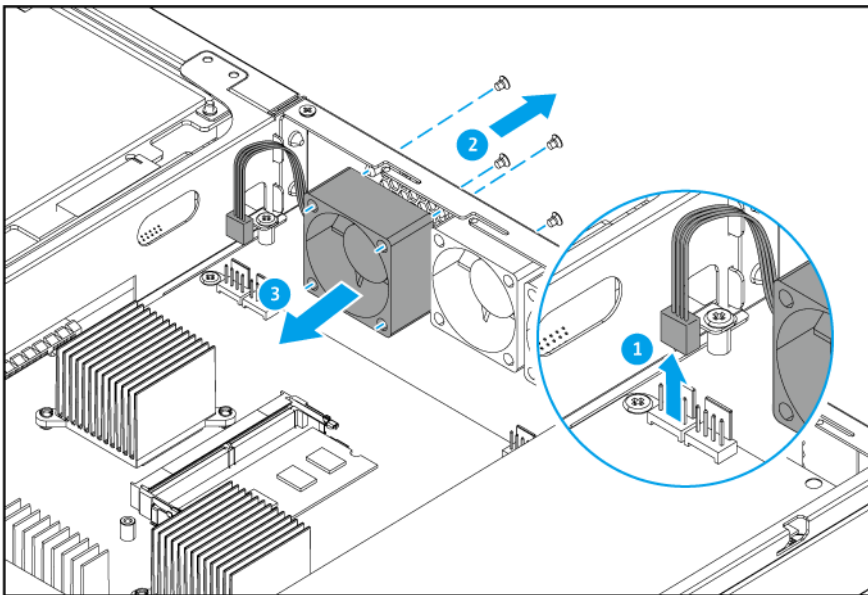

6. Instale un nuevo ventilador.
 - a. Alinee el ventilador con los orificios de los tornillos en el chasis.
 - b. Fije los tornillos que sujetan el ventilador al chasis.
 - c. Fije el conector de alimentación del ventilador a la placa del sistema.

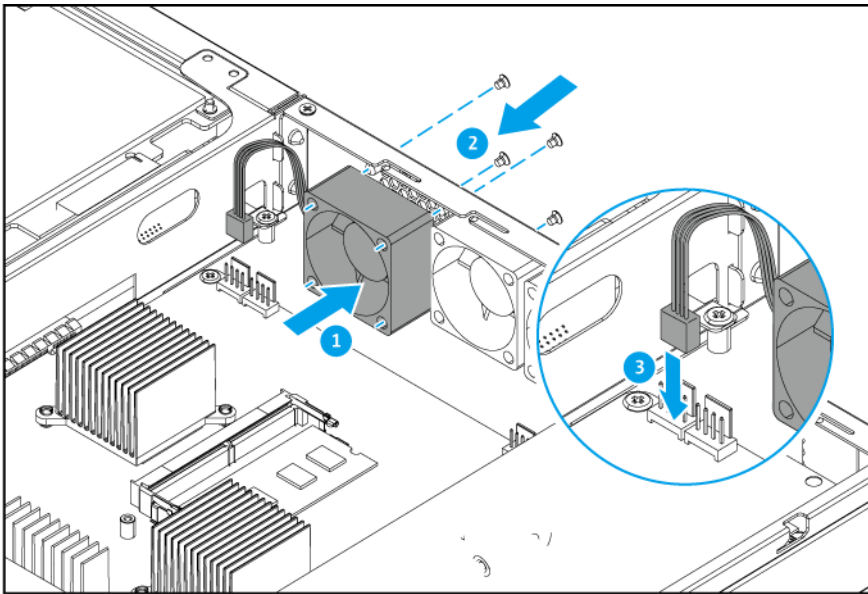

7. Coloque la cubierta de la carcasa.
Para más información, consulte [Fijar la cubierta de la carcasa](#).
8. Conecte todos los cables y accesorios externos.
9. Conecte el cable de la alimentación eléctrica a la toma de corriente.
10. Encienda el dispositivo.

Reemplazar el ventilador de la bahía de unidades



Aviso

- Siga los procedimientos de descarga electrostática (ESD) para evitar daños en los componentes.

•



Aspas móviles del ventilador: Mantenga las manos y otras partes del cuerpo lejos de las aspas móviles del ventilador.

•



Otros componentes móviles: Mantenga las manos y otras partes de su cuerpo alejadas de otros componentes móviles.

1. Apague el dispositivo.
2. Desconecte el cable de la alimentación eléctrica de la toma de corriente.
3. Desconecte todos los cables y accesorios externos.

4. Retire la cubierta de la carcasa.
Para más información, consulte [Retirar la cubierta de la carcasa](#).
5. Extraiga el módulo del ventilador.
 - a. Desconecte el conector de alimentación del ventilador de la placa del sistema.
 - b. Retire los tornillos que sujetan el módulo del ventilador al chasis.

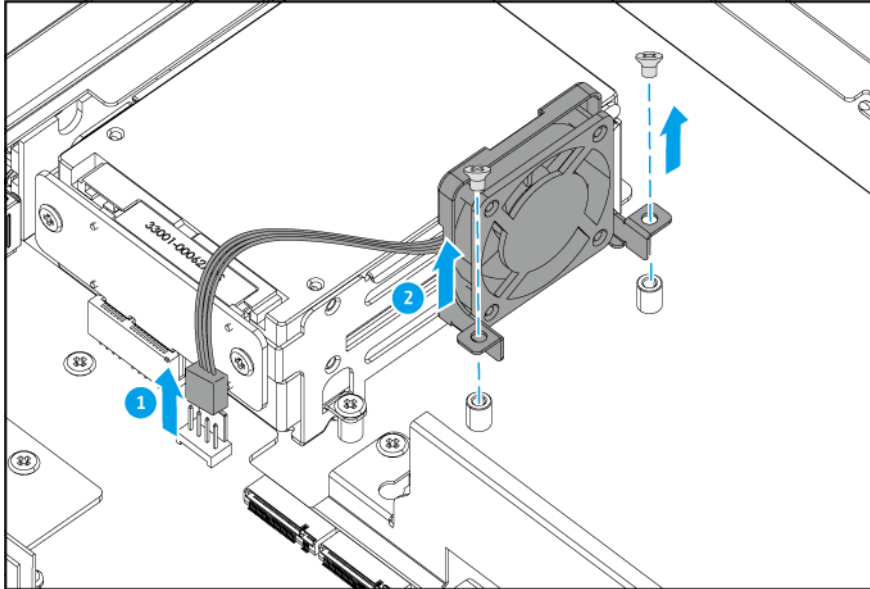

- c. Extraiga el módulo del chasis.
6. Extraiga el ventilador.
 - a. Retire los tornillos que sujetan el ventilador al módulo del ventilador.
 - b. Extraiga el ventilador del módulo del ventilador.

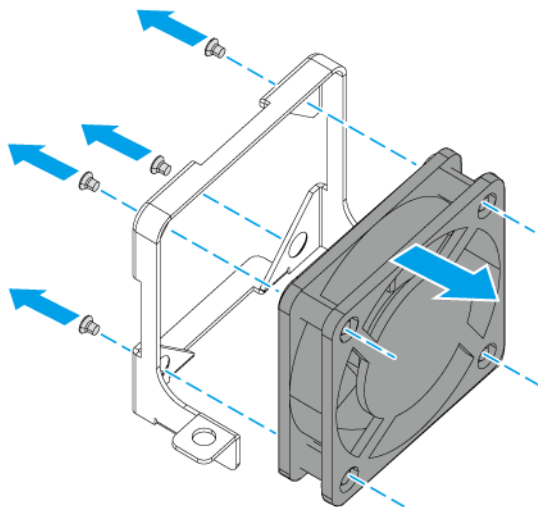

7. Instale un nuevo ventilador.

- a. Alinee el ventilador con los orificios de los tornillos en el módulo del ventilador.
- b. Fije los tornillos que sujetan el ventilador al módulo del ventilador.

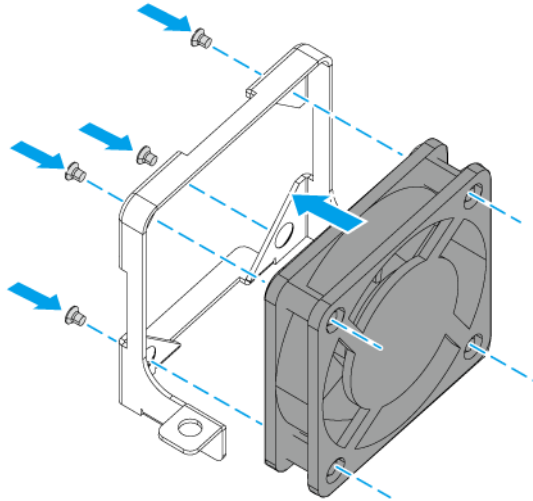

8. Fije el módulo del ventilador.

- a. Alinee el módulo del ventilador con los orificios de los tornillos en el chasis.
- b. Fije los tornillos que sujetan el módulo del ventilador al chasis.
- c. Fije el conector de alimentación del ventilador a la placa del sistema.

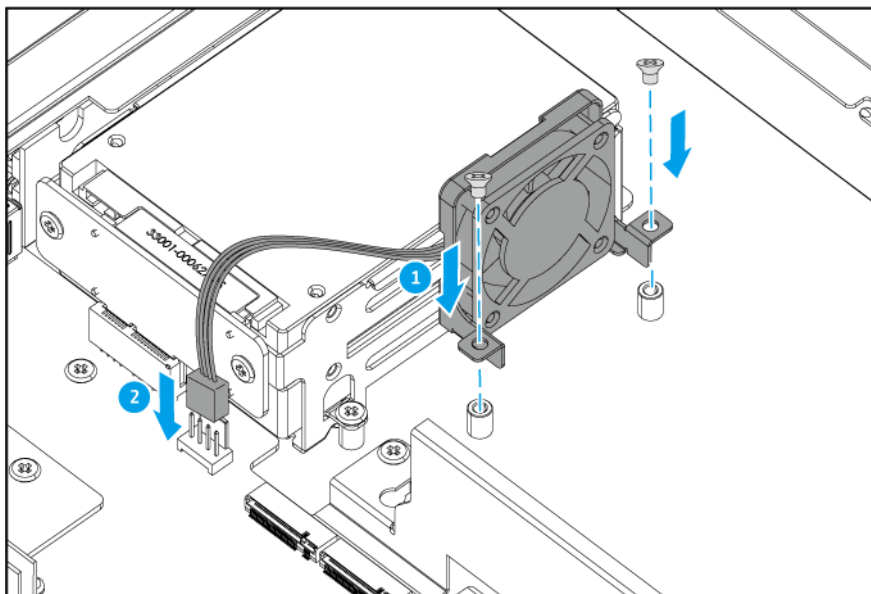

9. Coloque la cubierta de la carcasa.

Para más información, consulte [Fijar la cubierta de la carcasa](#).

10. Conecte todos los cables y accesorios externos.
11. Conecte el cable de la alimentación eléctrica a la toma de corriente.
12. Encienda el dispositivo.

Conectar el dispositivo a un ordenador o a una red

El dispositivo se puede conectar a un ordenador o a una red de área local.

Conectar el dispositivo a un ordenador

Al conectar el dispositivo a un NAS de QNAP, podrá expandir la capacidad de almacenamiento y hacer una copia de seguridad de los datos en otro NAS a través de conexiones de cable Ethernet a un puerto PoE del dispositivo. No obstante, debe conectar el dispositivo a un ordenador para ajustar la configuración del dispositivo.

1. Encienda el dispositivo.
2. Conecte el dispositivo a un ordenador
 - a. Conecte un cable Ethernet a un puerto PoE del dispositivo.
 - b. Conecte el cable Ethernet a un puerto GbE del ordenador.

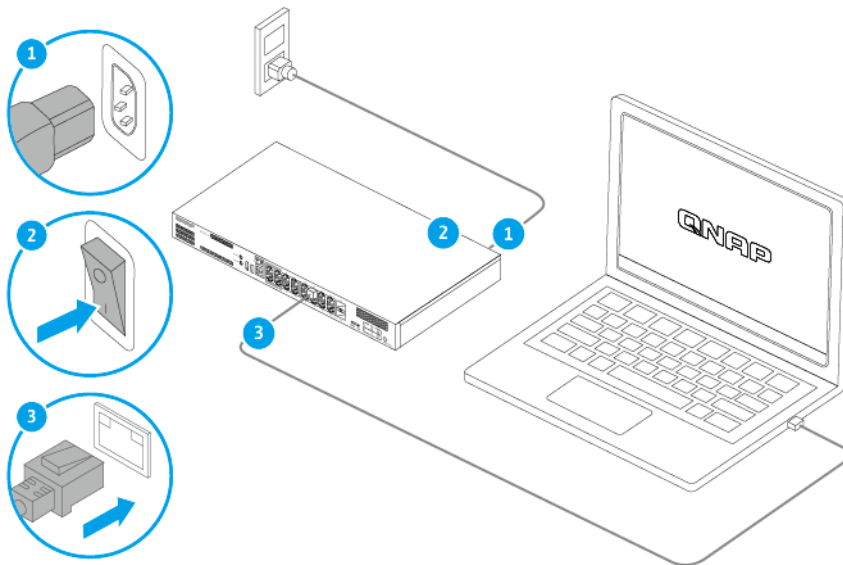

3. Compruebe que el ordenador haya reconocido el dispositivo.
 - a. Abra Qfinder Pro en el ordenador host.



Nota

Para descargar Qfinder Pro, vaya a <https://www.qnap.com/utilities>.

- b. Localice el dispositivo en la lista.

Conectar el dispositivo a una red

El dispositivo puede conectarse a la red de área local a través del puerto del host o de un puerto PoE.

1. Encienda el dispositivo.
2. Conecte el dispositivo a una red de área local. A través de uno de los siguientes tipos de puerto:

Tipo de puerto	QGD-1600P	QGD-1602P
Puerto del host	Utilice la dirección IP que aparece en Adapter 1 (Adaptador 1) en el panel LCD.	Utilice la dirección IP que aparece en Adapter 1 (Adaptador 1), Adapter 2 (Adaptador 2), Adapter 3 (Adaptador 3) o Adapter 4 (Adaptador 4) en el panel LCD.
Puerto PoE	Utilice la dirección IP que aparece en Adapter 2 (Adaptador 2) o Adapter 3 (Adaptador 3) en el panel LCD.	Utilice las direcciones IP que aparecen en Adapter 5 (Adaptador 5) o Adapter 6 (Adaptador 6) en el panel LCD.

3. Ejecute Qfinder Pro en un ordenador que esté conectado a la misma red de área local.



Nota

Para descargar Qfinder Pro, vaya a <https://www.qnap.com/utilities>.

4. Introduzca la dirección IP en la barra de búsqueda de Qfinder Pro.
5. Localice el dispositivo en la lista, y después haga doble clic en el nombre o la dirección IP. Aparecerá la pantalla de inicio de sesión de QTS.
6. Introduzca la información de inicio de sesión de QTS.
7. Haga clic en **Iniciar sesión**.

Conectar unidades de expansión USB

El dispositivo admite unidades de expansión USB. Consulte la siguiente tabla para ver más detalles.

Para ver una lista de las unidades de expansión compatibles y el número máximo de unidades de expansión aplicables, vaya a <https://www.qnap.com/go/compatibility-expansion>.

Puede comprar accesorios de expansión de almacenamiento de QNAP o de un distribuidor autorizado.

Para obtener más información, vaya a <https://shop.qnap.com/>.

Modelo de la unidad de expansión	Descripción	Accesorios necesarios
TR-002	<ul style="list-style-type: none"> • Utiliza una interfaz USB 3.2 Gen 2 Tipo-C • Admite unidades de disco duro/SDD SATA. 	<ul style="list-style-type: none"> • Cable USB 3.2 Gen 2 de Tipo-A a Tipo-C • Cable USB 3.2 Gen 2 de Tipo-C a Tipo-C
TR-004	<ul style="list-style-type: none"> • Utiliza una interfaz USB 3.2 Gen 1 Tipo-C • Admite unidades de disco duro/SDD SATA. 	<ul style="list-style-type: none"> • Cable USB 3.2 Gen 2 de Tipo-A a Tipo-C • Cable USB 3.2 Gen 2 de Tipo-C a Tipo-C

Modelo de la unidad de expansión	Descripción	Accesorios necesarios
TR-004U	<ul style="list-style-type: none"> • Utiliza una interfaz USB 3.2 Gen 1 Tipo-C • Admite unidades de disco duro/SDD SATA. 	<ul style="list-style-type: none"> • Cable USB 3.2 Gen 1 de Tipo-A a Tipo-C • Cable USB 3.2 Gen 2 de Tipo-C a Tipo-C • RAIL-B02

1. Conecte la unidad de expansión al dispositivo.
 - a. Conecte el cable USB al puerto USB Tipo-C en la unidad de expansión.
 - b. Conecte el cable USB a un puerto USB Tipo-A del dispositivo.

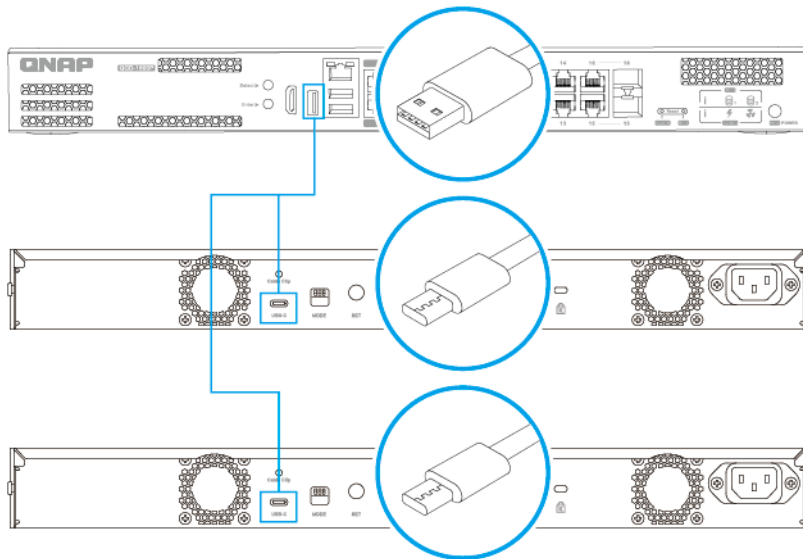

QGD-1600P

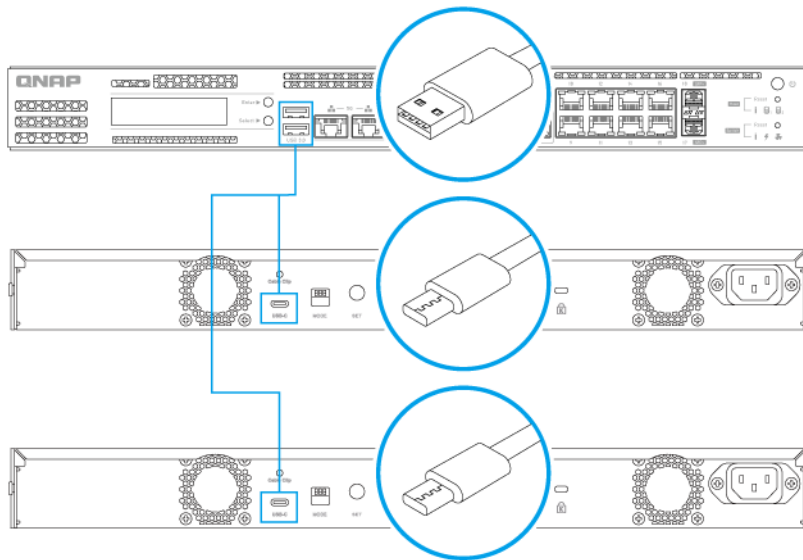

QGD-1602P

2. Encienda las unidades de expansión.
3. Compruebe que el dispositivo haya reconocido las unidades de expansión.
 - a. Inicie sesión en QTS como administrador.
 - b. Vaya a **Menú principal > Almacenamiento e instantáneas > Información general > Sistema**.
 - c. Compruebe si las unidades de expansión aparecen en la lista.

Instalación de QTS

El dispositivo usa el sistema operativo QTS de QNAP. Puede instalar QTS mediante cualquiera de los siguientes métodos.

Para instalar QNE ADRA y configurar el dispositivo para la detección de red y respuesta, consulte la Guía de usuario de dispositivos ADRA (edición global).

Método	Descripción	Requisitos
Instalación de Qfinder Pro (recomendado)	Si el dispositivo está conectado a su red de área local, puede hacer lo siguiente: <ul style="list-style-type: none"> • Localice el dispositivo usando Qfinder Pro. • Siga los pasos del asistente de la Guía de instalación inteligente. 	<ul style="list-style-type: none"> • Ordenador • Cable de red • Instalador de Qfinder Pro

Método	Descripción	Requisitos
Nube	Si el dispositivo está conectado a internet, puede hacer lo siguiente: <ul style="list-style-type: none"> • Escanee el código QR del dispositivo. • Especifique la Cloud Key. • Inicie sesión en su cuenta de myQNAPcloud. • Use myQNAPcloud Link para acceder de forma remota a su dispositivo. • Siga los pasos del asistente de la Guía de instalación inteligente. 	<ul style="list-style-type: none"> • Ordenador o dispositivo móvil • Cuenta de myQNAPcloud • Clave de la nube
Local	Si el dispositivo admite una salida HDMI, puede hacer lo siguiente: <ul style="list-style-type: none"> • Conecte el dispositivo al hardware requerido. • Siga los pasos del asistente de la Guía de instalación inteligente. 	<ul style="list-style-type: none"> • Monitor • Cable HDMI • Teclado USB o control remoto (no disponible en todos los modelos)

Instalar QTS con Qfinder Pro



Aviso

La instalación de QTS borrará todos los datos de las unidades. Realice una copia de seguridad de sus datos antes de proceder.



Importante

Para proteger su dispositivo de ataques de fuerza bruta, cree una nueva cuenta de administrador del sistema durante la instalación de QTS para deshabilitar la cuenta "admin" predeterminada.

1. Encienda el dispositivo.
2. Conecte el dispositivo a su red de área local.



Consejo

Puede conectarse a la red de área local a través del puerto del host o de cualquier puerto PoE.

3. Ejecute Qfinder Pro en un ordenador que esté conectado a la misma red de área local.



Nota

Para descargar Qfinder Pro, vaya a <https://www.qnap.com/utilities>.

4. Localice el dispositivo en la lista, y después haga doble clic en el nombre o la dirección IP. La página del **Servicio de garantía** de QNAP se abrirá en el navegador web predeterminado.
5. Haga clic en **Comprobar garantía**. La página del **Servicio de garantía** de QNAP se abrirá en una nueva página web.



Importante

Puede consultar la política de garantía de su dispositivo o bien comprar un plan de garantía ampliada en el [Servicio de garantía de QNAP](#).

6. Cierre la página de la garantía.
Se abrirá la pantalla de instalación inteligente en el navegador web predeterminado.
7. Compruebe que el sistema operativo que aparece indicado en la pantalla es QTS y que la versión es la que desea instalar.
8. Opcional: Seleccione otra versión del sistema operativo.



Nota

Para instalar QNE ADRA y configurar el dispositivo para la detección de red y respuesta, consulte la Guía de usuario de dispositivos ADRA (edición global).

- a. Haga clic en **Cambiar OS**.
- b. Seleccione una versión disponible del sistema operativo o cargue un archivo de firmware.
- c. Haga clic en **Aplicar**.

El dispositivo se reinicia y la aparece la pantalla de instalación inteligente con la versión del sistema operativo seleccionada.

9. Haga clic en **Iniciar instalación inteligente**.

10. Especifique la siguiente información.

- **Nombre del NAS:** Especifique un nombre de 1 a 14 caracteres. El nombre puede contener letras (de la A a la Z, mayúsculas y minúsculas), números (0 a 9) y guiones (-), pero no puede terminar con un guión.
- **Nombre de usuario:** Especifique un nombre de usuario de administrador que contenga de 1 a 32 caracteres. El nombre puede contener letras (de la A a la Z, mayúsculas y minúsculas), números (0 a 9) y guiones (-), así como caracteres de doble byte como chino, japonés, coreano y ruso. El nombre de usuario no puede contener los siguientes caracteres especiales: acento grave (`), asterisco (*), signo igual (=), signo más (+), corchetes ([]), barra inclinada a la izquierda (\), barra vertical (|), punto y coma (;), dos puntos (:), apóstrofe ('), comillas ("), coma (,), signo de menor que (<), signo de mayor que (>), barra inclinada a la derecha (/), signo de interrogación (?), signo de porcentaje (%)
- **Contraseña:** Especifique una contraseña de administrador que contenga entre 8 a 64 caracteres. La contraseña puede contener cualquier carácter ASCII.
- **Confirmar contraseña:** Vuelva a introducir la nueva contraseña de administrador.

11. Haga clic en **Siguiente**.

Aparecerá la pantalla **Configurar fecha y hora**.

12. Especifique la zona horaria, la fecha y la hora utilizando cualquiera de los siguientes métodos:



Consejo

QNAP recomienda conectarse a un servidor NTP para garantizar que el dispositivo siga un estándar de tiempo universal coordinado (UTC, por sus siglas en inglés).

Métodos	Acciones del usuario
Sincronizar con la hora del ordenador o el dispositivo	Seleccione Igual que la hora del ordenador/dispositivo La hora del dispositivo será la misma que la hora configurada en su ordenador o dispositivo.
Introducir manualmente	<p>a. Seleccione Entre manualmente.</p> <p>b. Especifique la fecha y hora. La fecha y la hora del dispositivo será la misma que la hora configurada</p>
Sincronizar automáticamente con un servidor horario de Internet	Haga clic en Sincronizar automáticamente con un servidor horario de Internet. La hora del dispositivo será la misma que la del servidor NTP.

13. Haga clic en **Siguiente.**
Aparecerá la pantalla **Configurar ajustes de red.**

14. Ajuste la configuración de la red utilizando cualquiera de los siguientes métodos.

Método	Acción del usuario
Obtener automáticamente la dirección IP (DHCP)	Seleccione Obtener automáticamente la dirección IP (DHCP). El sistema detecta y ajusta automáticamente la configuración de dirección IP.
Usar dirección IP estática	<p>a. Seleccione Usar dirección IP estática. Aparecerá la página de la dirección IP.</p> <p>b. Especifique las siguientes configuraciones de dirección IP:</p> <ul style="list-style-type: none"> • Interfaz • Dirección IP • Máscara de subred • Puerta de enlace predeterminada • Servidor DNS primario • Servidor DNS secundario

15. Haga clic en **Siguiente.**
Aparecerá la página **Conexión Thunderbolt.**



Nota

Esta página solo aparece si su dispositivo admite Thunderbolt. Necesitará conectar su dispositivo a un ordenador utilizando un cable Thunderbolt.

16. Haga clic en **Siguiente.**
Aparecerá la pantalla **Resumen.**

17. Compruebe la configuración.

18. Haga clic en **Aplicar.**
Aparecerá un mensaje de confirmación.

**Aviso**

Al hacer clic en **Confirmar**, se eliminarán todos los datos de la unidad antes de instalar QTS.

- Haga clic en **Confirmar**.
QTS está instalado.

Instalación de QTS con la Cloud Key

**Aviso**

La instalación de QTS borrará todos los datos de las unidades. Realice una copia de seguridad de sus datos antes de proceder.

**Importante**

Para proteger su dispositivo de ataques de fuerza bruta, cree una nueva cuenta de administrador del sistema durante la instalación de QTS para deshabilitar la cuenta "admin" predeterminada.

- Encienda el dispositivo.
- Conecte el dispositivo a Internet.
- Vaya a la página Instalación de QNAP Cloud mediante uno de los siguientes métodos:
 - En su ordenador, vaya al sitio de su región correspondiente para descargar QTS:
 - China: <https://install.qnap.com.cn>
 - Global: <https://install.qnap.com>
 - Escanee el código QR en el NAS con un dispositivo móvil.

La página web incluye una lista con todos los dispositivos QNAP no inicializados de la red local.

- Encuentre su dispositivo en la lista y, a continuación, haga clic en **Inicializar**.

**Nota**

Si su dispositivo no aparece en la lista, siga las instrucciones de la página web para especificar la clave de la nube en el dispositivo.

El asistente de instalación se abrirá en el navegador web predeterminado.

- Cree una cuenta o inicie sesión en myQNAPcloud.

**Nota**

Debe volver a esta página para finalizar la instalación cuando haya creado una cuenta.

- Especifique el nombre del dispositivo myQNAPcloud.

**Nota**

- El nombre del dispositivo myQNAPcloud se usa para acceder al dispositivo de forma remota.
- Por razones de seguridad, el servicio de conexión remota de myQNAPcloud Link se desactivará en su dispositivo cuando se realice la inicialización. Se puede activar al conectar a QTS a través de LAN y a continuación instalar myQNAPcloud Link.

- Haga clic en **Siguiente**.

La página del **Servicio de garantía** de QNAP se abrirá en el navegador web predeterminado.

8. Haga clic en **Comprobar garantía.**

La página del **Servicio de garantía** de QNAP se abrirá en una nueva página web.



Importante

Puede consultar la política de garantía de su dispositivo o bien comprar un plan de garantía ampliada en el [Servicio de garantía de QNAP](#).

9. Cierre la página de la garantía.

Se abrirá la pantalla de instalación inteligente en el navegador web predeterminado.

10. Compruebe que el sistema operativo que aparece indicado en la pantalla es QTS y que la versión es la que desea instalar.

11. Opcional: Seleccione otra versión del sistema operativo.



Nota

Para instalar QNE ADRA y configurar el dispositivo para la detección de red y respuesta, consulte la Guía de usuario de dispositivos ADRA (edición global).

a. Haga clic en **Cambiar OS**.

b. Seleccione una versión disponible del sistema operativo o cargue un archivo de firmware.

c. Haga clic en **Aplicar**.

El dispositivo se reinicia y la aparece la pantalla de instalación inteligente con la versión del sistema operativo seleccionada.

12. Haga clic en **Iniciar instalación inteligente.**

13. Especifique la siguiente información.

- **Nombre del NAS:** Especifique un nombre de 1 a 14 caracteres. El nombre puede contener letras (de la A a la Z, mayúsculas y minúsculas), números (0 a 9) y guiones (-), pero no puede terminar con un guión.
- **Nombre de usuario:** Especifique un nombre de usuario de administrador que contenga de 1 a 32 caracteres. El nombre puede contener letras (de la A a la Z, mayúsculas y minúsculas), números (0 a 9) y guiones (-), así como caracteres de doble byte como chino, japonés, coreano y ruso. El nombre de usuario no puede contener los siguientes caracteres especiales: acento grave (`), asterisco (*), signo igual (=), signo más (+), corchetes ([]), barra inclinada a la izquierda (\), barra vertical (|), punto y coma (;), dos puntos (:), apóstrofe ('), comillas ("), coma (,), signo de menor que (<), signo de mayor que (>), barra inclinada a la derecha (/), signo de interrogación (?), signo de porcentaje (%)
- **Contraseña:** Especifique una contraseña de administrador que contenga entre 8 a 64 caracteres. La contraseña puede contener cualquier carácter ASCII.
- **Confirmar contraseña:** Vuelva a introducir la nueva contraseña de administrador.

14. Haga clic en **Siguiente.**

Aparecerá la pantalla **Configurar fecha y hora**.

15. Especifique la zona horaria, la fecha y la hora utilizando cualquiera de los siguientes métodos:



Consejo

QNAP recomienda conectarse a un servidor NTP para garantizar que el dispositivo siga un estándar de tiempo universal coordinado (UTC, por sus siglas en inglés).

Métodos	Acciones del usuario
Sincronizar con la hora del ordenador o el dispositivo	Seleccione Igual que la hora del ordenador/dispositivo La hora del dispositivo será la misma que la hora configurada en su ordenador o dispositivo.
Introducir manualmente	<p>a. Seleccione Entre manualmente.</p> <p>b. Especifique la fecha y hora. La fecha y la hora del dispositivo será la misma que la hora configurada</p>
Sincronizar automáticamente con un servidor horario de Internet	Haga clic en Sincronizar automáticamente con un servidor horario de Internet . La hora del dispositivo será la misma que la del servidor NTP.

16. Haga clic en **Siguiente**.
Aparecerá la pantalla **Configurar ajustes de red**.

17. Ajuste la configuración de la red utilizando cualquiera de los siguientes métodos.

Método	Acción del usuario
Obtener automáticamente la dirección IP (DHCP)	Seleccione Obtener automáticamente la dirección IP (DHCP) . El sistema detecta y ajusta automáticamente la configuración de dirección IP.
Usar dirección IP estática	<p>a. Seleccione Usar dirección IP estática. Aparecerá la página de la dirección IP.</p> <p>b. Especifique las siguientes configuraciones de dirección IP:</p> <ul style="list-style-type: none"> • Interfaz • Dirección IP • Máscara de subred • Puerta de enlace predeterminada • Servidor DNS primario • Servidor DNS secundario

18. Haga clic en **Siguiente**.
Aparecerá la página **Conexión Thunderbolt**.



Nota

Esta página solo aparece si su dispositivo admite Thunderbolt. Necesitará conectar su dispositivo a un ordenador utilizando un cable Thunderbolt.

19. Haga clic en **Siguiente**.
Aparecerá la pantalla **Resumen**.

20. Compruebe la configuración.

21. Haga clic en **Aplicar**.

Aparecerá un mensaje de confirmación.



Aviso

Al hacer clic en **Confirmar**, se eliminarán todos los datos de la unidad antes de instalar QTS.

- Haga clic en **Confirmar**.
QTS está instalado.

Instalar QTS utilizando una conexión HDMI en el QGD-1600P



Aviso

La instalación de QTS borrará todos los datos de las unidades. Realice una copia de seguridad de sus datos antes de proceder.



Importante

Para proteger su dispositivo de ataques de fuerza bruta, cree una nueva cuenta de administrador del sistema durante la instalación de QTS para deshabilitar la cuenta "admin" predeterminada.

- Conecte una pantalla HDMI al dispositivo.
- Conecte un teclado USB al dispositivo.
- Encienda el dispositivo.
Aparecerá la pantalla de **Bienvenida** de la Guía de instalación inteligente.
- Seleccione **Iniciar guía de instalación inteligente**.
Aparecerá la pantalla **Introducir el nombre del NAS y la contraseña del administrador**.
- Especifique la siguiente información:
 - **Nombre del NAS:** Especifique un nombre de 1 a 14 caracteres. El nombre puede contener letras (de la A a la Z, mayúsculas y minúsculas), números (0 a 9) y guiones (-), pero no puede terminar con un guión.
 - **Nombre de usuario:** Especifique un nombre de usuario de administrador que contenga de 1 a 32 caracteres. El nombre puede contener letras (de la A a la Z, mayúsculas y minúsculas), números (0 a 9) y guiones (-), así como caracteres de doble byte como chino, japonés, coreano y ruso. El nombre de usuario no puede contener los siguientes caracteres especiales: acento grave (`), asterisco (*), signo igual (=), signo más (+), corchetes ([]), barra inclinada a la izquierda (\), barra vertical (|), punto y coma (;), dos puntos (:), apóstrofe ('), comillas ("), coma (,), signo de menor que (<), signo de mayor que (>), barra inclinada a la derecha (/), signo de interrogación (?), signo de porcentaje (%)
 - **Contraseña:** Especifique una contraseña de administrador que contenga entre 8 a 64 caracteres. La contraseña puede contener cualquier carácter ASCII.
 - **Confirmar contraseña:** Vuelva a introducir la nueva contraseña de administrador.
- Haga clic en **Siguiente**.
Aparecerá la página **Conexión Thunderbolt**.



Nota

Esta página solo aparece si su dispositivo admite Thunderbolt. Necesitará conectar su dispositivo a un ordenador utilizando un cable Thunderbolt.

- Haga clic en **Siguiente**.
Aparecerá la pantalla **Resumen**.

8. Compruebe la configuración.
9. Haga clic en **Siguiente**.
Aparecerá la pantalla **Confirmar**.



Aviso

Si hace clic en **Siguiente**, se eliminarán todos los datos de la unidad antes de instalar QTS.

10. Haga clic en **Siguiente**.
QTS está instalado.

Acceso a la administración del conmutador

Puede administrar la configuración del conmutador en el QGD-1600P y en el QGD-1602P utilizando una de las siguientes interfaces:

Interfaz de software	Descripción
QSS	Sistema operativo de administración de red de QNAP para conmutadores. QSS viene preinstalado en el dispositivo. Para acceder a QSS, consulte Acceder a QSS con Qfinder Pro .
QuNetSwitch	Utilidad de administración del conmutador para QTS. QuNetSwitch viene preinstalado en QTS. Para acceder a QuNetSwitch, consulte Acceder a QuNetSwitch en QTS .

Para obtener información sobre la administración de la configuración del conmutador en QSS o QuNetSwitch, consulte [Administración de conmutador](#).

Acceder a QSS con Qfinder Pro

1. Encienda el conmutador.
2. Conecte el conmutador a su red de área local.
Para obtener más información, consulte [Conectar el conmutador a una red](#).
3. Ejecute Qfinder Pro en un ordenador que esté conectado a la misma red de área local.



Nota

Para descargar Qfinder Pro, vaya a <https://www.qnap.com/utilities>.

4. Introduzca la dirección IP del conmutador.
La dirección IP del conmutador se mostrará como %nombre del NAS% - conmutador.
5. Localice el conmutador en la lista y después haga doble clic en el nombre o la dirección IP.
Aparecerá la pantalla de inicio de sesión de QSS.
6. Inicie sesión en QSS.
Los datos de inicio de sesión predeterminados de QSS son los siguientes:
 - Nombre de la cuenta: admin
 - Contraseña: admin
 Aparecerá la ventana **Bienvenido**.
7. Especifique la siguiente información.

- **Nombre del NAS:** Especifique un nombre de 1 a 14 caracteres. El nombre puede contener letras (de la A a la Z, mayúsculas y minúsculas), números (0 a 9) y guiones (-), pero no puede terminar con un guión.
- **Contraseña:** Especifique un administrador de 1 a 64 caracteres. La contraseña puede contener cualquier carácter ASCII.

8. Continúe con la administración del conmutador.

**Nota**

Para más información, consulte [Administración de conmutador](#).

Acceder a QuNetSwitch en QTS

**Nota**

Debe crear un volumen de sistema predeterminado antes de usar QuNetSwitch. Para obtener más información, consulte la guía del usuario de QTS.

1. Encienda el dispositivo.
2. Inicie sesión en QTS.

**Nota**

Para más información, consulte [Conectar el dispositivo a una red](#).

3. Vaya a **Menú principal > QuNetSwitch**.
4. Continúe con la administración del conmutador.

**Nota**

Para más información, consulte [Administración de conmutador](#).

4. Operaciones básicas



Este capítulo describe las operaciones básicas del dispositivo.

Botones

Botón de encendido del host

Operación	Acción del usuario	Resultado
Encendido	Presione el botón una vez.	El dispositivo se enciende.
Apagado	Mantenga presionado el botón durante 1.5 segundos.	El dispositivo se apaga.
Apagado forzado	Mantenga pulsado el botón durante 5 segundos.	El dispositivo se apaga.  Importante Use este método solo si el dispositivo no responde.

Botón de restablecimiento de QTS

Operación	Acción del usuario	Resultado
Restablecimiento básico del sistema	Mantenga pulsado el botón durante 3 segundos.	<p>La siguiente configuración se restablecerá con los valores predeterminados:</p> <ul style="list-style-type: none"> • Contraseña del administrador del sistema: La contraseña predeterminada es la primera dirección MAC en letras mayúsculas sin caracteres especiales. Por ejemplo, si la primera dirección MAC es 00-08-9B-F6-15-75, la contraseña de administrador sería 00089BF61575. <p> Consejo Puede encontrar la primera dirección MAC con Qfinder Pro o en una de las etiquetas del dispositivo precedida de la palabra MAC1.</p> <ul style="list-style-type: none"> • La cuenta admin está habilitada automáticamente. • Configuración TCP/IP: <ul style="list-style-type: none"> • Obtener las configuraciones de dirección IP automáticamente a través de DHCP • Deshabilitar Jumbo Frame • Si el enlace troncal de puertos está habilitado (solo en modelos multiLAN), el modo de enlace troncal de puertos se restablecerá a "Copia de seguridad activa (Conmutación por error)". • Puerto del sistema: 8080 (puerto de servicio del sistema) • Nivel de seguridad: Bajo (permite todas las conexiones) • Contraseña del panel LCD: (vacío) • VLAN: Deshabilitada
Restablecimiento avanzado del sistema	Mantenga pulsado el botón durante 15 segundos.	<p>Se restaurarán los ajustes de fábrica predeterminados.</p> <p> Consejo Para recuperar datos antiguos después de un restablecimiento avanzado del sistema, vuelva a crear la estructura previa de la carpeta del dispositivo.</p>

Botón de restablecimiento de conmutador

Operación	Acción del usuario	Resultado
Restablecer	Mantenga pulsado el botón durante 3 segundos.	El conmutador se restablece y se restauran todos los valores de configuración predeterminados.

Panel LCD

Ver la configuración de TCP/IP

Puede visualizar los siguientes parámetros para cada adaptador de red del dispositivo:

- Dirección IP
- Máscara de subred
- Puerta de enlace predeterminada
- DNS primario
- DNS secundario

1. Presione **Intro o **Seleccionar**.**

El panel mostrará el nombre del dispositivo y la versión de QTS.

2. Mantenga presionado **Intro durante dos segundos.**

El panel mostrará `Main Menu 1. TCP/IP (Menú principal 1. TCP/IP)`.

3. Mantenga presionado **Intro.**

El panel indica la dirección IP del primer adaptador de red.

4. Mantenga pulsada la tecla **Seleccionar para ver la siguiente pantalla TCP/IP.**

Repita este paso según sea necesario.

Configuración de TCP/IP

Puede configurar los siguientes parámetros para cada adaptador de red en el dispositivo:

- Dirección IP
- Máscara de subred
- Puerta de enlace predeterminada
- DNS primario
- DNS secundario

1. Presione **Intro o **Seleccionar**.**

El panel mostrará el nombre del dispositivo y la versión de QTS.

2. Mantenga presionado **Intro durante dos segundos.**

El panel mostrará `Main Menu 1. TCP/IP (Menú principal 1. TCP/IP)`.

3. Mantenga presionado **Intro.**

El panel indica la dirección IP del primer adaptador de red.

4. Presione repetidas veces **Seleccionar** hasta que el panel indique `Enter Network Settings` (Introducir ajustes de red).
5. Mantenga presionado **Intro**.
El panel mostrará los ajustes de red configurables.
6. Presione **Seleccionar** y luego **Entrar** para configurar los ajustes.

Botón	Uso
Intro	<ul style="list-style-type: none"> • Mostrar una pantalla de configuración. • Pasar al siguiente elemento de una pantalla de configuración.
Seleccionar	<ul style="list-style-type: none"> • Pasar al siguiente elemento de un menú. • Permite modificar un valor en la pantalla de configuración.

Visualizar información de las unidades

El panel LCD puede indicar la temperatura y la capacidad de cada unidad instalada en el dispositivo.

1. Presione **Intro** o **Seleccionar**.
El panel mostrará el nombre del dispositivo y la versión de QTS.
2. Mantenga presionado **Intro** durante dos segundos.
El panel indicará `Main Menu 1. TCP/IP` (Menú principal 1. TCP/IP).
3. Presione repetidas veces **Intro** hasta que el panel indique `Main Menu 2. Physical disk` (Menú principal 2. Disco físico).
4. Mantenga presionado **Intro**.
El panel indicará la temperatura y la capacidad de la unidad en la ranura 1.
5. Mantenga presionado **Seleccionar**.
Repita este paso según sea necesario.
El panel indicará la temperatura y la capacidad de la siguiente unidad.

Visualizar la información del sistema

El panel LCD puede mostrar la temperatura de la CPU, la temperatura del sistema y la velocidad del ventilador del sistema.

1. Presione **Intro** o **Seleccionar**.
El panel mostrará el nombre del dispositivo y la versión de QTS.
2. Mantenga presionado **Intro** durante dos segundos.
El panel indicará `Main Menu 1. TCP/IP` (Menú principal 1. TCP/IP).
3. Presione repetidas veces **Intro** hasta que el panel indique `Main Menu 4. System` (Menú principal 4. Sistema).
4. Mantenga presionado **Intro**.
El panel mostrará la temperatura del sistema y la CPU.
5. Mantenga presionado **Seleccionar**.
El panel mostrará la velocidad del ventilador del sistema.

Apagar el conmutador

1. Pulse **Intro** o **Seleccionar**.
El panel mostrará el nombre del dispositivo y la versión de QTS.
2. Mantenga presionado **Intro** durante dos segundos.
El panel mostrará `Main Menu 1. TCP/IP (Menú principal 1. TCP/IP)`.
3. Pulse **Intro** repetidamente hasta que el panel muestre `Main Menu 5. Shut down (Menú principal 5. Apagar)`.
4. Mantenga presionado **Intro**.
El dispositivo se apagará.

Reiniciar el dispositivo

1. Presione **Intro** o **Seleccionar**.
El panel mostrará el nombre del dispositivo y la versión de QTS.
2. Mantenga presionado **Intro** durante dos segundos.
El panel mostrará `Main Menu 1. TCP/IP (Menú principal 1. TCP/IP)`.
3. Pulse repetidas veces **Intro** hasta que el panel indique `Main Menu 6. Reboot (Menú principal 6. Reiniciar)`.
4. Mantenga presionado **Intro**.
El dispositivo se reinicia.

Cambiar la contraseña del panel LCD

El uso de una contraseña para el panel LCD evita el acceso no autorizado.

1. Presione **Intro** o **Seleccionar**.
El panel mostrará el nombre del dispositivo y la versión de QTS.
2. Mantenga presionado **Intro** durante dos segundos.
El panel mostrará `Main Menu 1. TCP/IP (Menú principal 1. TCP/IP)`.
3. Pulse repetidas veces **Intro** hasta que el panel indique `Main Menu 7. Password (Menú principal 7. Contraseña)`.
4. Mantenga presionado **Intro**.
Aparecerá la pantalla para `Change Password (Cambiar contraseña)`.
5. Seleccione **Sí** manteniendo presionado **Intro**.
Aparecerá la pantalla `New Password (Nueva contraseña)`.
6. Presione **Seleccionar** y **Intro** para especificar una contraseña nueva.
 - Indique una contraseña.
 - Longitud: 1-8 caracteres
 - Caracteres válidos: 0-9
 - Para eliminar una contraseña, deje en blanco el campo de contraseña.

- Mueva el cursor a **Aceptar**.

Botón	Uso
Intro	Pase al siguiente elemento de la pantalla New Password (Nueva contraseña).
Seleccionar	Permite modificar un caracteres en las pantallas New Password (Nueva contraseña) y Verify Password (Verificar contraseña).

7. Pulse Intro.

El dispositivo guarda la contraseña.

Mensajes de error de LCD

Mensaje del sistema	Descripción
Sys. Fan Failed (Fallo ventilador sistema)	Error en el ventilador del sistema.
Sys. Overheat (Sobrecalentamiento sistema)	El sistema se ha sobrecalentado.
HDD Overheat (Sobrecalentamiento HDD)	La unidad se ha sobrecalentado.
CPU Overheat (Sobrecalentamiento CPU)	La CPU se ha sobrecalentado.
Network Lost (Red desconectada)	Todas las redes LAN están desconectadas en el modo conmutación por error o equilibrio de cargas.
LAN Lost (LAN perdida)	La LAN se ha desconectado.
HDD Failure (Error HDD)	La unidad ha fallado.
Vol1 Full (Vol.1 lleno)	El volumen está lleno.
HDD Ejected (HDD expulsado)	La unidad de disco duro se ha expulsado.
Vol Degraded (Vol. degradado)	El volumen está en el modo degradado.
Vol Unmounted (Vol. desmontado)	El volumen se ha desmontado.
Vol Nonactive (Vol. no activo)	El volumen no está inactivo.

Indicadores LED

Los indicadores LED indican el estado del sistema e información relacionada cuando se enciende el dispositivo.

Para ver detalles sobre la ubicación de los LED, consulte [Indicadores LED del panel frontal](#).

LED	Estado	Descripción
Encendido del host.	Verde	El sistema del host está preparado.
	Parpadea en verde cada 1,0 segundos.	El sistema del host se está iniciando.
	Rojo	Se ha producido un error fatal del sistema host.
	Apagado	El sistema del host está apagado.

LED	Estado	Descripción
Unidad 1	Verde	Las operaciones de unidad son normales.
	Rojo	Se ha producido un error.
	Apagado	No se ha detectado ninguna unidad.
Unidad 2	Verde	Las operaciones de unidad son normales.
	Rojo	Se ha producido un error.
	Apagado	No se ha detectado ninguna unidad.
Encendido del conmutador	Verde	El conmutador está preparado.
	Parpadea en verde cada 1,0 segundos.	El conmutador se está iniciando.
	Rojo	Se ha producido un error fatal del sistema del conmutador.
	Apagado	El sistema del conmutador está apagado.
PoE	Verde	El estado del PoE es normal.
	Rojo	Se ha producido un error fatal del PoE.
Ventilador	Verde	El estado del ventilador es normal.
	Rojo	Se ha producido un error fatal del ventilador.
Velocidad del puerto PoE	Parpadea en verde cada 1,0 segundos.	La velocidad de conexión está funcionando a 1 Gbps.
	Parpadea en ámbar cada 1,0 segundos.	La velocidad de conexión está funcionando a 10/100 Mbps.
	Apagado	No se ha detectado ninguna conexión.
Actividad/conexión de puerto PoE	Verde	El conmutador está conectado a un dispositivo de alimentación.
	Ámbar	Se ha producido un error en el dispositivo de alimentación.
	Apagado	No se ha detectado ningún dispositivo de alimentación.
Velocidad de puerto combinado	Parpadea en verde cada 1,0 segundos.	La velocidad de conexión está funcionando a 1 Gbps.
	Parpadea en ámbar cada 1,0 segundos.	La velocidad de conexión está funcionando a 10/100 Mbps.
	Apagado	No se ha detectado ninguna conexión.
Actividad/conexión de puerto combinado	Parpadea en ámbar cada 1,0 segundos.	Se están transfiriendo datos.

Alerta de audio

Duración	Frecuencia	Descripción
Bip corto (0,5 segundos)	1	<ul style="list-style-type: none"> El dispositivo se está iniciando. El dispositivo se está apagando (apagado de software). El usuario ha pulsado el botón de restablecimiento del conmutador. El sistema operativo se ha actualizado.

Duración	Frecuencia	Descripción
Bip largo (1,5 segundos)	3 (cada 5 minutos)	El ventilador del sistema no está funcionando.
	2	<ul style="list-style-type: none"> • El volumen de disco está a punto de alcanzar su capacidad máxima. • El volumen de disco ha alcanzado su capacidad máxima. • Las unidades están en modo degradado. • El usuario ha iniciado el proceso de reconstrucción de la unidad. • Se ha desconectado o conectado una unidad.
	1	<ul style="list-style-type: none"> • El dispositivo se apagó mediante apagado forzado (apagado de hardware). • El dispositivo se ha encendido con éxito y está listo.
Bip largo (5 segundos)	1	Se está reiniciando el sistema operativo.

5. Administración de conmutador

Acerca de QSS y QuNetSwitch

QNAP Switch System (QSS) es un sistema operativo de administración de red para conmutadores de QNAP. QSS permite la administración de redes de capa 2 y la administración del sistema del conmutador.

QuNetSwitch es una utilidad de conmutador que le permite administrar las configuraciones de red del conmutador en el sistema operativo QTS. Gracias a su intuitiva interfaz, QuNetSwitch facilita la configuración y la protección de las funciones de su conmutador.

Para acceder a QSS o QuNetSwitch, consulte [Acceso a la administración del conmutador](#).

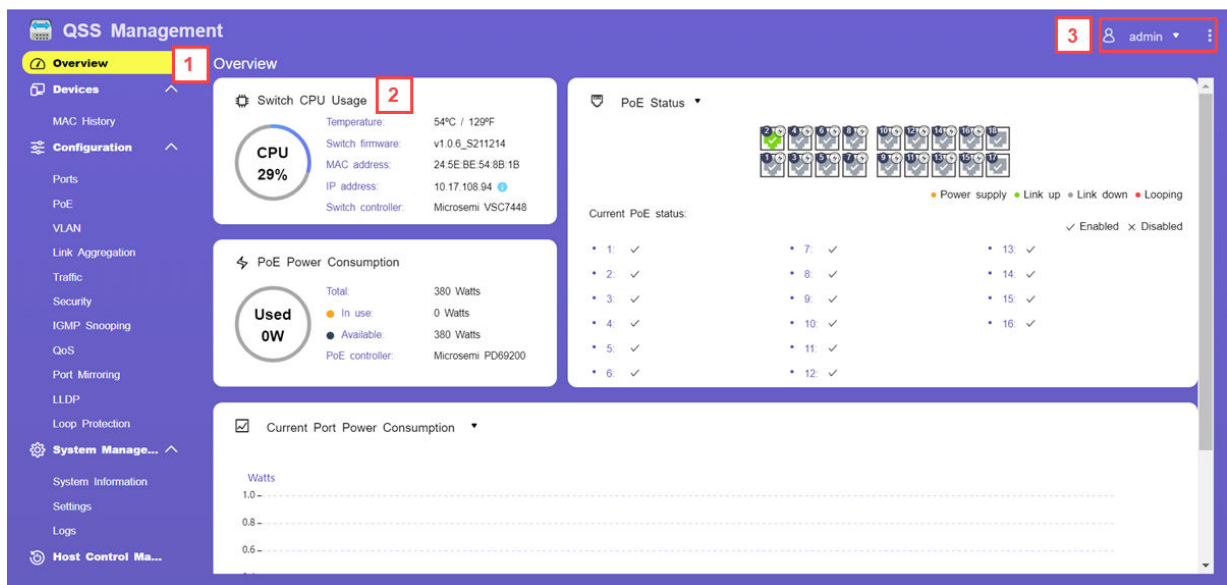

Partes de la interfaz de usuario

QSS

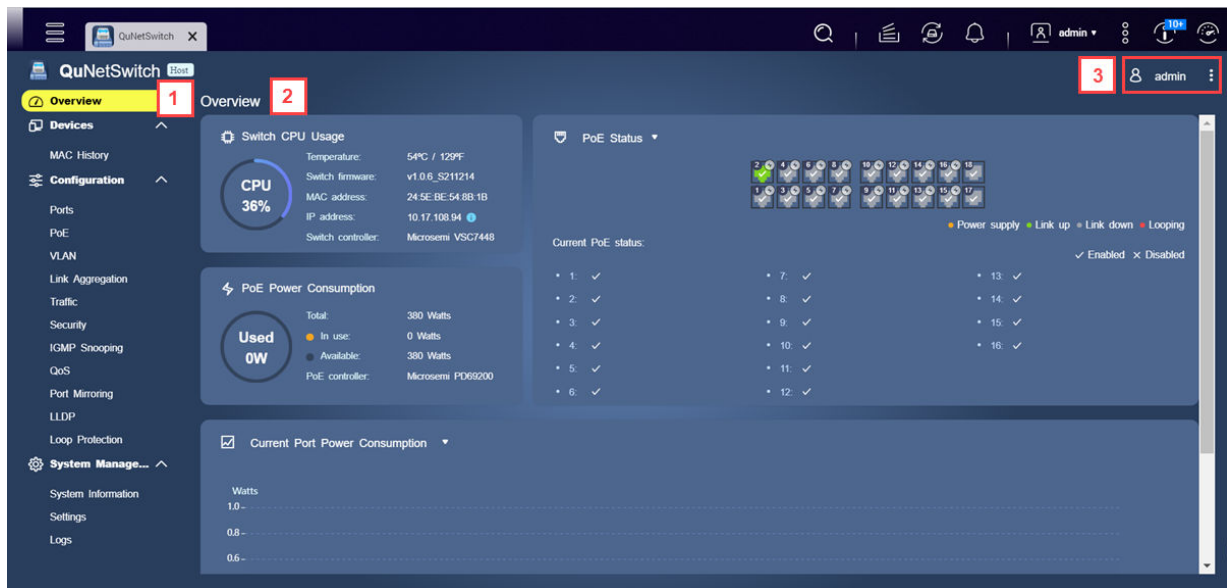

QuNetSwitch



Etiqueta	Área	Descripción
1	Menú	<p>El menú tiene tres secciones: Dispositivos, Configuración y Sistema</p> <p>Nota QSS le permite gestionar las acciones de encendido en la interfaz QTS utilizando la Gestión del control de host. Para más información, consulte Realizar acciones de control de host.</p> <p>Haga clic en  o  para expandir o contraer el menú.</p>
2	Menú principal	El menú principal muestra la pantalla seleccionada.
3	Barra de herramientas	<p>La barra de herramientas muestra la siguiente información:</p> <ul style="list-style-type: none"> • [USER_NAME]: Haga clic para acceder al botón Cerrar sesión. • : Haga clic aquí para ver lo siguiente: <ul style="list-style-type: none"> • Reiniciar conmutador: Reinicia el conmutador • Ayuda: Abre la guía de Ayuda de la interfaz • Información: Muestra la siguiente información: <ul style="list-style-type: none"> • Nombre del modelo • Número de versión

Administración de dispositivos cliente

La pantalla **Historial MAC** mostrará información sobre los dispositivos conectados al interruptor. Esta pantalla proporciona acceso a todos los dispositivos conectados y acceso a los comandos de Wake-on-LAN (WoL).

WoL permite a los administradores de red realizar tareas de mantenimiento en dispositivos conectados aunque el dispositivo esté apagado. Puede activar dispositivos en espera enviando paquetes de red codificados de forma especial a dispositivos equipados y habilitados para responder a estos paquetes codificados.

Buscar dispositivos conectados

1. Inicie sesión en QSS o abra QuNetSwitch en QTS.
2. Vaya a **Dispositivos > Historial MAC**.
3. Haga clic en **Escanear**.

QSS o QuNetSwitch buscará dispositivos conectados.

Enviar un paquete WoL a un dispositivo

1. Inicie sesión en QSS o abra QuNetSwitch en QTS.
2. Vaya a **Dispositivos > Historial MAC**.
3. Identifique un dispositivo conectado.
4. Haga clic en .
Se abrirá la ventana **Enviar comando WoL**.
5. Especifique una dirección MAC.
6. Haga clic en **Despertar**.

QSS o QuNetSwitch enviará un comando WoL al dispositivo.

Eliminar una dirección MAC

1. Inicie sesión en QSS o abra QuNetSwitch en QTS.
2. Vaya a **Dispositivos > Historial MAC**.
3. Identifique un dispositivo conectado.
4. Haga clic en .
Se abrirá un cuadro de diálogo.
5. Haga clic en **Eliminar**.

QSS o QuNetSwitch eliminará la dirección MAC.

Borrar el historial de direcciones MAC

1. Inicie sesión en QSS o abra QuNetSwitch en QTS.
2. Vaya a **Dispositivos > Historial MAC**.
3. Haga clic en **Borrar**.
Se abrirá un cuadro de diálogo.
4. Haga clic en **Borrar**.

QSS o QuNetSwitch borrará el historial de direcciones MAC.

Administración de red

La configuración básica de la red incluye la administración de puertos, la configuración de VLAN, la configuración de varios protocolos y la gestión de tráfico a través de la Calidad de servicio (QoS) y las Listas de control del acceso (ACL).

Panel de control

El panel de control se abre en la sección de configuración de la interfaz. Haga clic en el menú desplegable del panel de control para ver el estado del puerto, el estado de VLAN, el estado de la agregación de enlaces y el tráfico del puerto en todos los puertos.

También puede eliminar la configuración de red configurada por el usuario y monitorizar la configuración de red del conmutador.

Ajustar la configuración de los puertos

1. Inicie sesión en QSS o abra QuNetSwitch en QTS.
2. Vaya a **Configuración** > **Gestión de puertos**.
3. Vaya a **Configuración del puerto**.
4. Identifique un puerto.
5. Ajuste la configuración.

Opción	Descripción
Estado	Controla el estado de funcionamiento de un puerto
Velocidad	Indica la velocidad máxima a la cual puede funcionar un puerto.
Control de flujo	Controla el estado de control de flujo de un puerto  Importante El control de flujo no se admite cuando la velocidad del puerto está configurada a HDX.
Tamaño de fotograma máximo	Controla el tamaño de fotograma máximo permitido para el puerto

6. Haga clic en **Aplicar**.

QSS o QuNetSwitch guardará la configuración.

Administrar la configuración de PoE

Los sistemas con alimentación a través de Ethernet (PoE) pasan la energía eléctrica por cables Ethernet y permiten que un único cable proporcione una conexión de datos y energía eléctrica a dispositivos como puntos de acceso inalámbricos, cámaras o teléfonos VoIP.

La pantalla **PoE** mostrará información sobre consumo de energía PoE y da acceso a programación PoE y opciones de configuración.

Establecer la configuración de PoE

1. Inicie sesión en QSS o abra QuNetSwitch en QTS.



2. Vaya a **Configuración > PoE**.
3. Vaya a **Configuración de energía**.
4. Identifique un puerto.
5. Ajuste la configuración.

Opción	Descripción
Modo PoE	Controla el modo de funcionamiento PoE para el puerto
Prioridad	Controla la prioridad de cada puerto Si varios puertos comparten la misma prioridad, se da prioridad al puerto con un número inferior.
Consumo eléctrico	Muestra la cantidad de potencia consumida actualmente por el dispositivo alimentado (PD, por sus siglas en inglés)

6. Haga clic en **Aplicar**.

QSS o QuNetSwitch guardará la configuración de PoE.

Configurar una programación PoE

1. Inicie sesión en QSS o abra QuNetSwitch en QTS.
2. Vaya a **Configuración > PoE**.
3. Vaya a **Programa PoE**.
4. Identifique un puerto.
5. Haga clic en .
La programación está habilitada para el puerto.
6. Haga clic en .
Se abrirá la ventana **Configuración del programa PoE**.
7. Configure el programa.
 - a. Opcional: Seleccione puertos adicionales.
Los puertos seleccionados también se incluirán en la programación.
 - b. Seleccione las horas operativas de los puertos.
 - c. Opcional: Seleccione **Activar programa ahora**.
8. Haga clic en **Guardar**.
Se cerrará la ventana **Configuración del programa PoE**.
9. Haga clic en **Aplicar**.

QSS o QuNetSwitch guardará la programación.

Añadir una VLAN

Una LAN virtual (VLAN, por sus siglas en inglés) agrupa varios dispositivos de red y limita su dominio de difusión. Los miembros de una VLAN están aislados y el tráfico de red solo se dirige entre los miembros del grupo.

Cada VLAN está asignada a un número de identificación de VLAN concreto. La pantalla de **VLAN** mostrará información sobre las VLAN existentes y da acceso a las opciones de configuración de la misma.

1. Inicie sesión en QSS o abra QuNetSwitch en QTS.
2. Vaya a **Configuración > VLAN**.
3. Haga clic en **Añadir**.
Se abrirá la ventana **Añadir VLAN**.
4. Especifique un ID de VLAN.
5. Seleccione los puertos a incluir en la VLAN.
Solo los puertos etiquetados pueden pertenecer a múltiples VLAN.
6. Haga clic en **Guardar**.
Se cerrará la ventana de configuración.
7. Haga clic en **Aplicar**.

QSS o QuNetSwitch añadirá la VLAN.

Añadir un grupo de agregación de enlaces (LAG)

El Protocolo de control de agregación de enlaces (LACP) le permite combinar múltiples adaptadores de red en una única interfaz de red lógica. Esto garantiza un mayor rendimiento y ofrece redundancia. En caso de que falle un puerto, el tráfico continuará en los puertos restantes.

La página **Agregación de enlaces** mostrará información sobre grupos de agregación de enlaces existentes y da acceso a las opciones de configuración.



Aviso

Para evitar errores de bucle de red durante el proceso de configuración del LAG, no conecte el conmutador a otros dispositivos utilizando más de un cable de red hasta que haya configurado los LAG en todos los dispositivos. Puede habilitar la protección de bucle para evitar bucles en el la red conectada.

1. Inicie sesión en QSS o abra QuNetSwitch en QTS.
2. Vaya a **Configuración > Agregación de enlaces**.
3. Haga clic en **Añadir**.
Aparecerá la ventana **Añadir grupo**.
4. Configure los ajustes del grupo.

Opción	Descripción
Número de grupo	Especifique un número de grupo entre 1 y 9
Modo	<p>Controla el modo de agregación de enlaces para el grupo</p> <div style="border-left: 2px solid red; padding-left: 10px; margin-top: 10px;"> <p>Importante Active la Agregación de enlaces antes de conectar cables al conmutador para evitar crear un bucle de datos.</p> </div>

Opción	Descripción
Configuración del puerto	Especifica qué puertos están incluidos en el grupo  Nota Puede añadir hasta cuatro puertos en un grupo.

5. Haga clic en **Guardar**.

QSS o QuNetSwitch actualizará los ajustes del grupo.



Nota

Cuando asigne un LAG a una VLAN, QNAP recomienda eliminar miembros de puerto LAG individuales de la VLAN y luego añadir el grupo entero a la VLAN según sea necesario. Si no se eliminan miembros de puerto individuales, se restablecerá la configuración predeterminada de la VLAN.

Configurar figoneo IGMP

El protocolo de gestión de grupos de internet (IGMP, por sus siglas en inglés) gestiona la pertenencia a grupos de multidifusión IP. Los hosts IP y los enrutadores de multidifusión adyacentes utilizan el protocolo IGMP para establecer las pertenencias a grupos de multidifusión.

La página **Fisgoneo IGMP** mostrará información sobre grupos de IGMP detectados y da acceso a las opciones de configuración de figoneo IGMP.

1. Inicie sesión en QSS o abra QuNetSwitch en QTS.
2. Vaya a **Configuración > Fisgoneo IGMP**.
3. Junto a **Fisgoneo IGMP**, haga clic en  . El figoneo IGMP está habilitada.
4. Configure la configuración de figoneo IGMP.

Opción	Descripción
Bloqueo de desbordamiento multidifusión	Bloquea la saturación de tráfico multidifusión desde fuentes desconocidas
Puerto de enrutador	Especifica qué puertos usar como puerto de enrutador para la VLAN Tras recibir un paquete IGMP, QuNetSwitch dirige el tráfico a través de los puertos de enrutador seleccionados.
Abandono rápido	Especifica los puertos que admiten la función IGMP v2 Fast Leave Después de recibir un mensaje de salida de IGMP e, QuNetSwitch parará de dirigir tráfico multidifusión a los puertos Fast Leave seleccionados.

5. Haga clic en **Aplicar**.

QSS o QuNetSwitch guardará la configuración de figoneo IGMP.

Añadir una dirección MAC estática

La tabla de direcciones MAC hace un seguimiento de las direcciones MAC y reenvía el tráfico de unidifusión asociado a través de puertos específicos.

1. Inicie sesión en QSS o abra QuNetSwitch en QTS.

2. Vaya a **Configuración** > **Tráfico** > **Tabla de direcciones MAC**.
3. Haga clic en **Añadir**.
Se abrirá la ventana **Añadir dirección MAC estática**.
4. Especifique el tiempo de antigüedad de la tabla de direcciones MAC.

**Nota**

Puede configurar la cantidad de tiempo que permanecerá una entrada en la tabla de direcciones MAC.

5. Establezca la configuración de la dirección MAC.
 - a. Especifique un ID de VLAN.
 - b. Especifique una dirección MAC.
 - c. Seleccione al menos un puerto.
6. Haga clic en **Guardar**.
Se cerrará la ventana **Añadir dirección MAC estática**.

QSS o QuNetSwitch añadirá la dirección MAC.

Configurar los límites de velocidad en un puerto

Los límites de velocidad restringen la velocidad a la que un puerto puede enviar o recibir paquetes.

1. Inicie sesión en QSS o abra QuNetSwitch en QTS.
2. Vaya a **Configuración** > **Tráfico** > **Límite de velocidad**.
3. Identifique un puerto.
4. Haga clic en .
Se abrirá la ventana **Configurar los límites de velocidad**.
5. Configure los límites de velocidad.
 - a. Opcional: Seleccione puertos adicionales.

**Nota**

- Esto aplica límites de velocidad a los puertos adicionales.
- Para seleccionar todos los puertos disponibles, seleccione **Todos**.

b. Opcional: Especifique la velocidad de entrada.

**Nota**

Debe deseleccionar **Ilimitado** para establecer una velocidad de ingreso.

c. Opcional: Especifique una velocidad de salida.

**Nota**

Debe deseleccionar **Ilimitado** para establecer una velocidad de salida.



Consejo

Haga clic en **Coincidencia de velocidades** para usar la misma velocidad de ingreso y de salida.

- Haga clic en **Guardar**.

QSS o QuNetSwitch guardará los límites de velocidad.

Administrar las entradas de las Listas de control del acceso (ACL)

Las listas de control de acceso le permiten gestionar el tráfico de la red en un conmutador utilizando conjuntos de reglas controlados. Cada regla de ACL es específica para un conjunto de condiciones creadas por el usuario que debe cumplir un paquete de datos para coincidir con la regla. En el caso de que un paquete de datos no tenga ninguna coincidencia con la regla de ACL, el conmutador aplicará la regla predeterminada. De lo contrario, el conmutador hará coincidir el paquete de datos con la regla y permitirá o rechazará el paquete.

También puede usar ACL para controlar el acceso del host a diferentes partes de una red o para controlar el reenvío o el bloqueo de tráfico a nivel del conmutador.

Añadir una regla de ACL basada en la dirección IP

- Inicie sesión en QSS o abra QuNetSwitch en QTS.
- Vaya a **Configuración > Seguridad > Por dirección IP**.
- Haga clic en **Añadir**.
Se abrirá la ventana **Añadir ACL - Dirección IP**.
- Configure los ajustes de ACL.

Opción	Acción del usuario
N.º ACL	Especifique un número entre 1 y 255.
Fuente	
Dirección IP	Especifique la dirección IP de origen.
Máscara de subred	Especifique la máscara de subred de origen.
Destino	
Dirección IP	Especifique la dirección IP de destino.
Máscara de subred	Especifique la máscara de subred de destino.
Puerto	Seleccione determinados puertos para aplicar la regla de ACL o seleccione Todos para aplicar la regla a todos los puertos.
Permiso	Seleccione una de las siguientes opciones: <ul style="list-style-type: none"> • Permitir • Denegar

- Haga clic en **Guardar**.

QSS o QuNetSwitch añade la regla de ACL basada en la dirección IP.

Añadir una regla de ICL basada en la dirección MAC

- Inicie sesión en QSS o abra QuNetSwitch en QTS.

2. Vaya a **Configuración > ACL > Por dirección MAC**.

3. Haga clic en **Añadir**.
Se abrirá la ventana **Añadir ACL - Dirección MAC**.

4. Configure los ajustes de ACL.

Opción	Acción del usuario
N.º ACL	Especifique un número entre 1 y 255.
Fuente	
Dirección MAC	Especifique la dirección MAC de origen.
Destino	
Dirección MAC	Especifique la dirección MAC de destino.
Puerto	Seleccione determinados puertos para aplicar la regla de ACL o seleccione Todos para aplicar la regla a todos los puertos.
Permiso	Seleccione una de las siguientes opciones: <ul style="list-style-type: none"> • Permitir • Denegar

5. Haga clic en **Guardar**.

QSS o QuNetSwitch añade la regla de ACL basada en la dirección MAC.

Ajustar la configuración de QoS

Calidad de servicio (QoS) mejora el tráfico de la red clasificando y priorizando diferentes dispositivos de red y paquetes.

1. Inicie sesión en QSS o abra QuNetSwitch en QTS.

2. Vaya a **Configuración > QoS**.

3. Junto a **QoS**, haga clic en .
QoS está habilitado en el conmutador.

4. Seleccione un modo QoS.

Modo	Descripción
Basado en puerto	Prioriza tráfico para cada puerto
Basado en VLAN	Prioriza tráfico para cada VLAN

5. Configure la prioridad.



Nota

A los números más grandes se les otorga mayor prioridad.

6. Haga clic en **Aplicar**.

QSS o QuNetSwitch guardará la configuración de QoS.

Configurar la duplicación de puertos

La duplicación de puertos monitoriza el tráfico de red y envía una copia de un paquete desde un puerto conmutador de red hasta otro.

1. Inicie sesión en QSS o abra QuNetSwitch en QTS.
2. Vaya a **Configuración > Duplicación de puertos**.
3. Junto a **Duplicación de puertos**, haga clic en . Se habilitará la duplicación de puertos.
4. Seleccione el tipo de duplicación.

Tipo de duplicación	Descripción
Transmisión y recepción	Duplica todos los paquetes en el puerto de destino
Solo transmisión	Duplica solo los paquetes de salida en el puerto de destino
Solo recepción	Duplica solo los paquetes entrantes en el puerto de destino

5. Seleccione puertos de origen.



Consejo

Puede seleccionar varios puertos de origen a la vez.

6. Seleccione un puerto de destino.
7. Haga clic en **Aplicar**.



QSS o QuNetSwitch guardará la configuración.

Habilitar LLDP en el switch

El protocolo de detección de capa de enlace (LLDP) usa transmisiones periódicas para detectar información de dispositivos en la red y dispositivos vecinos. Este protocolo funciona estableciendo una base de datos distribuida y obteniendo información de puertos vecinos conectados mediante un enlace de red.

La página **LLDP** mostrará información sobre los dispositivos detectados y le permite habilitar y deshabilitar LLDP.

1. Inicie sesión en QSS o abra QuNetSwitch en QTS.
2. Vaya a **Configuración > LLDP**.
3. Cambie el estado de control del LLDP.

Ajuste	Descripción
	La función LLDP se deshabilitará.
	La función LLDP se habilitará.



4. Haga clic en **Aplicar**.

QSS o QuNetSwitch guardará la configuración.

Configurar la protección de bucle

Un bucle se produce cuando se envían continuamente paquetes de datos entre puertos. Si se detecta un bucle, la protección de bucle podrá deshabilitar la interfaz.

1. Inicie sesión en QSS o abra QuNetSwitch en QTS.
2. Vaya a **Configuración > Protección de bucle**.
3. Junto a **Protección de bucle**, haga clic en . Se habilitará la protección de bucle.
4. Ajuste la configuración.

Opción	Descripción
Tiempo de transmisión	<p>Controla el tiempo entre los paquetes de protección de bucle transmitidos.</p> <p> Nota</p> <ul style="list-style-type: none"> • El tiempo de transmisión predeterminado es de 5 segundos. • El valor debe ser entre 1 y 10 segundos.
Tiempo de apagado	<p>Controla durante cuánto tiempo deshabilitar un puerto después de detectar un bucle.</p> <p> Nota</p> <ul style="list-style-type: none"> • El tiempo de apagado predeterminado es de 180 segundos. • El valor debe ser entre 0 y 604800 segundos.

5. Haga clic en **Aplicar**.

QSS o QuNetSwitch guardará la configuración.

Eliminar una configuración de red

1. Inicie sesión en QSS o abra QuNetSwitch en QTS.
2. Vaya a **Configuración**.
3. Seleccione un opción de configuración de la red.



Nota

La eliminación de configuraciones de red es aplicable solo a grupos de agregación de enlaces, direcciones MAC estáticas y VLAN.

4. Haga clic en . Aparecerá un mensaje de confirmación.
5. Haga clic en **Eliminar**.

Monitorizar la configuración de red

Puede monitorizar la siguiente configuración de red en la sección **Configuración**. Esta configuración se puede para monitorizar y diagnosticar las operaciones del conmutador.

1. Inicie sesión en QSS o abra QuNetSwitch en QTS.
2. Vaya a **Configuración**.
3. Seleccione un opción de configuración de la red.



Configuración	Descripción
Estadísticas de fisgoneo IGMP	Vaya a IGMP > Estadísticas de fisgoneo IGMP . Muestra información estadística sobre los grupos de IGMP detectados.
Dispositivos LLDP remotos	Vaya a LLDP > Dispositivos LLDP remotos . Muestra información sobre el puerto habilitado para LLDP, incluyendo las capacidades del sistema y la dirección de administración de IP.
Estado del puerto	Vaya a Administración de puertos > Estado del puerto para ver la siguiente información de estado del puerto: <ul style="list-style-type: none"> • Número de puerto • Estado del enlace de puerto • Estado del puerto • Velocidad del puerto • Control de flujo • Tamaño de fotograma máximo
Estadísticas del puerto	<p>a. Vaya a Administración de puertos > Estadísticas del puerto para ver las estadísticas de los puertos de red:</p> <p>b. Haga clic en  para cambiar la opción de visualización a la vista de lista.</p>
Consumo eléctrico	<p>a. Vaya a PoE. Se abrirá la página Consumo de energía.</p> <p>b. Seleccione el puerto. Se mostrará el consumo de energía del puerto.</p>

Administración del sistema

La sección **Sistema** permite acceder a las opciones de configuración del dispositivo.

Establecer la configuración de conexión

1. Inicie sesión en QSS o abra QuNetSwitch en QTS.
2. Vaya a **Administración del sistema > Configuración > IP**.
3. Establezca la configuración de conexión.

Opción	Descripción
Obtener automáticamente IP y DNS	<p>Obtener la información de IP y DNS automáticamente del servidor DHCP.</p> <p> Consejo Haga clic en  para actualizar la información de IP y DNS.</p>
Configurar manualmente IP y DNS	Especifique la IP y DNS manualmente.

- Haga clic en **Aplicar**.

QSS o QuNetSwitch actualizará la configuración de la conexión.

Actualizar la contraseña del conmutador

- Inicie sesión en QSS o abra QuNetSwitch en QTS.
- Vaya a **Administración del sistema > Configuración > Contraseña**.
- Especifique una contraseña nueva.



Consejo

Haga clic en  para visualizar la contraseña.

Opción	Acción del usuario
Contraseña actual	Especifique la contraseña actual del dispositivo.
Nueva contraseña	Especifique una contraseña que contenga de 8 a 20 caracteres ASCII.
Confirmar nueva contraseña	Vuelva a introducir la nueva contraseña

- Haga clic en **Aplicar**.

QSS o QuNetSwitch cerrará sesión en la interfaz del conmutador. Puede acceder al conmutador con la nueva contraseña.

Establecer la configuración de la hora



Nota

Debe configurar la hora del sistema correctamente para garantizar lo siguiente:

- Cuando usa un navegador web para conectarse al dispositivo o para guardar un archivo, la hora mostrada de la acción es correcta.
- Los registros de eventos reflejan la hora exacta a la que se produjeron los eventos.
- Las tareas programadas se ejecutan a la hora correcta.

- Inicie sesión en QSS o abra QuNetSwitch en QTS.
- Vaya a **Administración del sistema > Configuración > Hora**.
- Especifique el formato de la fecha y hora.
- Especifique la configuración de la hora.

Opción	Descripción
Sincronizar con dispositivo	Sincronice el reloj del conmutador con el reloj del firmware.
Sincronizar con servidor de hora de Internet	Asegúrese de que el dispositivo esté conectado a internet y después especifique la siguiente información: <ul style="list-style-type: none"> • Servidor: Nombre del servidor NTP (Protocolo de hora de red) Ejemplos: time.nist.gov, time.windows.com • Zona horaria: Seleccione la zona horaria del dispositivo.

5. Haga clic en **Aplicar**.

QSS o QuNetSwitch actualizará la configuración de la hora.

Administrar registros

Puede filtra los registros. Por tipo o buscar determinados archivos de registro. Estos registros pueden usarse para diagnosticar problemas o monitorizar las operaciones del conmutador.

1. Inicie sesión en QSS o abra QuNetSwitch en QTS.
2. Vaya **Sistema > Registro**.
3. Realice cualquiera de las siguientes tareas.

Tarea	Acción del usuario
Buscar archivos de registro	<ol style="list-style-type: none"> a. Localice el campo Buscar. b. Introduzca los términos de búsqueda.
Eliminar archivos de registro	<ol style="list-style-type: none"> a. Haga clic en Borrar. Se abrirá la ventana Borrar registros. b. Haga clic en Borrar.

QSS o QuNetSwitch ejecutará la tarea especificada.

Restablecer la configuración de fábrica del conmutador

Al restablecer el conmutador, se eliminarán los datos almacenados en el dispositivo y se restaurará la configuración predeterminada de fábrica del conmutador.



Consejo

También puede restablecer el conmutador a los valores de fábrica manteniendo pulsado el botón de restablecimiento físico durante 10 segundos.

1. Inicie sesión en QSS o abra QuNetSwitch en QTS.
2. Vaya a **Administración del sistema > Configuración > Restablecimiento de fábrica**.
3. Haga clic en **Restablecimiento de fábrica**.
Aparecerá un mensaje de confirmación.
4. Haga clic en **Sí**.

QSS o QuNetSwitch restablece el conmutador a la configuración predeterminada de fábrica.



Nota

Para volver a iniciar sesión en la interfaz, debe localizar el dispositivo que utiliza Qfinder Pro. Para más información, consulte [Acceso a la administración del conmutador](#).

Reiniciar el conmutador

1. Inicie sesión en QSS o abra QuNetSwitch en QTS.
2. Haga clic en  ubicado en la esquina superior derecha de la página.
3. Haga clic en **Reiniciar conmutador**. Aparecerá un mensaje de confirmación.
4. Haga clic en **Sí**.

QSS o QuNetSwitch reiniciará el conmutador.

Ver la información del conmutador

Para ver la información del sistema y del hardware del conmutador, vaya a **Administración del sistema > Información del sistema**.

La pantalla ofrecerá la siguiente información.

Información	Descripción
Nombre de conmutador	Muestra el nombre predeterminado o modificado del dispositivo
Nombre del modelo	Muestra el nombre del dispositivo del conmutador
Dirección MAC	Muestra la dirección MAC de la imagen del conmutador
Dirección IP	Muestra la dirección IP estática o DHCP del conmutador
Versión actual del firmware	Muestra la versión de la imagen de firmware del conmutador
CPU de conmutador	Muestra la información de la CPU junto con el software compatible
CPU de QTS	Muestra la información de la CPU de almacenamiento junto con el software compatible
Controlador PoE	Muestra el controlador PoE integrado en el conmutador
Memoria total	Muestra la cantidad total de memoria instalada en el conmutador
Temperatura de la CPU del conmutador	Muestra la temperatura en tiempo real de la CPU del conmutador
Temperatura de la CPU de QTS	Muestra la temperatura en tiempo real de la CPU de almacenamiento
Temperatura del sistema	Muestra la temperatura en tiempo real general del conmutador
Temperatura del controlador PoE	Muestra la temperatura en tiempo real del controlador PoE
Ventilador del sistema	Muestra la velocidad (en rpm) de los ventiladores del sistema instalados
Ventilador de disco	Muestra la velocidad (en rpm) de los ventiladores de disco instalados

Realizar acciones de control de host

QSS le permite realizar acciones de encendido en QTS, si ha instalado y configurado el sistema operativo de almacenamiento.

1. Inicie sesión en QSS.

2. En el menú, haga clic en **Gestión del control de host**.
3. Puede realizar las siguientes tareas:

Tarea	Acción
Iniciar host	Haga clic para encender el sistema operativo QTS en el conmutador.
Reiniciar host	Haga clic para realizar un reinicio en frío del sistema operativo.
Apagar host	Haga clic para realizar un apagado en frío del sistema operativo.

6. Solución de problemas

Este capítulo describe la información básica de solución de problemas.

Intercambio en caliente de unidades dañadas

El dispositivo admite el intercambio en caliente de unidades en los siguientes casos:

Tipo de RAID	Número de discos	Situación
RAID 1	2	Falla un disco miembro.
RAID 5	≥ 3	Falla un disco miembro.
RAID 6	≥ 4	Fallan uno o dos discos miembro.

1. Inicie sesión en QTS.
2. Vaya a **Menú principal > Almacenamiento e instantáneas > Almacenamiento > Discos/VJBOD**.
3. Localice la unidad dañada.
4. Prepare una unidad de disco duro nueva con capacidad igual o superior a la de la unidad de disco duro dañada.
5. Extraiga la unidad dañada del dispositivo.
6. Espere 20 segundos o hasta que el dispositivo emita dos bips.
7. Instale una unidad nueva.
El dispositivo emitirá dos bips.
8. Vaya a **Menú principal > Almacenamiento e instantáneas > Almacenamiento > Almacenamiento/Instantáneas**.
9. Localice el volumen que contiene la nueva unidad y después compruebe que el estado sea *Reconstrucción*.

Forzar Qfinder Pro y myQNAPcloud para localizar el dispositivo

Si Qfinder Pro o myQNAPcloud no puede localizar el dispositivo durante la instalación de QTS, las unidades o los datos pueden estar dañados.

1. Apague el dispositivo.
2. Extraiga todas las unidades.
3. Encienda el dispositivo.
4. Localice el dispositivo usando Qfinder Pro.
5. Vuelva a insertar las unidades.
6. Continúe con la instalación de QTS.

Ayuda y otros recursos

QNAP ofrece los siguientes recursos:

Recurso	Dirección URL
Documentación	https://download.qnap.com
Lista de compatibilidad	https://www.qnap.com/compatibility
Compatibilidad con la migración del NAS	https://www.qnap.com/go/nas-migration
Compatibilidad con unidades de expansión	https://www.qnap.com/go/compatibility-expansion
Portal de servicios	https://service.qnap.com
Estado de soporte del producto	https://www.qnap.com/go/product/eol.php
Descargas	https://download.qnap.com
Foro de la comunidad	https://forum.qnap.com
Tienda de accesorios de QNAP	https://shop.qnap.com

7. Glosario

myQNAPcloud

Proporciona varios servicios de acceso remoto tales como DDNS y myQNAPcloud Link

myQNAPcloud Link

Le permite acceder a dispositivos QNAP a través de Internet sin tener que realizar una configuración compleja de reenvío de puertos

Qfinder Pro

Utilidad de QNAP que le permite localizar y acceder a los dispositivos NAS de QNAP de su red de área local

QSS

Aplicación de administración de conmutador de QNAP

QTS

Sistema operativo del NAS de QNAP

QuNetSwitch

Aplicación de administración de conmutador de QNAP

8. Avisos

Este capítulo contiene información sobre garantía, exenciones, concesión de licencias y reglamentos federales.

Garantía limitada

QNAP ofrece el servicio de garantía limitada sobre nuestros productos. Su producto con hardware de QNAP está garantizado contra defectos en los materiales y de fabricación por un período de un (1) año o más a contar desde la fecha impresa en la factura. ("Período de garantía"). Revise sus derechos legales en www.qnap.com/warranty, los cuales QNAP puede modificar en cualquier momento a su discreción.

Exención

La información de este documento se suministra en relación con los productos de QNAP Systems, Inc. ("QNAP"). En este documento no se otorga licencia, expresa ni implícita, por impedimentos o similares sobre cualquiera de los derechos de propiedad intelectual. Excepto por lo expresado en los términos y condiciones de venta de QNAP para dichos productos, QNAP no asumirá responsabilidad alguna y QNAP renunciará a cualquier tipo de garantía expresa o implícita de los productos de QNAP, incluyendo responsabilidad o garantías relacionadas con la idoneidad para un propósito particular, comerciabilidad o quebrantamiento de cualquier patente, derechos de autor o cualquier otro derecho de propiedad intelectual.

Los productos de QNAP no se han creado para usarse en sistemas médicos, de salvación de vidas, sostenimiento de la vida, control crítico ni en sistemas de seguridad como tampoco en aplicaciones de instalaciones nucleares.

En ningún caso la responsabilidad de QNAP debe exceder el precio pagado por el producto por los daños directos, indirectos, especiales, incidentales o consecuenciales que resulten del uso del producto, su software acompañante o su documentación. QNAP no ofrece garantía o representación, expresa, implícita o regulatoria, con respecto a sus productos o contenidos o uso de esta documentación y todo el software adjunto, y específicamente hace exención de su calidad, desempeño, comerciabilidad o idoneidad para cualquier propósito particular. QNAP se reserva el derecho a revisar o actualizar sus productos, software o documentación sin tener que notificar a ninguna persona o entidad.

Haga copias de seguridad de su sistema periódicamente para evitar posibles pérdidas de datos. QNAP renuncia a asumir cualquier responsabilidad por pérdida o recuperación de datos.

Si devuelve cualquiera de los componentes del paquete de productos de QNAP, tales como NAS (Almacenamiento Conectado en Red) para su devolución o mantenimiento, asegúrese de que estén bien embalados para el envío. No se compensará ningún tipo de daño causado por un embalaje inadecuado.

Todas las características, funcionalidades y otras especificaciones del producto podrán cambiar sin previo aviso ni obligación alguna. La información contenida en el presente documento puede modificarse sin previo aviso.

Además, los símbolos ® o ™ no se utilizan en el texto.

Copyright y marcas comerciales

Copyright © 2022 QNAP Systems, Inc. Todos los derechos reservados.

QNAP y otros nombres de productos de QNAP son marcas comerciales o marcas comerciales registradas de QNAP Systems, Inc.



Los términos HDMI, HDMI High-Definition Multimedia Interface (Interfaz multimedia de alta definición), HDMI Trade Dress (diseño e imagen comercial HDMI) y los logotipos HDMI son marcas comerciales o marcas registradas de HDMI Licensing Administrator, Inc.

El resto de nombres de empresas y productos mencionados aquí son marcas comerciales o marcas registradas de sus respectivos propietarios.

GNU Public License

Version 3, 29 June 2007

Everyone is permitted to copy and distribute verbatim copies of this license document, but changing it is not allowed.

Preamble

The GNU General Public License is a free, copy left license for software and other kinds of works.

The licenses for most software and other practical works are designed to take away your freedom to share and change the works. By contrast, the GNU General Public License is intended to guarantee your freedom to share and change all versions of a program--to make sure it remains free software for all its users. We, the Free Software Foundation, use the GNU General Public License for most of our software; it applies also to any other work released this way by its authors. You can apply it to your programs, too.

When we speak of free software, we are referring to freedom, not price. Our General Public Licenses are designed to make sure that you have the freedom to distribute copies of free software (and charge for them if you wish), that you receive source code or can get it if you want it, that you can change the software or use pieces of it in new free programs, and that you know you can do these things.

To protect your rights, we need to prevent others from denying you these rights or asking you to surrender the rights. Therefore, you have certain responsibilities if you distribute copies of the software, or if you modify it: responsibilities to respect the freedom of others.

For example, if you distribute copies of such a program, whether gratis or for a fee, you must pass on to the recipients the same freedoms that you received. You must make sure that they, too, receive or can get the source code. And you must show them these terms so they know their rights.

Developers that use the GNU GPL protect your rights with two steps: (1) assert copyright on the software, and (2) offer you this License giving you legal permission to copy, distribute and/or modify it.

For the developers' and authors' protection, the GPL clearly explains that there is no warranty for this free software. For both users' and authors' sake, the GPL requires that modified versions be marked as changed, so that their problems will not be attributed erroneously to authors of previous versions.

Some devices are designed to deny users access to install or run modified versions of the software inside them, although the manufacturer can do so. This is fundamentally incompatible with the aim of protecting users' freedom to change the software. The systematic pattern of such abuse occurs in the area of products for individuals to use, which is precisely where it is most unacceptable. Therefore, we have designed this version of the GPL to prohibit the practice for those products. If such problems arise substantially in other domains, we stand ready to extend this provision to those domains in future versions of the GPL, as needed to protect the freedom of users.

Finally, every program is threatened constantly by software patents. States should not allow patents to restrict development and use of software on general-purpose computers, but in those that do, we wish to

avoid the special danger that patents applied to a free program could make it effectively proprietary. To prevent this, the GPL assures that patents cannot be used to render the program non-free.

The precise terms and conditions for copying, distribution and modification follow.

Terms and Conditions

1. Definitions.

"This License" refers to version 3 of the GNU General Public License.

"Copyright" also means copyright-like laws that apply to other kinds of works, such as semiconductor masks.

"The Program" refers to any copyrightable work licensed under this License. Each licensee is addressed as "you". "Licensees" and "recipients" may be individuals or organizations.

To "modify" a work means to copy from or adapt all or part of the work in a fashion requiring copyright permission, other than the making of an exact copy. The resulting work is called a "modified version" of the earlier work or a work "based on" the earlier work.

A "covered work" means either the unmodified Program or a work based on the Program.

To "propagate" a work means to do anything with it that, without permission, would make you directly or secondarily liable for infringement under applicable copyright law, except executing it on a computer or modifying a private copy. Propagation includes copying, distribution (with or without modification), making available to the public, and in some countries other activities as well.

To "convey" a work means any kind of propagation that enables other parties to make or receive copies. Mere interaction with a user through a computer network, with no transfer of a copy, is not conveying.

An interactive user interface displays "Appropriate Legal Notices" to the extent that it includes a convenient and prominently visible feature that (1) displays an appropriate copyright notice, and (2) tells the user that there is no warranty for the work (except to the extent that warranties are provided), that licensees may convey the work under this License, and how to view a copy of this License. If the interface presents a list of user commands or options, such as a menu, a prominent item in the list meets this criterion.

2. Source Code.

The "source code" for a work means the preferred form of the work for making modifications to it.

"Object code" means any non-source form of a work.

A "Standard Interface" means an interface that either is an official standard defined by a recognized standards body, or, in the case of interfaces specified for a particular programming language, one that is widely used among developers working in that language.

The "System Libraries" of an executable work include anything, other than the work as a whole, that (a) is included in the normal form of packaging a Major Component, but which is not part of that Major Component, and (b) serves only to enable use of the work with that Major Component, or to implement a Standard Interface for which an implementation is available to the public in source code form. A "Major Component", in this context, means a major essential component (kernel, window system, and so on) of the specific operating system (if any) on which the executable work runs, or a compiler used to produce the work, or an object code interpreter used to run it.

The "Corresponding Source" for a work in object code form means all the source code needed to generate, install, and (for an executable work) run the object code and to modify the work, including scripts to control those activities. However, it does not include the work's System Libraries, or general-purpose tools or generally available free programs which are used unmodified in performing those activities but which are not part of the work. For example, Corresponding Source includes interface definition files associated with source files for the work, and the source code for shared libraries and dynamically linked subprograms that the work is specifically designed to require, such as by intimate data communication or control flow between those subprograms and other parts of the work.

The Corresponding Source need not include anything that users can regenerate automatically from other parts of the Corresponding Source.

The Corresponding Source for a work in source code form is that same work.

3. Basic Permissions.

All rights granted under this License are granted for the term of copyright on the Program, and are irrevocable provided the stated conditions are met. This License explicitly affirms your unlimited permission to run the unmodified Program. The output from running a covered work is covered by this License only if the output, given its content, constitutes a covered work. This License acknowledges your rights of fair use or other equivalent, as provided by copyright law.

You may make, run and propagate covered works that you do not convey, without conditions so long as your license otherwise remains in force. You may convey covered works to others for the sole purpose of having them make modifications exclusively for you, or provide you with facilities for running those works, provided that you comply with the terms of this License in conveying all material for which you do not control copyright. Those thus making or running the covered works for you must do so exclusively on your behalf, under your direction and control, on terms that prohibit them from making any copies of your copyrighted material outside their relationship with you.

Conveying under any other circumstances is permitted solely under the conditions stated below. Sublicensing is not allowed; section 10 makes it unnecessary.

4. Protecting Users' Legal Rights From Anti-Circumvention Law.

No covered work shall be deemed part of an effective technological measure under any applicable law fulfilling obligations under article 11 of the WIPO copyright treaty adopted on 20 December 1996, or similar laws prohibiting or restricting circumvention of such measures.

When you convey a covered work, you waive any legal power to forbid circumvention of technological measures to the extent such circumvention is effected by exercising rights under this License with respect to the covered work, and you disclaim any intention to limit operation or modification of the work as a means of enforcing, against the work's users, your or third parties' legal rights to forbid circumvention of technological measures.

5. Conveying Verbatim Copies.

You may convey verbatim copies of the Program's source code as you receive it, in any medium, provided that you conspicuously and appropriately publish on each copy an appropriate copyright notice; keep intact all notices stating that this License and any non-permissive terms added in accord with section 7 apply to the code; keep intact all notices of the absence of any warranty; and give all recipients a copy of this License along with the Program.

You may charge any price or no price for each copy that you convey, and you may offer support or warranty protection for a fee.

6. Conveying Modified Source Versions.

You may convey a work based on the Program, or the modifications to produce it from the Program, in the form of source code under the terms of section 4, provided that you also meet all of these conditions:

- a. The work must carry prominent notices stating that you modified it, and giving a relevant date.
- b. The work must carry prominent notices stating that it is released under this License and any conditions added under section 7. This requirement modifies the requirement in section 4 to "keep intact all notices".
- c. You must license the entire work, as a whole, under this License to anyone who comes into possession of a copy. This License will therefore apply, along with any applicable section 7 additional terms, to the whole of the work, and all its parts, regardless of how they are packaged. This License gives no permission to license the work in any other way, but it does not invalidate such permission if you have separately received it.
- d. If the work has interactive user interfaces, each must display Appropriate Legal Notices; however, if the Program has interactive interfaces that do not display Appropriate Legal Notices, your work need not make them do so.

A compilation of a covered work with other separate and independent works, which are not by their nature extensions of the covered work, and which are not combined with it such as to form a larger program, in or on a volume of a storage or distribution medium, is called an "aggregate" if the compilation and its resulting copyright are not used to limit the access or legal rights of the

compilation's users beyond what the individual works permit. Inclusion of a covered work in an aggregate does not cause this License to apply to the other parts of the aggregate.

7. Conveying Non-Source Forms.

You may convey a covered work in object code form under the terms of sections 4 and 5, provided that you also convey the machine-readable Corresponding Source under the terms of this License, in one of these ways:

- a. Convey the object code in, or embodied in, a physical product (including a physical distribution medium), accompanied by the Corresponding Source fixed on a durable physical medium customarily used for software interchange.
- b. Convey the object code in, or embodied in, a physical product (including a physical distribution medium), accompanied by a written offer, valid for at least three years and valid for as long as you offer spare parts or customer support for that product model, to give anyone who possesses the object code either (1) a copy of the Corresponding Source for all the software in the product that is covered by this License, on a durable physical medium customarily used for software interchange, for a price no more than your reasonable cost of physically performing this conveying of source, or (2) access to copy the Corresponding Source from a network server at no charge.
- c. Convey individual copies of the object code with a copy of the written offer to provide the Corresponding Source. This alternative is allowed only occasionally and noncommercially, and only if you received the object code with such an offer, in accord with subsection 6b.
- d. Convey the object code by offering access from a designated place (gratis or for a charge), and offer equivalent access to the Corresponding Source in the same way through the same place at no further charge. You need not require recipients to copy the Corresponding Source along with the object code. If the place to copy the object code is a network server, the Corresponding Source may be on a different server (operated by you or a third party) that supports equivalent copying facilities, provided you maintain clear directions next to the object code saying where to find the Corresponding Source. Regardless of what server hosts the Corresponding Source, you remain obligated to ensure that it is available for as long as needed to satisfy these requirements.
- e. Convey the object code using peer-to-peer transmission, provided you inform other peers where the object code and Corresponding Source of the work are being offered to the general public at no charge under subsection 6d.

A separable portion of the object code, whose source code is excluded from the Corresponding Source as a System Library, need not be included in conveying the object code work.

A "User Product" is either (1) a "consumer product", which means any tangible personal property which is normally used for personal, family, or household purposes, or (2) anything designed or sold for incorporation into a dwelling. In determining whether a product is a consumer product, doubtful cases shall be resolved in favor of coverage. For a particular product received by a particular user, "normally used" refers to a typical or common use of that class of product, regardless of the status of the particular user or of the way in which the particular user actually uses, or expects or is expected to use, the product. A product is a consumer product regardless of whether the product has substantial commercial, industrial or non-consumer uses, unless such uses represent the only significant mode of use of the product.

"Installation Information" for a User Product means any methods, procedures, authorization keys, or other information required to install and execute modified versions of a covered work in that User Product from a modified version of its Corresponding Source. The information must suffice to ensure that the continued functioning of the modified object code is in no case prevented or interfered with solely because modification has been made.

If you convey an object code work under this section in, or with, or specifically for use in, a User Product, and the conveying occurs as part of a transaction in which the right of possession and use of the User Product is transferred to the recipient in perpetuity or for a fixed term (regardless of how the transaction is characterized), the Corresponding Source conveyed under this section must be accompanied by the Installation Information. But this requirement does not apply if

neither you nor any third party retains the ability to install modified object code on the User Product (for example, the work has been installed in ROM).

The requirement to provide Installation Information does not include a requirement to continue to provide support service, warranty, or updates for a work that has been modified or installed by the recipient, or for the User Product in which it has been modified or installed. Access to a network may be denied when the modification itself materially and adversely affects the operation of the network or violates the rules and protocols for communication across the network.

Corresponding Source conveyed, and Installation Information provided, in accord with this section must be in a format that is publicly documented (and with an implementation available to the public in source code form), and must require no special password or key for unpacking, reading or copying.

8. Additional Terms.

“Additional permissions” are terms that supplement the terms of this License by making exceptions from one or more of its conditions. Additional permissions that are applicable to the entire Program shall be treated as though they were included in this License, to the extent that they are valid under applicable law. If additional permissions apply only to part of the Program, that part may be used separately under those permissions, but the entire Program remains governed by this License without regard to the additional permissions.

When you convey a copy of a covered work, you may at your option remove any additional permissions from that copy, or from any part of it. (Additional permissions may be written to require their own removal in certain cases when you modify the work.) You may place additional permissions on material, added by you to a covered work, for which you have or can give appropriate copyright permission.

Notwithstanding any other provision of this License, for material you add to a covered work, you may (if authorized by the copyright holders of that material) supplement the terms of this License with terms:

- a. Disclaiming warranty or limiting liability differently from the terms of sections 15 and 16 of this License; or
- b. Requiring preservation of specified reasonable legal notices or author attributions in that material or in the Appropriate Legal Notices displayed by works containing it; or
- c. Prohibiting misrepresentation of the origin of that material, or requiring that modified versions of such material be marked in reasonable ways as different from the original version; or
- d. Limiting the use for publicity purposes of names of licensors or authors of the material; or
- e. Declining to grant rights under trademark law for use of some trade names, trademarks, or service marks; or
- f. Requiring indemnification of licensors and authors of that material by anyone who conveys the material (or modified versions of it) with contractual assumptions of liability to the recipient, for any liability that these contractual assumptions directly impose on those licensors and authors. All other non-permissive additional terms are considered “further restrictions” within the meaning of section 10. If the Program as you received it, or any part of it, contains a notice stating that it is governed by this License along with a term that is a further restriction, you may remove that term. If a license document contains a further restriction but permits relicensing or conveying under this License, you may add to a covered work material governed by the terms of that license document, provided that the further restriction does not survive such relicensing or conveying.

If you add terms to a covered work in accord with this section, you must place, in the relevant source files, a statement of the additional terms that apply to those files, or a notice indicating where to find the applicable terms.

Additional terms, permissive or non-permissive, may be stated in the form of a separately written license, or stated as exceptions; the above requirements apply either way.

9. Termination.

You may not propagate or modify a covered work except as expressly provided under this License. Any attempt otherwise to propagate or modify it is void, and will automatically terminate your rights under this License (including any patent licenses granted under the third paragraph of section 11).

However, if you cease all violation of this License, then your license from a particular copyright holder is reinstated (a) provisionally, unless and until the copyright holder explicitly and finally terminates your license, and (b) permanently, if the copyright holder fails to notify you of the violation by some reasonable means prior to 60 days after the cessation.

Moreover, your license from a particular copyright holder is reinstated permanently if the copyright holder notifies you of the violation by some reasonable means, this is the first time you have received notice of violation of this License (for any work) from that copyright holder, and you cure the violation prior to 30 days after your receipt of the notice.

Termination of your rights under this section does not terminate the licenses of parties who have received copies or rights from you under this License. If your rights have been terminated and not permanently reinstated, you do not qualify to receive new licenses for the same material under section 10.

10. Acceptance Not Required for Having Copies.

You are not required to accept this License in order to receive or run a copy of the Program. Ancillary propagation of a covered work occurring solely as a consequence of using peer-to-peer transmission to receive a copy likewise does not require acceptance. However, nothing other than this License grants you permission to propagate or modify any covered work. These actions infringe copyright if you do not accept this License. Therefore, by modifying or propagating a covered work, you indicate your acceptance of this License to do so.

11. Automatic Licensing of Downstream Recipients.

Each time you convey a covered work, the recipient automatically receives a license from the original licensors, to run, modify and propagate that work, subject to this License. You are not responsible for enforcing compliance by third parties with this License.

An "entity transaction" is a transaction transferring control of an organization, or substantially all assets of one, or subdividing an organization, or merging organizations. If propagation of a covered work results from an entity transaction, each party to that transaction who receives a copy of the work also receives whatever licenses to the work the party's predecessor in interest had or could give under the previous paragraph, plus a right to possession of the Corresponding Source of the work from the predecessor in interest, if the predecessor has it or can get it with reasonable efforts.

You may not impose any further restrictions on the exercise of the rights granted or affirmed under this License. For example, you may not impose a license fee, royalty, or other charge for exercise of rights granted under this License, and you may not initiate litigation (including a cross-claim or counterclaim in a lawsuit) alleging that any patent claim is infringed by making, using, selling, offering for sale, or importing the Program or any portion of it.

12. Patents.

A "contributor" is a copyright holder who authorizes use under this License of the Program or a work on which the Program is based. The work thus licensed is called the contributor's "contributor version". A contributor's "essential patent claims" are all patent claims owned or controlled by the contributor, whether already acquired or hereafter acquired, that would be infringed by some manner, permitted by this License, of making, using, or selling its contributor version, but do not include claims that would be infringed only as a consequence of further modification of the contributor version. For purposes of this definition, "control" includes the right to grant patent sublicenses in a manner consistent with the requirements of this License.

Each contributor grants you a non-exclusive, worldwide, royalty-free patent license under the contributor's essential patent claims, to make, use, sell, offer for sale, import and otherwise run, modify and propagate the contents of its contributor version.

In the following three paragraphs, a "patent license" is any express agreement or commitment, however denominated, not to enforce a patent (such as an express permission to practice a patent or covenant not to sue for patent infringement). To "grant" such a patent license to a party means to make such an agreement or commitment not to enforce a patent against the party.

If you convey a covered work, knowingly relying on a patent license, and the Corresponding Source of the work is not available for anyone to copy, free of charge and under the terms of this License, through a publicly available network server or other readily accessible means, then you must either (1) cause the Corresponding Source to be so available, or (2) arrange to deprive yourself of the benefit of the patent license for this particular work, or (3) arrange, in a manner consistent with the requirements of this License, to extend the patent license to downstream recipients. "Knowingly relying" means you have actual knowledge that, but for the patent license, your conveying the covered work in a country, or your recipient's use of the covered work in a country, would infringe one or more identifiable patents in that country that you have reason to believe are valid.

If, pursuant to or in connection with a single transaction or arrangement, you convey, or propagate by procuring conveyance of, a covered work, and grant a patent license to some of the parties receiving the covered work authorizing them to use, propagate, modify or convey a specific copy of the covered work, then the patent license you grant is automatically extended to all recipients of the covered work and works based on it.

A patent license is "discriminatory" if it does not include within the scope of its coverage, prohibits the exercise of, or is conditioned on the non-exercise of one or more of the rights that are specifically granted under this License. You may not convey a covered work if you are a party to an arrangement with a third party that is in the business of distributing software, under which you make payment to the third party based on the extent of your activity of conveying the work, and under which the third party grants, to any of the parties who would receive the covered work from you, a discriminatory patent license (a) in connection with copies of the covered work conveyed by you (or copies made from those copies), or (b) primarily for and in connection with specific products or compilations that contain the covered work, unless you entered into that arrangement, or that patent license was granted, prior to 28 March 2007.

Nothing in this License shall be construed as excluding or limiting any implied license or other defenses to infringement that may otherwise be available to you under applicable patent law.

13. No Surrender of Others' Freedom.

If conditions are imposed on you (whether by court order, agreement or otherwise) that contradict the conditions of this License, they do not excuse you from the conditions of this License. If you cannot convey a covered work so as to satisfy simultaneously your obligations under this License and any other pertinent obligations, then as a consequence you may not convey it at all. For example, if you agree to terms that obligate you to collect a royalty for further conveying from those to whom you convey the Program, the only way you could satisfy both those terms and this License would be to refrain entirely from conveying the Program.

14. Use with the GNU Affero General Public License.

Notwithstanding any other provision of this License, you have permission to link or combine any covered work with a work licensed under version 3 of the GNU Affero General Public License into a single combined work, and to convey the resulting work. The terms of this License will continue to apply to the part which is the covered work, but the special requirements of the GNU Affero General Public License, section 13, concerning interaction through a network will apply to the combination as such.

15. Revised Versions of this License.

The Free Software Foundation may publish revised and/or new versions of the GNU General Public License from time to time. Such new versions will be similar in spirit to the present version, but may differ in detail to address new problems or concerns.

Each version is given a distinguishing version number. If the Program specifies that a certain numbered version of the GNU General Public License "or any later version" applies to it, you have the option of following the terms and conditions either of that numbered version or of any later version published by the Free Software Foundation. If the Program does not specify a version number of the GNU General Public License, you may choose any version ever published by the Free Software Foundation.

If the Program specifies that a proxy can decide which future versions of the GNU General Public License can be used, that proxy's public statement of acceptance of a version permanently authorizes you to choose that version for the Program.

Later license versions may give you additional or different permissions. However, no additional obligations are imposed on any author or copyright holder as a result of your choosing to follow a later version.

16. Disclaimer of Warranty.

THERE IS NO WARRANTY FOR THE PROGRAM, TO THE EXTENT PERMITTED BY APPLICABLE LAW. EXCEPT WHEN OTHERWISE STATED IN WRITING THE COPYRIGHT HOLDERS AND/OR OTHER PARTIES PROVIDE THE PROGRAM "AS IS" WITHOUT WARRANTY OF ANY KIND, EITHER EXPRESSED OR IMPLIED, INCLUDING, BUT NOT LIMITED TO, THE IMPLIED WARRANTIES OF MERCHANTABILITY AND FITNESS FOR A PARTICULAR PURPOSE. THE ENTIRE RISK AS TO THE QUALITY AND PERFORMANCE OF THE PROGRAM IS WITH YOU. SHOULD THE PROGRAM PROVE DEFECTIVE, YOU ASSUME THE COST OF ALL NECESSARY SERVICING, REPAIR OR CORRECTION.

17. Limitation of Liability.

IN NO EVENT UNLESS REQUIRED BY APPLICABLE LAW OR AGREED TO IN WRITING WILL ANY COPYRIGHT HOLDER, OR ANY OTHER PARTY WHO MODIFIES AND/OR CONVEYS THE PROGRAM AS PERMITTED ABOVE, BE LIABLE TO YOU FOR DAMAGES, INCLUDING ANY GENERAL, SPECIAL, INCIDENTAL OR CONSEQUENTIAL DAMAGES ARISING OUT OF THE USE OR INABILITY TO USE THE PROGRAM (INCLUDING BUT NOT LIMITED TO LOSS OF DATA OR DATA BEING RENDERED INACCURATE OR LOSSES SUSTAINED BY YOU OR THIRD PARTIES OR A FAILURE OF THE PROGRAM TO OPERATE WITH ANY OTHER PROGRAMS), EVEN IF SUCH HOLDER OR OTHER PARTY HAS BEEN ADVISED OF THE POSSIBILITY OF SUCH DAMAGES.

18. Interpretation of Sections 16 and 17.

If the disclaimer of warranty and limitation of liability provided above cannot be given local legal effect according to their terms, reviewing courts shall apply local law that most closely approximates an absolute waiver of all civil liability in connection with the Program, unless a warranty or assumption of liability accompanies a copy of the Program in return for a fee.

END OF TERMS AND CONDITIONS

Aviso de CE



Este dispositivo cumple con la normativa CE clase A.

Aviso del UKCA



Bretaña.

Este dispositivo cumple con los requisitos del UKCA: para productos vendidos en Gran

Declaración de FCC

Declaración clase A de FCC



Este dispositivo cumple con la sección 15 de las reglas de FCC. El funcionamiento está sujeto a las dos condiciones siguientes:

1. Este dispositivo no puede causar interferencias dañinas.
2. Este dispositivo debe aceptar cualquier interferencia recibida, incluidas las interferencias que puedan provocar un funcionamiento no deseado.



Nota

Este equipo ha sido probado y se comprobado que cumple con los límites para los dispositivos digitales de clase A, de acuerdo con la sección 15 de las reglas de FCC. Estos límites están diseñados para proporcionar protección razonable contra interferencias dañinas cuando el equipo se utilice en un entorno comercial. Este equipo genera, usa y puede radiar energía de radiofrecuencia, y si no se instala y utiliza conforme a las instrucciones del manual puede provocar interferencias dañinas en radiocomunicaciones. El uso de este equipo en una zona residencial podría provocar interferencias dañinas, en cuyo caso el usuario deberá correr con los gastos para corregir la interferencia.



Importante

Cualquier modificación realizada en este dispositivo que no haya sido aprobada por QNAP Systems, Inc. puede anular la autorización del usuario, otorgada por el FCC, para operar este equipo.

Aviso del VCCI



この装置は、クラス A 情報技術装置です。この装置を家庭環境で使用すると電波妨害を引き起こすことがあります。この場合には使用者が適切な対策を講ずるよう要求されることがあります。

VCCI-A

Aviso del BSMI



警告使用者：這是甲類的資訊產品，在居住的環境中使用時，可能會造成射頻干擾，在這種情況下，使用者會被要求採取某些適當的對策。

SJ/T 11364-2006



本产品符合中国 RoHS 标准。以下表格标示此产品中某有毒物质的含量符合中国 RoHS 标准规定的限量要求。

本产品上会附有“环境友好使用期限”的标签，此期限是估算这些物质“不会有泄漏或突变”的年限。本产品可能包含有较短的环境友好使用期限的可替换元件，像是电池或灯管，这些元件将会单独标示出来。

部件名称	有毒有害物质或元素					
	铅 (Pb)	汞 (Hg)	镉 (Cd)	六价铬 (CR(VI))	多溴联苯 (PBB)	多溴二苯醚 (PBDE)
壳体	0	0	0	0	0	0
显示	0	0	0	0	0	0
印刷电路板	0	0	0	0	0	0
金属螺帽	0	0	0	0	0	0
电缆组装	0	0	0	0	0	0
风扇组装	0	0	0	0	0	0
电力供应组装	0	0	0	0	0	0
电池	0	0	0	0	0	0
O: 表示该有毒有害物质在该部件所有物质材料中的含量均在 SJ/T11363-2006 标准规定的限量要求以下。						
X: 表示该有毒有害物质至少在该部件的某一均质材料中的含量超出 SJ/T11363-2006 标准规定的限量要求。						